



115C
130B

GEBRUIKERSHANDLEIDING

▲ Lees deze handleiding zorgvuldig alvorens uw buitenboordmotor te gebruiken.

6N6-28199-75-D0

DMU25052

Lees deze handleiding zorgvuldig alvorens uw buitenboordmotor te gebruiken. Bewaar deze handleiding aan boord in een waterdichte zak tijdens het varen. Deze handleiding moet bij de buitenboordmotor blijven wanneer hij wordt verkocht.

Belangrijke handleidingsinformatie

DMU25105

Aan de eigenaar

Dank u voor het kiezen van een Yamaha-buitenboordmotor. Deze gebruikershandleiding bevat informatie die u nodig hebt voor het correct bedienen, onderhouden en verzorgen van uw motor. Alleen wanneer u deze eenvoudige instructies strikt naleeft, zult u optimaal kunnen genieten van uw nieuwe Yamaha-buitenboordmotor. Met eventuele bijkomende vragen omtrent de bediening of het onderhoud van uw buitenboordmotor kunt u steeds terecht bij uw Yamaha-dealer.

In deze gebruikershandleiding wordt heel belangrijke informatie op de volgende manieren aangegeven.



: dit is het veiligheidswaarschuwingssymbool. Het wordt gebruikt om u te wijzen op potentiële risico's van lichamelijke letsels. Leef alle veiligheidsinstructies die achter dit symbool staan na om lichamelijke letsels of dodelijke ongevallen te voorkomen.

DWM00781



WAARSCHUWING

Een WAARSCHUWING wijst op een gevaarlijke situatie die kan leiden tot de dood of ernstige letsels als ze niet wordt vermeden.

DCM00701

OPGELET

Een alinea die vooraf wordt gegaan door OPGELET vermeldt speciale voorzorgsmaatregelen die moeten worden genomen om schade aan de buitenboordmotor of aan andere eigendommen te voorkomen.

NOTA:

Een NOTA verstrekt belangrijke informatie

om procedures gemakkelijker of duidelijker te maken.

Yamaha streeft voortdurend naar verbetering inzake productontwerp en -kwaliteit. Dat betekent dat hoewel deze handleiding de meest recente productinformatie bevat die beschikbaar was op het ogenblik dat ze in druk werd bezorgd, er kleine verschillen kunnen voorkomen tussen uw machine en deze handleiding. Met eventuele vragen omtrent deze handleiding kunt u steeds terecht bij uw Yamaha-dealer.

Om ervoor te zorgen dat het product lang zou meegaan, beveelt Yamaha aan het product te gebruiken en de gespecificeerde nazichten en onderhoudsbeurten te laten uitvoeren overeenkomstig de instructies in de gebruikershandleiding. Alle schade die voortvloeit uit het niet naleven van deze instructies wordt niet gedekt door de garantie. In bepaalde landen gelden wetten of voorschriften die gebruikers verbieden het product elders te gebruiken dan in het land waar het werd aangekocht, en de kans bestaat dan ook dat het product niet kan worden geregistreerd in het land van bestemming. Bovendien is het mogelijk dat de garantie niet geldt in bepaalde gebieden. Wanneer u van plan bent het product mee te nemen naar een ander land, dient u de dealer te raadplegen bij wie het product werd gekocht.

Als u het product tweedehands aankocht, neem dan contact op met de dichtstbijzijnde dealer om het opnieuw te laten registreren en om in aanmerking te komen voor de gespecificeerde diensten.

NOTA:

De 115CETO, 130BETO en de standaardaccessoires worden gebruikt als basis voor de uitleg en afbeeldingen in deze handleiding.

Belangrijke handleidingsinformatie

Daarom is het mogelijk dat bepaalde items niet van toepassing zijn op alle modellen.

DMU25121

115C, 130B
GEBRUIKERSHANDLEIDING
©2009 door Yamaha Motor Co., Ltd.
1e Uitgave, april 2009
Alle rechten voorbehouden.
Elke herdruk of onbevoegd gebruik
zonder de schriftelijke toelating van
Yamaha Motor Co., Ltd.
is uitdrukkelijk verboden.
Gedrukt in Japan

Veiligheidsinformatie	1	Neutraal-startbeveiliging	13
Buitenboordmotorveiligheid	1	Motorolievereisten	13
Propeller	1	Brandstofvereisten	13
Draaiende onderdelen	1	Benzine	13
Hete onderdelen	1	Modderig of zuurrijk water	13
Elektrische schokken	1	Anti-fouling	14
Trim- en kantelbekrachtiging	1	Motorafdankingsvereisten	14
Motorstopschakelaarkoord	1	Nooduitrusting	14
Benzine	2	Componenten	15
Blootstelling aan en morsen van		Schematische voorstelling van de	
benzine	2	componenten	15
Koolmonoxide	2	Brandstoftank	15
Wijzigingen	2	Brandstofleidingkoppelstuk	16
Scheepvaartveiligheid	2	Brandstofmeter	16
Alcohol en verdovende middelen	2	Brandstoftankdop	16
Zwemvesten	2	Ontluchtingsschroef	16
Mensen in het water	2	Afstandsbedieningskast	16
Passagiers	3	Afstandsbedieningshendel	16
Overladen	3	Neutraal vergrendeltrekker	17
Vermijd botsingen	3	Neutraal gashendel	17
Weersomstandigheden	3	Chokeschakelaar	17
Passagiersopleiding	4	Gashendelfrictieafstelling	17
Scheepvaartveiligheidspublicaties	4	noodstopkoord en clip	18
Wetten en voorschriften	4	Chokeknop voor trektype	18
Algemene informatie	5	Hoofdschakelaar	19
Plaats voor identificatienummers	5	Trim- en	
Buitenboordmotorserienummer	5	kantelbekrachtigingsschakelaar	
Sleutelnummer	5	op afstandsbediening	19
EG-verklaring van		Trim- en	
overeenstemming	5	kantelbekrachtigingsschakelaar	
CE-label	5	op onderste motorkap	19
Lees handleidingen en labels	7	Trimtap met anode	20
Waarschuwinglabels	7	Kantelsteunhendel voor model met	
Specificaties en vereisten	10	trim- en kantelbekrachtiging	20
Technische gegevens	10	Motorkapontgrendelhendel	21
Installatievereisten	11	Doorspoelplug	22
Bootvermogen (pk)	11	Instrumenten en	
Monteren van de motor	11	verklikkerlampjes	23
Afstandsbedieningsvereisten	11	Digitale toerenteller	23
Accuvereisten	12	Toerenteller	23
Technische gegevens van de		Trimmeter	23
accu	12	Urenmeter	23
Monteren van de accu	12	Oliepeilindicator (digitaal type)	24
Meerdere accu's	12	Oververhittingwaarschuwingss-	
Propellerkeuze	12	lampje	24

Inhoud

Digitale snelheidsmeter	24	oliepeilaanduidingslamp.....	40
Snelheidsmeter	24	De motor gebruiken	41
Brandstofmeter	25	Brandstof verzenden (draagbare tank)	41
Tripmeter / klok / voltmeter.....	25	De motor starten	41
Brandstofpeilwaarschuwing-lampje	26	Controles na het starten van de motor	43
Waarschuwinglampje voor lage accuspanning.....	26	Koelwater	43
Motorcontrolesysteem.....	27	De motor laten warmdraaien.....	44
Waarschuwingssysteem	27	Modellen met chokestarter	44
Oververhittingswaarschuwing	27	Controles na het warmdraaien van de motor	44
Oliepeil- en oliefilterverstoppingwaarschuwingssysteem	27	Schakelen	44
Installatie.....	29	Stopschakelaars.....	44
Installatie	29	Schakelen	44
De buitenboordmotor monteren	29	De boot stoppen	45
Werking	31	Motor uitschakelen.....	46
Eerste gebruik	31	Procedure.....	46
De motor inlopen.....	31	De buitenboordmotor trimmen	46
Leer uw boot kennen	31	Instellen van de trimhoek (trim- en kantelbekrachtiging).....	47
Controles alvorens de motor te starten	32	Boottrim instellen.....	48
Brandstofpeil	32	Naar boven en naar beneden kantelen	48
Verwijderen van de motorkap	32	Procedure voor omhoog kantelen (modellen met trim- en kantelbekrachtiging).....	49
Brandstofsysteem	32	Procedure voor omlaag kantelen (modellen met trim- en kantelbekrachtiging).....	50
Bedieningselementen	33	Ondiep water	51
Noodstopkoord.....	33	Modellen met trim- en kantelbekrachtiging	51
Olie.....	33	Varen in andere omstandigheden	52
Motor.....	33	Onderhoud.....	53
Gebruik na een lange opslagperiode	33	Vervoeren en opbergen van de buitenboordmotor	53
Doorspoelplug	34	Opberging van de buitenboordmotor.....	53
Motorkap installeren.....	34	Procedure.....	54
Controleren van het trim- en kantelbekrachtigingssysteem.....	35	Smeren (modellen met olie-inspuiting).....	55
Accu	36	Spoelen van het motorblok	55
Brandstof en motorolie bijvullen	36	Reiniging van de	
Vullen van de draagbare brandstoftank	36		
Brandstof bijvullen voor modellen zonder brandstofleidingkoppelstuk	37		
Vullen met olie	38		
Werking van de			

buitenboordmotor.....	56	opengemaakt	78
Controle van het geverfde oppervlak van de motor	56	Behandeling van ondergedompelde motor	78
Periodiek onderhoud	56		
Vervangingsonderdelen	57		
Zware gebruiksomstandigheden	57		
Onderhoudsschema 1	58		
Onderhoudsschema 2.....	60		
Smeren	61		
Reiniging en afstelling van de bougie	61		
Controleren van de brandstoffilter	62		
Controle van het vrijlooptoerental	63		
De motorolietank op water controleren.....	63		
Controle van de bedrading en aansluitstukken	63		
Propeller controleren.....	64		
De propeller verwijderen	64		
De propeller installeren	65		
Verversen van tandwielolie	65		
De brandstoftank reinigen	67		
Inspecteren en vervangen van elektrode(n).....	67		
Controleren van de accu (voor modellen met elektrische starter)	68		
Aansluiten van de accu	69		
Loskoppelen van de accu	69		
Herstellen van defecten	70		
Problemen verhelpen	70		
Tijdelijke handeling in een noodgeval	74		
Beschadiging door botsing.....	74		
Vervangen van de zekering	74		
De trim- en kantelbekrachtiging werkt niet	74		
De starter werkt niet	75		
Noodstart	75		
De motor werkt niet	76		
De oliepeilwaarschuwing wordt geactiveerd	76		
De motorkap kan niet worden			

Veiligheidsinformatie

DMU33622

Buitenboordmotorveiligheid

Neem deze voorzorgsmaatregelen te allen tijde in acht.

DMU36501

Propeller

Personen kunnen gewond raken of gedood worden wanneer ze in contact komen met de propeller. De propeller kan blijven bewegen wanneer de motor in neutraal staat, en de scherpe randen van de propeller kunnen ook snijwonden veroorzaken terwijl de propeller stilstaat.

- Schakel de motor uit wanneer er zich een persoon vlakbij de boot in het water bevindt.
- Houd mensen uit de buurt van de propeller, zelfs wanneer de motor niet draait.

DMU33630

Draaiende onderdelen

Handen, voeten, haar, juwelen, kledingstukken, zwemvestriempjes enz. kunnen worden gegrepen door de inwendige draaiende onderdelen van de motor, met ernstige verwondingen of de dood tot gevolg.

Verwijder de motorkap nooit als het niet echt nodig is. Verwijder of installeer de motorkap nooit terwijl de motor draait.

Laat de motor uitsluitend zonder motorkap draaien met inachtneming van de specifieke instructies in de handleiding. Houd uw handen, voeten, haar, juwelen, kledingstukken, zwemvestriempjes enz. uit de buurt van eventuele blootliggende bewegende onderdelen.

DMU33640

Hete onderdelen

Tijdens en na de werking zijn bepaalde motoronderdelen heet genoeg om brandwonden te veroorzaken. Vermijd iedere aanraking met onderdelen onder de motorkap tot de motor is afgekoeld.

DMU33650

Elektrische schokken

Raak geen elektrische onderdelen aan bij het starten van de motor of terwijl de motor draait. Ze kunnen schokken of elektrocutie veroorzaken.

DMU33660

Trim- en kantelbekrachtiging

Er kunnen lichaamsdelen worden verpletterd tussen de motor en de klembeugel wanneer de motor wordt getrimd of gekanteld. Houd lichaamsdelen te allen tijde uit deze zone. Vergewis u ervan dat er zich niemand in deze zone bevindt alvorens het trim- en kantelbekrachtigingsmechanisme te laten werken.

De trim- en kantelbekrachtigingsschakelaars werken ook wanneer de hoofdschakelaar op uit staat. Houd mensen uit de buurt van de schakelaars tijdens werkzaamheden rondom de motor.

Kom nooit onder het staartstuk als het gekanteld is, zelfs niet als de kantelsteunhendel vergrendeld is. Als de buitenboordmotor per ongeluk valt, kunt u ernstig gewond raken.

DMU33671

Motorstopschakelaarkoord

Bevestig de motorstopschakelaarkoord zo dat de motor stopt wanneer de gebruiker overboord valt of de stuurhendel verlaat. Dat om te voorkomen dat de boot stuurloos verder vaart en mensen achterlaat, of over mensen of voorwerpen vaart.

Bevestig de motorstopschakelaarkoord tijdens het gebruik van de motor altijd op een veilige plaats aan uw kleding, of aan uw arm of been. Maak ze niet los om de stuurhendel te verlaten terwijl de boot vaart. Bevestig de koord niet aan een kledingstuk dat los zou kunnen scheuren, en leid de koord niet langs punten waar ze verstrikt kan raken, zodat ze

haar functie niet langer vervult.

Leid de koord niet langs plaatsen waar de kans groot is dat er per ongeluk aan wordt getrokken. Als er aan de koord wordt getrokken tijdens het varen, wordt de motor uitgeschakeld en kunt u de boot niet meer besturen. De boot zou snel kunnen vertragen, waardoor passagiers en voorwerpen voorwaarts worden geslingerd.

DMU33810

Benzine

Benzine en benzinedampen zijn uiterst brandbaar en explosief. Volg voor het tanken steeds de procedure op pagina 41 om het risico van brand en explosie zo klein mogelijk te houden.

DMU33820

Blootstelling aan en morsen van benzine

Mors geen benzine. Als u toch benzine morst, veeg hem dan onmiddellijk op met droge doeken. Werp de doeken weg zoals het hoort.

Mocht er benzine op uw huid terechtkomen, verwijder die dan onmiddellijk met zeep en water. Trek andere kleren aan als er benzine op uw kleren terecht is gekomen.

Raadpleeg onmiddellijk een arts als u benzine hebt ingeslikt, heel veel benzinedamp hebt ingeademd of benzine in de ogen hebt gekregen. Tracht nooit brandstof over te hevelen door ze aan te zuigen met uw mond.

DMU33900

Koolmonoxide

Dit product stoot uitlaatgassen uit die koolmonoxide bevatten, een kleur- en geurloos gas dat hersenschade of de dood van veroorzaken bij inademing. Symptomen van koolmonoxidevergiftiging zijn onder meer misselijkheid, duizeligheid en slaperigheid. Zorg ervoor dat cockpit en cabine altijd goed geventileerd zijn. Vermijd het blokkeren van

uitlaatopeningen.

DMU33780

Wijzigingen

Tracht geen wijzigingen aan te brengen aan deze buitenboordmotor. Wijzigingen aan uw buitenboordmotor kunnen de veiligheid en betrouwbaarheid aantasten, en de buitenboordmotor onveilig of onwettig voor gebruik maken.

DMU33740

Scheepvaartveiligheid

Dit hoofdstuk bevat enkele van vele belangrijke veiligheidsvoorschriften die u dient na te leven tijdens het varen.

DMU33710

Alcohol en verdovende middelen

Ga nooit uit varen na het drinken van alcohol of het innemen van verdovende middelen. Intoxicatie is een van de voornaamste factoren die bijdragen tot dodelijke ongevallen op het water.

DMU33720

Zwemvesten

Zorg dat u een goedgekeurd zwemvest aan boord hebt voor elke passagier. Yamaha raadt u aan altijd een zwemvest te dragen wanneer u gaat varen. Kinderen en niet-zwemmers moeten in ieder geval altijd een zwemvest dragen, en iedereen moet een zwemvest dragen wanneer de vaaromstandigheden gevaarlijk zijn of kunnen worden.

DMU33731

Mensen in het water

Kijk altijd zorgvuldig uit voor mensen in het water, zoals zwemmers, waterskiërs of duikers, telkens wanneer de motor draait. Wanneer er zich iemand in het water bevindt vlakbij de boot, schakelt u in neutraal en legt u de motor stil.

Blijf uit de buurt van zwemzones. Zwemmers kunnen moeilijk zichtbaar zijn.

De propeller kan blijven draaien, zelfs wan-

Veiligheidsinformatie

neer de motor in neutraal staat. Schakel de motor uit wanneer er zich een persoon vlakbij de boot in het water bevindt.

DMU33751

Passagiers

Raadpleeg de instructies van uw bootfabrikant voor informatie over de aangewezen passagiersplaatsen in uw boot en vergewis u ervan dat alle passagiers veilig plaats hebben genomen alvorens te accelereren en wanneer de motor sneller draait dan met het stationair toerental. Staan of zitten op niet aangewezen plaatsen kan ervoor zorgen dat men overboord wordt geslingerd of in de boot valt ten gevolge van golven, kielzog of plotse snelheids- of richtingsveranderingen. Zelfs wanneer iedereen correct plaats heeft genomen in de boot, dient u uw passagiers te waarschuwen wanneer u een ongewoon manoeuvre dient te maken. Tracht opspringende golven en kielzog steeds te vermijden.

DMU33760

Overladen

De boot mag nooit worden overladen. Kijk op de bootcapaciteitsplaat of raadpleeg de bootfabrikant voor het toegestane maximumgewicht en maximaal aantal passagiers. Zorg ervoor dat het gewicht naar behoren over de boot is verdeeld in overeenstemming met de instructies van de bootfabrikant. Het overladen of verkeerd verdelen van het gewicht over de boot kan de bestuurbaarheid van de boot in het gedrang brengen en leiden tot ongevallen, kapseizen of vollopen.

DMU33772

Vermijd botsingen

Wees voortdurend op de uitkijk voor mensen, voorwerpen en andere boten. Wees op uw hoede voor omstandigheden die de zichtbaarheid beperken of uw zicht blokkeren.

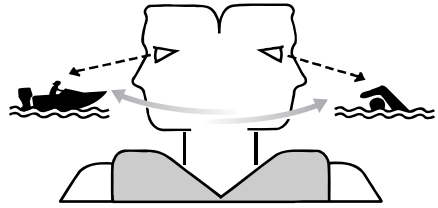

ZMU06025

Stuur defensief met een veilige snelheid en houd voldoende afstand van mensen, voorwerpen en andere boten.

- Vaar niet op korte afstand achter andere boten of waterskiërs.
- Vermijd scherpe bochten of andere manoeuvres die het anderen moeilijk maken om u te ontwijken of te voorspellen waar u heen gaat.
- Vermijd gebieden met gezonken voorwerpen of ondiep water.
- Ken uw grenzen en vermijd agressieve manoeuvres om het risico op controleverlies en botsingen te vermijden en om te vermijden dat u uit het vaartuig wordt geslingerd.
- Reageer tijdig om botsingen te vermijden. Vergeet niet dat boten geen remmen hebben en dat het afzetten van de motor of het verminderen van de stuwkracht de wendbaarheid kunnen verminderen. Als u niet zeker bent dat u op tijd kunt stoppen om een voorwerp te ontwijken, geef dan gas bij en stuur in een andere richting.

DMU33790

Weersomstandigheden

Zorg dat u op de hoogte bent van het weerbericht. Controleer de weersvoorspellingen alvorens uit te varen. Ga beter niet uit varen in gevaarlijk weer.

DMU33880

Passagiersopleiding

Zorg ervoor dat ten minste één andere passagier opgeleid is in het besturen van de boot in geval van nood.

DMU33890

Scheepvaartveiligheidspublicaties

Informeer u over de scheepvaartveiligheidsvoorschriften. Bijkomende publicaties en informatie kunt u bekomen bij heel wat scheepvaartorganisaties.

DMU33600

Wetten en voorschriften

Leer de scheepvaartwetten en -reglementen die gelden op de plaats waar u gaat varen, en leef deze na. Er gelden verschillende regels naar gelang van de geografische plaats, maar in wezen zijn ze allemaal gelijk aan de Internationale Scheepvaartregels.

Algemene informatie

DMU25171

Plaats voor identificatienummers

DMU25183

Buitenboordmotorserienummer

Het buitenboordmotorserienummer staat vermeld op het label op de bakboordzijde van de klembeugel.

Noteer uw buitenboordmotorserienummer in de voorziene ruimtes als hulp bij het bestellen van wisselstukken bij uw Yamaha-dealer of als referentie in geval uw buitenboordmotor wordt gestolen.

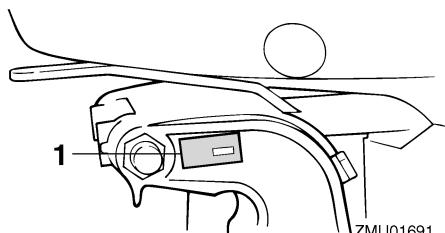

ZMU01691

1. Buitenboordmotorserienummerlocatie

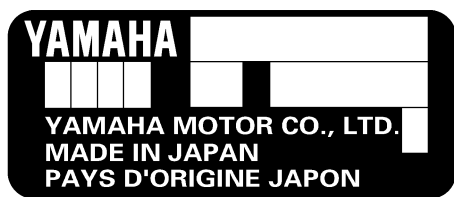

ZMU01692

DMU25190

Sleutelnummer

Als de motor is uitgerust met een hoofdsleutelschakelaar, is het sleutelidentificatienummer ingestanst op uw sleutels zoals getoond op de afbeelding. Noteer dit nummer in de

ruimte voorzien als referentie in geval u een nieuwe sleutel nodig hebt.

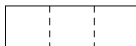

ZMU01693

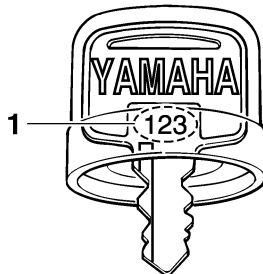

ZMU01694

1. Sleutelnummer

DMU37290

EG-verklaring van overeenstemming

Deze buitenboordmotor voldoet aan bepaalde gedeelten van de Europese richtlijnen inzake machines.

Iedere conforme buitenboordmotor wordt geleverd met de EG-verklaring van overeenstemming. De EG-verklaring van overeenstemming bevat de volgende informatie:

- Naam van de motorfabrikant
- Modelnaam
- Productcode van model (goedgekeurde modelcode)
- Code van nageleefde richtlijnen

DMU25203

CE-label

Buitenboordmotoren met dit "CE"-label voldoen aan de richtlijnen van; 98/37/EG, 94/25/EG - 2003/44/EG en 2004/108/EG.

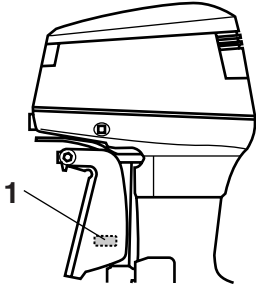

ZMU03473

1. Positie van het CE-label



ZMU06040

Algemene informatie

DMU33520

Lees handleidingen en labels

Alvorens deze motor te bedienen of eraan te werken:

- Lees deze handleiding.
- Lees eventueel bij de boot geleverde handleidingen.
- Lees alle labels op de buitenboordmotor en de boot.

Voor eventuele bijkomende informatie kunt u terecht bij uw Yamaha-dealer.

DMU33831

Waarschuwingslabels

Als deze labels beschadigd zijn of ontbreken, neem dan contact op met uw Yamaha-dealer voor vervanglabels.

115C, 130B

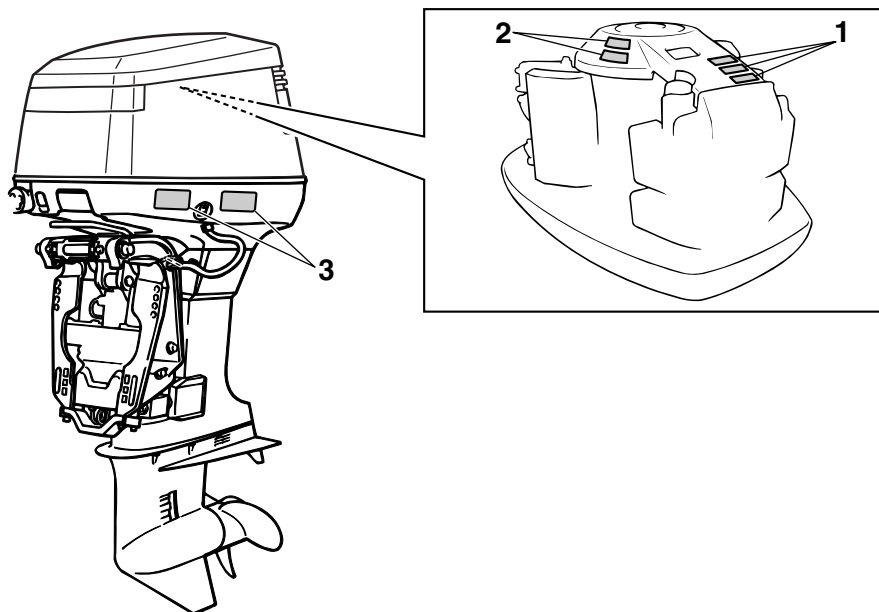

ZMU06695

1

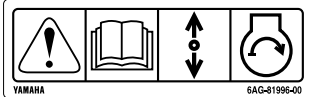

2



3



ZMU05706

DMU33912

Inhoud van de labels

De bovenstaande waarschuwingslabels betekenen het volgende.

1

DWM01691

⚠ WAARSCHUWING

Bij een noodstart is er geen neutraal-startbeveiliging. Vergewis u ervan dat de schakelhendel in neutraal staat alvorens de motor te starten.

2

DWM01681

⚠ WAARSCHUWING

- Houd handen, haar en kledingstukken uit de buurt van draaiende onderdelen terwijl de motor draait.
- Bij het starten of terwijl de motor draait mag u geen elektrische onderdelen

aanraken of verwijderen.

3

DWM01671

⚠ WAARSCHUWING

- Lees de handleiding en de labels.
- Draag een goedgekeurd zwemvest.
- Bevestig de uitschakelkoord (seizing) aan uw zwemvest, uw arm of uw been zodat de motor stopt wanneer u de stuurhendel per ongeluk verlaat, om te voorkomen dat de boot op hol kan slaan.

Algemene informatie

DMU33843

Symbolen

De volgende symbolen betekenen het volgende.

Let op/Waarschuwing



ZMU05696

Lees de gebruikershandleiding



ZMU05664

Gevaar veroorzaakt door constante draaiing

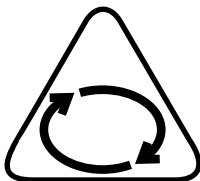

ZMU05665

Elektrisch gevaar

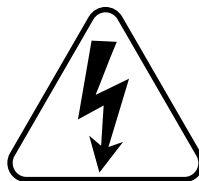

ZMU05666

Bedieningsrichting van afstandsbedieningshendel/schakelhendel, twee richtingen



ZMU05667

Motorstart/ motoraanzwengeling

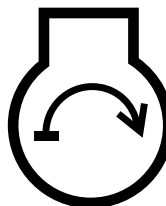

ZMU05668

Specificaties en vereisten

DMU31480

Technische gegevens

NOTA:

“(AL)” in de specificatiegegevens hieronder betekent dat de geïnstalleerde propeller van aluminium is.

Op dezelfde manier betekent “(SUS)” dat de geïnstalleerde propeller van roestvrij staal is en “(PL)” dat de geïnstalleerde propeller van plastic is.

DMU2821E

Maat:

Totale lengte:	808 mm (31.8 in)
Totale breedte:	582 mm (22.9 in)
Totale hoogte L:	1472 mm (58.0 in)
Totale hoogte X:	1599 mm (63.0 in)
Spiegel hoogte L:	516 mm (20.3 in)
Spiegel hoogte X:	642 mm (25.3 in)
Gewicht (AL) L:	165.0 kg (364 lb)
Gewicht (AL) X:	169.0 kg (373 lb)
Gewicht (SUS) L:	167.0 kg (368 lb)
Gewicht (SUS) X:	171.0 kg (377 lb)

Prestatie:

Volle-gas bedrijfsbereik:	115CETO 4500–5500 omw/min
	130BETO 5000–6000 omw/min
Maximum uitgangsvermogen:	115CETO 84.6 kW bij 5000 omw/min (115 PK bij 5000 omw/min)
	130BETO 95.6 kW bij 5500 omw/min

(130 PK bij 5500 omw/min)

Vrijlooptoerental (in neutraal):
750 ±50 omw/min

Motor:

Type:	2-takt V
Slag:	1730.0 cm ³
Boring × slag:	90.0 × 68.0 mm (3.54 × 2.68 in)
Ontstekingssysteem:	CDI
Bougie met weerstand (NGK):	115CETO BR8HS-10 130BETO BR9HS-10
Electrode afstand bougie:	0.9–1.0 mm (0.035–0.039 in)
Besturingssysteem:	Afstandsbediening
Startsysteem:	Elektrische starter
Carburateur met start systeem:	Chokeklep
Min. koudstartstroomsterkte (CCA/EN):	430.0 A
Min. nominaal vermogen (20HR/IEC):	70.0 A/u
Maximumdynamovermogen:	20 A

Aandrijvingseenheid:

Tandwielposities:	Vooruit - Neutraal - Achteruit
Overbrengingsverhouding:	2.00 (26/13)
Trim- en kantelsysteem:	Trim- en kantelbekrachtiging
Propellermerkteken:	K

Brandstof en olie:

Aanbevolen brandstof:	Normale loodvrije benzine
-----------------------	---------------------------

Specificaties en vereisten

Min. research octaangetal:

90

Brandstoftank inhoud:

24 L (6.34 US gal, 5.28 Imp.gal)

Aanbevolen motorolie:

YAMALUBE 2-takt buitenboordmotorolie

Smering:

Olie-inspuiting

Inhoud motorolietank:

0.9 L (0.95 US qt, 0.79 Imp.qt)

Inhoud olietank op afstand:

10.5 L (11.10 US qt, 9.24 Imp.qt)

Aanbevolen tandwielolie:

Tandwielkastolie (SAE 90)

Tandwieloliehoeveelheid:

0.760 L (0.803 US qt, 0.669 Imp.qt)

Aanspankoppel:

Bougie:

25.0 Nm (2.55 kgf-m, 18.4 ft-lb)

Propellermoer:

55.0 Nm (5.61 kgf-m, 40.6 ft-lb)

Geluids- en trillingsniveau:

Operatorgeluidsrukniveau

(ICOMIA 39/94 en 40/94):

115CETO 82.9 dB(A)

DMU33554

Installatievereisten

DMU33563

Bootvermogen (pk)

DWM01560

WAARSCHUWING

Een boot te krachtig aandrijven kan ernstige instabiliteit veroorzaken.

Alvorens de buitenboordmotor(en) te installeren, dient u na te gaan of het totale vermogen (pk) van uw motor(en) het toegestane maximumvermogen van de boot niet overschrijdt. Kijk op de capaciteitsplaat van de boot of neem contact op met de fabrikant.

DMU33571

Monteren van de motor

DWM01570

WAARSCHUWING

- Een verkeerde montage van de buitenboordmotor kan tot gevaarlijke omstandigheden leiden, zoals een gebrekkige bestuurbaarheid, verlies van controle of brand.
- Aangezien de motor zeer zwaar is, is speciale uitrusting en opleiding vereist om hem veilig te monteren.

Uw dealer of een andere persoon met ervaring in het optuigen van boten moet de motor monteren met behulp van de correcte apparatuur en de complete optuiginstructies. Voor meer informatie, zie pagina 29.

DMU33581

Afstandsbedieningsvereisten

DWM01580

WAARSCHUWING

- Als de motor in versnelling start, kan de boot plots en onverwacht bewegen, waardoor er een botsing kan worden veroorzaakt of passagiers over boord kunnen worden geworpen.
- Wanneer de motor ooit in versnelling start, werkt de neutraalstartbeveiliging niet correct en mag u de buitenboordmotor niet langer gebruiken. Neem contact op met uw Yamaha-dealer.

De afstandsbedieningseenheid moet worden uitgerust met (een) neutraal-startbeveiliging(en). Dat systeem zorgt ervoor dat de motor uitsluitend in neutraal kan worden gestart.

DMU25694

Accuvereisten

DMU25721

Technische gegevens van de accu

Minimum koudstartstroomsterkte (CCA/EN): 430.0 A Minimum nominaal vermogen (20HR/IEC): 70.0 A/u
--

De motor kan niet worden gestart als de accuspanning te laag is.

DMU36290

Monteren van de accu

Maak de accuhouder stevig vast op een droge, goed verluchte en trillingsvrije plaats in de boot. **WAARSCHUWING! Plaats geen brandbare items of losse, zware of metalen voorwerpen in hetzelfde compartiment als de accu. Dat kan leiden tot brand, explosies of vonken.** [DWM01820]

DMU36300

Meerdere accu's

Om meerdere accu's aan te sluiten, bijvoorbeeld in boten met meerdere motoren of in geval van een hulpaccu, dient u uw Yamaha-dealer te raadplegen in verband met de keuze van de accu en de correcte bedrading.

DMU34192

Propellerkeuze

Naast de keuze van een buitenboordmotor is de keuze van de juiste propeller een van de belangrijkste keuzen die een booteigenaar dient te maken. Het type, de omvang en het ontwerp van uw propeller hebben een rechtstreekse invloed op de acceleratie, de topsnelheid, het brandstofverbruik en zelfs de levensduur van de motor. Yamaha ontwerpt en vervaardigt propellers voor iedere Yamaha-buitenboordmotor en voor alle mogelijke toepassingen.

Uw buitenboordmotor is uitgerust met een Yamaha-propeller die speciaal werd geselecteerd voor een goed resultaat bij tal van toepassingen, maar er kunnen toepassingen bestaan waarvoor men beter een andere propeller gebruikt.

Uw Yamaha-dealer kan u helpen bij het kiezen van de juiste propeller voor uw specifieke behoeften. Kies een propeller die de motor in staat stelt het middelste of bovenste gedeelte van het toerentalbereik te bereiken bij volgas en maximumlading. In het algemeen geldt dat een propeller met een grotere spoed geschikt is voor geringere bedrijfsbelastingen en een propeller met een kleinere spoed voor grotere belastingen. Als u sterk uiteenlopende ladingen vervoert, kies dan een propeller die de motor in staat stelt te draaien binnen het toerentalbereik voor uw maximumbelasting, maar denk eraan dat u de gashendelstand mogelijk moet aanpassen om binnen het aanbevolen motortoerentalbereik te blijven wanneer u lichtere ladingen vervoert.

Voor instructies over het demonteren en installeren van de propeller, zie pagina 64.

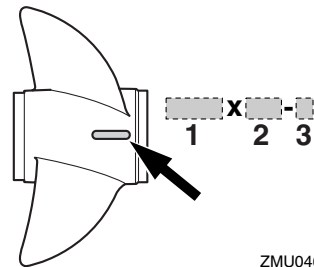

ZMU04605

1. Propellerdiameter in inches
2. Propellerspoed in inches
3. Type van propeller (propellermerk)

Specificaties en vereisten

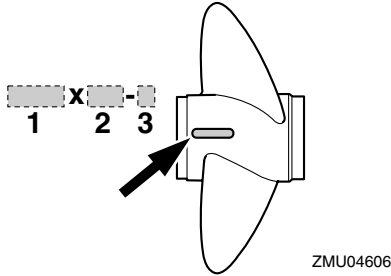

1. Propellerdiameter in inches
2. Propellerspoed in inches
3. Type van propeller (propellermerk)

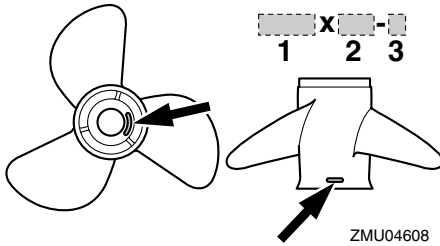

1. Propellerdiameter in inches
2. Propellerspoed in inches
3. Type van propeller (propellermerk)

DMU25770

Neutraal-startbeveiliging

Yamaha-buitenboordmotoren of door Yamaha goedgekeurde afstandsbedieningseenheden zijn uitgerust met (een) neutraal-startbeveiliging(en). Dat systeem zorgt ervoor dat de motor uitsluitend kan worden gestart wanneer hij in neutraal staat. Zet de schakelhendel altijd in neutraal wanneer u de motor start.

DMU25651

Motorolievereisten

Aanbevolen motorolie:
YAMALUBE 2-takt buitenboordmotorolie

Als de aanbevolen motorolie niet beschikbaar is, mag er een andere 2-taktmotorolie met een door de NMMA gewaarmerkte TC-W3-graad worden gebruikt.

DMU36360

Brandstofvereisten

DMU36802

Benzine

Gebruik een benzine van goede kwaliteit met het vereiste minimumoctaangetal. Als de motor geklop of gepingel begint te vertonen, gebruik dan een ander merk benzine of loodvrije superbenzine.

Aanbevolen benzine:
Normale loodvrije benzine met een minimumoctaangetal van 90 (Research Octane Number).

DCM01981

OPGELET

- **Gebruik geen loodhoudende benzine.** Loodhoudende benzine kan de motor ernstig beschadigen.
- **Zorg dat er geen water en vuil in de brandstoftank terechtkomen.** Verontreinigde brandstof kan de prestaties van de motor aantasten of motorschade veroorzaken. Gebruik uitsluitend verse benzine die zuivere bussen werd bewaard.

DMU36880

Modderig of zuurrijk water

Yamaha raadt ten zeerste aan de optionele verchromde waterpompkit te laten installeren.

Specificaties en vereisten

ren door uw dealer als u de buitenboordmotor in modderig of zuurrijk water moet gebruiken. Afhankelijk van het model is dat echter misschien niet nodig.

DMU36330

Anti-fouling

Een zuivere romp verbetert de prestaties van de boot. De onderzijde van de boot moet zoveel mogelijk vrij worden gehouden van aangroeiing. Indien nodig kan de onderzijde van de boot worden bestreken met een voor uw streek goedgekeurde anti-fouling ter voorkoming van aangroeiing.

Gebruik geen anti-fouling die koper of grafiet bevat. Dergelijke verven kunnen het roesten van de motor bespoedigen.

clip.

- Reserveonderdelen, zoals een extra set bougies.

Raadpleeg uw Yamaha-dealer voor details.

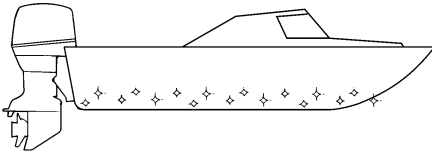

ZMU05176

DMU36341

Motorafdaningsvereisten

Dank de motor nooit op een illegale manier af. Yamaha raadt u aan uw dealer te raadplegen in verband met het afdanken van de motor.

DMU36351

Nooduitrusting

Houd de volgende items aan boord voor het geval u motorpech krijgt.

- Een gereedschapskit met verschillende schroevendraaiers, tangen, sleutels (inclusief metrische maten) en isolatietape.
- Waterdichte zaklamp met extra batterijen.
- Een extra motorstopschakelaarkoord met

Componenten

DMU2579M

Schematische voorstelling van de componenten

NOTA:

* Kan eventueel lichtjes verschillen van de afbeelding; behoort mogelijk ook niet tot de standaarduitrusting van alle modellen.

115C, 130B

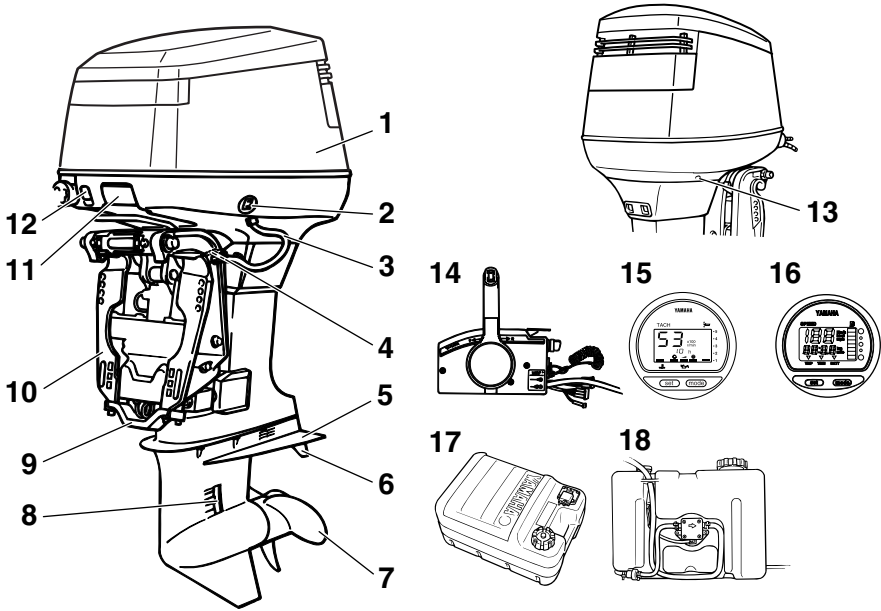

ZMU05267

1. Motorkap
2. Trim- en kantelbekrachtigingsschakelaar
3. Doorspoelplug*
4. Kantelsteunhendel
5. Anti-cavatieplaat
6. Trimtap (anode)
7. Propeller*
8. Koelwaterinlaat
9. Anode
10. Klembeugel
11. Motorkapvergrendelhendel
12. Chokeknop
13. Koelwatercontrolestraal
14. Afstandsbedieningskast (voor opzij gemonteerd type)*

15. Digitale toerenteller
16. Digitale snelheidsmeter
17. Brandstoftank*
18. Losse olietank

DMU25802

Brandstoftank

Als uw model uitgerust is met een draagbare brandstoftank, heeft die de volgende functie.

DWM00020

WAARSCHUWING

De brandstoftank die bij de motor wordt bijgeleverd, is het brandstofreservoir van de motor en mag niet worden gebruikt als een container om brandstof in op te

slaan. Commerciële gebruikers moeten voldoen aan de van toepassing zijnde licentie- of goedkeuringsvoorschriften.

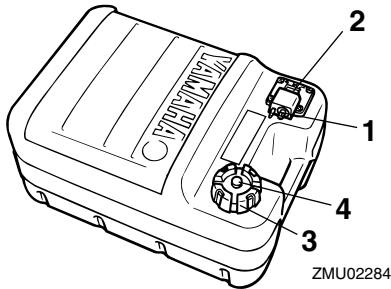

1. Brandstofleiding koppelstuk
2. Brandstofmeter
3. Brandstoftankkap
4. Ontluchtingsschroef

DMU25830

Brandstofleidingkoppelstuk

Dat koppelstuk wordt gebruikt om de brandstofleiding te verbinden.

DMU25841

Brandstofmeter

Deze meter is gesitueerd op de tankdop of op de basis van het brandstofleidingkoppelstuk. Deze geeft de resterende hoeveelheid brandstof in de tank bij benadering aan.

DMU25850

Brandstoftankdop

Die dop sluit de brandstoftank af. Als hij verwijderd is, kan de tank worden gevuld met brandstof. Om de dop te verwijderen moet hij tegen de wijzers van de klok in worden gedraaid.

DMU25860

Ontluchtingsschroef

Die schroef bevindt zich op de brandstoftankdop. Om ze los te draaien moet ze tegen de wijzers van de klok in worden gedraaid.

DMU26181

Afstandsbedieningskast

De afstandsbedieningshendel bedient zowel de schakelhendel als de gashendel. De elektrische schakelaars bevinden zich op de afstandsbedieningskast.

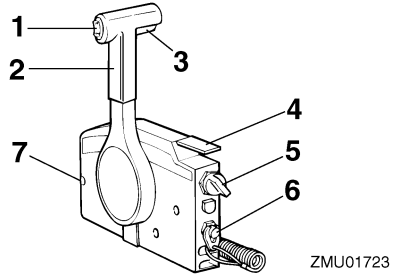

1. Trim- en kantelbekrachtigingsschakelaar
2. Afstandsbedieningshendel
3. Neutraalvergrendelingstrekker
4. Neutraal-gashendel
5. Hoofdschakelaar / chokeschakelaar
6. Motoruitschakelaar
7. Gashendelfrictieafstelling

DMU26190

Afstandsbedieningshendel

Door de hendel naar voor te duwen vanuit de neutrale stand wordt de vooruitversnelling ingeschakeld. Door de hendel naar achter te trekken vanuit de neutrale stand wordt de achteruitversnelling ingeschakeld. De motor blijft in vrijloop staan tot de hendel ongeveer 35° wordt verplaatst; (er is een palletje te voelen). Door de hendel verder te duwen wordt de gasklep geopend en de motor begint te accelereren.

Componenten

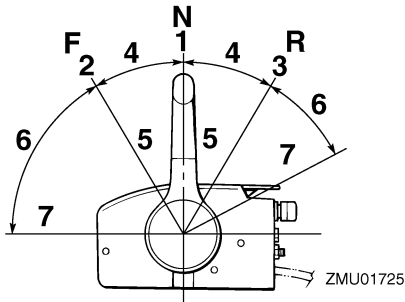

1. Neutraal "N"
2. Vooruit "F"
3. Achteruit "R"
4. Schakelen
5. Volledig gesloten
6. Gashendel
7. Volledig open

DMU26201

Neutraal vergrendeltrekker

Om uit de neutrale stand te gaan moet u eerst de neutraal vergrendeltrekker omhoog trekken.

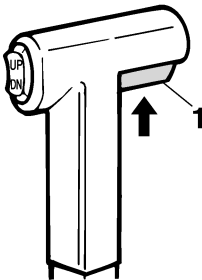

1. Neutraalvergrendelingstrekker

DMU26212

Neutraal gashendel

Om de gasklep te openen zonder in achteruit of vooruit te schakelen, moet u de afstandsbedieningshendel in neutraal zetten en de neutraal gashendel omhoog zetten.

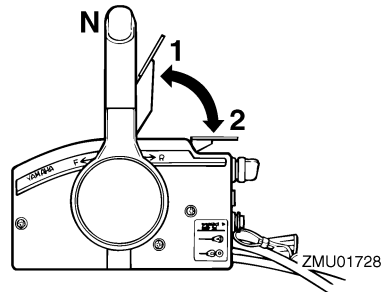

1. Volledig open
2. Volledig gesloten

NOTA:

De neutraal gashendel werkt alleen als de afstandsbedieningshendel in neutraal staat. De afstandsbedieningshendel werkt alleen als de neutraal gashendel in de gesloten stand is gezet.

DMU26221

Chokeschakelaar

Om het chokesysteem te activeren, drukt u de hoofdschakelaar in terwijl de sleutel in de "ON" (aan)- of "START" (start)-stand staat. Het chokesysteem levert dan het rijke brandstofmengsel dat vereist is om de motor te starten. Als de sleutel wordt losgelaten, wordt de choke automatisch uitgeschakeld.

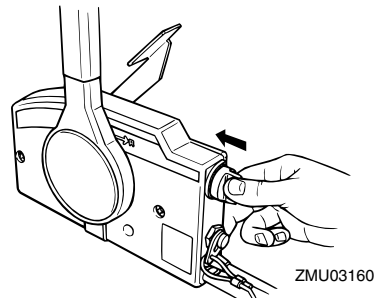

DMU25976

Gashendelfrictieafstelling

Een frictiesysteem zorgt voor een regelbare

bewegingsweerstand van de gasgreep of de afstandsbedieningshendel, en kan worden ingesteld volgens de voorkeur van de schipper.

Om de weerstand te verhogen, draait u de afstelschroef naar rechts. Om de weerstand te verlagen, draait u de afstelschroef naar links. **WAARSCHUWING! Draai de wrijvingsafstelschroef niet te vast. Als er te veel weerstand is, kan het moeilijk zijn om de gashendel of de greep te bewegen, wat een ongeluk kan veroorzaken.** [DWM00032]

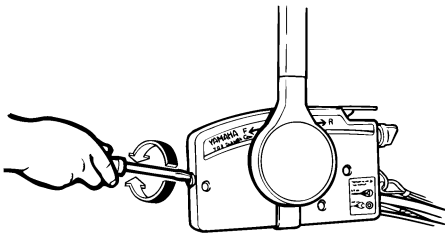

ZMU01714

Als u een constante snelheid wenst, moet u de afstelschroef aandraaien om de gewenste gashendelinstelling te behouden.

DMU25994

noodstopkoord en clip

De clip moet bevestigd zijn aan de motorstopschakelaar om de motor te laten draaien. Bevestig de koord op een veilige plaats aan uw kleding, of aan uw arm of been. Als de bestuurder over boord valt of het roer verlaat, trekt de koord de clip uit waardoor de ontsteking van de motor wordt uitgeschakeld. Op die manier wordt voorkomen dat de boot onbestuurd verder vaart.

WAARSCHUWING! Bevestig de motorstopschakelaarkoord tijdens het gebruik van de motor op een veilige plaats aan uw kleding, of aan uw arm of been. Maak de koord niet vast aan kleden die kunnen

worden losgetrokken. Zorg ervoor dat de koord nergens achter verstrikt raakt, waardoor ze haar functie verliest. Zorg ervoor dat u tijdens een normaal gebruik niet per ongeluk aan de koord trekt. Als de motoraandrijving wegvalt, wordt de boot veel minder goed bestuurbaar. Zonder motoraandrijving zal de boot ook snel vertragen. Daardoor kunnen personen en voorwerpen in de boot naar voren geslingerd worden. [DWM00122]

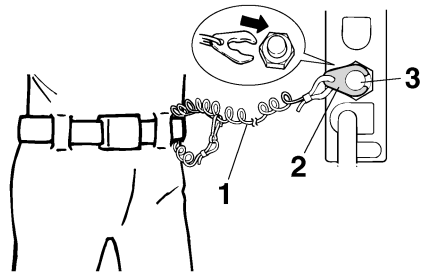

ZMU01716

1. Koord
2. Clip
3. Motoruitschakelaar

DMU26011

Chokeknop voor trektype

Om de motor te voorzien van het rijke brandstofmengsel dat vereist is om te starten, dient u die knop uit te trekken.

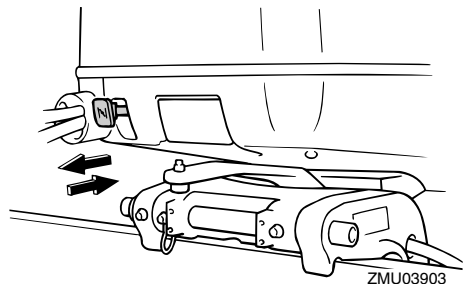

ZMU03903

Componenten

DMU26091

Hoofdschakelaar

De hoofdschakelaar bedient het ontstekings-systeem; de werking ervan wordt hieronder beschreven.

- “OFF” (uit)

Met de hoofdschakelaar in de stand “OFF” (uit) zijn de elektrische schakelingen inactief en kan de sleutel worden uitgenomen.

- “ON” (aan)

Met de hoofdschakelaar in de stand “ON” (aan) zijn de elektrische schakelingen actief en kan de sleutel niet worden uitgenomen.

- “START” (start)

Met de hoofdschakelaar in de stand “START” (start) begint de startmotor te draaien om de motor te starten. Wanneer de sleutel wordt losgelaten, keert hij automatisch terug naar de stand “ON” (aan).

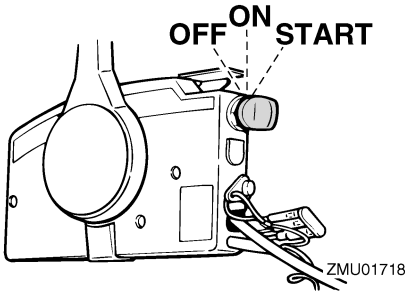

DMU32052

Trim- en kantelbekrachtigingsschakelaar op afstandsbediening

Het trim- en kantelbekrachtigingssysteem stelt de buitenboordmotorhoek bij in verhouding tot de spiegel. Door de schakelaar “UP” (omhoog) in te drukken, wordt de buitenboordmotor omhoog getrimd en vervolgens omhoog gekanteld. Als u de schakelaar “DN” (omlaag) indrukt, wordt de buitenboordmotor omlaag gekanteld en vervolgens omlaag ge-

trimd. Wanneer u de schakelaar loslaat, stopt de buitenboordmotor in de stand die hij op dat ogenblik inneemt. Voor instructies over het gebruik van de trim- en kantelbekrachtigingsschakelaar, zie pagina's 46 en 48.

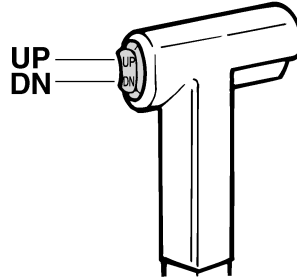

DMU26153

Trim- en kantelbekrachtigingsschakelaar op onderste motorkap

De trim- en kantelbekrachtigingsschakelaar bevindt zich op de zijkant van de onderste motorkap. Door de schakelaar “UP” (omhoog) in te drukken, wordt de buitenboordmotor omhoog getrimd en vervolgens omhoog gekanteld. Als u de schakelaar “DN” (omlaag) indrukt, wordt de buitenboordmotor omlaag gekanteld en vervolgens omlaag getrimd. Wanneer u de schakelaar loslaat, stopt de buitenboordmotor in de stand die hij op dat ogenblik inneemt.

Voor instructies over het gebruik van de trim- en kantelbekrachtigingsschakelaar, zie pagina 48.

DWM01030

WAARSCHUWING

Gebruik de kantelbekrachtigingsschakelaar op de onderbak alleen wanneer de boot helemaal stil ligt en de motor afgezet is. Als u die schakelaar zou willen gebruiken terwijl de boot in beweging is, ver-

hoogt de kans dat er iemand overboord valt en dat de bestuurder afgeleid wordt, wat op zijn beurt de kans op een botsing met een andere boot of een hindernis verhoogt.

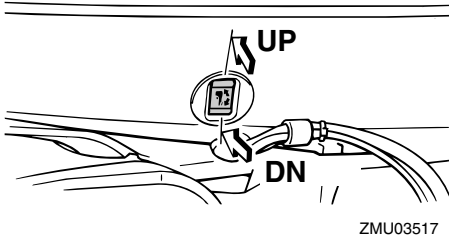

ZMU03517

DMU26244

Trimtap met anode

DWM00840

WAARSCHUWING

Een verkeerd afgestelde trimtap kan ervoor zorgen dat het moeilijk is om te sturen. Laat de motor altijd proefdraaien nadat een trimtap geïnstalleerd of vervangen is om er zeker van te zijn dat de besturing correct verloopt. Zorg ervoor dat u de bout vastdraait nadat de trimtap bijgesteld is.

De trimtap moet zo worden ingesteld dat er evenveel kracht moet worden uitgeoefend om de stuurinrichting naar rechts te draaien als om ze naar links te draaien.

Als de boot de neiging heeft naar links (bakboord) te draaien, dient u het achtereind van de trimtap naar bakboord te draaien ("A" in de afbeelding). Als de boot de neiging heeft naar rechts (stuurboord) te draaien, dient u het achtereind van de trimtap naar stuur-

boord te draaien ("B" in de afbeelding).

DCM00840

OPGELET

De trimtap doet ook dienst als anode om de motor te beschermen tegen elektrochemische corrosie. De trimtap mag niet worden geschilderd, want dan kan ze niet meer als anode werken.

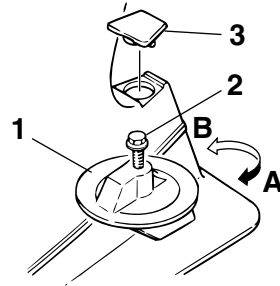

ZMU02525

1. Trimtap
2. Bout
3. Kap

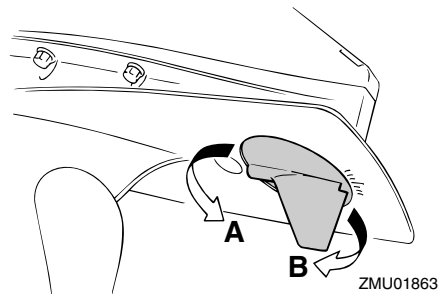

ZMU01863

Boutaandraaimoment:
43.0 Nm (4.3 kgf-m, 32 ft-lb)

DMU26341

Kantelsteunhendel voor model met trim- en kantelbekrachtiging

Om de buitenboordmotor in de omhoog gekantelde stand te houden, moet u de kantelsteunstang vergrendelen in de klembeugel.

Componenten

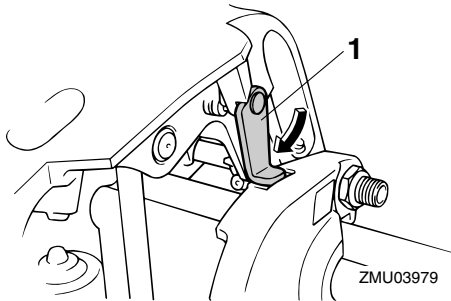

1. Kantelsteunhendel

DCM00660

OPGELET

Gebruik de kantelsteunhendel of de kantelsteunknop niet om de boot de slepen. De buitenboordmotor zou daardoor kunnen losstrillen van de kantelsteun en vallen. Als de boot niet kan worden gesleept met de motor in de normale stand, gebruik dan een bijkomend steunstuk om de motor in de gekantelde stand vast te zetten.

DMU26401

Motorkapontgrendelhendel

De motorkap kan worden verwijderd door de motorkapontgrendelhendel te bedienen. Wanneer u aan de voorste hendel trekt wordt de motorkap ontgrendeld zodat ze kan worden afgenomen.

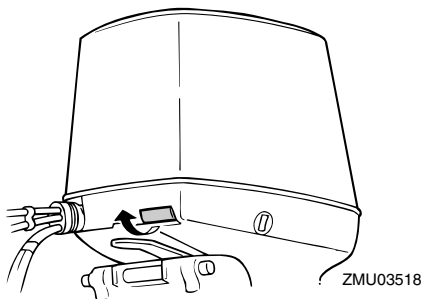

Ga als volgt te werk voor het installeren van

de motorkap:

1. Laat de motorkap loodrecht op de motor zakken en let er daarbij op dat er geen bougiekabels of andere draden worden ingeklemd.
2. Positioneer de drie motorkaphaken tegenover de vergrendelingen op de onderbak.
3. Druk vooraan en langs beide kanten achteraan op de motorkap tot de drie vergrendelingen vastklikken.

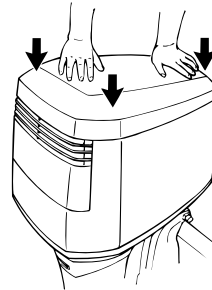

4. Druk aan elke kant tegen de motorkap om na gaan of ze wel degelijk correct vergrendeld is. Als ze terug naar boven komt, dient u stap 3 te herhalen.

DCM00070

OPGELET

- Zorg ervoor dat de verbindingkabel van de motorkapvergrendeling correct werkt alvorens de motorkap aan te brengen.
- Als de ontgrendelingshendel wordt bediend, moeten de voorste en achterste motorkaphaken gelijktijdig worden ontgrendeld. Als dat niet het geval moeten de stelschroeven van de kabel van de achterste klem worden bijgesteld.
- Zorg ervoor dat de kabel probleemloos werkt en geen roest vertoont.
- Controleer of de kabel op de juiste ma-

nier in de houder is bevestigd.

- Ga bij het installeren van de motorkap na dat de voorste en de achterste vergrendelingen correct hebben gewerkt. Als de motorkap niet naar behoren vergrendeld is, kunnen door het trillen van de motorkap tijdens de werking sommige onderdelen worden beschadigd.

DMU26461

Doorspoelplug

Dit systeem wordt gebruikt om de koelwaterdoorgangen van de motor te reinigen met behulp van een tuinslang en leidingwater.

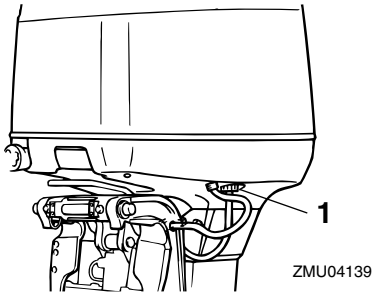

ZMU04139

1. Doorspoelplug

NOTA:

Voor details over het gebruik, zie pagina 55.

Instrumenten en verklikkerlampjes

DMU26493

Digitale toerenteller

De toerenteller toont het motortoerental en heeft de volgende functies.

Alle segmenten van het display lichten kort op na het inschakelen van de hoofdschakelaar en keren daarna terug naar de normale toestand.

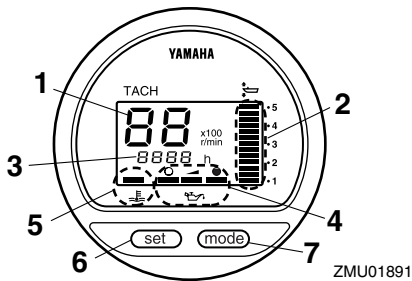

1. Toerenteller
2. Trimmeter
3. Urenmeter
4. Oliepeillampje
5. Oververhittingwaarschuwinglampje
6. Afstelknop
7. Modusknop

NOTA:

De waterafscheider- en motorstoringwaarschuwinglampjes werken alleen wanneer de motor is uitgerust met de toepasselijke functies.

DMU36050

Toerenteller

De toerenteller toont het motortoerental in honderden omwentelingen per minuut (omw/min). Bijvoorbeeld, wanneer op het toerentellerdisplay "22" wordt weergegeven, bedraagt het motortoerental 2200 omw/min.

DMU26621

Trimmeter

Deze meter toont de trimhoek van uw buitenboordmotor.

- Leer de trimhoeken die voor uw boot het best werken in de verschillende omstandigheden uit het hoofd. Stel de trimhoek naar wens in met behulp van de trim- en kantelbekrachtigingsschakelaar.
- Als de trimhoek van uw motor het trimbedrijfsbereik overschrijdt, zal het bovenste segment van het trimmeterdisplay knippen.

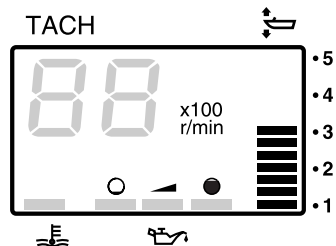

ZMU01869

DMU26651

Urenmeter

Deze meter toont het aantal bedrijfsuren van de motor. Hij kan worden ingesteld om het totale aantal bedrijfsuren weer te geven of het aantal bedrijfsuren voor de huidige trip. Het display kan ook in en uit worden geschakeld.

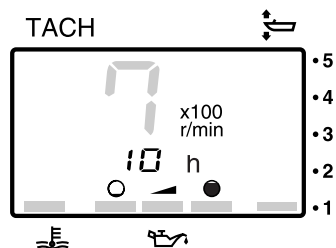

ZMU01870

Om het displayformaat te wijzigen, drukt u op de knop "mode" (modus). Het display kan het totale aantal bedrijfsuren of het aantal tripuren weergeven, of het kan worden uitge-

Instrumenten en verklikkerlampjes

schakeld.

Om de tripuren terug op nul te zetten, drukt u gedurende 1 seconde gelijktijdig op de knoppen "set" (instellen) en "mode" (modus). Daardoor wordt de tripteller terug op 0 (nul) gezet.

Het totale aantal bedrijfsuren van de motor kan niet terug op nul worden gezet.

DMU26551

Oliepeilindicator (digitaal type)

Dit lampje geeft het motoroliepeil aan. Als het oliepeil daalt tot onder de benedenlimiet, begint het waarschuwingslampje te knipperen. Voor verdere informatie, zie pagina 27.

DCM00030

OPGELET

Laat de motor niet werken zonder olie. Ernstige motorschade zou daarvan het gevolg zijn.

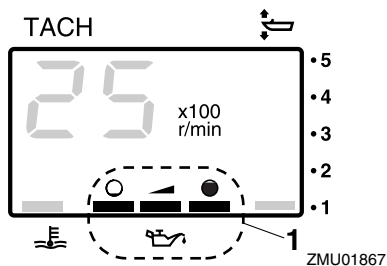

1. Oliepeillampje

DMU26583

Oververhittingwaarschuwinglampje

Als de motortemperatuur te hoog wordt, begint het waarschuwingslampje te knipperen. Meer informatie over het aflezen van het verklikkerlampje vindt u op pagina 27.

DCM00052

OPGELET

Laat de motor niet draaien wanneer het oververhittingwaarschuwinglampje

brandt. Dat leidt tot ernstige motorschade.

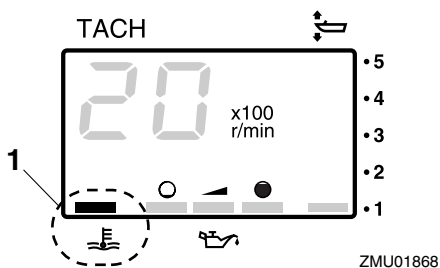

1. Oververhittingwaarschuwinglampje

DMU26602

Digitale snelheidsmeter

Deze meter toont de bootvaarsnelheid en andere informatie.

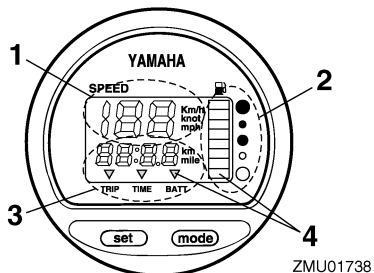

1. Snelheidsmeter
2. Brandstofmeter
3. Tripmeter/klok/voltmeter
4. Waarschuwinglampje(s)

Alle segmenten van het display lichten kort op na het inschakelen van de hoofdschakelaar en keren daarna terug naar de normale toestand.

DMU36061

Snelheidsmeter

De snelheidsmeter geeft de snelheid weer in km/u, mph of knopen, naar gelang van de

Instrumenten en verklikkerlampjes

voorkeur van de schipper. Selecteer de gewenste eenheid met behulp van de keuzeschakelaar op de achterkant van de meter. Zie de illustratie voor instellingen.

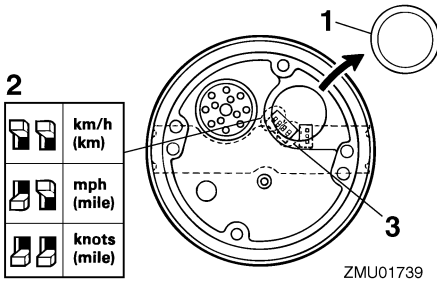

ZMU01739

1. Kap
2. Keuzeschakelaar (voor snelheidseenheid)
3. Keuzeschakelaar (voor brandstofverzender)

DMU26712

Brandstofmeter

Acht segmenten geven het brandstofpeil weer. Wanneer alle segmenten zichtbaar zijn, is de brandstoftank vol.

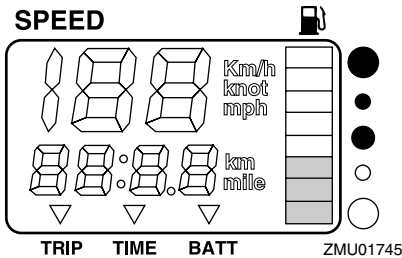

ZMU01745

De brandstofpeilaanduiding kan inaccuraat zijn ten gevolge van de positie van de sensor in de brandstoftank en het gedrag van de boot in het water. Tijdens het varen met de boeg omhoog of tijdens een lange bocht kunnen de aflezingen van de meter verkeerd zijn.

Kom niet aan de keuzeschakelaar voor de

brandstofsensoren. Een foute instelling van de keuzeschakelaar op de meter geeft verkeerde aflezingen. Raadpleeg uw Yamaha-dealer over hoe de keuzeschakelaar correct moet worden ingesteld. **OPGELET: Zonder benzine vallen kan de motor beschadigen.** [DCM01770]

DMU36071

Tripmeter / klok / voltmeter

Het display toont hetzij de tripmeter, hetzij de klok, hetzij de voltmeter.

Om het display te wijzigen, drukt u herhaaldelijk op de knop "mode" (modus) tot de indicator op de voorkant van de meter "TRIP" (tripmeter), "TIME" (klok) of "BATT" (voltmeter) aanwijst.

DMU26691

Tripmeter

Deze meter geeft de afstand weer die de boot heeft afgelegd sinds de meter voor het laatst terug op nul werd gezet.

De tripafstand wordt in kilometer of mijl getoond afhankelijk van de voor de snelheidsmeter gekozen meeteenheid.

Om de tripmeter weer op nul te zetten, moet u de knoppen "set" (instellen) en "mode" (modus) tegelijk indrukken.

De tripafstand wordt in het geheugen bewaard door accustroom. De opgeslagen gegevens gaan verloren wanneer de accu wordt losgekoppeld.

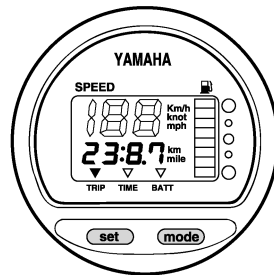

ZMU01743

Instrumenten en verklikkerlampjes

DMU26701

Klok

Instellen van de klok:

1. Ga na of de meter in de modus "TIME" (tijd) staat.
2. Druk op de knop "set" (instellen): het urendisplay begint te knipperen.
3. Druk op de knop "mode" (modus) tot het gewenste uur wordt weergegeven.
4. Druk nogmaals op de knop "set" (instellen): het minutendisplay begint te knipperen.
5. Druk op de knop "mode" (modus) tot de gewenste minuut wordt weergegeven.
6. Druk nogmaals op de knop "set" (instellen) om de klok te starten.

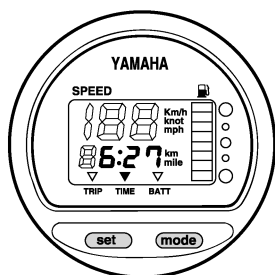

ZMU01744

De klok werkt op accustroom. Wanneer u de accu loskoppelt, valt de klok stil. Stel de klok opnieuw in na het loskoppelen van de accu.

DMU36080

Voltmeter

De voltmeter toont de acculading in volt (V).

DMU26721

Brandstofpeilwaarschuingslampje

Wanneer het brandstofpeil zakt tot één segment begint het brandstofpeilwaarschuingssegment te knipperen.

Laat de motor niet met de gashendel helemaal open draaien als er een waarschuwing geactiveerd is. Vaar met een lage snelheid terug naar de haven. **OPGELET: Zonder benzine vallen kan de motor beschadi-**

gen. [DCM01770]

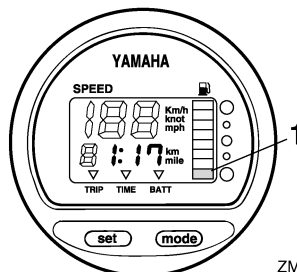

ZMU01746

1. Brandstofpeilwaarschuingslampje

DMU26732

Waarschuingslampje voor lage accuspanning

Als de accuspanning daalt, zal het display automatisch worden ingeschakeld en beginnen te knipperen.

Vaar onmiddellijk terug naar de haven als er een waarschuwing geactiveerd wordt. Raadpleeg uw Yamaha-dealer voor het opladen van de accu.

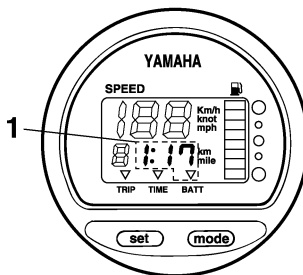

ZMU01747

1. Waarschuingslampje accu

Motorcontrolesysteem

DMU26803

Waarschuwingssysteem

DCM00091

OPGELET

Laat de motor niet draaien wanneer er een waarschuwing geactiveerd is. Raadpleeg uw Yamaha-dealer als u het probleem niet kunt lokaliseren en oplossen.

DMU2681A

Oververhittingswaarschuwing

Deze motor heeft een oververhittingwaarschuwingssysteem. Als de motortemperatuur te erg stijgt, wordt het waarschuwingssysteem geactiveerd.

- Het toerental van de motor zal automatisch zakken tot ongeveer 2000 omw/min.
- Het oververhittingwaarschuwingssysteem zal branden of knippen.

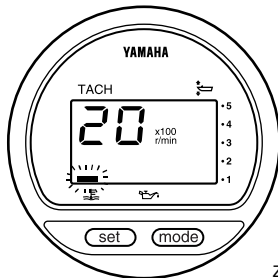

ZMU01757

- De zoemer zal weerklinken (indien aanwezig op de stuurhendel, de afstandsbedieningdoos of het hoofdschakelaarpaneel).

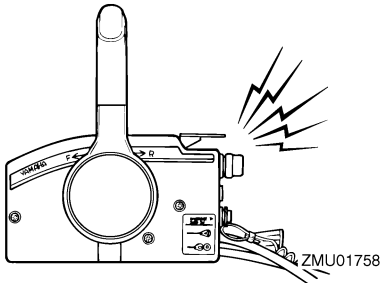

ZMU01758

Als het waarschuwingssysteem in werking is getreden, schakelt u de motor uit en controleert u de koelwaterinlaten:

- Controleer de trimhoek om na te gaan of de koelwaterinlaat onder water zit.
- Controleer of de koelwaterinlaat niet verstopt is.

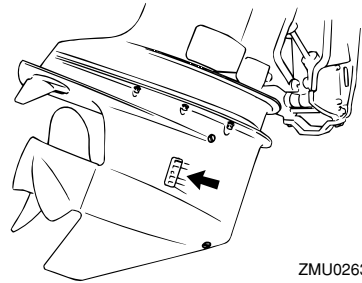

ZMU02630

DMU26848

Oliepeil- en oliefilterverstoppingwaarschuwingssysteem

Olie-inspuitmodellen

Deze motor heeft een oliepeilwaarschuwingssysteem. Als het oliepeil daalt tot onder de benedenlimiet, wordt het waarschuwingssysteem geactiveerd.

Activering van het waarschuwingssysteem

- Het motortoerental zal automatisch dalen tot ongeveer 2000 omw/min.
- Het oliepeilwaarschuwingssysteem brandt continu of knippert.

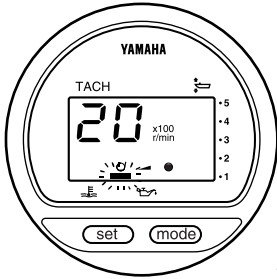

ZMU03942

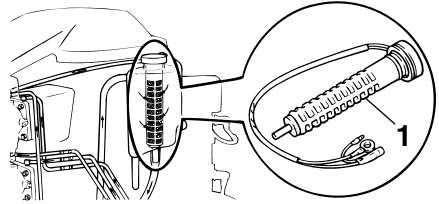

ZMU03906

- De zoemer zal weerklinken (indien aanwezig op de stuurhendel, de afstandsbedieningdoos of het hoofdschakelaarpaneel).

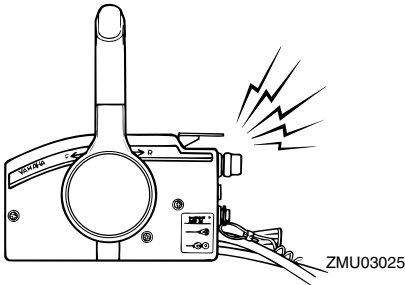

ZMU03025

Als het waarschuwingssysteem in werking is getreden, dient u de motor uit te schakelen en de oorzaak te zoeken.

NOTA:

De waarschuwing voor oliefilterverstopping is vergelijkbaar met de waarschuwingen voor een te laag oliepeil en oververhitting. Om de probleemverhelping vlotter te laten verlopen, controleert u best eerst op oververhitting, vervolgens op een te laag oliepeil en vervolgens op een verstopping van de filter.

1. Oliefilter

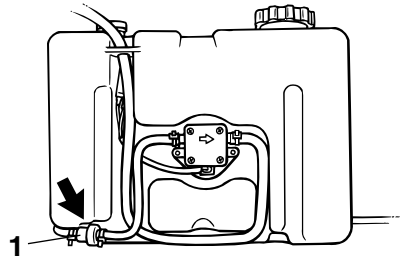

ZMU01952

1. Oliefilter

DMU26902

Installatie

De informatie in dit hoofdstuk wordt slechts bij wijze van referentie verstrekt. Het is niet mogelijk complete instructies te verschaffen over iedere mogelijke boot/motor-combinatie. Een correcte montage hangt gedeeltelijk af van de ervaring en de specifieke boot/motor-combinatie.

DWM01590

WAARSCHUWING

- Een boot te krachtig aandrijven kan ernstige instabiliteit veroorzaken. Installeer nooit een buitenboordmotor op uw boot met meer paardenkracht dan het maximale nominale paardenkrachtvermogen op de capaciteitsplaat van de boot. Als de boot geen capaciteitsplaat heeft, neem dan contact op met de fabrikant van de boot.
- Een verkeerde montage van de buitenboordmotor kan tot gevaarlijke omstandigheden leiden, zoals een gebrekkige bestuurbaarheid, verlies van controle of brand. Modellen voor permanente montage moeten worden gemonteerd door uw dealer of door een andere persoon met voldoende ervaring in het op-tuigen van boten.

DMU33470

De buitenboordmotor monteren

De buitenboordmotor moet zo worden gemonteerd dat de boot correct uitgebalanceerd is. Anders is de boot mogelijk moeilijk bestuurbaar. Bij eenmotorige boten moet de buitenboordmotor op de hartlijn (kiellijn) van de boot worden gemonteerd.

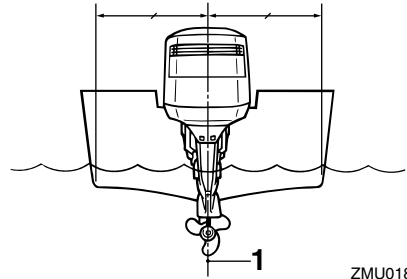

ZMU01873

1. Middellijn (kiellijn)

DMU26932

Montagehoogte (bootbodem)

De montagehoogte van uw buitenboordmotor heeft een invloed op zijn efficiëntie en betrouwbaarheid. Als hij te hoog wordt gemonteerd, kan er propellerventilatie ontstaan, waardoor de stuwkracht wordt verminderd ten gevolge van te veel propellerglijding. Bovendien kunnen de waterinlaten voor het koelsysteem daardoor mogelijk te weinig water opzuigen, waardoor de motor oververhit kan raken. Als de motor te laag wordt gemonteerd, zal de waterweerstand toenemen, waardoor de motorefficiëntie en -prestaties afnemen.

In de meeste gevallen moet de buitenboordmotor zo worden gemonteerd dat de anti-cavitatieplaat in één lijn ligt met de onderkant van de boot. De optimale montagehoogte van de buitenboordmotor hangt af van de boot/motor-combinatie en de gewenste toepassing. Testvaarten met verschillende montagehoogte kunnen u helpen bij het bepalen van de optimale montagehoogte. Raadpleeg uw Yamaha-dealer of bootfabrikant voor meer informatie over het bepalen van de juiste montagehoogte.

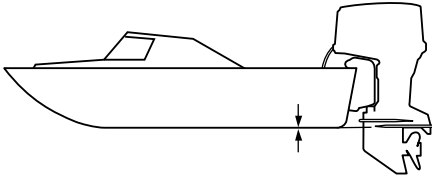

ZMU01762

DCM01631

OPGELET

- Ga na of de leegloopopening hoog genoeg blijft om te voorkomen dat er water in de motor terechtkomt, zelfs wanneer de boot stilligt met maximale lading.
 - Een verkeerde motorhoogte of zaken die het gelijkmatig stromen van water belemmeren (de vorm of de staat van de boot, of accessoires als spiegelladders of dieptesensoren) kunnen zorgen voor opstuiwend water als de boot aan het varen is. Als de motor continu wordt gebruikt in aanwezigheid van opstuiwend water, kan er genoeg water in de inlaatopening van de onderbak terechtkomen om de motor ernstig te beschadigen. Elimineer de oorzaak van het opstuiwend water.
-

Werking

DMU36381

Eerste gebruik

DMU27020

De motor inlopen

Uw nieuwe motor vereist een inlooperperiode om met elkaar in contact komende oppervlakken van bewegende onderdelen gelijkmatig te laten uitslijten. Een correcte inlooperprocedure staat borg voor behoorlijke prestaties en een langere levensduur van de motor.



DCM00140

OPGELET



- Als men de inlooperprocedure niet volgt, kan een kortere levensduur van de motor of zelfs ernstige motorschade het gevolg zijn.
- Tijdens de inlooperperiode moet er behalve olie ook nog voorgemengde brandstof in het olie-inspuitstelsel worden gebruikt.

DMU27060

Diagram voor het benzine-en-oliemengsel (50:1)

	50:1			
	1 L	12 L	14 L	24 L
	(0.26 US gal, 0.22 Imp gal)	(3.2 US gal, 2.6 Imp gal)	(3.7 US gal, 3.1 Imp gal)	(6.3 US gal, 5.3 Imp gal)
	0.02L (0.02 US qt, 0.02 Imp qt)	0.24 L (0.25 US qt, 0.21 Imp qt)	0.28 L (0.3US qt, 0.25 Imp qt)	0.48 L (0.51 US qt, 0.42 Imp qt)

ZMU02442

1. : Benzine
2. : Motorolie

DCM00150

OPGELET

Zorg ervoor dat benzine en olie goed met elkaar vermengd zijn, anders kan de motor worden beschadigd.

DMU30311

Procedure voor olie-inspuitingsmodellen

Laat de motor gedurende 10 uren als volgt draaien onder belasting (in versnelling met een propeller geïnstalleerd).

1. Eerste 10 minuten:
Laat de motor draaien met het laagst mogelijke toerental. Een snel vrijlooptoerental in neutraal is het best.
2. Volgende 50 minuten:
Draai de gasklep niet verder open dan voor de helft (ongeveer 3000 omw/min). Varieer het motortoerental nu en dan. Als u een gemakkelijk planerende boot hebt, geef dan volgas tot de boot planeert en draai de gashendel dan onmiddellijk terug tot 3000 omw/min of minder.
3. Volgende twee uren:
Versnel met volgas tot de boot planeert, en neem vervolgens gas terug tot driekwart gasklepopening (ongeveer 4000 omw/min). Varieer het motortoerental nu en dan. Geef volgas gedurende een minuut en laat de motor dan ongeveer 10 minuten met driekwart of minder gepende gashendel draaien zodat hij kan afkoelen.
4. Resterende zeven uren:
Laat de motor draaien met om het even welk toerental. Laat de motor echter nooit langer dan 5 minuten met volgas draaien.
5. Na de eerste 10 uren:
Gebruik de motor normaal. Vul de brandstoftank uitsluitend met normale (onvermengde) benzine. Het Yamaha olie-injectiesysteem verschaft een goede smering voor normaal motorbedrijf.

DMU36400

Leer uw boot kennen

Verschillende boten gedragen zich verschillend. Ga in het begin voorzichtig te werk om

te leren hoe uw boot reageert onder verschillende omstandigheden en met verschillende trimhoeken (zie pagina 46).

DMU36412

Controles alvorens de motor te starten

DWM01920

WAARSCHUWING

Als tijdens de controle voor het starten van de motor blijkt dat een onderdeel niet werkt zoals het hoort, moet het worden nagekeken en hersteld alvorens de buitenboordmotor te gebruiken. Anders kunnen er zich ongevallen voordoen.

DCM00120

OPGELET

Start de motor niet als uit het water is. Oververhitting en ernstige motorschade zouden daarvan het gevolg kunnen zijn.

DMU37151

Brandstofpeil

Controleer of u voldoende brandstof hebt voor uw trip. Een goede vuistregel is 1/3 van uw brandstof te gebruiken om uw bestemming te bereiken, 1/3 om terug te keren en 1/3 te houden als reserve voor noodgevallen. Met de boot horizontaal op een aanhangwagen of in het water draait u de sleutel in de stand "ON" (aan) en controleert u het brandstofpeil. Brandstofvulinstructies vindt u op pagina 36.

DMU36570

Verwijderen van de motorkap

Voor de volgende controles dient u de motorkap van de motor te verwijderen. Om de motorkap te verwijderen moet u de vergrendelhendel ontgrendelen en de kap afnemen.

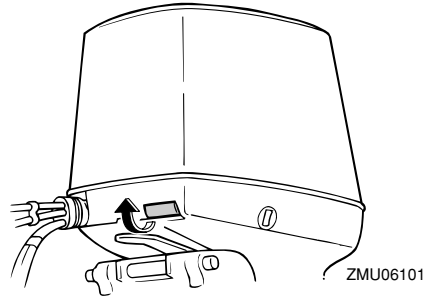

DMU36442

Brandstofsysteem

DWM00060

WAARSCHUWING

Benzine en benzinedampen zijn erg ontvlambaar en ontplofbaar. Blijf ermee uit de buurt van vonken, sigaretten, vlammen en andere bronnen van ontbranding.

DWM00910

WAARSCHUWING

Lekkende brandstof kan brand of een ontploffing veroorzaken.

- Controleer regelmatig op lekken.
- Als er brandstof lekt moet het brandstofsysteem worden hersteld door een bevoegd mecanicien. Als de buitenboordmotor slecht hersteld is, kan het zijn dat het niet veilig is om hem te gebruiken.

DMU36451

Controleer op brandstoflekken

- Zoek naar brandstoflekken of benzinedampen in de boot.
- Ga na of het brandstofsysteem geen lekken vertoont.
- Controleer de brandstoftank en brandstofleidingen op barsten, zwellingen of andere beschadigingen.

DMU37320

Controleer de brandstoffilter

Ga na of de brandstoffilter zuiver is en geen

Werking

water bevat. Als er water in de brandstof wordt aangetroffen, of als er een aanzienlijke hoeveelheid vuil in wordt aangetroffen, moet de brandstoftank worden gecontroleerd en gereinigd door een Yamaha-dealer.

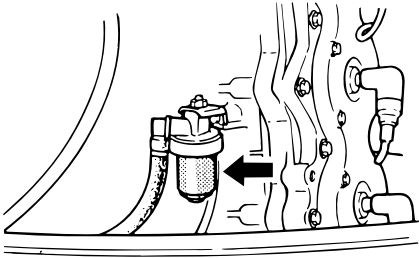

DMU36461

Bedieningselementen

- Draai het stuur helemaal naar rechts en helemaal naar links. Ga na of het soepel en onbelemmerd draait over het volledige bewegingsbereik zonder haperingen of te veel speling.
- Bedien de gashendels verschillende keren om u ervan te vergewissen dat hun bewegingen geen haperingen vertonen. Ze moeten soepel werken over het volledige bewegingsbereik, en iedere hendel moet volledig terugkeren naar zijn uitgangspositie.
- Let op losse of beschadigde verbindingen van de gas- en schakelkabels.

DMU36482

Noodstopkoord

Inspecteer de noodstopkoord op schade, zoals insnijdingen, rafelingen of slijtage.

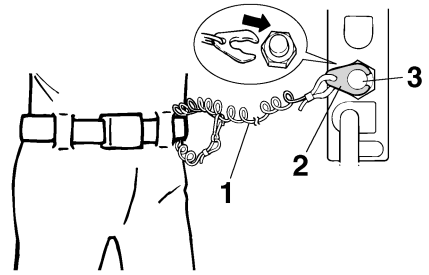

1. Koord
2. Clip
3. Motoruitschakelaar

DMU27120

Olie

- Controleer of u wel voldoende olie hebt voor uw trip.

DMU27153

Motor

- Controleer de motor en ga na of hij goed gemonteerd werd.
- Controleer op losse of beschadigde bevestigingsmiddelen.
- Controleer de propeller op beschadigingen.
- Controleer op motorolielekken.

DMU27181

Gebruik na een lange opslagperiode Olie-inspuitmodellen

Als u de motor in gebruik neemt na een lange opslagperiode (12 maanden), dient u als volgt te werk te gaan:

1. Gebruik een benzine/olie-mengsel met een verhouding van 50:1 om de motor te starten.
2. Start de motor. Laat hem onbelast draaien. **WAARSCHUWING! Bij het starten of terwijl de motor draait mag u geen elektrische onderdelen aanraken of verwijderen. Houd handen, haar en kleren uit de buurt van het**

vliegwielen en andere draaiende onderdelen terwijl de motor draait. [DWM01331]

3. Kijk of er olie door de olietoevoeringen stroomt. Nadat eventuele lucht in de olieleidingen naar buiten werd gedreven, moet het olie-injectiesysteem normaal olie aanvoeren. Als er geen olie begint te stromen na 10 minuten onbelast draaien, dient u uw Yamaha-dealer te raadplegen.

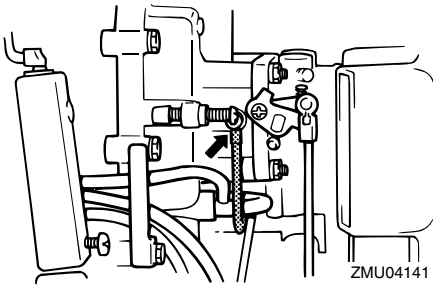

DCM01260

OPGELET

Onderneem de bovenstaande stappen, als u de motor wil gebruiken, nadat hij lang buiten gebruik is geweest. Anders kan hij vastlopen.

DMU36490

Doorspoelplug

Ga na of het tuinslangkoppelstuk van de doorspoelplug stevig op het hulpstuk op de onderkap is geschroefd. **OPGELET: Wanneer de doorspoelplug niet correct werd aangesloten, kan er koelwater weglopen waardoor de motor oververhit kan raken tijdens het varen.** [DCM01800]

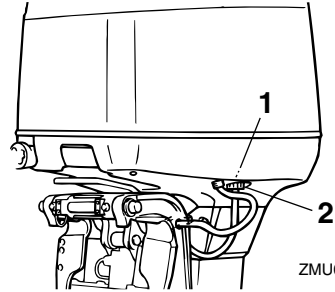

1. Fitting
2. Doorspoelplug

DMU37520

Motorkap installeren

1. Zorg ervoor dat een motorkapvergrendelhendel is ontgrendeld.
2. Vergewis u ervan dat de rubberen dichting overal correct zit.
3. Laat de motorkap loodrecht op de motorzakken en let er daarbij op dat er geen bougiekabels of andere draden worden ingeklemd.
4. Positioneer de drie motorkaphaken tegenover de vergrendelingen op de onderbak.
5. Druk vooraan en langs beide kanten achteraan op de motorkap tot de drie vergrendelingen vastklikken.

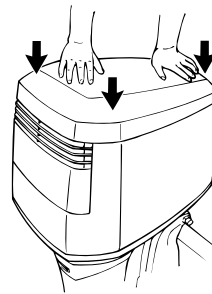

6. Vergewis u ervan dat ze mooi aansluit op de rubberen dichting.

Werking

7. Beweeg de hendel zoals getoond om de motorkap te vergrendelen. **OPGELET:** Als de motorkap niet correct wordt geïnstalleerd, kan er water onder de kap terechtkomen en de motor beschadigen, of kan de motorkap wegvliegen bij hoge snelheden. [DCM01990]

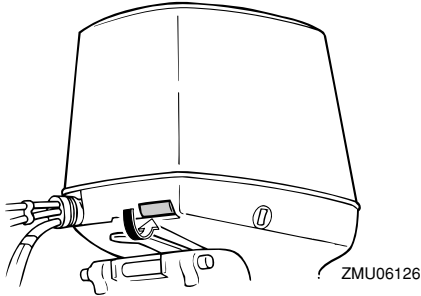

Controleer na de motorkap te hebben aangebracht of ze goed op haar plaats zit door er met twee handen op te duwen. Als de motorkap los zit, dient u ze te laten herstellen door uw Yamaha-dealer.

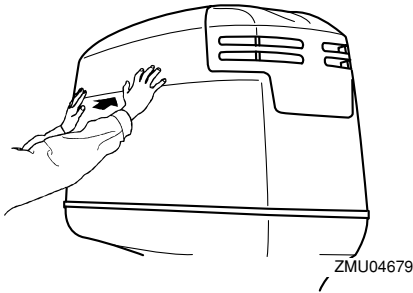

DMU29158

Controleren van het trim- en kantelbevestigingssysteem

DWM01930

WAARSCHUWING

- Kom nooit onder het startstuk als het gekanteld is, zelfs niet als de kantelsteunhendel vergrendeld is. Als de buitenboordmotor per ongeluk valt, kunt u

ernstig gewond raken.

- Er kunnen lichaamsdelen worden verpletterd tussen de motor en de klembeugel wanneer de motor wordt getrimd of gekanteld.
- Ga na of er zich niemand in de buurt van de buitenboordmotor bevindt alvorens deze controle uit te voeren.

1. Controleer de trim- en kantelbevestigingseenheid op tekenen van olie lekken.
2. Probeer alle trim- en kantelbevestigingsschakelaars op de afstandsbediening en op de onderbak van de motor uit om na te gaan of al de schakelaars werken.
3. Kantel de buitenboordmotor naar omhoog en controleer of de kantelstang en de trimstangen volledig uitgetrokken zijn.

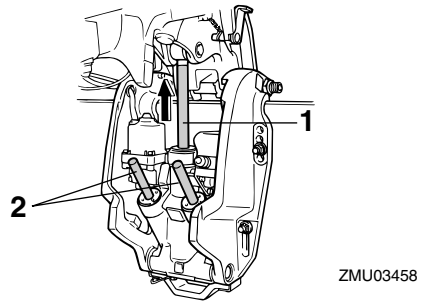

1. Kantelstang
2. Trimstangen

4. Gebruik de kantelsteunhendel om de motor in de opwaartse stand te vergrendelen. Activeer de neerkantelschakelaar eventjes om ervoor te zorgen dat de motor wordt ondersteund door de kantelsteunhendel.

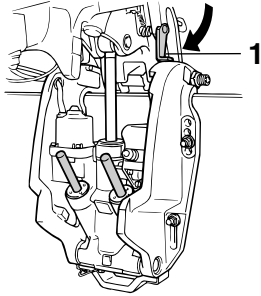

ZMU04155

1. Kantelsteunhendel

5. Controleer of de kantelstang en de trimstangen geen sporen van roest of andere gebreken vertonen.
6. Activeer de neerkantelschakelaar tot de trimstangen zich helemaal hebben teruggetrokken in de cilinders.

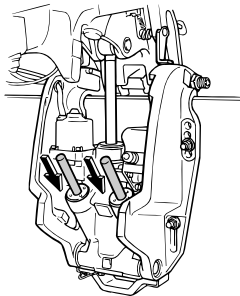

ZMU04156

7. Bedien de omhoogtrimschakelaar tot de kantelstang volledig uitgeschoven is. Ontgrendel de kantelsteunhendel.

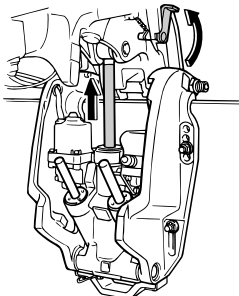

ZMU02635

8. Kantel de buitenboordmotor naar beneden. Ga na of de kantelstang en de trimstangen soepel werken.

DMU36582

Accu

Ga na of de accu in goede staat verkeert en volledig geladen is. Ga na of de accu-aansluitingen zuiver en stevig bevestigd zijn en of ze bedekt zijn met isolatiekappen. De elektrische contacten van de accu en de kabels moeten zuiver en juist aangekoppeld zijn, anders kan de accu de motor niet starten.

Kijk in de instructies van de accufabrikant voor controles van uw specifieke accu.

DMU27234

Brandstof en motorolie bijvullen

DMU27247

Vullen van de draagbare brandstoftank

DWM01830

WAARSCHUWING

- Benzine en benzinedampen zijn erg ontvlambaar en ontplofbaar. Tank steeds volgens deze procedure om het risico van brand en ontploffing te beperken.
- Benzine is giftig en kan letsels of de dood veroorzaken. Ga voorzichtig met benzine om. Tracht nooit benzine over te hevelen door hem aan te zuigen met uw mond. Raadpleeg onmiddellijk uw arts wanneer u een beetje benzine hebt ingeslikt, heel veel benzinedamp hebt ingeademd of benzine in de ogen hebt gekregen. Mocht er benzine op uw huid terechtkomen, verwijder die dan met zeep en water. Wanneer u benzine op uw kleding morst, ga u dan omkleden.

1. Zorg ervoor dat de motor is uitgescha-

Werking

keld.

2. Koppel de brandstofleiding los van de brandstoftank en draai de ontluuchtingschroef op de brandstoftankop vast.

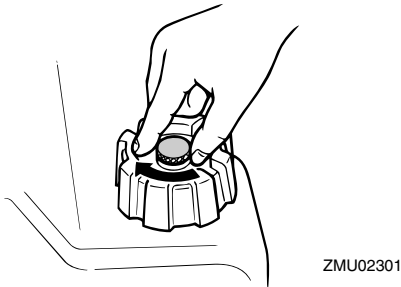
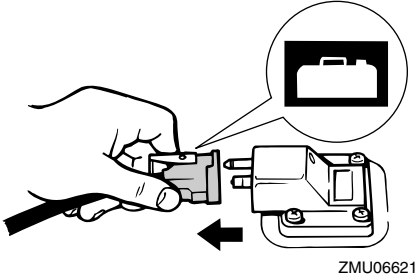

3. Verwijder de draagbare tank van de boot.
4. Zorg ervoor dat u zich op een goed geventileerde plaats buiten bevindt, en dat de boot stevig werd aangemeerd of stevig op een aanhangwagen staat.
5. Rook niet en blijf uit de buurt van vonken, vlammen, statische ontladingen of andere ontstekingsbronnen.
6. Als u een draagbare container gebruikt om brandstof te bewaren en in de motor te gieten, gebruik dan uitsluitend een goedgekeurde BENZINEBUS.
7. Raak met de tuit de vulopening of de trechter aan om elektrostatische vonken te voorkomen.
8. Vul de brandstoftank, maar doe ze niet

te vol. De brandstof kan uitzetten en overlopen wanneer de temperatuur stijgt.

Brandstoftankinhoud:
24 L (6.34 US gal, 5.28 Imp.gal)

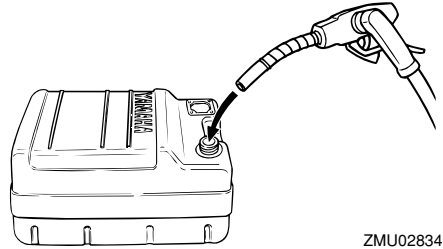

9. Draai de vuldop stevig vast.
10. Veeg eventueel gemorste benzine onmiddellijk op met droge doeken. Werp gebruikte doeken correct weg overeenkomstig de plaatselijk geldende wetten en voorschriften.

DMU30321

Brandstof bijvullen voor modellen zonder brandstofleidingkoppelstuk

DWM01830

WAARSCHUWING

- Benzine en benzinedampen zijn erg ontvlambaar en ontplofbaar. Tank steeds volgens deze procedure om het risico van brand en ontploffing te beperken.
- Benzine is giftig en kan letsels of de dood veroorzaken. Ga voorzichtig met benzine om. Tracht nooit benzine over te hevelen door hem aan te zuigen met uw mond. Raadpleeg onmiddellijk uw arts wanneer u een beetje benzine hebt ingeslikt, heel veel benzinedamp hebt ingeademd of benzine in de ogen hebt gekregen. Mocht er benzine op uw huid

terechtkomen, verwijder die dan met zeep en water. Wanneer u benzine op uw kleding morst, ga u dan omkleden.

1. Zet de motor af.
2. Zorg ervoor dat u zich op een goed geventileerde plaats buiten bevindt, en dat de boot stevig werd aangemeerd of stevig op een aanhangwagen staat.
3. Zorg ervoor dat er niemand in de boot zit.
4. Rook niet en blijf uit de buurt van vonden, vlammen, statische ontladingen of andere ontstekingsbronnen.
5. Als u een draagbare container gebruikt om brandstof te bewaren en in de motor te gieten, gebruik dan uitsluitend een plaatselijk goedgekeurde rode BENZINEBUS.
6. Raak met de tuit de vulopening of de trechter aan om elektrostatische vonken te voorkomen.
7. Vul de brandstoftank, maar doe ze niet te vol. De brandstof kan uitzetten en overlopen wanneer de temperatuur stijgt.
8. Draai de vuldop stevig vast.
9. Veeg eventueel gemorste benzine onmiddellijk op met droge doeken. Werp die doeken weg zoals het hoort. Overeenkomstig de plaatselijk geldende wetten en voorschriften.

DMU27282

Vullen met olie

Deze motor gebruikt het Yamaha olie-inspuitsysteem, dat een superieure smering mogelijk maakt door te zorgen voor de juiste olieverhouding in alle bedrijfsomstandigheden. U hoeft de brandstof niet te vermengen met olie. Giet gewoon benzine in de brandstoftank en olie in de olietank. Handige indicatiesegmenten geven de status van de

olievoorraad aan. Details over het aflezen van de indicatiesegmenten vindt u op pagina 40.

DWM00530

WAARSCHUWING

Giet geen benzine in de olietank. Dat kan brand of een ontploffing veroorzaken.

Inhoud van de motorolietank:
0.9 L (0.95 US qt, 0.79 Imp.qt)

Ga als volgt te werk om de olietank te vullen:

1. Giet motorolie in de losse olietank.

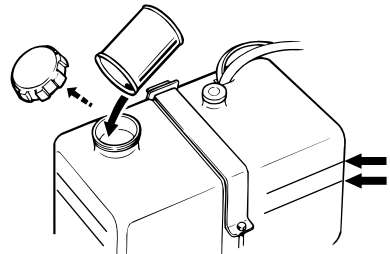

ZMU04142

NOTA:

De oliepeilmarkeringen op de losse olietank geven aan hoeveel olie er kan worden toegevoegd aan de tank. De bovenste oliepeilmarkering geeft aan dat er ongeveer 1.9 l (0.5 US gal, 0.4 Imp gal) olie kan worden toegevoegd, en de onderste oliepeilmarkering geeft aan dat er ongeveer 3.8 l (1 US gal, 0.8 Imp gal) olie kan worden toegevoegd.

2. Schakel de hoofdschakelaar in. Het Yamaha-olie-inspuitsysteem zal automatisch olie toevoeren van de losse olietank naar de motorolietank.

Werking

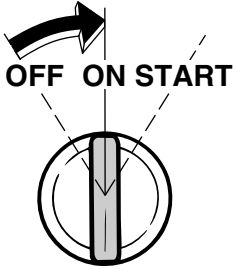

ZMU04143

3. Als de motorolietank gevuld is, dient u de hoofdschakelaar af te zetten om de oliepeilwaarschuwing te annuleren.

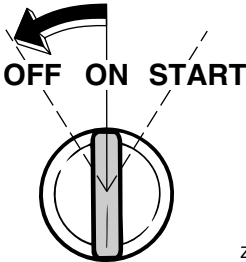

ZMU04144

4. Gebruik de motor normaal.

DCM00570

OPGELET

Als de motor voor het eerst wordt gebruikt of enige tijd wordt opgeborgen, moet er minimum 5 liter (5.3 US qt, 4.4 Imp qt) olie in de losse olietank zitten. Anders is de toevoerkamer in de oliepomp niet met olie gevuld en wordt er geen olie toegevoerd.

DMU27321

















Werking van de oliepeilaanduidingslamp

De verschillende functies van het oliepeilsysteem zijn de volgende:

DMU27383

Oliepeilstok

Modellen met elektrische starter

Oliepeilwaarschuwing slampje (digitale toerenteller)	Oliepeilwaarschu wingslampje (analoge toerenteller)	Motorolietan k	Losse olietank	Opmerkingen
	Groen 	meer dan 300 cm ³ (0.32 US qt, 0.26 Imp qt) 	meer dan 1500 cm ³ (1.6 US qt, 1.31 Imp qt) 	<ul style="list-style-type: none"> Er hoeft geen olie te worden bijgevuld.
	Geel 	meer dan 300 cm ³ (0.32 US qt, 0.26 Imp qt) 	1500 cm ³ (1.6 US qt, 1.31 Imp qt) of min der 	<ul style="list-style-type: none"> Vul olie bij; zie pagina 38.
	Rood-Geel- Groen 	300 cm ³ (0.32 US qt, 0.26 Imp qt) of min der 	meer dan 1500 cm ³ (1.6 US qt, 1.31 Imp qt) 	<ul style="list-style-type: none"> Controleer het oliefilter op verstopping. Controleer aansluiting van accukabel. Zoemer zal weerklinken. Motortoerental wordt automatisch verlaagd tot ongeveer 2000 omw/min.
	Rood 	300 cm ³ (0.32 US qt, 0.26 Imp qt) of min der 	1500 cm ³ (1.6 US qt, 1.31 Imp qt) of min der 	<ul style="list-style-type: none"> Olie werd niet bijgevuld. Zoemer zal weerklinken. Motortoerental wordt automatisch verlaagd tot ongeveer 2000 omw/min. Zoemer weerklinkt in afstandsbedieningskast en motortoerental is begrensd tot 2000 omw/min om olie te helpen besparen.

Werking

DMU27451

De motor gebruiken

DMU27466

Brandstof verzenden (draagbare tank)

DWM00420

WAARSCHUWING

- Controleer alvorens te starten of de boot stevig aangemeerd is en dat u niet belemmerd wordt bij het sturen. Ga na of er zich niemand in het water rondom u bevindt.
- Als de ontluchtingsschroef wordt losgedraaid, ontsnapt er benzinedamp. Benzine is erg ontvlambaar en benzinedampen zijn ontvlambaar en ontplofbaar. Rook niet en blijf uit de buurt van open vlammen en vonken wanneer u de ontluchtingsschroef open draait.
- Dit product produceert uitlaatgassen die koolmonoxide bevatten, een kleur- en geurloos gas dat hersenbeschadiging of de dood kan veroorzaken wanneer het wordt ingeademd. Symptomen zijn ondermeer misselijkheid, duizeligheid en slaperigheid. Zorg dat de stuurhut en de cabine goed verlucht zijn. Sluit de uitlaatopeningen niet af.

1. Als er een ontluchtingsschroef op de brandstoftankdop zit, draai deze dan 2 of 3 slagen los.

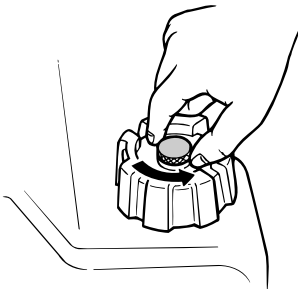

ZMU02295

2. Als de motor is uitgerust met een brandstofleidingkoppelstuk, verbindt u de brandstofleiding stevig met het koppelstuk. Sluit vervolgens het andere uiteinde van de brandstofleiding stevig aan op het koppelstuk van de brandstoftank.

NOTA:

Veeg eventueel gemorste benzine onmiddellijk op met droge doeken. Werp gebruikte doeken correct weg overeenkomstig de plaatselijk geldende wetten en voorschriften.

3. Knijp in de opvoerpomp, met de pijl naar boven gericht, tot u de pomp hard voelt worden. Plaats de tank horizontaal terwijl de motor draait, anders kan de brandstof niet worden aangezogen uit de brandstoftank.

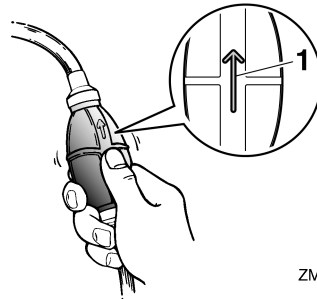

ZMU02025

1. Pijl

DMU27493

De motor starten

DWM01600

WAARSCHUWING

Controleer alvorens te starten of de boot stevig aangemeerd is en of u niet belemmerd wordt bij het sturen. Vergewis u er ook van dat er zich geen zwemmers in het water rondom de boot bevinden.

DMU27645

Modellen met elektrische starter/afstandsbediening

DWM01840

WAARSCHUWING

- Het niet bevestigen van de motorstop-schakelaarkoord kan resulteren in een op hol geslagen boot wanneer de schipper uit de boot wordt geslingerd. Bevestig de motorstop-schakelaarkoord tijdens het gebruik van de motor op een veilige plaats aan uw kleding, of aan uw arm of been. Maak de koord niet vast aan kleden die kunnen worden losgetrokken. Zorg ervoor dat de koord nergens achter verstrikt raakt, waardoor ze haar functie verliest.
- Zorg ervoor dat u tijdens een normaal gebruik niet per ongeluk aan de koord trekt. Als de motoraandrijving wegvault, wordt de boot veel minder goed bestuurbaar. Zonder motoraandrijving zal de boot ook snel vertragen. Daardoor kunnen personen en voorwerpen in de boot naar voren geslingerd worden.

1. Zet de afstandsbedieningshendel in neutraal.

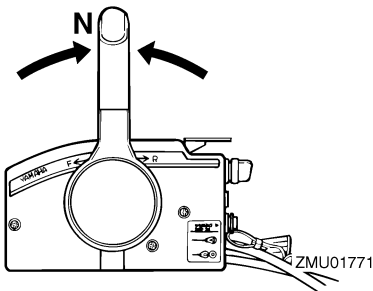

NOTA:

De neutraal-startbeveiliging zorgt ervoor dat de motor uitsluitend kan worden gestart in neutraal.

2. Bevestig de motorstop-schakelaarkoord op een veilige plaats aan uw kleding, of aan uw arm of been. Bevestig vervolgens de clip aan het andere uiteinde van de koord aan de motorstop-schakelaar.

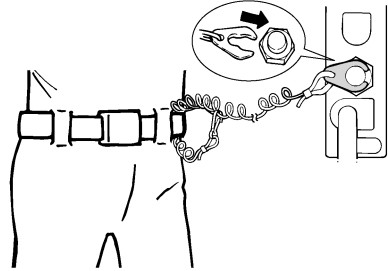

ZMU01772

3. Draai de hoofdschakelaar in de stand "ON" (aan).

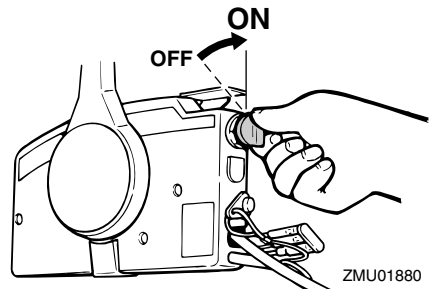

ZMU01880

4. Open de gasklep een beetje zonder te schakelen met behulp van de neutraalgashendel. Misschien is het nodig de gasklepopening lichtjes te wijzigen afhankelijk van de temperatuur van de motor. Als de motor eenmaal is gestart, laat u de gashendel terugkeren in zijn uitgangspositie.

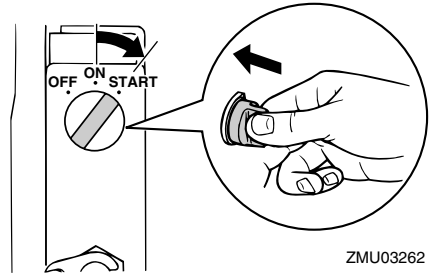
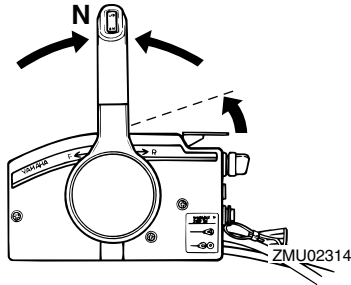

NOTA:

- Bij afstandsbedieningen met een neutraal-gashendel doet u er goed aan de hendel eerst een beetje op te lichten tot u weerstand voelt, om hem vervolgens nog iets meer op te lichten.
 - De neutraal-gashendel kan alleen worden gebruikt als de afstandsbedieninghendel in neutraal staat.
5. Druk de hoofdschakelaar in en houd hem ingedrukt om het afstandschoke-systeem te bedienen. De chokeschakelaar van de afstandsbediening keert automatisch terug in zijn uitgangspositie zodra u hem loslaat. Daarom dient u de schakelaar ingedrukt te houden.

NOTA:

- U hoeft de choke niet te gebruiken voor het starten van een warme motor.
 - Duw de hoofdschakelaar volledig in, anders zal het afstandschoke-systeem niet werken.
6. Draai de hoofdschakelaar in de stand "START" (start) en houd hem maximaal 5 seconden in die stand.

7. Zodra de motor gestart is, laat u de hoofdschakelaar los zodat hij terugkeert in de stand "ON" (aan). **OPGELET: Zet de hoofdschakelaar nooit op "START" (start) terwijl de motor draait. Laat de startmotor nooit langer dan 5 seconden draaien. Als de startmotor langer dan 5 seconden blijft draaien, zal de accu vlug leeg zijn, waardoor het onmogelijk wordt om de motor te starten. Bovendien kan de starter worden beschadigd. Als de motor na 5 seconden aanzwengelen niet start, zet de hoofdschakelaar dan op "ON" (aan), wacht 10 seconden en zwengel de motor opnieuw aan.** [DCM00192]

DMU36510

Controles na het starten van de motor

DMU36520

Koelwater

Ga na of er een constante waterstraal uit de koelwatercontroleopening komt. Een constante waterstraal uit de controleopening wijst erop dat de waterpomp water pompt door de koelwatermantels. Als de koelwatermantels bevroren zijn, kan het een tijdje duren alvorens er water uit de controleopening

begint te stromen.

DCM01810

OPGELET

Als er geen water uit de controleopening komt terwijl de motor draait, kan dat leiden tot oververhitting en ernstige beschadiging van de motor. Zet de motor af en controleer of de koelwaterinlaat in het huis van het startstuk of de koelwatercontroleopening geblokkeerd zijn. Raadpleeg uw Yamaha-dealer als u het probleem niet kunt lokaliseren en oplossen.

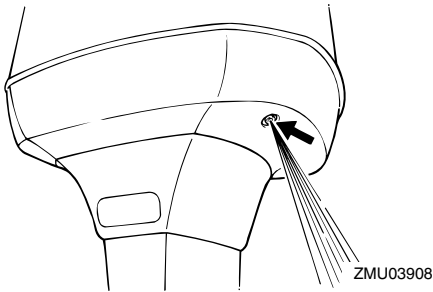

Controleer of er geen water lekt uit de verbindingstukken tussen het uitlaatdeksel, de cilinderkop en het motorblok.

DMU27670

De motor laten warmdraaien

DMU27683

Modellen met chokestarter

Nadat u de motor hebt gestart, laat u hem 3 minuten onbelast draaien om hem te laten warmdraaien. Als dit niet gebeurt, zal de motorlevensduur daardoor worden verkort. Duw de chokeknop geleidelijk aan terug in zijn uitgangspositie naarmate de motor opwarmt.

DMU36530

Controles na het warmdraaien van de motor

DMU36540

Schakelen

Controleer met een stevig aangemeerde boot en zonder gas te geven of de motor soepel in voorwaarts en achterwaarts schakelt en vervolgens terug in neutraal.

DMU31721

Stopschakelaars

- Vergewis u ervan dat de motor stopt wanneer de hoofdschakelaar in de stand "OFF" (uit) wordt gedraaid.
- Vergewis u ervan dat de motor stopt wanneer de clip wordt verwijderd van de motoruitschakelaar.
- Vergewis u ervan dat de motor niet kan worden gestart wanneer de clip werd verwijderd van de motoruitschakelaar.

DMU31730

Schakelen

DWM00180

WAARSCHUWING

Ga na of er zich geen personen of hindernissen in het water rond de boot bevinden, alvorens te schakelen.

DCM01610

OPGELET

Laat de motor warmdraaien alvorens in een versnelling te schakelen. Het is mogelijk dat het stationair toerental hoger is dan normaal zolang de motor niet geheel warm is. Een hoog stationair toerental kan ervoor zorgen dat u niet kunt terugschakelen naar neutraal. Als dat het geval is, gaat u als volgt te werk: stop de motor, schakel terug naar neutraal, start de motor opnieuw en laat hem warmdraaien.

Om uit neutraal te schakelen

1. Trek de neutraal-vergrendeltrekker op-

Werking

waarts (indien de motor ermee is uitgerust).

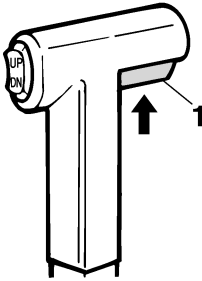

ZMU01727

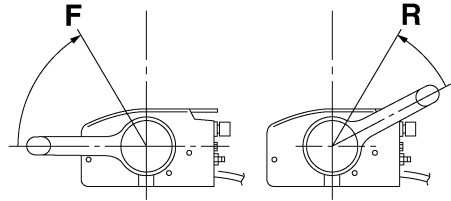

ZMU05462

1. Neutraalvergrendelingstrekker
2. Beweeg de afstandsbedieningshendel krachtig en kordaat naar voor (voor voorwaartse versnelling) of naar achter (voor achterwaartse versnelling) over ongeveer 35° (er moet een palletje voelbaar zijn).

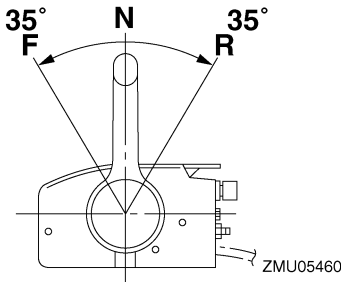

ZMU05460

2. Zodra de motor in versnelling met stationair toerental draait, beweegt u de afstandsbedieningshendel krachtig en kordaat in de neutrale stand.

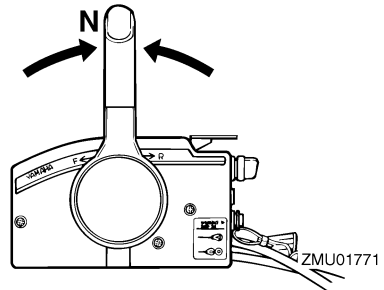

DMU31742

De boot stoppen

DWM01510

WAARSCHUWING

- Gebruik de achteruitversnelling niet om de boot af te remmen of te stoppen, aangezien dat ertoe kan leiden dat u de controle over de boot verliest, uit de boot wordt geslingerd of tegen het stuur of een ander onderdeel van de boot wordt aangeslingerd. Dit kan het risico op ernstige letsels vergroten. Bovendien kan het schade toebrengen aan het schakelmechanisme.
- Schakel nooit in achteruit terwijl u met scherende snelheid vaart. Dat kan leiden tot het verlies van de controle, het

Om vanuit een versnelling (voorwaarts/achterwaarts) naar neutraal te schakelen

1. Draai de gashendel dicht zodat de motor terugkeert naar stationair toerental.

vollopen van de boot of schade aan de boot.

De boot is niet uitgerust met een afzonderlijk remsysteem. Hij wordt afgeremd door de weerstand van het water nadat de gashendel werd dichtgedraaid en de motor met stationair toerental draait. De remafstand varieert afhankelijk van het brutogewicht, de toestand van het wateroppervlak en de windrichting.

DMU27821

Motor uitschakelen

Alvorens u de motor uitschakelt, moet u hem eerst enkele minuten laten afkoelen in vrijloop of in een laag toerental. Het is niet raadzaam de motor onmiddellijk uit te schakelen nadat hij met een hoog toerental heeft gedraaid.

DMU27853

Procedure

1. Zet de hoofdschakelaar op "OFF" (uit).

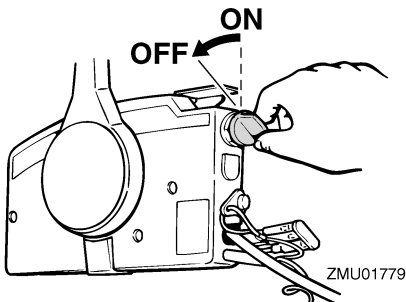

2. Koppel de brandstofleiding los na het uitschakelen van de motor of draai de brandstofkraan dicht als de boot is uitgerust met een brandstofleidingkoppelstuk of een brandstofkraan.
3. Draai de ontluchtingschroef op de tankdop vast (indien voorzien).
4. Verwijder de sleutel alvorens u de boot onbewaakt achterlaat.

NOTA:

De motor kan ook worden uitgeschakeld door aan de koord te trekken, de clip uit de motoruitschakelaar te trekken en vervolgens de hoofdschakelaar op "OFF" (uit) te zetten.

DMU27862

De buitenboordmotor trimmen

DWM00740

⚠ WAARSCHUWING

Te veel trim voor de werksomstandigheden (ofwel trim naar boven of trim naar beneden) kan ervoor zorgen dat de boot instabiel wordt en dat hij moeilijk bestuurbaar is. Dat doet de kans op een ongeluk toenemen. Als de boot onstabiel aanvoelt of als hij moeilijk te besturen is, vertraag dan en/of regel de trimhoek bij.

De trimhoek van de buitenboordmotor helpt bij het bepalen van de positie van de boeg van de boot in het water. Een correcte trimhoek verbetert de motorprestaties, drukt het brandstofverbruik en reduceert de belasting op de motor. De correcte trimhoek hangt af van de combinatie van boot, motor en propeller. De correcte trimhoek wordt ook bepaald door variabelen als de lading in de boot, de omstandigheden op zee en de vaarsnelheid.

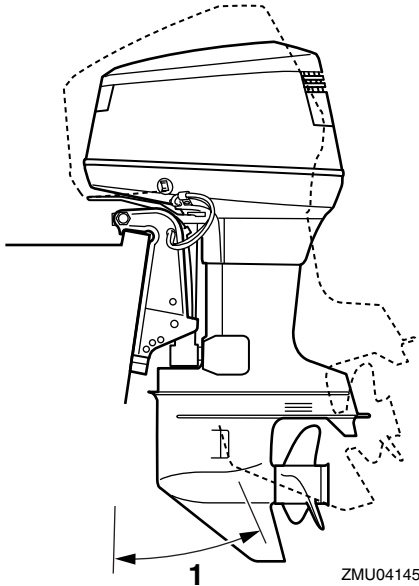

1. Trimbedieningshoek

DMU27885

Instellen van de trimhoek (trim- en kantelbekrachtiging)

DWM00753

WAARSCHUWING

- Vergewis u ervan dat er zich niemand in de buurt van de buitenboordmotor bevindt alvorens de trimhoek in te stellen. Er kunnen lichaamsdelen worden verpletterd tussen de motor en de klembeugel wanneer de motor wordt getrimd of gekanteld.
- Wees voorzichtig als u voor het eerst een trimstand uitprobeert. Voer de snelheid geleidelijk op en kijk uit voor tekenen van instabiliteit of voor besturingsproblemen. Een foute trimhoek kan ervoor zorgen dat u de controle over de boot verliest.
- Als de motor is uitgerust met een trim-

en kantelbekrachtigingsschakelaar op de onderbak, mag u de schakelaar uitsluitend gebruiken wanneer de boot helemaal stil ligt en de motor is uitgeschakeld. Stel de trimhoek niet in met deze schakelaar terwijl de boot beweegt.

Stel de buitenboordmotortrimhoek in door middel van de trim- en kantelbekrachtigingsschakelaar.

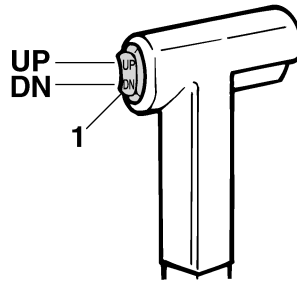

1. Trim- en kantelbekrachtigingsschakelaar

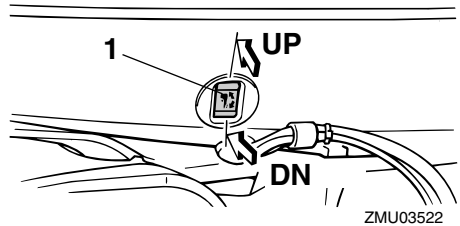

1. Trim- en kantelbekrachtigingsschakelaar

Om de boeg opwaarts te bewegen ("trim-out"), drukt u op de schakelaar "UP" (omhoog).

Om de boeg neerwaarts te bewegen ("trim-in"), drukt u op de schakelaar "DN" (omlaag). Voer testvaarten uit met verschillende trim-

hoeken om na te gaan welke trimhoek het best geschikt is voor uw boot en voor de omstandigheden waaronder u hem gebruikt.

DMU27912

Boottrim instellen

Wanneer de boot over het water scheert, zal een boeg-omhoog-stand resulteren in minder luchtweerstand, een grotere stabiliteit en een beter rendement. Dat is gewoonlijk het geval wanneer de kiellijn van de boot ongeveer 3 tot 5 graden opwaarts loopt. Met de boeg omhoog kan de boot een sterkere neiging vertonen om naar links of rechts af te wijken. Compenseer dat terwijl u stuurt. Met de boeg van de boot omlaag, verloopt het optrekken van staande start naar scheren gemakkelijker.

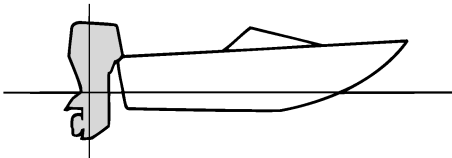

ZMU01784

Boeg omhoog

Te veel buitenwaartse trim brengt de boeg van de boot te hoog in het water. De prestaties nemen af en het brandstofverbruik stijgt omdat de romp van de boot tegen het water duwt en omdat er meer luchtweerstand is. Te veel buitenwaartse trim kan de propeller ook doen ventileren, waardoor de prestaties nog verder worden verlaagd en de boot kan beginnen te “springen” in het water, waardoor schipper en passagiers overboord kunnen worden geworpen.

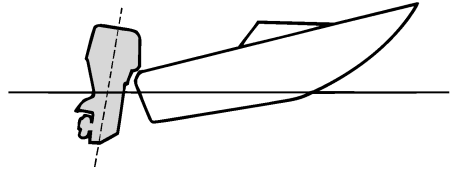

ZMU01785

Boeg omlaag

Te veel binnenwaartse trim doet de boot door het water “ploegen”, waardoor het brandstofverbruik stijgt en de snelheid moeilijk kan worden opgevoerd. Varen met te veel binnenwaartse trim tegen hogere snelheden maakt de boot instabiel. De weerstand aan de boeg wordt sterk verhoogd, waardoor het gevaar voor “boegsturen” toeneemt en de boot moeilijk en gevaarlijk te besturen wordt.

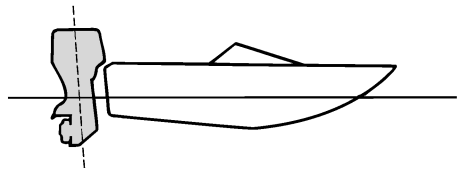

ZMU01786

NOTA:

Afhankelijk van het boottype heeft de trimhoek van de buitenboordmotor mogelijk weinig invloed op de trim van de boot tijdens het varen.

DMU27934

Naar boven en naar beneden kantelen

Als de motor een tijdje niet wordt gebruikt of als de boot in ondiep water voor anker gaat, dient de buitenboordmotor naar boven te

Werking

worden gekanteld om de propeller en de onderbak te beschermen tegen botsing met obstakels en corrosie door zout te beperken.

DWM00221

WAARSCHUWING

Zorg ervoor dat iedereen uit de buurt van de buitenboordmotor blijft tijdens het naar boven of naar beneden kantelen. Er kunnen lichaamsdelen worden verpletterd tussen de motor en de klembeugel wanneer de motor wordt getrimd of gekanteld.

DWM00250

WAARSCHUWING

Lekkende brandstof zorgt voor brandgevaar. Als de buitenboordmotor voorzien is van een brandstofleidingkoppelstuk, ontkoppel dan de brandstofleiding of draai de brandstofkraan dicht als de buitenboordmotor meer dan een paar minuten wordt gekanteld. Anders zou er brandstof kunnen gaan lekken.

DCM00241

OPGELET

- Vooraleer de buitenboordmotor te kantelen, moet u de motor uitzetten door de procedure te volgen op de pagina 46. Kantel de buitenboordmotor nooit terwijl de motor draait. Dit kan immers ernstige schade door oververhitting veroorzaken.
- Kantel de motor niet omhoog door tegen de stuurhendel te duwen (indien voorzien), want hierdoor kan de hendel breken.

DMU32724

Procedure voor omhoog kantelen (modellen met trim- en kantelbekrachtiging)

1. Zet de afstandsbedieningshendel in

neutraal.

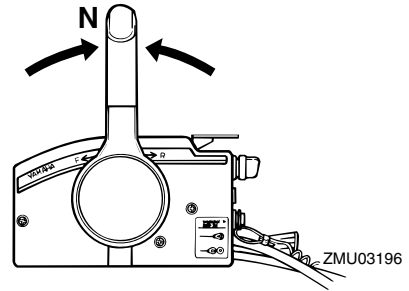

2. Druk op de trim- en kantelbekrachtigingsschakelaar "UP" (omhoog) tot de buitenboordmotor volledig omhoog gekanteld is.

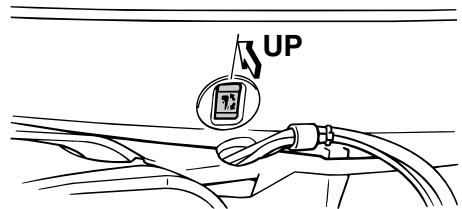
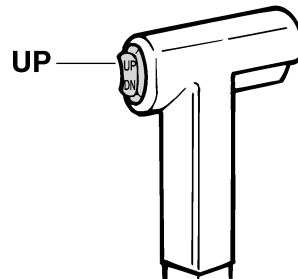

3. Trek de kantelsteunhendel naar u toe om de motor te ondersteunen. **WAARSCHUWING!** Na het kantelen van de buitenboordmotor dient u hem te ondersteunen met de kantelsteunknop of de kantelsteunhendel.

Anders kan de buitenboordmotor plots weer naar beneden vallen als de olie in de trim- en kantelbekrachtigingseenheid of in de kantelbekrachtigingseenheid aan druk verliest.

[DWM00262] **OPGELET:** Gebruik de kantelsteunhendel of de kantelsteunknop niet om de boot de slepen. De buitenboordmotor zou los kunnen trillen uit de kantelsteun en vallen. Als de motor niet kan worden gesleept in zijn normale bedrijfsstand, dient u een bijkomend ondersteuningssysteem te gebruiken om hem vast te zetten in de kantelstand. Voor meer gedetailleerde informatie, zie pagina 53.

[DCM01641]

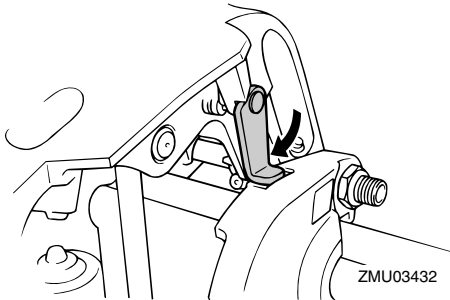

4. Modellen uitgerust met trimstangen: zodra de buitenboordmotor wordt ondersteund met de kantelsteunhendel, drukt u op de trim- en kantelbekrachtigingsschakelaar "DN" (omlaag) om de trimstangen in te trekken. **OPGELET: Zorg ervoor dat de trimstangen volledig ingetrokken zijn bij het aanmeren. Op die manier zijn de stangen beschermd tegen aangroeiing en corrosie, die het trim- en kantelbekrachtigingsmechanisme zouden kunnen beschadigen.** [DCM00251]

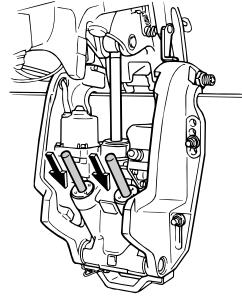

ZMU03452

DMU33121

Procedure voor omlaag kantelen (modellen met trim- en kantelbekrachtiging)

1. Duw tegen de trim- en kantelbekrachtigingsschakelaar "UP" (omhoog) tot de buitenboordmotor wordt ondersteund door de kantelstang en de kantelsteunhendel vrijkomt.
2. Ontgrendel de kantelsteunhendel.

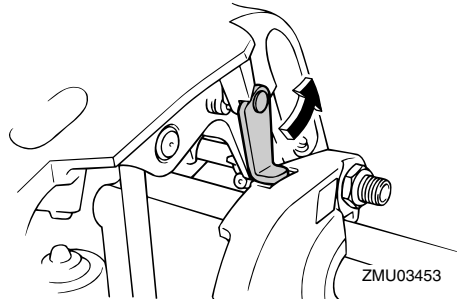

ZMU03453

3. Druk op de trim- en kantelbekrachtigingsschakelaar "DN" (omlaag) om de buitenboordmotor in de gewenste stand te laten zakken.

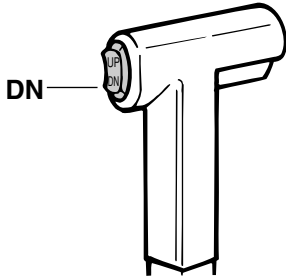

ZMU01936

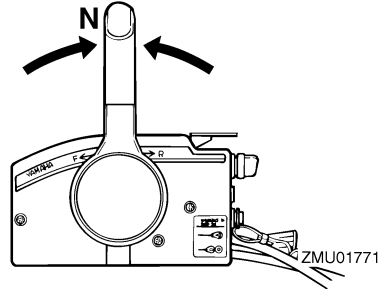

ZMU01771

2. Kantel de buitenboordmotor lichtjes omhoog naar de gewenste stand met behulp van de trim- en kantelbekrachtigingsschakelaar.

WAARSCHUWING! Het gebruiken van de trim- en kantelbekrachtigingsschakelaar op de onderbak terwijl de boot zich voortbeweegt of terwijl de motor draait, verhoogt het risico van overboord vallen en kan de bestuurder afleiden, waardoor het risico van een botsing met een andere boot of tegen een hindernis wordt vergroot.

[DWM01850]

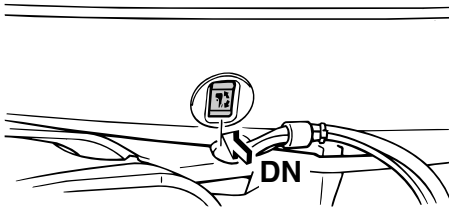

ZMU04147

DMU28061

Ondiep water

DMU32851

Modellen met trim- en kantelbekrachtiging

De buitenboordmotor kan gedeeltelijk opwaarts worden gekanteld om in ondiep water te varen.

DCM00260

OPGELET

Kantel de buitenboordmotor nooit zo hoog dat de koelwaterinlaat in het staartstuk boven het wateroppervlak komt wanneer u in ondiep water gaat varen. Dat zou ernstige schade door oververhitting kunnen veroorzaken.

DMU32922

Procedure voor modellen met trim- en kantelbekrachtiging

1. Zet de afstandsbedieningshendel in neutraal.

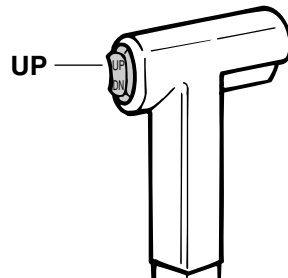

ZMU01935

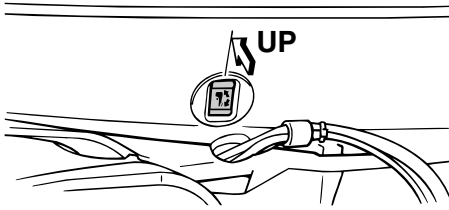

ZMU04146

3. Om de buitenboordmotor weer in de normale vaarstand te zetten, drukt u op de trim- en kantelbegrachtigingsschakelaar en kantelt u de buitenboordmotor voorzichtig omlaag.

DMU28195

Varen in andere omstandigheden

Varen in zeewater

Na het varen in zeewater moet u de koelwaterdoorgangen uitspoelen met zoet water om te voorkomen dat deze verstopt raken. Spoel ook de buitenkant van de buitenboordmotor met zuiver water.

Varen in modderig, troebel of zuurrijk water

Yamaha raadt ten stelligste aan gebruik te maken van de optionele verchromde waterpompkit (zie pagina 13) wanneer u de buitenboordmotor gebruikt in zuurrijk water of water dat veel bezinsel bevat, zoals in modderig of troebel water. Na het varen in dergelijk water dient u de koelwatermantels te spoelen met zuiver water om corrosie te voorkomen. Spoel ook de buitenkant van de buitenboordmotor met zuiver water.

Onderhoud

DMU28227

Vervoeren en opbergen van de buitenboordmotor

DWM00693

WAARSCHUWING

- **WEES VOORZICHTIG** bij het transporteren van een brandstoftank, hetzij in een boot hetzij in een wagen.
- **Vul de brandstofcontainer NOOIT tot zijn maximale capaciteit. Benzine zet sterk uit wanneer hij warm wordt waardoor er zich druk kan ontwikkelen in de container. Dat kan lekkage en brand veroorzaken.**

DWM01860

WAARSCHUWING

Lekkende brandstof zorgt voor brandgevaar. Bij het transporteren en opbergen van de buitenboordmotor dient u de brandstofkraan dicht te draaien ter voorkoming van lekkende brandstof. Begeef u nooit onder de motor wanneer hij gekanteld is. Als de buitenboordmotor per ongeluk valt, kunt u ernstig gewond raken.

DCM00660

OPGELET

Gebruik de kantelsteunhendel of de kantelsteunknop niet om de boot te slepen. De buitenboordmotor zou daardoor kunnen losstrillen van de kantelsteun en vallen. Als de boot niet kan worden gesleept met de motor in de normale stand, gebruik dan een bijkomend steunstuk om de motor in de gekantelde stand vast te zetten.

Uw boot moet worden gesleept en opgeborgen met de buitenboordmotor in de normale vaarstand. Als er in die stand te weinig speling is tussen het wegdek en de motor, dient u de buitenboordmotor te slepen in de ge-

kantelde stand met gebruikmaking van een motorondersteuningssysteem zoals een spiegelbeschermingsstang. Raadpleeg uw Yamaha-dealer voor meer informatie.

DMU30272

Opbergen van de buitenboordmotor

Voor het opbergen van uw Yamaha-buitenboordmotor gedurende langere periode (2 maanden of langer) moeten verschillende belangrijke procedures worden uitgevoerd om overmatige schade te voorkomen.

Het is aan te raden uw buitenboordmotor te laten onderhouden door een erkende Yamaha-dealer vooraleer deze op te bergen. U als eigenaar kunt de volgende procedures echter zelf uitvoeren met een minimum aan gereedschap.

DCM01411

OPGELET

- **Plaats de buitenboordmotor niet op zijn zijkant vooraleer het koelwater volledig is weggevoeld, anders kan water de cilinder binnendringen via de uitlaatpoort en motorproblemen veroorzaken.**
- **Bewaar de buitenboordmotor op een droge, goed verluchte plaats, niet in direct zonlicht.**

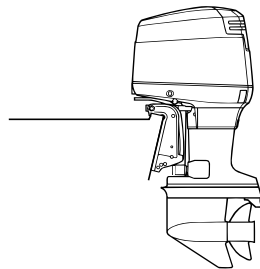

ZMU04154

DMU28304

Procedure

DMU28323

Spoelen met de doorspoelaansluiting

Spoelen met de doorspoelaansluiting

1. Was de ommanteling van de buitenboordmotor met zuiver water. **OPGELET: Spuit geen water in de luchtinlaat.** [DCM01840] Voor meer informatie, zie pagina 56.
2. Koppel de brandstofleiding los van de motor of draai de brandstofkraan dicht, indien voorzien.
3. Neem de motorkap en het geluiddemperdeksel af. Verwijder de propeller.
4. Installeer de doorspoelaansluiting op de koelwaterinlaat. **OPGELET: Laat de motor niet draaien zonder hem te voorzien van koelwater. Anders wordt de waterpomp van de motor beschadigd of loopt de motor schade op door oververhitting. Alvorens de motor te starten, dient u te controleren of de koelwatermantels met water worden gevoed. Laat de buitenboordmotor niet met een hoog toerental draaien als hij aan de doorspoelaansluiting ligt, want dan kan hij oververhit raken.** [DCM02000]

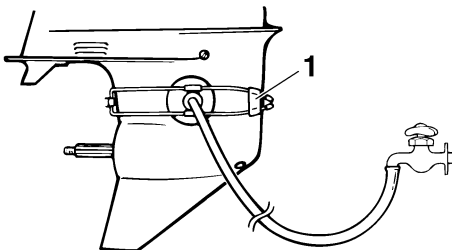

ZMU01830

1. Doorspoelaansluiting (oorkap)
5. Het doorspoelen van het koelwatersys-

teem is van cruciaal belang om te voorkomen dat het koelwatersysteem verstopt raakt met zout, zand of vuil. Bovendien is het conserveren/smeren van de motor noodzakelijk om overmatige motorschade door roestvorming te voorkomen. Voer het doorspoelen en benutten op hetzelfde tijdstip uit. **WAARSCHUWING! Bij het starten of terwijl de motor draait mag u geen elektrische onderdelen aanraken of verwijderen. Houd handen, haar en kleren uit de buurt van het vliegwiel en andere draaiende onderdelen terwijl de motor draait.** [DWM00091]

6. Laat de motor enkele minuten draaien met een snel vrijlooptoerental in neutraal.
7. Net voor u de motor uitschakelt, sproeit u snel en afwisselend wat "conserveringsolie" in elke carburator of in de conserveringsopening van het geluiddemperdeksel, indien voorzien. Indien correct uitgevoerd, zal de motor sterk beginnen roken en bijna stilvallen.
8. Verwijder de doorspoelaansluiting.
9. Installeer het geluiddemperdeksel/de dop van de conserveringsopening en de motorkap.
10. Als er geen "conserveringsolie" beschikbaar is, laat u de motor met een hoog vrijlooptoerental draaien tot het brandstofsysteem leeg is en de motor stilvalt.
11. Tap het koelwater volledig af uit de motor. Maak het lichaam grondig schoon.
12. Als er geen "conserveringsolie" beschikbaar is, dient u de bougie(s) te verwijderen. Giet een theelepel schone motorolie in elke cilinder. Voer meerdere startbewegingen met de repeteerstarter uit. Breng de bougie(s) opnieuw aan.

Onderhoud

NOTA:

De doorspoelaansluiting is te verkrijgen bij uw Yamaha-dealer.

DMU28411

Smeren (modellen met olie-inspuiting)

1. Installeer de bougies en draai ze aan tot het voorgeschreven aandraaimoment. Voor informatie over bougie-installatie, zie pagina 61.
2. Vul de olietanks. Dat voorkomt de vorming van condensatie. Voor modellen met een losse olietank kan het noodzakelijk zijn de stuur eenheid tijdelijk manueel op te heffen om de motorolietank volledig te vullen.
3. Ververs de tandwielolie. Voor instructies, zie pagina 65. Inspecteer de olie op de aanwezigheid van water, wat wijst op een lekkende dichting. Het vervangen van een dichting moet door een bevoegde Yamaha-dealer worden uitgevoerd alvorens het gebruik te hervatten.
4. Smeer alle smeerpunten. Voor meer informatie, zie pagina 61.

NOTA:

Wanneer u de motor voor lange tijd gaat opbergen, is het raadzaam hem te benevelen met olie. Neem contact op met uw Yamaha-dealer voor informatie over het benevelen met olie en andere procedures voor uw motor.

DMU28443

Spoelen van het motorblok

Voor een grondige spoeling dient u de procedure onmiddellijk na het afzetten van de motor uit te voeren.

DCM01530

OPGELET

Voer deze procedure niet uit terwijl de motor draait. De waterpomp zou erdoor

beschadigd kunnen raken, wat zou kunnen leiden tot ernstige schade door oververhitting.

1. Zet de motor af en schroef het tuinslangkoppelstuk van de fitting op de onderbak.

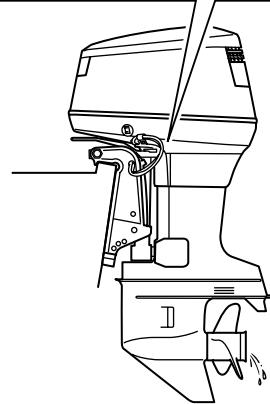
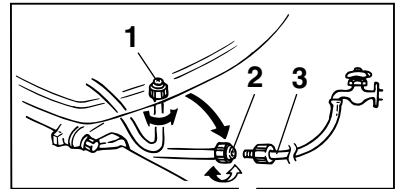

ZMU04148

1. Fitting
 2. Tuinslangkoppelstuk
 3. Tuinslangadapter
2. Schroef de tuinslangadapter op een tuinslang die is aangesloten op een leidingwaterkraan, en sluit het andere uiteinde van de tuinslang vervolgens aan op het tuinslangkoppelstuk.
 3. Laat de motor uitgeschakeld, draai de waterkraan open en laat het water gedurende ongeveer 15 minuten door de koelmantels stromen. Draai de kraan dicht en koppel de tuinslang los van het tuinslangkoppelstuk.

4. Herinstalleer het tuinslangaansluitstuk op het hulpstuk op de onderbak. Draai het koppelstuk stevig aan. **OPGELET:** Laat bij normaal gebruik het tuinslangkoppelstuk niet los op de onderbakfitting liggen en laat de tuinslag niet los hangen. Het water zal uit de aansluiting lopen in plaats van de motor te koelen, wat voor ernstige oververhitting kan zorgen. Zorg ervoor dat het koppelstuk stevig wordt aangedraaid op de fitting na het doorspoelen van de motor. [DCM00541]

NOTA:

- Als u de motor spoelt terwijl de boot zich in het water bevindt, is het beter om de buitenboordmotor zo te kantelen dat hij volledig uit het water is getild.
- Voor instructies betreffende het spoelen van het koelsysteem, zie pagina 53.

DMU28451

Reiniging van de buitenboordmotor

Was na gebruik de buitenkant van de buitenboordmotor met zoet water. Spoel het koelsysteem door met zuiver water.

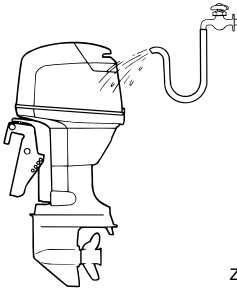

ZMU02550

DMU28460

Controle van het geleverde oppervlak van de motor

Controleer de motor op krassen, inkepingen en afbladderende verf. Plaatsen waar de verf beschadigd is zijn vatbaarder voor roest.

Reinig en verf die plaatsen indien nodig. Re-toucheerverf is verkrijgbaar bij uw Yamaha-dealer.

DMU2847C

Periodiek onderhoud

DWM01871

WAARSCHUWING

Deze procedures vereisen technische vakkennis, gereedschap en benodigdheden. Als u niet over de vereiste vakken-nis, werktuigen of benodigdheden beschikt om een onderhoudsprocedure uit te voeren, laat het werk dan uitvoeren door een Yamaha-dealer of een andere gekwalificeerde technicus.

De procedures omvatten het uit elkaar nemen van de motor en het blootleggen van gevaarlijke onderdelen. Om het risico van verwonding door bewegende, hete of elektrische onderdelen te verkleinen:

- Schakel de motor uit en houd de sleutel(s) en de motorstopschakelaarkoord bij u terwijl u onderhoud uitvoert, tenzij anders aangegeven.
- De trim- en kantelbekrachtigingsschakelaars werken ook wanneer de contactsleutel op uit staat. Houd mensen uit de buurt van de schakelaars tijdens werkzaamheden rondom de motor. Wanneer de motor is gekanteld, begeef u dan niet in de zone onder de motor of tussen de motor en de klembeugel. Vergewis u ervan dat er zich niemand in deze zone bevindt alvorens het trim- en kantelbekrachtigingsmechanisme te laten werken.
- Laat de motor afkoelen alvorens hete onderdelen of vloeistoffen aan te raken.
- Steek de motor altijd volledig terug in elkaar alvorens hem te laten werken.

DMU28511

Vervangingsonderdelen

Als er reserveonderdelen moeten worden geïnstalleerd, gebruik dan uitsluitend originele Yamaha-onderdelen of onderdelen van een zelfde ontwerp en kwaliteit. Een onderdeel van minderwaardige kwaliteit zou het kunnen begeven en het daaruit voortvloeiende verlies van controle kan de operator en de passagiers in gevaar brengen. Originele Yamaha-onderdelen kunt u verkrijgen via uw Yamaha-dealer.

DMU34151

Zware gebruiksomstandigheden

Er is sprake van zware gebruiksomstandigheden wanneer één of meer van de volgende toepassingen op regelmatige basis voorkomen:

- Gedurende uren constant varen met of net onder het maximale motortoerental (omw/min)
- Gedurende uren constant varen met een laag motortoerental (omw/min)
- Gebruik zonder voldoende tijd om de motor te laten warmlopen en afkoelen
- Frequentie krachtige acceleraties en vertragingen
- Vaak schakelen
- Vaak starten en uitschakelen van de motor(en)
- Een gebruik waarbij vaak wordt afgewisseld tussen zware en lichte ladingen

Buitenboordmotoren die onder één of meer van de bovengenoemde omstandigheden worden gebruikt, vereisen frequenter onderhoud. Yamaha raadt u aan dit onderhoud tweemaal zo vaak uit te voeren als aangegeven in het onderhoudsschema. Bijvoorbeeld, als een bepaalde onderhoudsingreep om de 50 uren moet gebeuren, dient u hem om de 25 uren uit te voeren. Op die manier voorkomt u een snellere slijtage van motoronder-

delen.

DMU34445

Onderhoudsschema 1

NOTA:

- Raadpleeg de secties in dit hoofdstuk voor de uitleg bij elke handeling die specifiek is voor de eigenaar.
- De onderhoudscycli in deze tabellen gaan uit van een gebruik van 100 uren per jaar en een regelmatige spoeling van het koelcircuit. De onderhoudsfrequentie moet worden aangepast wanneer u de motor onder ongunstige omstandigheden moet gebruiken, zoals langdurig stapvoets varen.
- Demontage of herstellingen kunnen vereist zijn afhankelijk van het resultaat van de onderhoudscontroles.
- Slijtage- of verbruiksonderdelen en smeermiddelen verliezen hun doeltreffendheid na verloop van tijd en bij een normaal gebruik, ongeacht de garantieperiode.
- Telkens nadat de motor in zout-, modderig of troebel water werd gebruikt, moet hij met zuiver water worden afgespoeld.

Het “●”-teken geeft de controles aan die u zelf mag uitvoeren.

Het “○”-teken geeft het werk aan dat moet worden uitgevoerd door uw Yamaha-dealer.

Item	Handelingen	Eerste	Om de		
		20 uur (3 maand)	100 uur (1 jaar)	300 uur (3 jaar)	500 uur (5 jaar)
Anode(n) (externe)	Inspectie of vervanging indien nodig		●/○		
Anode(n) (cilinderkop, thermostaatkap)	Inspectie of vervanging indien nodig				○
Anoden (uitlaatdeksel, koelwatermanteldekseel, gelijkrichterregelaardekseel)	Vervanging				○
Accu (elektrolytpeil, pool)	Inspecteren	●/○	●/○		
Accu (elektrolytpeil, pool)	Vullen, opladen of vervangen indien nodig		○		
Koelwaterlek	Inspectie of vervanging indien nodig	○	○		
Motorkapvergrendelhendel	Inspecteren		●/○		
Motorstartconditie/lawaai	Inspecteren	●/○	●/○		
Motorvrijlooptoerental/lawaai	Inspecteren	●/○	●/○		
Brandstoffilter (kan worden gedemonteerd)	Inspectie of vervanging indien nodig	●/○	●/○		
Brandstofleiding (hoge druk)	Inspecteren	●	●		

Onderhoud

Item	Handelingen	Eerste	Om de		
		20 uur (3 maand)	100 uur (1 jaar)	300 uur (3 jaar)	500 uur (5 jaar)
Brandstofleiding (hoge druk)	Inspectie of vervanging indien nodig	○	○		
Brandstofleiding (lage druk)	Inspecteren	●	●		
Brandstofleiding (lage druk)	Inspectie of vervanging indien nodig	○	○		
Brandstofpomp	Inspectie of vervanging indien nodig			○	
Brandstof/motorolielek	Inspecteren	○	○		
Tandwielolie	Vervanging	●/○	●/○		
Smeerpunten	Smeren	●/○	●/○		
Impeller/waterpomp-huis	Inspectie of vervanging indien nodig		○		
Impeller/waterpomp-huis	Vervanging			○	
Olietankwaterafvoer	Inspectie of reiniging	●/○	●/○		
Olie-inspuitpomp/olie-toevoerpomp	Inspectie of afstelling	○	○		
Trim- en kandelbe-krachtigingseenheid/ Werking, geluid en olielekken	Inspecteren	●/○	●/○		
Propeller/propeller-moer/splitpen	Inspectie of vervanging indien nodig	●/○	●/○		
Drukregelklep	Inspectie of vervanging indien nodig		○		
Schakelverbinding/ schakelkabel	Inspectie, afstelling of vervanging indien nodig	○	○		
Bougie(s)	Inspectie of vervanging indien nodig		●/○		
Bougiedoppen/bougie-kabels	Inspectie of vervanging indien nodig	○	○		
Water uit de koelwater-controleopening	Inspecteren	●/○	●/○		
Gasklepverbinding/ gaskabel/gasklep-opneemtuning	Inspectie, afstelling of vervanging indien nodig	○	○		
Thermostaat	Inspectie of vervanging indien nodig		○		

Onderhoud

Item	Handelingen	Eerste	Om de		
		20 uur (3 maand)	100 uur (1 jaar)	300 uur (3 jaar)	500 uur (5 jaar)
Waterinlaat	Inspecteren	●/○	●/○		
Hoofdschakelaar/stop-schakelaar/chokeschakelaar	Inspectie of vervanging indien nodig	○	○		
Kabelboomaansluitingen/draadkoppelaansluitingen	Inspectie of vervanging indien nodig	○	○		
(Yamaha) meter/maat	Inspecteren	○	○		
(Yamaha) Brandstoftank	Inspectie en reiniging indien nodig		○		

DMU34451

Onderhoudsschema 2

Item	Handelingen	Om de
		1000 uren
Uitlaatgasgeleider/uitlaatspruitstuk	Inspectie of vervanging indien nodig	○

Onderhoud

DMU28941

Smeren

Yamaha smeervet A (waterbestendig vet)

Yamaha smeervet D (roestbestendig vet; voor de propelleras)

115C, 130B

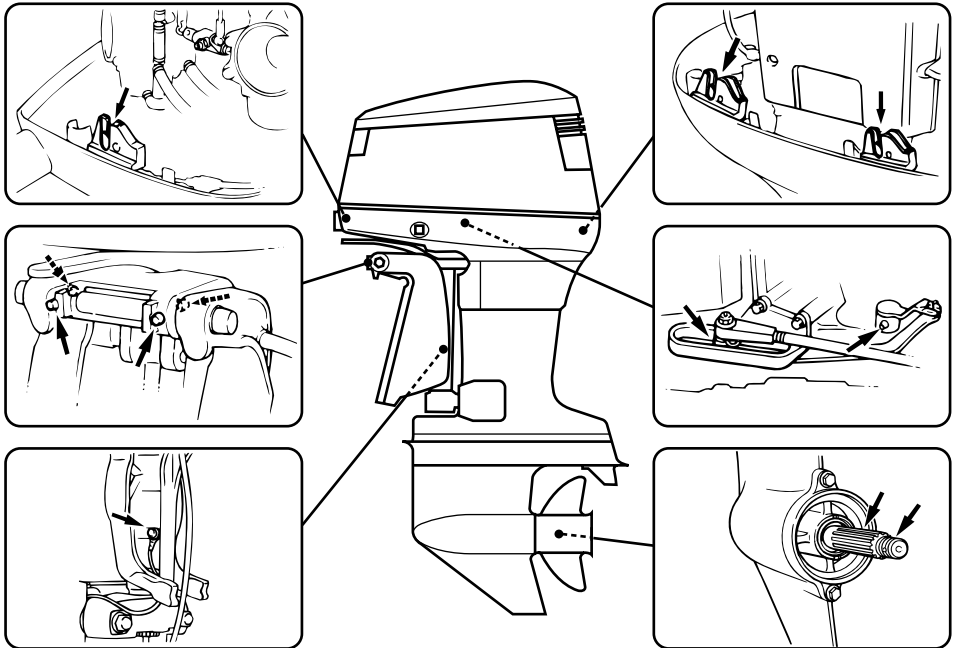

ZMU04149

DMU28956

Reiniging en afstelling van de bougie

De bougie vormt een belangrijk onderdeel van de motor en kan gemakkelijk worden gecontroleerd. De toestand van de bougie kan iets zeggen over de toestand van de motor in

zijn geheel. Bijvoorbeeld, als het porselein van de centrale elektrode heel erg wit is, kan dat wijzen op een inlaatluchtlek of een carburatieprobleem in de betreffende cilinder. Tracht eventuele problemen niet zelf te diagnosticeren. Breng uw buitenboordmotor

echter naar een Yamaha-dealer. De bougie moet regelmatig uitgeschroefd en geïnspecteerd worden omdat hitte en afzettingen ervoor zorgen dat de bougie langzaam maar zeker stuk gaat en erodeert.

1. Verwijder de bougiedoppen van de bougies.
2. Verwijder de bougie. Als de elektrodeerosie te uitgesproken wordt, of als er zich te veel koolstof of andere stoffen hebben afgezet op de elektroden van de bougie, dient u hem te vervangen door een bougie van hetzelfde type.

WAARSCHUWING! Zorg dat u de isolator niet beschadigt als u een bougie verwijdert of installeert. Bij een beschadigde isolator kunnen er externe vonken ontstaan, die brand en explosies kunnen veroorzaken. [DWM00561]

Standaardbougie:

115CETO BR8HS-10
130BETO BR9HS-10

3. Zorg ervoor dat u het gespecificeerde bougietype gebruikt, anders is het mogelijk dat de motor niet correct werkt. Alvorens de bougie aan te brengen dient u de elektrodenafstand met een voelmaat te meten. Vervang hem wanneer de elektrodenafstand afwijkt van de specificaties.

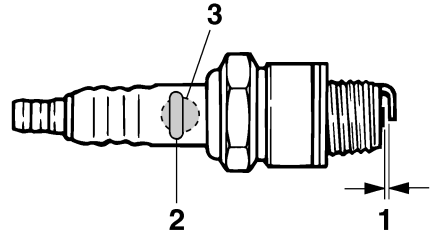

ZMU02179

1. Elektrodeafstand bougie
2. Bougienummer
3. Identificatiemerken bougie (NGK)

Elektrodenafstand:

0.9–1.0 mm (0.035–0.039 in)

4. Verwijder eventueel vuil van de schroefdraad van de bougie en schroef hem vervolgens in met het correcte aandraaimoment.

Aandraaimoment van de bougies:

25.0 Nm (2.55 kgf-m, 18.4 ft-lb)

NOTA:

Als u niet over een momentsleutel beschikt wanneer u de bougie aanbrengt, draai hem dan eerst met de hand helemaal aan en draai hem vervolgens nog 1/4 tot 1/2 slag verder vast. Draai hem echter zodra dat mogelijk is met behulp van een momentsleutel met het juiste aandraaimoment vast.

DMU37450

Controleren van de brandstoffilter

Controleer het brandstoffilter regelmatig. Als u water of vreemde stoffen aantreft in het filter, dient u het te reinigen of te vervangen. Raadpleeg uw Yamaha-dealer voor het reinigen of vervangen van het brandstoffilter.

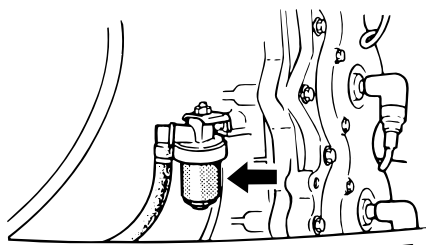

ZMU04151

DMU29043

Controle van het vrijlooptoerental

DWM00451

WAARSCHUWING

- Verwijder of raak geen elektrische onderdelen aan bij het starten of als de motor draait.
- Hou handen, haar en kleren uit de buurt van het vlieg wiel en andere draaiende onderdelen als de motor draait.

DCM00490

OPGELET

Die procedure moet worden uitgevoerd terwijl de buitenboordmotor in het water steekt. Er kan gebruik worden gemaakt van een doorspoelaansluiting of een test-tank.

Als de boot niet is uitgerust met een toeren-teller voor de buitenboordmotor, dient u een diagnosetoerenteller te gebruiken voor deze procedure. De resultaten kunnen variëren naargelang van de manier waarop de test wordt uitgevoerd: met de doorspoelaansluiting, in een testtank of met de buitenboordmotor in het water.

1. Start de motor en laat hem volledig warmdraaien in neutraal tot hij soepel draait.
2. Zodra de motor warm is, controleert u of het vrijlooptoerental overeenkomt met

de specificaties. Voor de specificaties in verband met het vrijlooptoerental, zie pagina 10. Raadpleeg een Yamaha-dealer of een andere gekwalificeerde mecanicien als u moeilijkheden onder-vindt bij het controleren van het vrijlooptoerental of als het vrijlooptoerental moet worden afgesteld.

DMU29050

De motorolietank op water controleren

Modellen met olie-inspuiting

Er is een waterafscheider onderaan in de motorolietank. Als er water of een vreemd voorwerp te zien is in die afscheider, raad-pleeg dan uw Yamaha-dealer.

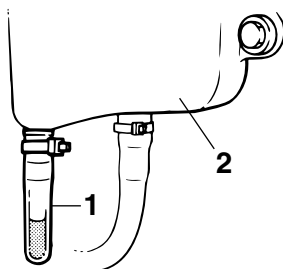

ZMU01895

1. Waterafscheider
2. Motorolietank

DMU29113

Controle van de bedrading en aansluitstukken

- Controleer of elk aansluitstuk goed is aangekoppeld.
- Controleer of iedere massakabel goed is vastgemaakt.

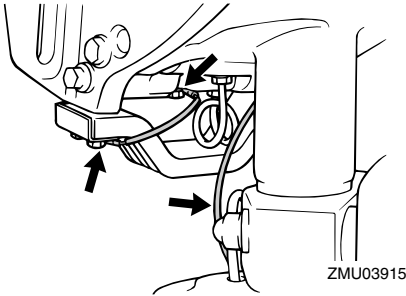

DMU32112

Propeller controleren

DWM01881



WAARSCHUWING

U kan ernstig gewond raken wanneer de motor per ongeluk start terwijl u zich in de buurt van de propeller bevindt. Alvorens de propeller te inspecteren, te demonteren of te installeren, dient u de schakelinrichting in neutraal te zetten, de hoofdschakelaar op “OFF” (uit) te zetten, de sleutel te verwijderen en de clip van de motorstopschakelaar te verwijderen. Schakel de accuschakelaar uit als uw boot daarmee uitgerust is.

Houd de propeller niet met uw hand vast wanneer u de propellermoer los- of vastdraait. Plaats een houten blok tussen de anti-cavitatiëplaat en de propeller om te beletten dat de propeller kan draaien.

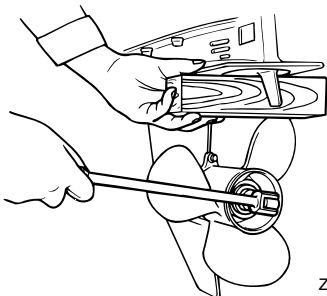

Controlepunten

- Controleer elk propellerblad op erosie door cavitatie of ventilatie, of op andere schade.
- Controleer de propelleras op schade.
- Controleer de spiebanen op slijtage of schade.
- Controleer of er geen visdraad rond de propelleras is gedraaid.

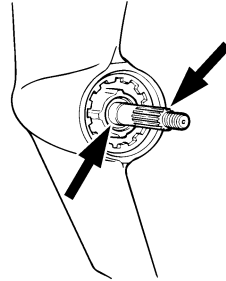

- Controleer de propellerasoliekeerring op schade.

DMU30662

De propeller verwijderen

DMU29197

Spiebaanmodellen

1. Plooi de splitpen met behulp van een buigtang recht en trek ze uit de opening.
2. Verwijder de propellermoer, de ring en het afstandstuk (indien voorzien).

WAARSCHUWING! Houd de propeller niet met uw hand vast wanneer u de propellermoer losdraait. [DWM01890]

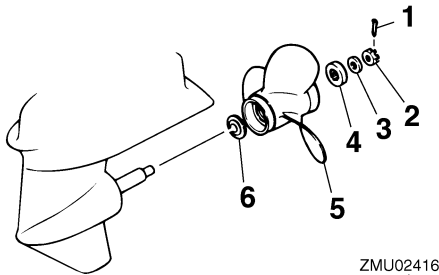

1. Splitpen
 2. Propellermoer
 3. Ring
 4. Afstandstuk
 5. Propeller
 6. Drukring
3. Verwijder de propeller, de ring (indien aanwezig) en de drukring.

DMU30672

De propeller installeren

DMU29233

Spiebaanmodellen

DCM00500

OPGELET

Gebruik een nieuwe splitpen en plooi de uiteinden ervan goed om. Anders kan de propeller los komen te zitten als de motor draait en kan u hem kwijtraken.

1. Breng Yamaha-vet of roestbestendig vet op de propelleras aan.
2. Installeer het afstandstuk (indien vereist), de drukring, de ring (indien vereist) en de propeller op de propelleras. **OPGELET: Installeer eerst de drukring alvorens de propeller te installeren, anders kunnen het staartstuk en de propellernaaf beschadigd raken.**
[DCM01880]
3. Installeer het afstandstuk (indien vereist) en de ring. Draai de propellermoer aan met het gespecificeerde aandraai-

moment.

Propellermoeraandraaimoment:
55.0 Nm (5.61 kgf-m, 40.6 ft-lb)

4. Breng de propellermoer tegenover de propellerasopening. Steek een nieuwe splitpen in de opening en plooi de uiteinden ervan om. **OPGELET: Gebruik de geïnstalleerde splitpen niet opnieuw. Anders kan de propeller loskomen tijdens de werking.** [DCM01890]

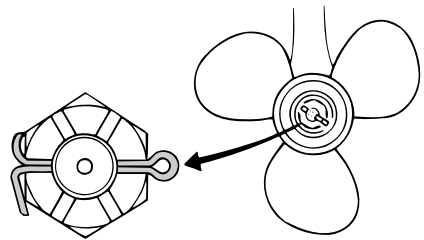

NOTA:

Als de propellermoer niet uitgelijnd is met de propellerasopening na het aandraaien met het gespecificeerde aandraaimoment, draai de moer dan verder aan tot ze uitgelijnd is met de opening.

DMU29287

Verversen van tandwielolie

DWM00800

WAARSCHUWING

- Zorg ervoor dat de buitenboordmotor stevig aan de spiegel of een stabiel statief is vastgemaakt. U kan ernstig gewond raken als de buitenboordmotor op u valt.
- Kom nooit onder het staartstuk als het gekanteld is, zelfs niet als de kantelsteunhendel of -knop vergrendeld is. Als de buitenboordmotor per ongeluk valt, kan dat ernstige verwondingen

veroorzaken.

1. Kantel de buitenboordmotor zo dat de tandwielolieaftapplug zich zo laag mogelijk bevindt.
2. Plaats een geschikte opvangbak onder de tandwielkast.
3. Verwijder de tandwielolieaftapplug en -pakking. **OPGELET: Als er zich een te grote hoeveelheid metaaldeeltjes op de magnetische tandwielolieaftapplug bevindt, kan dat op een startstukprobleem wijzen. Raadpleeg uw Yamaha-dealer.** [DCM01900]

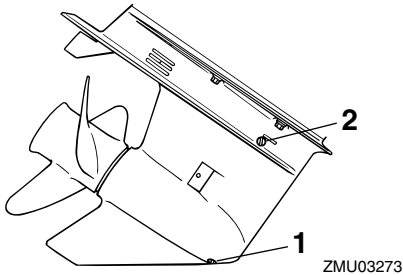

1. Tandwielolieaftapschroef
2. Oliepeilplug

NOTA:

- Als de motor is uitgerust met een magnetische tandwielolieaftapplug, dient u alle metalen deeltjes van de plug te verwijderen alvorens ze in te draaien.
 - Gebruik altijd nieuwe pakkingen. Gebruik de verwijderde pakkingen nooit opnieuw.
4. Verwijder de oliepeilplug en -pakking zodat de olie helemaal kan weglopen. **OPGELET: Controleer de gebruikte olie nadat die is afgetapt. Als de olie melkachtig is, wijst dat op water in de tandwielkast, wat ernstige schade aan de tandwielen kan veroorzaken.**

Raadpleeg een Yamaha-dealer voor het vervangen van de startstukdichtingen. [DCM00711]

NOTA:

Raadpleeg uw Yamaha-dealer voor meer informatie over het afdanken van gebruikte olie.

5. Zet de buitenboordmotor in verticale stand. Spuit de tandwielolie in de opening van de tandwielolieaftapplug met behulp van een flexibel vulhulpmiddel of een drukvulhulpmiddel.

Aanbevolen tandwielolie:
Tandwielkastolie (SAE 90)
Hoeveelheid tandwielolie:
0.760 L (0.803 US qt, 0.669 Imp.qt)

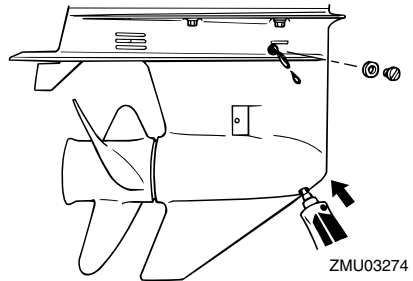

6. Breng een nieuwe pakking aan op de olieaftapplug. Als de olie uit de oliepeilplugopening begint te lopen, dient u de oliepeilplug erin te steken en vast te draaien.

Aandraaimoment:
9 Nm (0.9 kgf-m, 6.6 ft-lb)

7. Breng een nieuwe pakking aan op de tandwielolieaftapplug. Breng de tand-

Onderhoud

wielolieaftapplug aan en draai ze vast.

Aandraaimoment:

9 Nm (0.9 kgf-m, 6.6 ft-lb)

DMU29302

De brandstoftank reinigen

DWM00920

WAARSCHUWING

Benzine is erg ontvlambaar en benzine-dampen zijn ontvlambaar en ontplofbaar.

- Als u vragen hebt over het juist uitvoeren van die procedure, raadpleeg dan uw Yamaha-dealer.
- Blijf uit de buurt van vonken, sigaretten, vlammen en andere vormen van ontbranding als u de brandstoftank reinigt.
- Verwijder de brandstoftank van de boot alvorens ze te reinigen. Werk steeds buiten op een plaats die goed verlucht is.
- Veeg gemorste brandstof onmiddellijk op.
- Het opnieuw assembleren van de brandstoftank moet zorgvuldig gebeuren. Een verkeerde assemblage kan leiden tot een brandstoflek, met brand- en ontploffingsgevaar tot gevolg.
- Loos oude benzine volgens de plaatse-lijke voorschriften.

1. Ledig de brandstoftank in een goedgekeurde container.
2. Giet een kleine hoeveelheid geschikt oplosmiddel in de tank. Installeer de tankdop en schud de tank. Laat het oplosmiddel volledig weer wegstromen.
3. Verwijder de schroeven die het brandstofleidingkoppelstuk geheel op zijn plaats houden. Trek het geheel uit de tank.

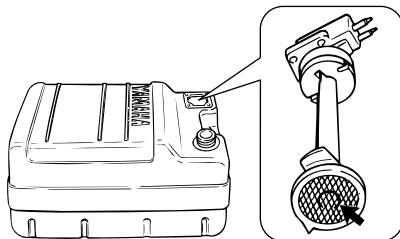

ZMU02324

4. Reinig de filter (gesitueerd op het uiteinde van de zuigbuis) in een geschikt reinigingsoplosmiddel. Laat de filter drogen.
5. Vervang de pakkingen door nieuwe exemplaren. Herinstalleer het brandstofkoppelstukpakkingeheel en zet de schroeven stevig vast.

DMU29313

Inspecteren en vervangen van elektrode(n)

Yamaha-buitenboordmotoren worden beschermd tegen roest met behulp van oploselektroden. Controleer regelmatig de externe elektroden. Verwijder de aanslag van de oppervlakken van de elektroden. Raadpleeg een Yamaha-dealer voor het vervangen van externe elektroden.

DCM00720

OPGELET

Anoden mogen niet geschilderd worden, want dan werken ze niet meer.

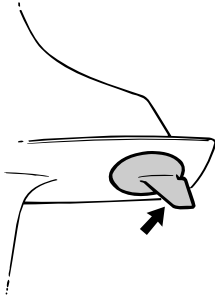

ZMU01901

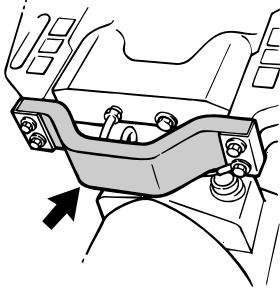

ZMU03461

NOTA:

Controleer massaleidingen die verbonden zijn met externe elektroden op modellen die ermee zijn uitgerust. Raadpleeg een Yamaha-dealer voor de controle en de vervanging van interne elektroden die verbonden zijn met het motorblok.

DMU29322

Controleren van de accu (voor modellen met elektrische starter)

DWM01900

WAARSCHUWING

Accu-elektrolyt is giftig en bijtend en accu's genereren explosief waterstofgas. Bij werkzaamheden in de buurt van de accu:

- Draag een beschermbril en rubberhandschoenen.
- Rook niet en breng geen andere ontstekingsbronnen in de buurt van de accu. Zie pagina 12 voor uitgebreide veilig-

heidsinformatie in verband met accu's.

De procedure voor het controleren van de accu varieert naar gelang van de accu. Deze procedure bevat typische controles die van toepassing zijn op veel verschillende accu's, maar u moet altijd de instructies van de accufabrikant naleven.

DCM01920

OPGELET

Een slecht onderhouden accu raakt snel defect.

1. Controleer het elektrolytpeil.

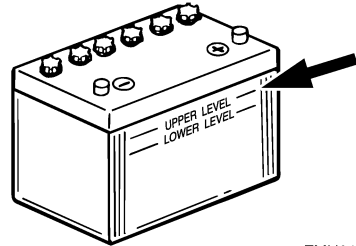

ZMU01810

2. Controleer de lading van de accu. Als uw boot is uitgerust met een digitale snelheidsmeter helpen de voltmeter en de waarschuwingsfuncties voor een te lage accuspanning u bij het controleren van de acculading. Raadpleeg uw Yamaha-dealer als de accu moet worden opgeladen.
3. Controleer de accu-aansluitingen. Ze moeten zuiver zijn, stevig vastzitten en bedekt zijn met een isolatiekap. **WAARSCHUWING! Slechte aansluitingen kunnen kortsluitingen en vonken veroorzaken en daardoor tot explosies leiden.** [DWM01910]

Onderhoud

DMU29333

Aansluiten van de accu

DWM00570

WAARSCHUWING

Maak de accuhouder stevig vast op een droge, goed verluchte en trillingsvrije plaats in de boot. Installeer een volledig opgeladen accu in de houder.

DCM01123

OPGELET

Omkering van de accukabels beschadigt de elektrische onderdelen.

1. Zorg ervoor dat de hoofdschakelaar (bij de modellen waarop dat van toepassing is) op "OFF" (uit) staat, alvorens aan de accu te werken.
2. Verbind de rode accukabel eerst met de POSITIEVE (+) pool. Verbind vervolgens de zwarte accukabel met de NEGATIEVE (-) pool.

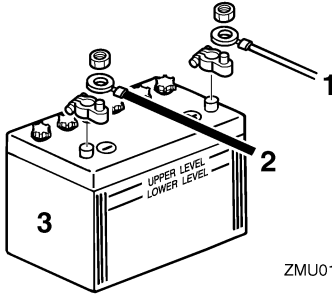

ZMU01811

1. Rode kabel
 2. Zwarte kabel
 3. Accu
3. De elektrische contacten van de accu en de kabels moeten zuiver en juist aangekoppeld zijn, anders kan de accu de motor niet starten.

DMU29371

Loskoppelen van de accu

1. Schakel de accuschakelaar (indien aan-

wezig) en de hoofdschakelaar uit. **OPGELET: Als ze er op worden gelaten, kan de elektrische installatie beschadigd raken.** [DCM01930]

2. Koppel de negatieve kabel(s) los van de negatieve (-) pool. **OPGELET: Koppel altijd eerst alle negatieve (-) kabels los om een kortsluiting en schade aan de elektrische installatie te voorkomen.** [DCM01940]
3. Koppel de positieve kabel(s) los en verwijder de accu uit de boot.
4. Reinig, onderhoud en bewaar de accu in overeenstemming met de instructies van de fabrikant.

DMU29427

Problemen verhelpen

Een probleem in de brandstof-, compressie- of ontstekingsystemen kan ervoor zorgen dat de motor slecht start, dat er minder aandrijfkracht is of dat er zich andere problemen voordoen. Dit hoofdstuk beschrijft basisinspecties en mogelijke oplossingen, en het heeft betrekking op alle Yamaha-buitenboordmotoren. Daarom zijn bepaalde items niet van toepassing op uw model.

Als uw buitenboordmotor moet worden hersteld, breng hem dan naar uw Yamaha-dealer.

Raadpleeg uw Yamaha-dealer als het waarschuwingsslampje voor motorpech knippert.

De starter werkt niet.

V. Is de acculading te zwak of te laag?

A. Controleer de staat van de accu. Gebruik een accu met de aanbevolen capaciteit.

V. Zijn de accuaansluitingen los of verroest?

A. Maak de accukabels vast en reinig de accupolen.

V. Is de zekering voor het relais van de elektrische starter of de elektrische kring doorgeslagen?

A. Zoek naar de oorzaak van de elektrische overbelasting en neem die weg. Vervang de zekering door een nieuwe met de juiste stroomsterkte.

V. Zijn de starteronderdelen defect?

A. Laat hem herstellen door een Yamaha-dealer.

V. Staat de schakelhendel in versnelling?

A. Schakel naar neutraal.

De motor start niet (de starter werkt).

V. Is de brandstoftank leeg?

A. Vul de tank met zuivere, verse brandstof.

V. Is de brandstof verontreinigd of bedorven?

A. Vul de tank met zuivere, verse brandstof.

V. Is het brandstoffilter verstopt?

A. Reinig of vervang het filter.

V. Is de startprocedure incorrect?

A. Zie pagina 41.

V. Is de brandstofpomp defect?

A. Laat hem herstellen door een Yamaha-dealer.

V. Zijn de bougies vuil of van het verkeerde type?

A. Controleer de bougie(s). Reinig of vervang ze (hem) door (een) bougie(s) van het aanbevolen type.

V. Werd(en) de bougiedop(pen) verkeerd aangebracht?

A. Controleer de bougiedoppen en breng ze eventueel op de juiste manier aan.

V. Is de ontstekingsbedrading beschadigd of slecht aangesloten?

A. Controleer de bedrading op slijtage en breuken. Draai alle losse aansluitingen weer vast. Vervang versleten of gebroken draden.

V. Zijn de ontstekingsonderdelen defect?

A. Laat hem herstellen door een Yamaha-dealer.

V. Is de motorstop-schakelaarkoord niet bevestigd?

Herstellen van defecten

A. Bevestig de koord.

V. Zijn de inwendige motoronderdelen beschadigd?

A. Laat hem herstellen door een Yamaha-dealer.

De motor draait onregelmatig in vrijloop of slaat af.

V. Zijn de bougies vuil of van het verkeerde type?

A. Controleer de bougie(s). Reinig of vervang ze (hem) door (een) bougie(s) van het aanbevolen type.

V. Is het brandstofsysteem geblokkeerd?

A. Zoek naar dichtgeknepen en geknikte brandstofleidingen of andere versperringen in het brandstofsysteem.

V. Is de brandstof verontreinigd of bedorven?

A. Vul de tank met zuivere, verse brandstof.

V. Is het brandstoffilter verstopt?

A. Reinig of vervang het filter.

V. Zijn er defecte ontstekingsonderdelen?

A. Laat hem herstellen door een Yamaha-dealer.

V. Werd het waarschuwingssysteem geactiveerd?

A. Zoek en elimineer de oorzaak van de waarschuwing.

V. Is de elektrodenafstand onjuist?

A. Controleer de afstand en pas hem aan overeenkomstig de specificaties.

V. Is de ontstekingsbedrading beschadigd of

slecht aangesloten?

A. Controleer de bedrading op slijtage en breuken. Draai alle losse aansluitingen weer vast. Vervang versleten of gebroken draden.

V. Wordt er soms verkeerde motorolie gebruikt?

A. Controleer de olie en vervang hem eventueel door de juiste olie.

V. Is de thermostaat defect of verstopt?

A. Laat hem herstellen door een Yamaha-dealer.

V. Zijn carburateurafstellingen niet correct?

A. Laat hem herstellen door een Yamaha-dealer.

V. Is de brandstofpomp beschadigd?

A. Laat hem herstellen door een Yamaha-dealer.

V. Is de ontluchtingsschroef op de brandstoftank gesloten?

A. Open de ontluchtingsschroef.

V. Is de chokeknop uitgetrokken?

A. Druk de knop helemaal in.

V. Is motorhoek te groot?

A. Zet de motor weer in de normale werkingsstand.

V. Is de carburator verstopt?

A. Laat hem herstellen door een Yamaha-dealer.

V. Is de verbinding met het brandstofleidingkoppelstuk verkeerd gemaakt?

A. Verbind op de juiste manier.

Herstellen van defecten

V. Is de gasklep verkeerd afgesteld?

A. Laat hem herstellen door een Yamaha-dealer.

V. Is de accukabel losgekoppeld?

A. Sluit hem stevig aan.

De waarschuwingszoemer weerklinkt of het verklikkerlampje brandt.

V. Is het koelsysteem verstopt?

A. Ga na of de waterinlaat niet verstopt is.

V. Is het motoroliepeil te laag?

A. Vul de olietank met de gespecificeerde motorolie.

V. Is het warmtebereik van de bougie incorrect?

A. Controleer de bougie en vervang hem eventueel door een bougie van het aanbevolen type.

V. Wordt er soms verkeerde motorolie gebruikt?

A. Controleer de olie en vervang hem eventueel door de juiste olie.

V. Is de motorolie verontreinigd of slecht geworden?

A. Vervang de olie door verse olie van het gespecificeerde type.

V. Is de oliefilter verstopt?

A. Laat hem herstellen door een Yamaha-dealer.

V. Is de oliepomp defect?

A. Laat hem herstellen door een Yamaha-dealer.

V. Is de lading van de boot goed verdeeld?

A. Verdeel de lading zo dat de boot horizontaal in het water ligt.

V. Is de waterpomp of de thermostaat defect?

A. Laat hem herstellen door een Yamaha-dealer.

V. Is er overtollig water in het brandstoffilterhuis?

A. Ledig het filterhuis.

Verlies van motorvermogen.

V. Is de propeller beschadigd?

A. Laat de propeller herstellen of vervangen.

V. Is de propellerspoed of -diameter niet juist?

A. Installeer de juiste propeller om de buitenboordmotor met zijn aanbevolen toerental (omw/min) te laten draaien.

V. Is de trimhoek niet correct?

A. Pas de trimhoek zo aan dat de motor het meest efficiënt werkt.

V. Wordt de motor op een verkeerde hoogte op de spiegel gemonteerd?

A. Pas de hoogte van de motor op de spiegel aan.

V. Wordt het waarschuwingsstelsel geactiveerd?

A. Zoek en elimineer de oorzaak van de waarschuwing.

V. Is de onderkant van de boot vervuild met aangroeiing?

A. Reinig de onderkant van de boot.

V. Zijn de bougies vuil of van het verkeerde

Herstellen van defecten

type?

A. Controleer de bougie(s). Reinig of vervang ze (hem) door (een) bougie(s) van het aanbevolen type.

V. Zit er wier of ander vreemd materiaal verstrengeld rond de tandwielbehuizing?

A. Verwijder het vreemd materiaal en reinig het staartstuk.

V. Is het brandstofsysteem geblokkeerd?

A. Zoek naar dichtgeknepen en geknikte brandstofleidingen of andere versperringen in het brandstofsysteem.

V. Is het brandstoffilter verstopt?

A. Reinig of vervang het filter.

V. Is de brandstof verontreinigd of bedorven?

A. Vul de tank met zuivere, verse brandstof.

V. Is de elektrodenafstand onjuist?

A. Controleer de afstand en pas hem aan overeenkomstig de specificaties.

V. Is de ontstekingsbedrading beschadigd of slecht aangesloten?

A. Controleer de bedrading op slijtage en breuken. Draai alle losse aansluitingen weer vast. Vervang versleten of gebroken draden.

V. Zijn er elektrische onderdelen defect?

A. Laat hem herstellen door een Yamaha-dealer.

V. Wordt er wel gebruik gemaakt van de juiste brandstof?

A. Vervang de brandstof door het opgegeven type.

V. Wordt er soms verkeerde motorolie gebruikt?

A. Controleer de olie en vervang hem eventueel door de juiste olie.

V. Is de thermostaat defect of verstopt?

A. Laat hem herstellen door een Yamaha-dealer.

V. Is de ontluchtingsschroef gesloten?

A. Open de ontluchtingsschroef.

V. Is de brandstofpomp beschadigd?

A. Laat hem herstellen door een Yamaha-dealer.

V. Is de verbinding met het brandstofleidingkoppelstuk verkeerd gemaakt?

A. Verbind op de juiste manier.

V. Is het warmtebereik van de bougie incorrect?

A. Controleer de bougie en vervang hem eventueel door een bougie van het aanbevolen type.

V. Is de aandrijfriem van de hogedrukbrandstofpomp stuk?

A. Laat hem herstellen door een Yamaha-dealer.

V. Reageert de motor niet op de juiste manier op de stand van de schakelhendel?

A. Laat hem herstellen door een Yamaha-dealer.

De motor trilt buitensporig.

V. Is de propeller beschadigd?

A. Laat de propeller herstellen of vervangen.

V. Is de propelleras beschadigd?

Herstellen van defecten

A. Laat hem herstellen door een Yamaha-dealer.

V. Zit er wier of ander vreemd materiaal verstrengeld rond de propeller?

A. Verwijder en reinig de propeller.

V. Is de motormontagebout los?

A. Draai de bout vast.

V. Is de fuseeepn los of beschadigd?

A. Zet ze vast of laat het probleem verhelpen door een Yamaha-dealer.

DMU29433

Tijdelijke handeling in een noodgeval

DMU29440

Beschadiging door botsing

DWM00870

WAARSCHUWING

De buitenboordmotor kan ernstig worden beschadigd door een botsing tijdens het varen of het slepen. Een beschadiging kan ervoor zorgen dat het niet veilig is om de buitenboordmotor te gebruiken.

Als de buitenboordmotor een voorwerp in het water raakt, dient u de volgende procedure te volgen.



1. Zet de motor onmiddellijk af.
2. Controleer het besturingssysteem en alle onderdelen op beschadiging. Con-

troleer ook de boot op beschadiging.

3. Ongeacht of u al dan niet beschadiging hebt aangetroffen, dient u langzaam en voorzichtig naar de dichtstbijzijnde haven te varen.

4. Laat een Yamaha-dealer de buitenboordmotor controleren alvorens hem weer in gebruik te nemen.

DMU29463

Vervangen van de zekering

Wanneer er een zekering is doorgesmolten bij een model met elektrische starter, opent u de zekeringhouder en vervangt u die zekering door een nieuwe met de juiste stroomsterkte.

DWM00631

WAARSCHUWING

Het installeren van een verkeerde zekering of een stukje draad kan een overmatige stroomvloeï mogelijk maken. Dat kan het elektrisch systeem beschadigen en brand veroorzaken.

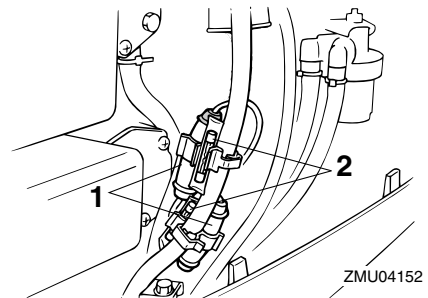

1. Zekeringhouder
2. Reservezekering (20 A, 30 A)

Raadpleeg uw Yamaha-dealer wanneer de nieuwe zekering onmiddellijk doorsmelt.

DMU29524

De trim- en kantelbekrachtiging werkt niet

Als de motor niet kan worden omhoog of om-

Herstellen van defecten

laag gekanteld met de trim- en kantelbe-
krachtiging omwille van een lege accu of een
storing in de trim- en kantelbe-
krachtiging-
seenheid, kunt u de motor ook manueel kan-
telen.

1. Draai de manuele klepschroef los door
ze naar links te draaien tot ze stopt.

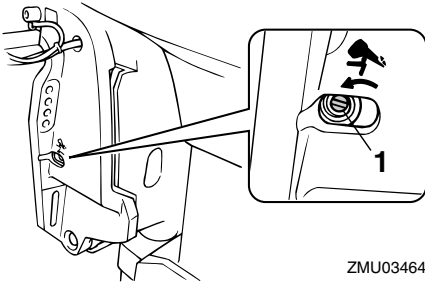

ZMU03464

1. Schroef van de handbediende klep
2. Zet de motor in de gewenste stand en
draai vervolgens de manuele
klepschroef vast door ze naar rechts te
draaien.

DMU29533

De starter werkt niet

Als het startmechanisme niet werkt (de mo-
tor kan niet worden aangezwengeld met de
starter), kan de motor worden gestart met de
noodstartkoord.

DWM01022

WAARSCHUWING

- Pas die procedure alleen toe in een
noodgeval om naar de dichtstbijzijnde
haven terug te keren voor herstelling.
- Wanneer de noodstartkoord wordt ge-
bruikt om de motor te starten, werkt de
neutraalstartbeveiliging niet. Zorg er-
voor dat de afstandsbedieningshendel
in neutraal staat. Anders kan de boot
onverwacht beginnen te bewegen, wat

tot ongevallen zou kunnen leiden.

- Bevestig de motoruitschakelkoord tij-
dens het gebruik van de motor op een
veilige plaats aan uw kleding, of aan uw
arm of been.
- Maak de koord niet vast aan kleren die
kunnen worden losgetrokken. Zorg er-
voor dat de koord nergens achter ver-
strikt raakt, waardoor ze haar functie
verliest.
- Zorg ervoor dat u tijdens een normaal
gebruik niet per ongeluk aan de koord
trekt. Als de motoraandrijving wegvalt,
wordt de boot veel minder goed be-
stuurbaar. Zonder motoraandrijving zal
de boot ook snel vertragen. Daardoor
kunnen personen en voorwerpen in de
boot naar voren geslingerd worden.
- Vergewis u ervan dat er niemand achter
u staat als u aan het startkoord trekt.
Het zou achterwaarts kunnen zwepen
en iemand verwonden.
- Een onafgeschermd, draaiend vliegwiel
is zeer gevaarlijk. Houd losse kleding
en andere voorwerpen uit de buurt bij
het starten van de motor. Gebruik de
noodstartkoord uitsluitend zoals voor-
geschreven. Raak het vliegwiel of ande-
re bewegende onderdelen niet aan
wanneer de motor draait. Installeer het
startermechanisme of de motorkap
nooit terwijl de motor draait.
- Raak bij het starten of gebruiken van de
motor de ontstekingsspoel, de bougie-
kabel, de bougiedop of andere elektri-
sche onderdelen niet aan. U loopt het
risico op elektrische schokken.

DMU29562

Noodstart

1. Verwijder de motorkap.
2. Koppel de neutrale-startbeveiligingska-

Herstellen van defecten

bel los van de starter, indien voorzien.

3. Verwijder de starter/het vliegwiel door de bouten los te draaien.

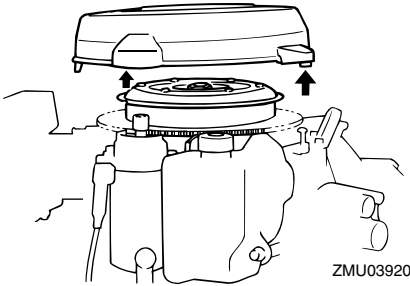

4. Maak de motor klaar om te starten. Voor meer informatie, zie pagina 41. Zorg ervoor dat de motor in neutraal staat en dat de klem is bevestigd aan de motorstopschakelaar. De hoofdschakelaar moet in de stand "ON" (aan) staan, indien voorzien.

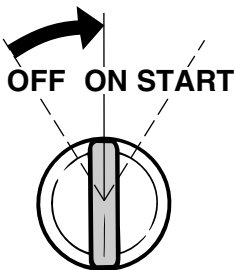
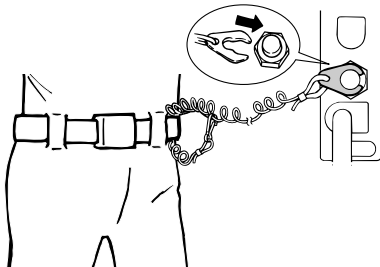

5. Als er een chokeknop is voorzien, trekt u die uit wanneer de motor koud is. Nadat de motor is gestart, drukt u de chokeknop langzaam terug in zijn uitgangspositie naarmate de motor warmer wordt.

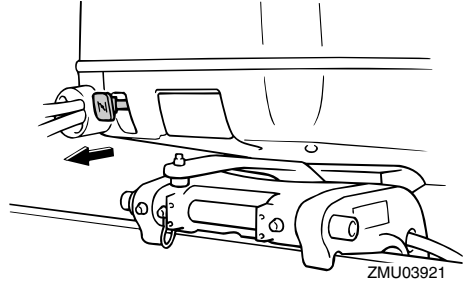

6. Steek het geknoopte uiteinde van de noodstartkoord in de inkeping in de vliegwielrotor en draai de koord verschillende keren rond het vliegwiel in de richting van de wijzers van de klok.
7. Geef er vervolgens een korte maar krachtige ruk aan om de motor te starten. Herhaal dat indien nodig.

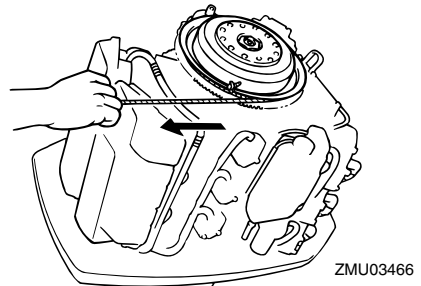

DMU29671

De motor werkt niet

DMU29742

De oliepeilwaarschuwing wordt geactiveerd

Als het oliepeil te laag is, gaat het rode segment van het oliepeillampje branden, weerklinkt de zoemer en wordt het motortoerental

ZMU01906

Herstellen van defecten

beperkt tot ongeveer 2000 omw/min. Als dat gebeurt, kan er een reservehoeveelheid olie worden overgepompt van de losse olietank naar de motorolietank met behulp van de noodschakelaar.

DWM01050

WAARSCHUWING

Zet de motor af alvorens die procedure toe te passen.

DCM00901

OPGELET

- Als de noodschakelaar te lang omhoog wordt gehouden, wordt er te veel olie in de motorolietank gepompt zodat die overloopt. Laat de schakelaar los wanneer de olie de bovenmarkering op de motorolietank bereikt.
- Gebruik de noodprocedure allen als de waarschuwingsslampen voor het oliepeil werken.

1. Verwijder de motorkap.
2. Schakel de hoofdschakelaar in.

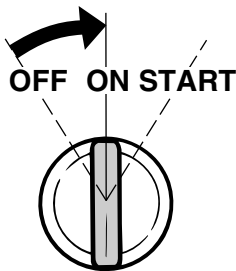

ZMU01906

3. Duw de noodschakelaar naar boven om reserveolie van de losse olietank naar de motorolietank over te pompen.

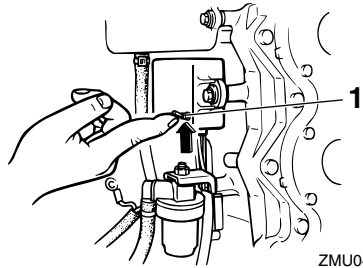

ZMU04153

1. Noodschakelaar

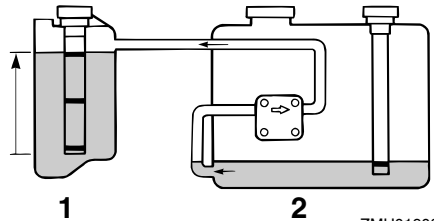

ZMU01908

1. Motorolietank
2. Losse olietank

4. Na het gebruik van de noodschakelaar, zet u de hoofdschakelaar op off en vervolgens weer op on. Daardoor wordt het waarschuwingssysteem opnieuw in zijn normale waaktoestand geschakeld. Het gele segment van het oliepeillampje blijft branden.
5. Start de motor en ga in de dichtstbijzijnde haven olie halen.

NOTA:

- De maximumhoeveelheid reserveolie is 1500 cm³ (1.6 US qt, 1.31 Imp qt).
- De oliepomp werkt niet als de motor meer dan 35° naar boven is gekanteld. Zet de motor verticaal (niet gekanteld) alvorens de noodschakelaar te gebruiken.

DMU29751

De motorkap kan niet worden opengemaakt

Als de motorkap gesloten blijft als de ontgrendelingshendel bediend wordt, kan het zijn dat de kabel beschadigd of verkeerd ingesteld is.

1. Trek aan de motorkapontgrendelingshendel om de voorste sluiting los te maken.

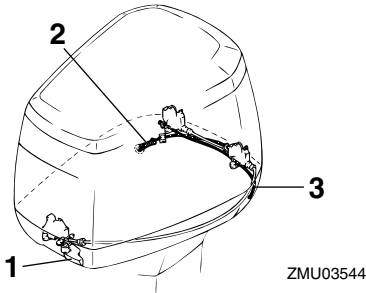

1. Motorkapontgrendelhendel
 2. Kapontgrendeldraad aan stuurboordzijde
 3. Motorkapontgrendeldraad aan bakboordzijde
2. Trek aan de noodontgrendelingsdraad die uit de opening naast het geleidingsgat in de onderbak steekt om de achterste sluiting aan bakboordzijde los te maken.
 3. Til de bakboordzijde van de motorkap op om de noodontgrendelingsdraad uit de bakboordzijde van de onderbak te trekken.
 4. Trek aan de noodontgrendelingsdraad om de achterste sluiting aan stuurboordzijde los te maken. **OPGELET: Zorg dat het probleem met de motorkapvergrendeling opgelost is alvorens de motorkap te installeren.** [DCM00391]

DMU33501

Behandeling van ondergedompelde motor

Als de buitenboordmotor helemaal werd ondergedompeld, moet hij onmiddellijk naar een Yamaha-dealer worden gebracht. Anders kan er haast onmiddellijk roestvorming intreden. **OPGELET: Probeer de buitenboordmotor niet te laten draaien voordat hij volledig gecontroleerd is.** [DCM00401]



YAMAHA MOTOR CO., LTD.

Gedrukt in Japan
Juli 2009-0.1 × 1 

Gedrukt op recyclagepapier