

**F8C
FT8D**

GEBRUIKERSHANDLEIDING

▲ Lees deze handleiding zorgvuldig alvorens uw buitenboordmotor te gebruiken.

60R-F8199-78-D0

Lees deze handleiding zorgvuldig alvorens uw buitenboordmotor te gebruiken. Bewaar deze handleiding aan boord in een waterdichte zak tijdens het varen. Deze handleiding moet bij de buitenboordmotor blijven wanneer hij wordt verkocht.

Belangrijke handleidingsinformatie

DMU25107

Aan de eigenaar

Dank u voor het kiezen van een Yamaha buitenboordmotor. Deze gebruikershandleiding bevat informatie over juiste bediening, onderhoud en zorg. Een grondig begrip van deze eenvoudige instructies zal u helpen om maximaal plezier uit uw nieuwe Yamaha te krijgen. Raadpleeg een Yamaha-dealer, indien u vragen over de bediening of onderhoud van uw buitenboordmotor hebt.

In deze gebruikershandleiding is bijzonder belangrijke informatie als volgt aangeduid.



: dit is het symbool voor veiligheidswaarschuwingen. Het wordt gebruikt om u op mogelijke verwondingsgevaaren te wijzen. Volg alle veiligheidsmeldingen achter dit symbool op om mogelijke verwondingen of overlijden te voorkomen.

DWM00781

WAARSCHUWING

Een WAARSCHUWING wijst op een gevaarlijke situatie die kan leiden tot de dood of ernstige letsels als ze niet wordt vermeden.

DCM00701

OPGELET

Een alinea die vooraf wordt gegaan door OPGELET vermeldt speciale voorzorgsmaatregelen die moeten worden genomen om schade aan de buitenboordmotor of aan andere eigendommen te voorkomen.

NOTA:

Een NOTA geeft belangrijke informatie om handelingen gemakkelijker of duidelijker te maken.

Yamaha zoekt voortdurend vooruitgang in productontwerp en kwaliteit. Daarom, ondanks dat deze handleiding de laatste productinformatie bevat die verkrijgbaar is ten tijde van uitgave, kunnen er kleine afwijkingen tussen uw machine en deze handleiding zijn. Raadpleeg uw Yamaha-dealer, indien u enige vragen aangaande dit handboek heeft. Yamaha raadt aan dat u het product correct gebruikt en de gespecificeerde periodieke inspecties en onderhoud correct uitvoert volgens de instructies in de gebruikershandleiding, om een lang leven van het product te verzekeren. Elke schade, veroorzaakt door het niet volgen van deze instructies, valt niet onder de garantie.

Sommige landen hanteren wetten of regels die gebruikers verbieden het product mee te nemen buiten het land van aankoop. Dit kan het registreren van het product in het land van bestemming onmogelijk maken. Daarnaast kan de garantie in sommige gebieden niet van toepassing zijn. Raadpleeg de dealer waar het product is aangeschaft voor meer informatie, indien u het product mee wilt nemen naar een ander land.

Indien het gekochte product reeds was gebruikt, neemt u contact op met uw dichtstbijzijnde dealer voor herregistratie en om recht te krijgen op de aangegeven diensten.

NOTA:

De F8CMH, FT8DMH, FT8DE, FT8DEP en de standaardaccessoires worden gebruikt als basis voor de verklaringen en afbeeldingen in deze handleiding. Daardoor kunnen sommige onderdelen niet op ieder model van toepassing zijn.

Belangrijke handleidingsinformatie

DMU25141

F8C, FT8D

GEBRUIKERSHANDLEIDING

©2012 door Yamaha Motor Co., Ltd.

1e Uitgave, november 2012

Alle rechten voorbehouden.

**Elke herdruk of ongevoegd gebruik
zonder de schriftelijke toelating van**

Yamaha Motor Co., Ltd.

is uitdrukkelijk verboden.

Gedrukt in Frankrijk

Veiligheidsinformatie	1	Propellerkeuze	13
Buitenboordmotorveiligheid	1	Neutraal-startbeveiliging	14
Propeller	1	Motorolievereisten	14
Draaiende onderdelen	1	Brandstofvereisten	15
Hete onderdelen	1	Benzine	15
Elektrische schokken	1	Anti-fouling	15
Kantelbekracting	1	Motorafdankingsvereisten	16
Motorstopschakelaarkoord	1	Nooduitrusting	16
Benzine	2	Componenten	17
Blootstelling aan en morsen van		Schematische voorstelling van de	
benzine	2	componenten	17
Koolmonoxide	2	Brandstoftank	18
Wijzigingen	2	Brandstofleidingkoppelstuk	19
Scheepvaartveiligheid	2	Brandstofmeter	19
Alcohol en verdovende middelen	2	Benzinetankdop	19
Zwemvesten	2	Ontluchtingsschroef	19
Mensen in het water	2	Afstandsbedieningskast	19
Passagiers	3	Afstandsbedieningshendel	19
Overladen	3	Neutraal vergrendeltrekker	20
Vermijd botsingen	3	Neutraal gashendel	20
Weersomstandigheden	3	Chokeschakelaar	20
Passagiersopleiding	4	Stuurhendel	20
Scheepvaartveiligheidspublicaties	4	Schakelhendel	20
Wetten en voorschriften	4	Gashendel	21
Algemene informatie	5	Brandstofverbruiksindicator	21
Plaats voor		Gashendelfrictieafstelling	21
identificatienummers	5	Noodstopkoord en clip	22
Buitenboordmotorserienummer	5	Motorstopknop	23
Sleutelnummer	5	Chokeknop voor trektype	23
EG-verklaring van		Handgreep repeteerstarter	23
overeenstemming	5	Hoofdschakelaar	24
EG label	6	Kantelbekractingsschakelaar	24
Lees handleidingen en labels	7	Stuurfrictieafstelinrichting	24
Waarschuwinglabels	7	Trimstang (kantelpen)	25
Specificaties en vereisten	11	Kantelvergrendelingsmechanisme	25
Technische gegevens	11	Kantelsteunknop	25
Installatievereisten	13	Kantelsteunstang	25
Vermogen paardenkracht boot	13	Kantelbekractingseenheid	26
Monteren van de motor	13	Motorkapvergrendelhendel	
Afstandsbedieningsvereisten	13	(omhoogtrektype)	26
Accuvereisten	13	Doorspoelplug	26
Technische gegevens van de		Waarschuwing slampje	27
accu	13		
Monteren van de accu	13		

Inhoud

Instrumenten en verklikkerlampjes	28	Controles na het warmdraaien van de motor	45
Verklikkers	28	Schakelen	45
Oliedrukwaarschuwinglampje	28	Stopschakelaars	45
Motorcontrolesysteem	29	Schakelen	45
Waarschuwingssysteem	29	De boot stoppen	47
Oliedrukwaarschuwing	29	Motor uitschakelen	47
Installatie	30	Procedure	47
Installatie	30	Procedure	48
De buitenboordmotor monteren	30	De buitenboordmotor trimmen	48
Vastklemmen van de buitenboordmotor	31	Afstelling van de trimhoek bij modellen met een handbediend kantelmechanisme	49
Werking	33	Afstellen van de trimhoek (modellen met kantelbekrachtiging)	49
Eerste gebruik	33	Boottrim instellen	50
De motor met motorolie vullen	33	Naar boven en naar beneden kantelen	51
Inlopen van de motor	33	Procedure voor het naar boven kantelen (modellen met handbediend kantelmechanisme)	51
Leer uw boot kennen	33	Procedure voor omhoog kantelen (modellen met kantelbekrachtiging)	53
Controleert voordat de motor wordt gestart	33	Procedure voor omlaag kantelen (modellen met handbediend kantelsysteem)	53
Brandstofpeil	34	Procedure voor omlaag kantelen (modellen met kantelbekrachtiging)	54
Verwijderen van de motorkap	34	Ondiep water	54
Brandstofsysteem	34	Varen in ondiep water (modellen met handbediend kantelmechanisme)	54
Bedieningselementen	34	Modellen met kantelbekrachtiging	56
Noodstopkoord	35	Varen in andere omstandigheden	57
Motorolie	35	Onderhoud	58
Motor	36	Vervoeren en opbergen van de buitenboordmotor	58
Doorspoelplug	36	Met knevelbouten gemonteerde modellen	58
Installeren van de motorkap	36		
Controleren van het kantelbekrachtigingssysteem	37		
Accu	37		
Brandstof bijvullen	38		
De motor gebruiken	39		
Brandstof verzenden (draagbare tank)	39		
Starten van de motor	40		
Controles na het starten van de motor	44		
Koelwater	44		
De motor laten warmdraaien	44		
Modellen met manuele starter en elektrische starter	44		

Opberging van de buitenboordmotor	59	Behandeling van ondergedompelde motor	85
Procedure	59		
Smering	60		
Spoelen van het motorblok	61		
Reiniging van de buitenboordmotor	61		
Controleren van geveerd oppervlak van de buitenboordmotor	62		
Periodiek onderhoud	62		
Vervangingsonderdelen	62		
Zware gebruiksomstandigheden	62		
Onderhoudsschema 1	63		
Onderhoudsschema 2	65		
Smeren	66		
Reiniging en afstelling van de bougie	68		
Controleren van de brandstoffilter	68		
Vrijlooptoerental onderzoeken	69		
Motorolie verversen	69		
Inspecteer bedrading en aansluitstukken	71		
Propeller controleren	72		
De propeller verwijderen	72		
De propeller installeren	73		
Verversen van tandwielolie	73		
De brandstoftank reinigen	75		
Inspecteren en vervangen van elektrode(n)	76		
Controleren van de accu (voor modellen met elektrische starter)	76		
Aansluiten van de accu	77		
Loskoppelen van de accu	77		
Herstellen van defecten	78		
Problemen verhelpen	78		
Tijdelijke handeling in een noodgeval	82		
Impact schade	82		
Vervangen van de zekering	82		
Kantelbekrachtiging werkt niet	83		
De starter werkt niet	83		
Noodstart	83		
De motor werkt niet	84		
Noodmotorwerking	84		

Veiligheidsinformatie

DMU33622

Buitenboordmotorveiligheid

Neem deze voorzorgsmaatregelen te allen tijde in acht.

DMU36501

Propeller

Personen kunnen gewond raken of gedood worden wanneer ze in contact komen met de propeller. De propeller kan blijven bewegen wanneer de motor in neutraal staat, en de scherpe randen van de propeller kunnen ook snijwonden veroorzaken terwijl de propeller stilstaat.

- Schakel de motor uit wanneer er zich een persoon vlakbij de boot in het water bevindt.
- Houd mensen uit de buurt van de propeller, zelfs wanneer de motor niet draait.

DMU33630

Draaiende onderdelen

Handen, voeten, haar, juwelen, kledingstukken, zwemvestriempjes enz. kunnen worden gegrepen door de inwendige draaiende onderdelen van de motor, met ernstige verwondingen of de dood tot gevolg.

Verwijder de motorkap nooit als het niet echt nodig is. Verwijder of installeer de motorkap nooit terwijl de motor draait.

Laat de motor uitsluitend zonder motorkap draaien met inachtneming van de specifieke instructies in de handleiding. Houd uw handen, voeten, haar, juwelen, kledingstukken, zwemvestriempjes enz. uit de buurt van eventuele blootliggende bewegende onderdelen.

DMU33640

Hete onderdelen

Tijdens en na de werking zijn bepaalde motoronderdelen heet genoeg om brandwonden te veroorzaken. Vermijd iedere aanraking met onderdelen onder de motorkap tot de motor is afgekoeld.

DMU33650

Elektrische schokken

Raak geen elektrische onderdelen aan bij het starten van de motor of terwijl de motor draait. Ze kunnen schokken of elektrocutie veroorzaken.

DMU34790

Kantelbekrachtiging

Er kunnen lichaamsdelen worden verpletterd tussen de motor en de klembeugel wanneer de motor wordt getrimd of gekanteld. Houd lichaamsdelen te allen tijde uit deze zone. Vergewis u ervan dat er zich niemand in deze zone bevindt alvorens het kantelbekrachtigingsmechanisme te laten werken.

De kantelbekrachtigingsschakelaars werken ook wanneer de hoofdschakelaar op uit staat. Houd mensen uit de buurt van de schakelaars tijdens werkzaamheden rondom de motor.

Kom nooit onder het staartstuk als het gekanteld is, zelfs niet als de kantelsteunhendel of -knop vergrendeld is. Als de buitenboordmotor per ongeluk valt, kunt u ernstig gewond raken.

DMU33671

Motorstopschakelaarkoord

Bevestig de motorstopschakelaarkoord zo dat de motor stopt wanneer de gebruiker overboord valt of de stuurhendel verlaat. Dat om te voorkomen dat de boot stuurloos verder vaart en mensen achterlaat, of over mensen of voorwerpen vaart.

Bevestig de motorstopschakelaarkoord tijdens het gebruik van de motor altijd op een veilige plaats aan uw kleding, of aan uw arm of been. Maak ze niet los om de stuurhendel te verlaten terwijl de boot vaart. Bevestig de koord niet aan een kledingstuk dat los zou kunnen scheuren, en leid de koord niet langs punten waar ze verstrikt kan raken, zodat ze haar functie niet langer vervult.

Leid de koord niet langs plaatsen waar de kans groot is dat er per ongeluk aan wordt getrokken. Als er aan de koord wordt getrokken tijdens het varen, wordt de motor uitgeschakeld en kunt u de boot niet meer besturen. De boot zou snel kunnen vertragen, waardoor passagiers en voorwerpen voorwaarts worden geslingerd.

DMU33810

Benzine

Benzine en benzinedampen zijn uiterst brandbaar en explosief. Volg voor het tanken steeds de procedure op pagina 39 om het risico van brand en explosie zo klein mogelijk te houden.

DMU33820

Blootstelling aan en morsen van benzine

Mors geen benzine. Als u toch benzine morst, veeg hem dan onmiddellijk op met droge doeken. Werp de doeken weg zoals het hoort.

Mocht er benzine op uw huid terecht komen, verwijder die dan onmiddellijk met zeep en water. Trek andere kleren aan als er benzine op uw kleren terecht is gekomen.

Raadpleeg onmiddellijk een arts als u benzine hebt ingeslikt, heel veel benzinedamp hebt ingeademd of benzine in de ogen hebt gekregen. Tracht nooit brandstof over te hevelen door ze aan te zuigen met uw mond.

DMU33900

Koolmonoxide

Dit product stoot uitlaatgassen uit die koolmonoxide bevatten, een kleur- en geurloos gas dat hersenschade of de dood van veroorzaken bij inademing. Symptomen van koolmonoxidevergiftiging zijn onder meer misselijkheid, duizeligheid en slaperigheid. Zorg ervoor dat cockpit en cabine altijd goed geventileerd zijn. Vermijd het blokkeren van uitlaatopeningen.

DMU33780

Wijzigingen

Tracht geen wijzigingen aan te brengen aan deze buitenboordmotor. Wijzigingen aan uw buitenboordmotor kunnen de veiligheid en betrouwbaarheid aantasten, en de buitenboordmotor onveilig of onwettig voor gebruik maken.

DMU33740

Scheepvaartveiligheid

Dit hoofdstuk bevat enkele van vele belangrijke veiligheidsvoorschriften die u dient na te leven tijdens het varen.

DMU33710

Alcohol en verdovende middelen

Ga nooit uit varen na het drinken van alcohol of het innemen van verdovende middelen. Intoxicatie is een van de voornaamste factoren die bijdragen tot dodelijke ongevallen op het water.

DMU40280

Zwemvesten

Zorg dat u een goedgekeurd zwemvest aan boord hebt voor elke passagier. Yamaha raadt u aan altijd een zwemvest te dragen wanneer u gaat varen. Kinderen en niet-zwemmers moeten in ieder geval altijd een zwemvest dragen, en iedereen moet een zwemvest dragen wanneer de vaaromstandigheden gevaarlijk zijn of kunnen worden.

DMU33731

Mensen in het water

Kijk altijd zorgvuldig uit voor mensen in het water, zoals zwemmers, waterskiërs of duikers, telkens wanneer de motor draait. Wanneer er zich iemand in het water bevindt vlakbij de boot, schakelt u in neutraal en legt u de motor stil.

Blijf uit de buurt van zwemzones. Zwemmers kunnen moeilijk zichtbaar zijn.

De propeller kan blijven draaien, zelfs wanneer de motor in neutraal staat. Schakel de

Veiligheidsinformatie

motor uit wanneer er zich een persoon vlakbij de boot in het water bevindt.

DMU33751

Passagiers

Raadpleeg de instructies van uw bootfabrikant voor informatie over de aangewezen passagiersplaatsen in uw boot en vergewis u ervan dat alle passagiers veilig plaats hebben genomen alvorens te accelereren en wanneer de motor sneller draait dan met het stationair toerental. Staan of zitten op niet aangewezen plaatsen kan ervoor zorgen dat men overboord wordt geslingerd of in de boot valt ten gevolge van golven, kielzog of plotse snelheids- of richtingsveranderingen. Zelfs wanneer iedereen correct plaats heeft genomen in de boot, dient u uw passagiers te waarschuwen wanneer u een ongewoon manoeuvre dient te maken. Tracht opspringende golven en kielzog steeds te vermijden.

DMU33760

Overladen

De boot mag nooit worden overladen. Kijk op de bootcapaciteitsplaat of raadpleeg de bootfabrikant voor het toegestane maximumgewicht en maximumaantal passagiers. Zorg ervoor dat het gewicht naar behoren over de boot is verdeeld in overeenstemming met de instructies van de bootfabrikant. Het overladen of verkeerd verdelen van het gewicht over de boot kan de bestuurbaarheid van de boot in het gedrang brengen en leiden tot ongevallen, kapseizen of vollopen.

DMU33772

Vermijd botsingen

Wees voortdurend op de uitkijk voor mensen, voorwerpen en andere boten. Wees op uw hoede voor omstandigheden die de zichtbaarheid beperken of uw zicht blokkeren.

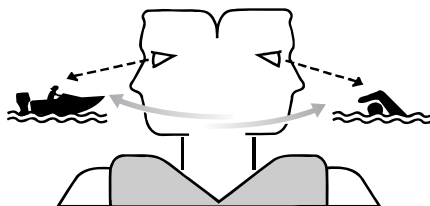

ZMU06025

Stuur defensief met een veilige snelheid en houd voldoende afstand van mensen, voorwerpen en andere boten.

- Vaar niet op korte afstand achter andere boten of waterskiërs.
- Vermijd scherpe bochten of andere manoeuvres die het anderen moeilijk maken om u te ontwijken of te voorspellen waar u heen gaat.
- Vermijd gebieden met gezonken voorwerpen of ondiep water.
- Ken uw grenzen en vermijd agressieve manoeuvres om het risico op controleverlies en botsingen te vermijden en om te vermijden dat u uit het vaartuig wordt geslingerd.
- Reageer tijdig om botsingen te vermijden. Vergeet niet dat boten geen remmen hebben en dat het afzetten van de motor of het verminderen van de stuwkracht de wendbaarheid kunnen verminderen. Als u niet zeker bent dat u op tijd kunt stoppen om een voorwerp te ontwijken, geef dan gas bij en stuur in een andere richting.

DMU33790

Weersomstandigheden

Zorg dat u op de hoogte bent van het weerbericht. Controleer de weersvoorspellingen alvorens uit te varen. Ga beter niet uit varen in gevaarlijk weer.

DMU33880

Passagiersopleiding

Zorg ervoor dat ten minste één andere passagier opgeleid is in het besturen van de boot in geval van nood.

DMU33890

Scheepvaartveiligheidspublicaties

Informeer u over de scheepvaartveiligheidsvoorschriften. Bijkomende publicaties en informatie kunt u bekomen bij heel wat scheepvaartorganisaties.

DMU33600

Wetten en voorschriften

Leer de scheepvaartwetten en -reglementen die gelden op de plaats waar u gaat varen, en leef deze na. Er gelden verschillende regels naar gelang van de geografische plaats, maar in wezen zijn ze allemaal gelijk aan de Internationale Scheepvaartregels.

Algemene informatie

DMU25171

Plaats voor identificatienummers

DMU25184

Buitenboordmotorserienummer

Het serienummer van de buitenboordmotor staat vermeld op het label op de bakboordzijde van de klembeugel.

Noteer uw buitenboordmotorserienummer in de daartoe voorziene ruimten om op te geven bij het bestellen van wisselstukken bij uw Yamaha-dealer of als referentie in geval uw buitenboordmotor wordt gestolen.

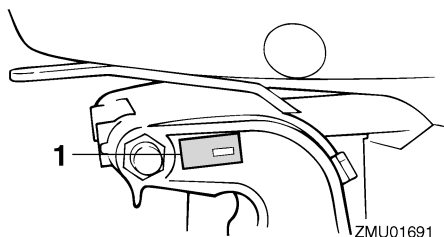

ZMU01691

1. Buitenboordmotorserienummerlocatie

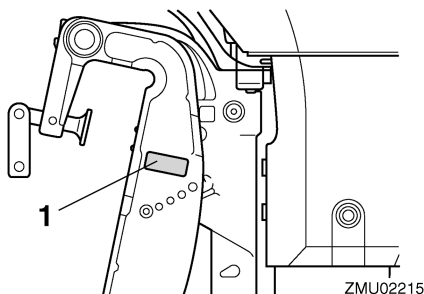

ZMU02215

1. Buitenboordmotorserienummerlocatie

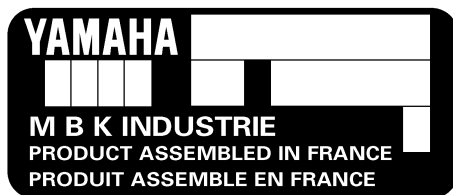

ZMU02115

DMU25191

Sleutelnummer

Als de motor is uitgerust met een hoofdsleutelschakelaar, is het sleutelidentificatienummer ingestanst op uw sleutels zoals getoond op de afbeelding. Noteer dit nummer in de ruimte voorzien als referentie in geval u een nieuwe sleutel nodig hebt.

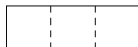

ZMU01693

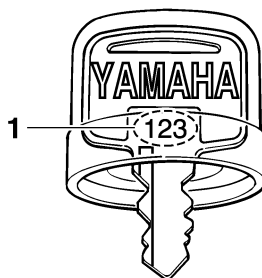

ZMU01694

1. Sleutelnummer

DMU37291

EG-verklaring van overeenstemming

Deze buitenboordmotor voldoet aan bepaalde gedeelten van de Europese richtlijnen inzake machines.

Iedere conforme buitenboordmotor wordt geleverd met de EG-verklaring van overeenstemming. De EG-verklaring van overeenstemming bevat de volgende informatie:

- Naam van de motorfabrikant
- Modelnaam
- Productcode van model (goedgekeurde modelcode)
- Code van nageleefde richtlijnen

DMU25206

EG label

Buitenboordmotoren met dit "EG"-label voldoen aan de richtlijnen van; 2006/42/EC, 94/25/EC - 2003/44/EC en 2004/108/EC.



ZMU06304

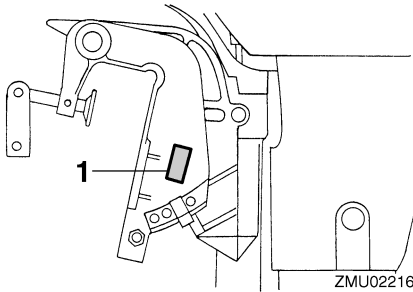

1. Positie van het CE-label

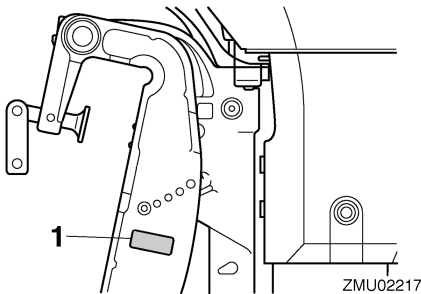

1. Positie van het CE-label

Algemene informatie

DMU33523

Lees handleidingen en labels

Alvorens deze buitenboordmotor te bedienen of eraan te werken:

- Lees deze handleiding.
- Lees eventueel bij de boot geleverde handleidingen.
- Lees alle labels op de buitenboordmotor en de boot.

Voor eventuele bijkomende informatie kunt u terecht bij uw Yamaha-dealer.

DMU33832

Waarschuwingslabels

Als deze labels beschadigd zijn of ontbreken, neem dan contact op met uw Yamaha-dealer voor vervanglabels.

F8CMH, FT8DMH

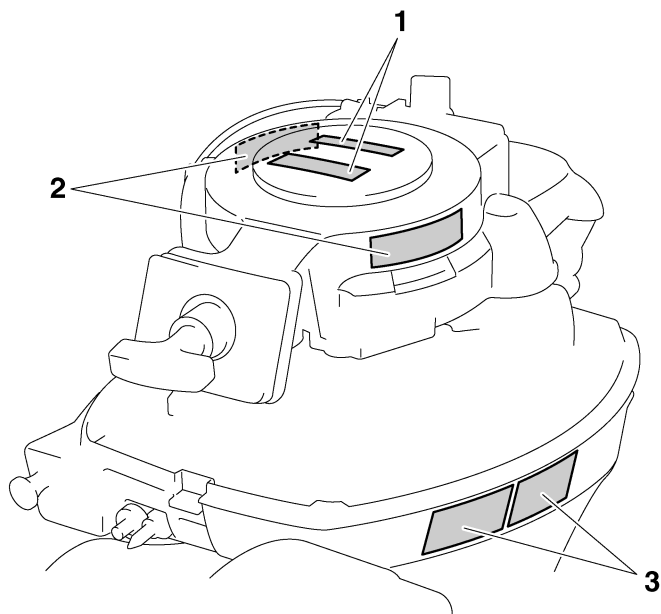

ZMU05786

FT8DE, FT8DEP

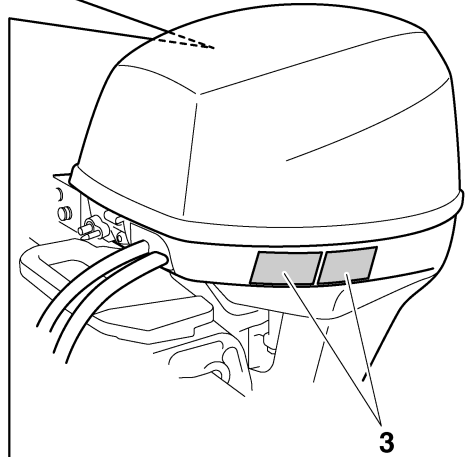
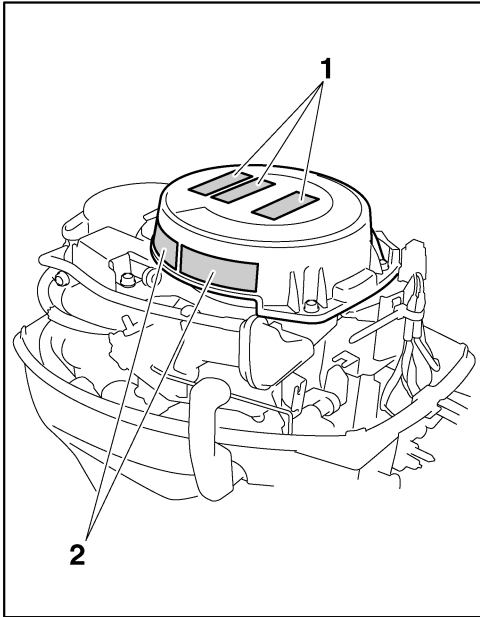

ZMU05788

Algemene informatie

1

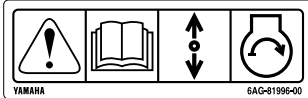

2



3

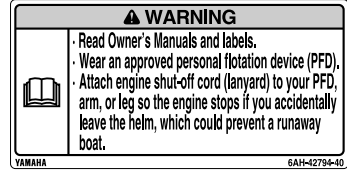

ZMU05706

DMU33912

Inhoud van de labels

De bovenstaande waarschuwingslabels betekenen het volgende.

1

DWM01691

⚠ WAARSCHUWING

Bij een noodstart is er geen neutraal-start-beveiliging. Vergewis u ervan dat de schakelhendel in neutraal staat alvorens de motor te starten.

2

DWM01681

⚠ WAARSCHUWING

• Houd handen, haar en kledingstukken uit de buurt van draaiende onderdelen terwijl de motor draait.

• Bij het starten of terwijl de motor draait mag u geen elektrische onderdelen aanraken of verwijderen.

3

DWM01671

⚠ WAARSCHUWING

• Lees de handleiding en de labels.
• Draag een goedgekeurd zwemvest.
• Bevestig het noodstopkoord aan uw zwemvest, uw arm of uw been zodat de motor stopt wanneer u de stuurhendel per ongeluk verlaat, om te voorkomen dat de boot op hol kan slaan.

DMU33843

Symbolen

De volgende symbolen betekenen het volgende.

Let op/Waarschuwing



ZMU05696

Lees de gebruikershandleiding



ZMU05664

Gevaar veroorzaakt door constante draaiing

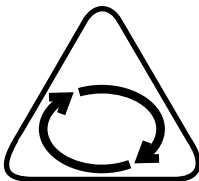

ZMU05665

Elektrisch gevaar

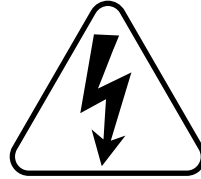

ZMU05666

Bedieningsrichting van afstandsbedieningshendel/schakelhendel, twee richtingen



ZMU05667

Motorstart/ motoraanzwengeling

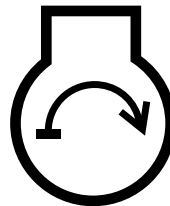

ZMU05668

Specificaties en vereisten

DMU34521

Technische gegevens

NOTA:

“(AL)” in de specificatiegegevens hieronder betekent dat de geïnstalleerde propeller van aluminium is.

Op dezelfde manier betekent “(SUS)” dat de geïnstalleerde propeller van roestvrij staal is en “(PL)” dat de geïnstalleerde propeller van plastic is.

DMU2821R

Maat:

Totale lengte:

- F8CMH 927 mm (36.5 in)
- FT8DE 552 mm (21.7 in)
- FT8DEP 552 mm (21.7 in)
- FT8DMH 1038 mm (40.9 in)

Totale breedte:

- F8CMH 375 mm (14.8 in)
- FT8DE 331 mm (13.0 in)
- FT8DEP 331 mm (13.0 in)
- FT8DMH 358 mm (14.1 in)

Totale hoogte S:

- F8CMH 998 mm (39.3 in)

Totale hoogte L:

- F8CMH 1125 mm (44.3 in)
- FT8DE 1186 mm (46.7 in)
- FT8DEP 1186 mm (46.7 in)
- FT8DMH 1186 mm (46.7 in)

Totale hoogte X:

- FT8DE 1255 mm (49.4 in)
- FT8DMH 1255 mm (49.4 in)

Motorspiegelhoogte S:

- F8CMH 435 mm (17.1 in)

Motorspiegelhoogte L:

- F8CMH 562 mm (22.1 in)
- FT8DE 557 mm (21.9 in)
- FT8DEP 557 mm (21.9 in)
- FT8DMH 557 mm (21.9 in)

Motorspiegelhoogte X:

- FT8DE 625 mm (24.6 in)
- FT8DMH 625 mm (24.6 in)

Droog gewicht (AL) S:

- F8CMH 38 kg (84 lb)

Droog gewicht (AL) L:

- F8CMH 39 kg (86 lb)
- FT8DE 45 kg (99 lb)
- FT8DEP 50 kg (110 lb)
- FT8DMH 45 kg (99 lb)

Droog gewicht (AL) X:

- FT8DE 46 kg (101 lb)
- FT8DMH 46 kg (101 lb)

Prestatie:

Volle-gas bedrijfsbereik:

- 5000–6000 omw/min

Nominaal vermogen:

- 5.9 kW (8 PK)

Vrijlooptoerental (in neutraal):

- 1000-1100 omw/min

Motor:

Type:

- 4-takt SOHC L2 4kleppen

Slag:

- 197 cm³ (12.0 c.i.)

Boring × slag:

- 56.0 × 40.0 mm (2.20 × 1.57 in)

Ontstekingsstelsel:

- CDI

Bougie (NGK):

- BR6HS-10

Electrode afstand bougie:

- 0.9–1.0 mm (0.035–0.039 in)

Besturingssysteem:

- F8CMH Stuurhendel
- FT8DE Afstandsbediening
- FT8DEP Afstandsbediening
- FT8DMH Stuurhendel

Specificaties en vereisten

Startsysteem:

- F8CMH Manuele
- FT8DE Elektrische starter
- FT8DEP Elektrische starter
- FT8DMH Manuele

Carburateur met start systeem:

- Chokeklep

Klepopening IN (koude motor):

- 0.15–0.20 mm (0.0059–0.0079 in)

Klepopening UIT (koude motor):

- 0.20–0.25 mm (0.0079–0.0098 in)

Min. koudstartstroomsterkte (CCA/EN):

- FT8DE 347 A
- FT8DEP 347 A

Min. nominaal vermogen (20HR/IEC):

- FT8DE 40 A/u
- FT8DEP 40 A/u

Maximumdynamovermogen:

- 6 A

Aandrijvingseenheid:

Schakelinrichtingstanden:

- Vooruit - Neutraal - Achteruit

Overbrengingsverhouding:

- F8CMH 2.08(27/13)
- FT8DE 2.92(38/13)
- FT8DEP 2.92(38/13)
- FT8DMH 2.92(38/13)

Trim- en kantelsysteem:

- F8CMH Handbediend kantelsysteem
- FT8DE Handbediend kantelsysteem
- FT8DEP Kantelbekrachtiging
- FT8DMH Handbediend kantelsysteem

Propellermerkten:

- F8CMH N
- FT8DE R
- FT8DEP R
- FT8DMH R

Brandstof en olie:

Aanbevolen brandstof:

- Normale loodvrije benzine

Min. researchoctaangetal (RON):

- 90

Brandstoftank inhoud:

- 12 L (3.17 US gal, 2.64 Imp.gal)

Aanbevolen motorolie:

- YAMALUBE 4 of 4-takt
buitenboordmotorolie

Aanbevolen motorolieklasse 1:

- SAE 10W-30/10W-40/5W-30
API SE/SF/SG/SH/SJ/SL

Motoroliehoeveelheid:

- 0.8 L (0.85 US qt, 0.70 Imp.qt)

Smeersysteem:

- Oliecarter

Aanbevolen tandwielolie:

- Tandwielkastolie

Aanbevolen tandwieloliekwaliteit:

- SAE 90 API GL-4

Tandwieloliehoeveelheid:

- F8CMH 0.150 L (0.159 US qt,
0.132 Imp.qt)
- FT8DE 0.370 L (0.391 US qt,
0.326 Imp.qt)
- FT8DEP 0.370 L (0.391 US qt,
0.326 Imp.qt)
- FT8DMH 0.370 L (0.391 US qt,
0.326 Imp.qt)

Aanhaalmoment:

Bougie:

- 25 Nm (2.55 kgf-m, 18.4 ft-lb)

Propellermoer:

- F8CMH 17 Nm (1.73 kgf-m, 12.5 ft-lb)
- FT8DE 21 Nm (2.14 kgf-m, 15.5 ft-lb)
- FT8DEP 21 Nm (2.14 kgf-m, 15.5 ft-lb)
- FT8DMH 21 Nm (2.14 kgf-m, 15.5 ft-lb)

Motorolieaftapbout:

- 24 Nm (2.45 kgf-m, 17.7 ft-lb)

Geluids- en trillingsniveau:

Operatorgeluidsrukniveau (ICOMIA 39/94):

- 77.0 dB(A)

Trilling in stuurhendel (ICOMIA 38/94):

- Trilling in stuurhendel bedraagt minder
dan 2.5 m/s²

Specificaties en vereisten

DMU33554

Installatievereisten

DMU33564

Vermogen paardenkracht boot

DWM01560

WAARSCHUWING

Een boot te krachtig aandrijven kan ernstige instabiliteit veroorzaken.

Controleer voor het plaatsen van de buitenboordmotor(en) of de totale paardenkrachten van uw buitenboordmotor(en) niet het maximale paardenkracht vermogen van de boot overschrijdt. Zie de capaciteitsplaat van de boot of neem contact op met de fabrikant.

DMU33571

Monteren van de motor

DWM01570

WAARSCHUWING

- Een verkeerde montage van de buitenboordmotor kan tot gevaarlijke omstandigheden leiden, zoals een gebrekkige bestuurbaarheid, verlies van controle of brand.
- Aangezien de motor zeer zwaar is, is speciale uitrusting en opleiding vereist om hem veilig te monteren.

Uw dealer of een andere persoon met ervaring in het optuigen van boten moet de motor monteren met behulp van de correcte apparatuur en de complete optuiginstructies. Voor meer informatie, zie pagina 30.

DMU33581

Afstandsbedieningsvereisten

DWM01580

WAARSCHUWING

- Als de motor in versnelling start, kan de boot plots en onverwacht bewegen, waardoor er een botsing kan worden veroorzaakt of passagiers over boord kunnen worden geworpen.

- Wanneer de motor ooit in versnelling start, werkt de neutraalstartbeveiliging niet correct en mag u de buitenboordmotor niet langer gebruiken. Neem contact op met uw Yamaha-dealer.

De afstandsbedieningseenheid moet worden uitgerust met (een) neutraal-startbeveiliging(en). Dat systeem zorgt ervoor dat de motor uitsluitend in neutraal kan worden gestart.

DMU25694

Accuvereisten

DMU25721

Technische gegevens van de accu

Minimum koudstartstroomsterkte (CCA/EN):

FT8DE 347 A

FT8DEP 347 A

Minimum nominaal vermogen (20HR/IEC):

FT8DE 40 A/u

FT8DEP 40 A/u

De motor kan niet worden gestart als de accuspanning te laag is.

DMU36290

Monteren van de accu

Maak de accuhouder stevig vast op een droge, goed verluchte en trillingsvrije plaats in de boot. **WAARSCHUWING! Plaats geen brandbare items of losse, zware of metalen voorwerpen in hetzelfde compartiment als de accu. Dat kan leiden tot brand, explosies of vonken.** [DWM01820]

DMU34195

Propellerkeuze

Naast het selecteren van een buitenboordmotor is het selecteren van de juiste propeller een van de belangrijkste beslissingen die een booteigenaar dient te nemen. Het type, de omvang en het ontwerp van uw propeller hebben een rechtstreekse invloed op de ac-

Specificaties en vereisten

celeratie, de topsnelheid, het brandstofverbruik en zelfs de levensduur van de motor. Yamaha ontwerpt en vervaardigt propellers voor iedere Yamaha-buitenboordmotor en voor alle mogelijke toepassingen.

Uw buitenboordmotor werd geleverd met een Yamaha propeller die is gekozen om goed te presteren in een reeks van toepassingen, maar er kunnen toepassingen zijn waar een andere propeller meer geschikt is.

Uw Yamaha-dealer kan u helpen bij het kiezen van de juiste propeller voor uw specifieke behoeften. Kies een propeller die de motor in staat stelt het middelste of bovenste gedeelte van het toerentalbereik te bereiken bij volgas en maximumlading. In het algemeen geldt dat een propeller met een grotere spoed geschikt is voor geringere bedrijfsbelastingen en een propeller met een kleinere spoed voor grotere belastingen. Als u sterk uiteenlopende ladingen vervoert, selecteer dan een propeller die de motor in staat stelt te draaien binnen het toerentalbereik voor uw maximumbelasting, maar denk eraan dat u de gashendelstand mogelijk moet aanpassen om binnen het aanbevolen motortoerentalbereik te blijven wanneer u lichtere ladingen vervoert.

Voor het controleren van de propeller, zie pagina 72.

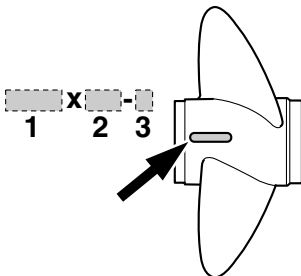

ZMU04606

1. Propellerdiameter in inches

2. Propellerspoed in inches
3. Type van propeller (propellermerk)

DMU25770

Neutraal-startbeveiliging

Yamaha-buitenboordmotoren of door Yamaha goedgekeurde afstandsbedienings-eenheden zijn uitgerust met (een) neutraal-startbeveiliging(en). Dat systeem zorgt ervoor dat de motor uitsluitend kan worden gestart wanneer hij in neutraal staat. Zet de schakelhendel altijd in neutraal wanneer u de motor start.

DMU39692

Motorolievereisten

Selecteer een olietype op basis van de gemiddelde temperaturen in de streek waar de buitenboordmotor zal worden gebruikt.

Aanbevolen motorolie:

YAMALUBE 4 of 4-takt
buitenboordmotorolie

Aanbevolen motorolieklasse 1:

SAE 10W-30/10W-40/5W-30
API SE/SF/SG/SH/SJ/SL

Aanbevolen motorolieklasse 2:

SAE 15W-40/20W-40/20W-50
API SH/SJ/SL

Motoroliehoeveelheid:

0.8 L (0.85 US qt, 0.70 Imp.qt)

Wanneer de onder Aanbevolen motorolie type 1 vermelde olietypes niet beschikbaar zijn, selecteert u een alternatief olietype vermeld onder motorolie type 2.

Specificaties en vereisten

Aanbevolen motorolie type 1

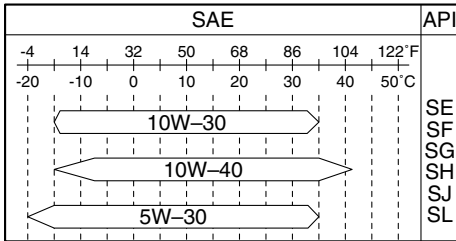

ZMU06854

Aanbevolen motorolie type 2

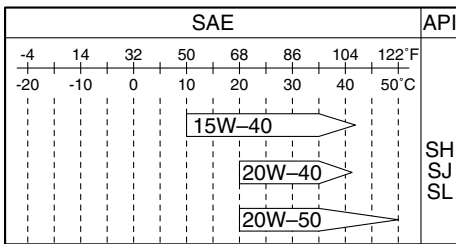

ZMU06855

DMU36360

Brandstofvereisten

DMU40201

Benzine

Gebruik een benzine van goede kwaliteit met het vereiste minimumoctaangetal. Als de motor geklop of gepingel begint te vertonen, gebruik dan een ander merk benzine of loodvrije superbenzine.

Aanbevolen brandstof:
Normale loodvrije benzine
Min. researchoctaangetal (RON):
90

DCM01981

OPGELET

- Gebruik geen loodhoudende benzine. Loodhoudende benzine kan de motor ernstig beschadigen.

- Zorg dat er geen water en vuil in de brandstoftank terecht komen. Verontreinigde brandstof kan de prestaties van de motor aantasten of motorschade veroorzaken. Gebruik uitsluitend verse benzine die zuivere bussen werd bewaard.

Gasohol

Er bestaan twee types gasohol: gasohol met ethanol (E10) en gasohol met methanol. Ethanol kan worden gebruikt als het ethanolgehalte niet meer dan 10% bedraagt en de brandstof voldoet aan de minimumoctaangetallen. E85 is een brandstof die 85% ethanol bevat en die niet mag worden gebruikt in uw buitenboordmotor. Alle ethanolmengsels die meer dan 10% ethanol bevatten, kunnen schade aan het brandstofsysteem of motorstart- en -bedrijfsproblemen veroorzaken. Yamaha ontraadt het gebruik van gasohol met methanol omdat die schade kan veroorzaken aan het brandstofsysteem of de motorprestaties kan aantasten.

Het verdient aanbeveling een waterafscheidende scheepsbrandstoffilter (minimum 10 micron) te installeren tussen de brandstoftank en de buitenboordmotor van uw boot wanneer u ethanol gebruikt. Van ethanol is geweten dat het de absorptie van vocht in brandstoftanks en -systemen van boten bevordert. Vocht in de brandstof kan leiden tot corrosie van metalen brandstofsysteemonderdelen en tot start- en werkingsproblemen en extra onderhoud van het brandstofsysteem noodzakelijk maken.

DMU36330

Anti-fouling

Een zuivere romp verbetert de prestaties van de boot. De onderzijde van de boot moet zoveel mogelijk vrij worden gehouden van aangroei. Indien nodig kan de onderzijde van

de boot worden bestreken met een voor uw streek goedgekeurde anti-fouling ter voorkoming van aangroeiing.

Gebruik geen anti-fouling die koper of grafiet bevat. Dergelijke verven kunnen het roesten van de motor bespoedigen.

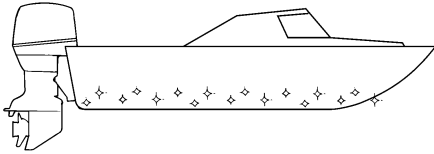

ZMU05176

DMU36341

Motorafdaningsvereisten

Dank de motor nooit op een illegale manier af. Yamaha raadt u aan uw dealer te raadplegen in verband met het afdanken van de motor.

DMU36352

Nooduitrusting

Houd de volgende items aan boord voor het geval u motorpech krijgt.

- Een gereedschapskit met verschillende schroevendraaiers, tangen, sleutels (inclusief metrische maten) en isolatietape.
- Waterdichte zaklamp met extra batterijen.
- Een extra motorstopschakelaarkoord met clip.
- Reserveonderdelen, zoals een extra set bougies.

Raadpleeg uw Yamaha-dealer voor details.

Componenten

DMU2579Y

Schematische voorstelling van de componenten

NOTA:

* Kan eventueel lichtjes verschillen van de afbeelding; behoort mogelijk ook niet tot de standaarduitrusting van alle modellen (bestellen bij dealer).

F8C

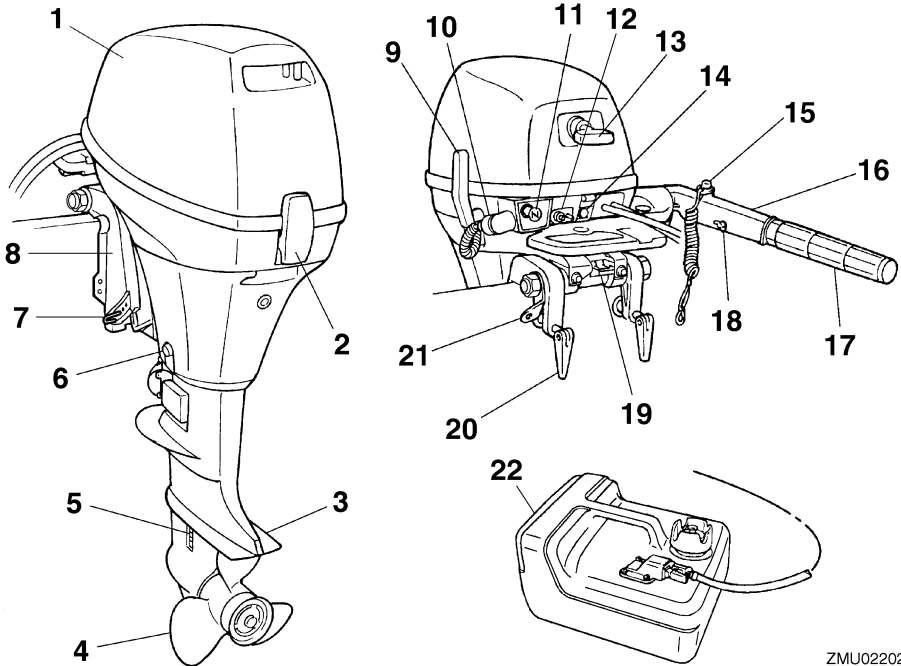

ZMU02202

- | | |
|---------------------------------|--------------------------------------|
| 1. Motorkap | 13. Handgreep repeteerstarter |
| 2. Motorkapvergrendelhendel | 14. Waarschuwingslampje |
| 3. Anti-cavatieplaat | 15. Motorstopknop/Motoruitschakelaar |
| 4. Propeller | 16. Stuurhendel |
| 5. Koelwaterinlaat | 17. Gashendelgreep |
| 6. Aftapschroef | 18. Gashendelfrictieafstelling |
| 7. Trimstang | 19. Kantelvergrendelhendel |
| 8. Klembeugel | 20. Knevelbout |
| 9. Schakelinrichtinghendel | 21. Veiligheidskabelbevestiging |
| 10. Doorspoelplug | 22. Brandstoftank |
| 11. Chokeknop | |
| 12. Brandstofleiding koppelstuk | |

FT8D

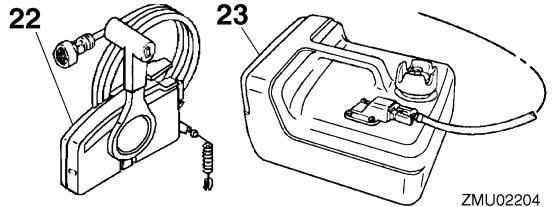
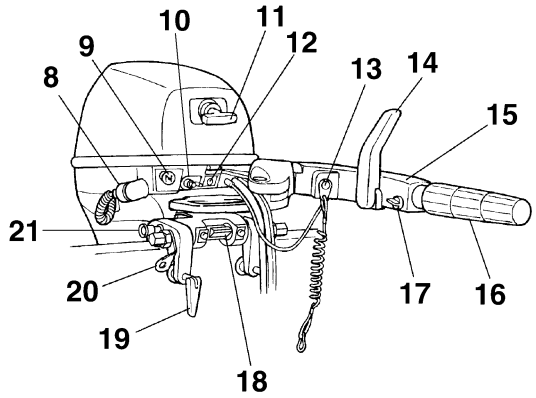
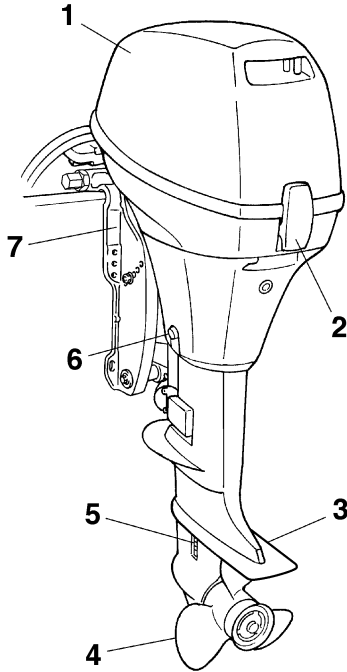

ZMU02204

1. Motorkap
2. Motorkapvergrendelhendel
3. Anti-cavatieplaat
4. Propeller
5. Koelwaterinlaat
6. Aftapschroef
7. Klembeugel
8. Doorspoelplug
9. Chokeknop
10. Brandstofleiding koppelstuk
11. Handgreep repeteerstarter*
12. Waarschuwingslampje
13. Motorstopknop/Motoruitschakelaar*
14. Buitenboordmotorserienummerlocatie*
15. Stuurhendel*
16. Gashendelgreep*
17. Gashendelfrictieafstelling*
18. Kantelvergrendelhendel*
19. Knevelbout
20. Veiligheidskabelbevestiging*
21. Kantelsteunknop*

22. Afstandsbedieningskast (voor opzij gemonteerd type)*

23. Brandstoftank

DMU25803

Brandstoftank

Als uw model werd uitgerust met een draagbare brandstoftank, heeft die de volgende functie.

DWM00020

WAARSCHUWING

De brandstoftank die bij de motor wordt bijgeleverd, is het brandstofreservoir van de motor en mag niet worden gebruikt als een container om brandstof in op te slaan. Commerciële gebruikers moeten voldoen aan de van toepassing zijnde licentie- of goedkeuringsvoorschriften.

Componenten

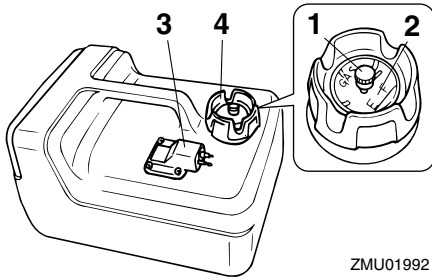

ZMU01992

1. Ontluchtingsschroef
2. Brandstofmeter
3. Brandstofleiding koppelstuk
4. Brandstoftankkap

DMU25830

Brandstofleidingkoppelstuk

Dat koppelstuk wordt gebruikt om de brandstofleiding te verbinden.

DMU25841

Brandstofmeter

Deze meter bevindt zich op de tankdop of op de basis van het brandstofleidingkoppelstuk. Hij toont de benaderende hoeveelheid resterende brandstof in de tank.

DMU25850

Benzinetankdop

Deze dop sluit de brandstoftank af. Wanneer hij wordt verwijderd, kan de tank met brandstof worden gevuld. Om de dop te verwijderen moet hij tegen de wijzers van de klok in worden gedraaid.

DMU25860

Ontluchtingsschroef

Deze schroef bevindt zich op de brandstoftankdop. Om ze los te draaien moet ze tegen de wijzers van de klok in worden gedraaid.

DMU26181

Afstandsbedieningskast

De afstandsbedieningshendel bedient zowel de schakelhendel als de gashendel. De elektrische schakelaars bevinden zich op de afstandsbedieningskast.

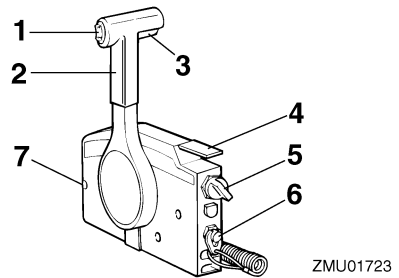

ZMU01723

1. Kantelbekrachtigingsschakelaar
2. Afstandsbedieningshendel
3. Neutraalvergrendelingstrekker
4. Neutraal-gashendel
5. Hoofdschakelaar / chokeschakelaar
6. Motoruitschakelaar
7. Gashendelfrictieafstelling

DMU26190

Afstandsbedieningshendel

Door de hendel naar voor te duwen vanuit de neutrale stand wordt de vooruitversnelling ingeschakeld. Door de hendel naar achter te trekken vanuit de neutrale stand wordt de achteruitversnelling ingeschakeld. De motor blijft in vrijloop staan tot de hendel ongeveer 35° wordt verplaatst; (er is een palletje te voelen). Door de hendel verder te duwen wordt de gasklep geopend en de motor begint te accelereren.

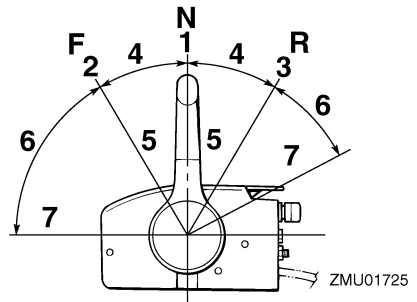

ZMU01725

1. Neutraal "N"
2. Vooruit "F"
3. Achteruit "R"
4. Schakelen

5. Volledig gesloten
6. Gashendel
7. Volledig open

DMU26201

Neutraal vergrendeltrekker

Om uit de neutrale stand te gaan moet u eerst de neutraal vergrendeltrekker omhoog trekken.

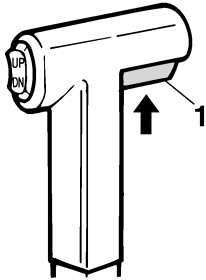

ZMU01727

1. Neutraalvergrendelingstrekker

DMU26212

Neutraal gashendel

Om de gasklep te openen zonder in achteruit of vooruit te schakelen, moet u de afstandsbedieningshendel in neutraal zetten en de neutraal gashendel omhoog zetten.

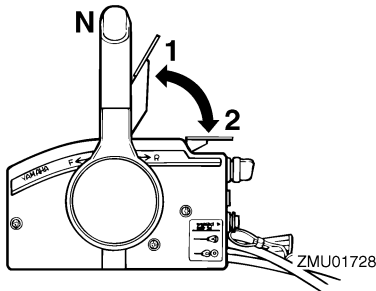

1. Volledig open
2. Volledig gesloten

NOTA:

De neutraal gashendel werkt alleen als de afstandsbedieningshendel in neutraal staat. De afstandsbedieningshendel werkt alleen

als de neutraal gashendel in de gesloten stand is gezet.

DMU26221

Chokeschakelaar

Om het chokesysteem te activeren, drukt u de hoofdschakelaar in terwijl de sleutel in de "ON" (aan)- of "START" (start)-stand staat. Het chokesysteem levert dan het rijke brandstofmengsel dat vereist is om de motor te starten. Als de sleutel wordt losgelaten, wordt de choke automatisch uitgeschakeld.

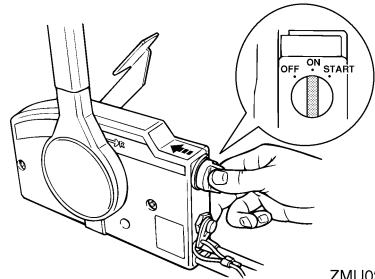

ZMU02206

DMU25913

Stuurhendel

Om van richting te veranderen beweegt u de stuurhendel naar links of naar rechts zoals gewenst.

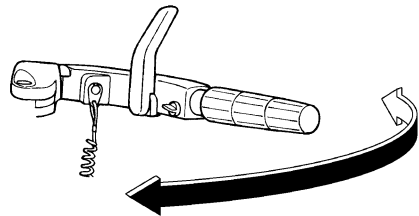

ZMU02207

DMU25924

Schakelhendel

Beweeg de schakelhendel naar voren om de vooruitversnelling in te schakelen of naar achteren om de achteruitversnelling in te schakelen.

Componenten

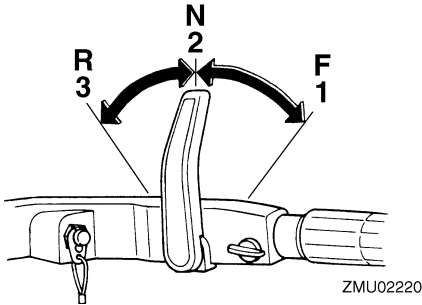

1. Vooruit "F"
2. Neutraal "N"
3. Achteruit "R"

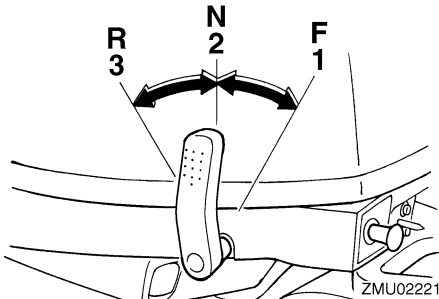

1. Vooruit "F"
2. Neutraal "N"
3. Achteruit "R"

DMU25942

Gashendel

De gashendel bevindt zich op de stuurhendel. Wanneer u de hendel naar links draait, neemt de snelheid toe en wanneer u hem naar rechts draait neemt de snelheid af.

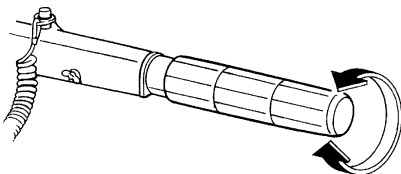

DMU25962

Brandstofverbruiksindicator

De brandstofverbruiscurve op de brandstofverbruiksindicator toont de hoeveelheid brandstof die in de verschillende gashendelstanden wordt verbruikt. Kies de stand die de beste prestaties en het laagste verbruik biedt voor de gewenste werking.

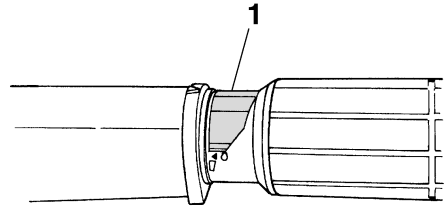

ZMU02223

1. Brandstofverbruikindicator

DMU25976

Gashendelfrictieafstelling

Een frictiesysteem zorgt voor een regelbare bewegingsweerstand van de gasgreep of de afstandsbedieningshendel, en kan worden ingesteld volgens de voorkeur van de schipper.

Om de weerstand te verhogen, draait u de afstelschroef met de klok mee. Om de weerstand te verlagen, draait u de afstelschroef tegen de klok in. **WAARSCHUWING! Draai de wrijvingsafstelschroef niet te vast. Als er te veel weerstand is, kan het moeilijk zijn om de gashendel of de greep te bewegen, wat een ongeluk kan veroorzaken.**

[DWM00032]

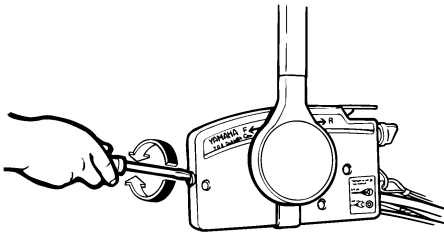

ZMU01714

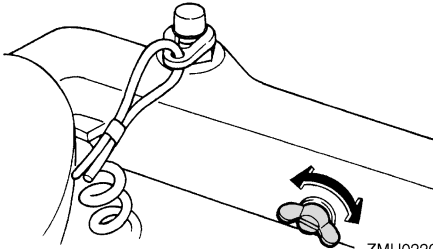

ZMU02208

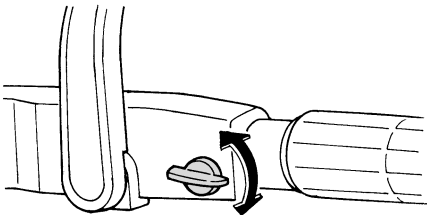

ZMU02209

Als u een constante snelheid wenst, moet u de afstelschroef aandraaien om de gewenste gashendelinstelling te behouden.

DMU25995

Noodstopkoord en clip

De clip moet bevestigd zijn aan de motorstop-schakelaar om de motor te laten draaien. Bevestig de koord op een veilige plaats aan uw kleding, of aan uw arm of been. Als de bestuurder over boord valt of het roer verlaat, trekt de koord de clip uit waardoor de ontsteking van de motor wordt uitgeschakeld. Op

die manier wordt voorkomen dat de boot onbestuurd verder vaart. **WAARSCHUWING!** Bevestig de motorstop-schakelaarkoord tijdens het gebruik van de motor op een veilige plaats aan uw kleding, of aan uw arm of been. Maak de koord niet vast aan kleren die kunnen worden losgetrokken. Zorg ervoor dat de koord nergens achter verstrikt raakt, waardoor ze haar functie verliest. Zorg ervoor dat u tijdens een normaal gebruik niet per ongeluk aan de koord trekt. Als de motoraandrijving wegvalt, wordt de boot veel minder goed bestuurbaar. Zonder motoraandrijving zal de boot ook snel vertragen. Daardoor kunnen personen en voorwerpen in de boot naar voren geslingerd worden.

[DWM00122]

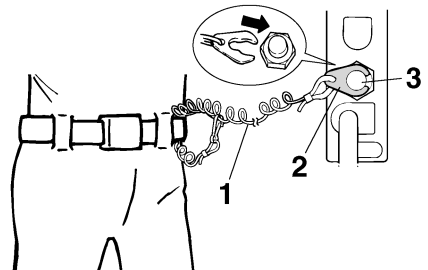

ZMU01716

1. Koord
2. Clip
3. Motoruitschakelaar

Componenten

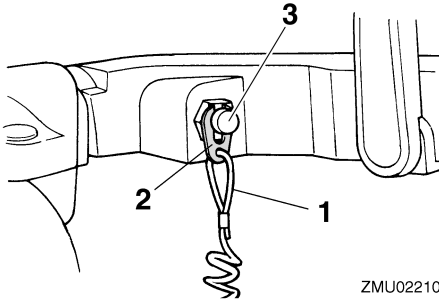

ZMU02210

1. Koord
2. Clip
3. Motoruitschakelaar

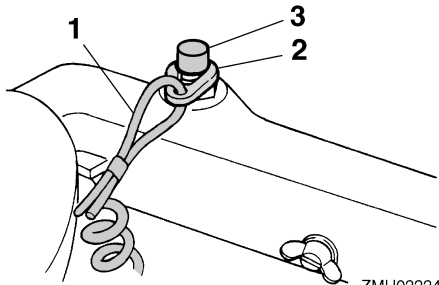

ZMU02224

1. Koord
2. Clip
3. Motoruitschakelaar

DMU26003

Motorstopknop

De motorstopknop stopt de motor wanneer op de knoop gedrukt wordt.

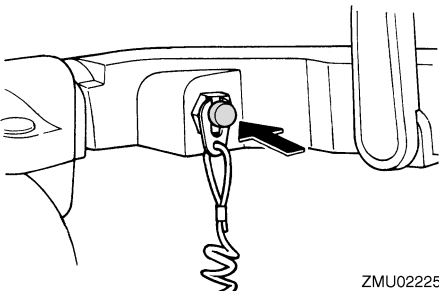

ZMU02225

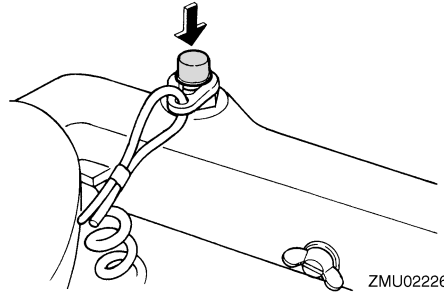

ZMU02226

DMU26013

Chokeknop voor trektype

Trek deze knop uit om de motor te voeden met het rijke brandstofmengsel dat vereist is om te starten.

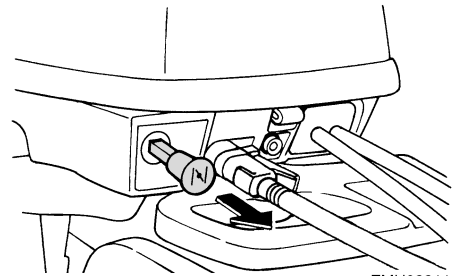

ZMU02211

DMU26074

Handgreep repeteerstarter

De repeteerstarter wordt gebruikt om de motor aan te zwengelen en te starten.

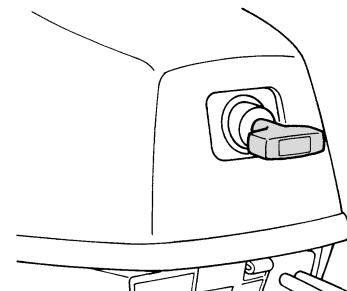

ZMU02212

DMU26091

Hoofdschakelaar

De hoofdschakelaar bedient het ontstekings-systeem; de werking ervan wordt hieronder beschreven.

- “OFF” (uit)

Met de hoofdschakelaar in de stand “OFF” (uit) zijn de elektrische schakelingen inactief en kan de sleutel worden uitgenomen.

- “ON” (aan)

Met de hoofdschakelaar in de stand “ON” (aan) zijn de elektrische schakelingen actief en kan de sleutel niet worden uitgenomen.

- “START” (start)

Met de hoofdschakelaar in de stand “START” (start) begint de startmotor te draaien om de motor te starten. Wanneer de sleutel wordt losgelaten, keert hij automatisch terug naar de stand “ON” (aan).

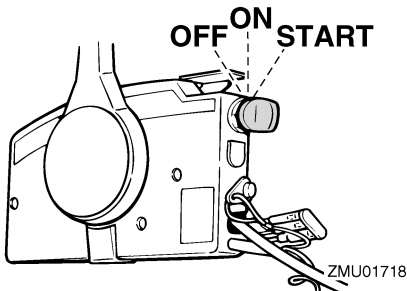

DMU26102

Kantelbekrachtigingsschakelaar

Het kantelbekrachtigingssysteem stelt de hoek van de buitenboordmotor ten opzichte van de spiegel in. Door op de schakelaar op “UP” (up) te drukken wordt de buitenboordmotor naar boven gekanteld. Door op de schakelaar op “DN” (down) te drukken wordt de buitenboordmotor naar beneden gekanteld. Als men de schakelaar loslaat, kantelt de motor niet verder.

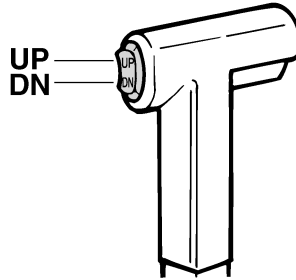

NOTA:

Voor instructies betreffende het gebruik van de kantelbekrachtigingsschakelaar, zie pagina 48 en 51.

DMU26122

Stuurfrictieafstelinrichting

Een frictie-inrichting geeft een instelbare weerstand aan het stuurmechanisme en kan worden afgesteld naargelang van de voorkeur van de bestuurder. Op de zwenkbeugel bevindt er zich een instelschroef of -bout.

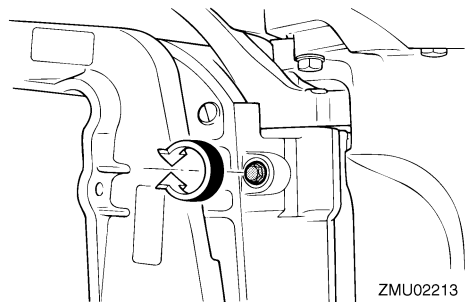

Om de weerstand te doen toenemen dient u de schroef met de wijzer van de klok mee te draaien.

Om de weerstand te doen afnemen dient u de schroef tegen de wijzers van de klok in te draaien.

DWM00040



Draai de wrijvingsafstelschroef niet te vast. Als er te veel weerstand is, kan het

Componenten

moelijk zijn om te sturen, wat een onge-
luk kan veroorzaken.

DMU26262

Trimstang (kantelpen)

De stand van de trimstang bepaalt de mini-
mumtrimhoek van de buitenboordmotor ten
opzichte van de spiegel.

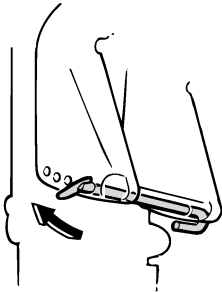

ZMU02214

DMU30530

Kantelvergrendelingsmechanisme

Het kantelvergrendelingsmechanisme wordt
gebruikt om te voorkomen dat de buiten-
boordmotor uit het water wordt getild bij het
achteruit varen.

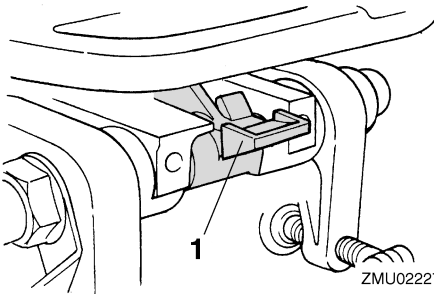

ZMU02227

1. Kantelvergrendelhendel

Om te vergrendelen dient u de kantelver-
grendelingshendel in de lock-stand te zetten.
Om te ontgrendelen dient u de kantelver-
grendelingshendel in de release-stand te du-
wen.

DMU26321

Kantelsteunknop

Om de buitenboordmotor in de naar boven
gekantelde stand te houden, dient u op de
kantelsteunknop onder de zwenkbeugel te
drukken.

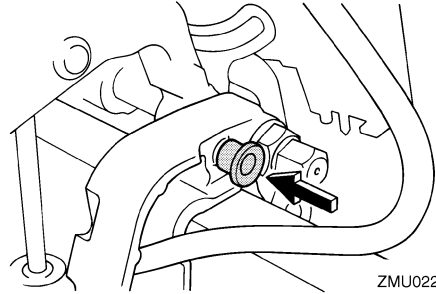

ZMU02228

DCM00660

OPGELET

Gebruik de kantelsteunhendel of de kan-
telsteunknop niet om de boot te slepen.
De buitenboordmotor zou daardoor kun-
nen lostrillen van de kantelsteun en val-
len. Als de boot niet kan worden gesleept
met de motor in de normale stand, gebruik
dan een bijkomend steunstuk om de
motor in de gekantelde stand vast te zet-
ten.

DMU26333

Kantelsteunstang

De kantelsteunstang houdt de buitenboord-
motor in de naar boven gekantelde stand.

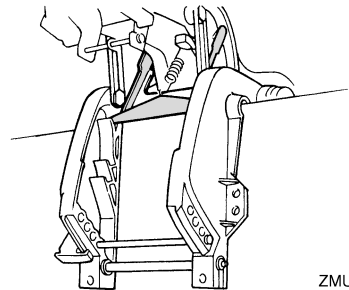

ZMU02230

DCM01660

OPGELET

Gebruik de kantelsteunstang niet bij het slepen van de boot. De buitenboordmotor zou los kunnen trillen uit de kantelsteun en vallen. Als de motor niet kan worden gesleept in zijn normale bedrijfsstand, dient u een bijkomend ondersteuningssysteem te gebruiken om hem vast te zetten in de kantelstand.

DMU26361

Kantelbekrachtigingseenheid

Deze eenheid kantelt de buitenboordmotor naar boven en naar beneden en wordt bediend met de kantelbekrachtigingsschakelaar.

DCM00630

OPGELET

Ga niet op de kantelbekrachtigingsmotor staan en oefen er geen druk op uit. De kantelbekrachtigingseenheid zou daarvoor kunnen worden beschadigd.

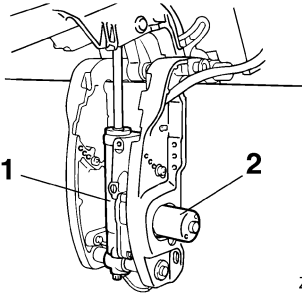

ZMU02231

1. Kantelbekrachtigingseenheid
2. Kantelbekrachtigingsmotor

DCM00660

OPGELET

Gebruik de kantelsteunhendel of de kantelsteunknop niet om de boot de slepen. De buitenboordmotor zou daardoor kunnen losrillen van de kantelsteun en vallen. Als de boot niet kan worden gesleept

met de motor in de normale stand, gebruik dan een bijkomend steunstuk om de motor in de gekantelde stand vast te zetten.

DMU26384

Motorkapvergrendelhendel (omhoogtrektype)

Om de motorkap te verwijderen dient u de vergrendelhendel(s) omhoog te trekken en de kap op te heffen. Bij het herinstalleren van de motorkap dient u ervoor te zorgen dat ze correct in de rubberdichting past. Vergrendel de motorkap vervolgens door de motorkapvergrendelhendel(s) neerwaarts te bewegen.

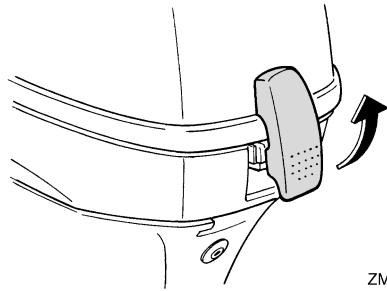

ZMU02232

DMU26463

Doorspoelplug

Dit systeem wordt gebruikt om de koelwaterdoorgangen van de motor te reinigen met behulp van een tuinslang en leidingwater.

Componenten

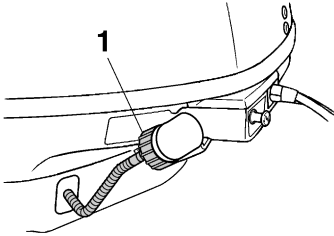

ZMU02233

1. Doorspoelplug

NOTA:

Voor details over het gebruik, zie pagina 61.

DMU26304

Waarschuwingslampje

Als de motor een toestand vertoont die een waarschuwing veroorzaakt, gaat het controlelampje aan. Meer informatie over het interpreteren van het waarschuwingslampje vindt u op pagina 29.

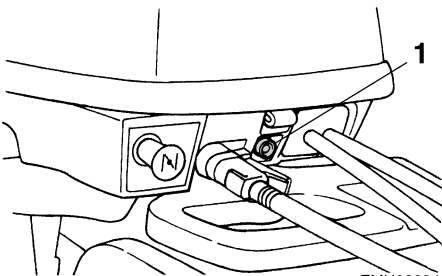

ZMU02234

1. Waarschuwingslampje

DMU36015

Verklikkers

DMU36024

Oliedrukwaarschuingslampje

Als de oliedruk te laag is, gaat dit waarschuingslampje aan. Voor meer informatie, zie pagina 29.

DCM00022

OPGELET

- Laat de motor niet draaien wanneer het waarschuingslampje voor lage oliedruk brandt en het motoroliepeil te laag is. Dat leidt tot ernstige motorschade.
- Het waarschuingslampje voor lage oliedruk geeft niet het motoroliepeil aan. Gebruik de oliepeilstok om de resterende hoeveelheid olie te controleren. Voor meer informatie, zie pagina 35.

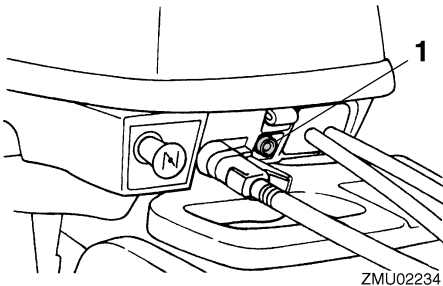

1. Oliedrukwaarschuingslampje

Motorcontrolesysteem

DMU26803

Waarschuwingssysteem

DCM00091

OPGELET

Laat de motor niet draaien wanneer er een waarschuwing geactiveerd is. Raadpleeg uw Yamaha-dealer als u het probleem niet kunt lokaliseren en oplossen.

DMU3016B

Oliedrukwaarschuwing

Als de oliedruk te erg daalt, wordt het waarschuwingssysteem geactiveerd.

- Het toerental van de motor zal automatisch zakken tot ongeveer 2000 omw/min. Als de motor een oliedrukwaarschuwinglampje heeft, zal dat continu branden of knipperen.

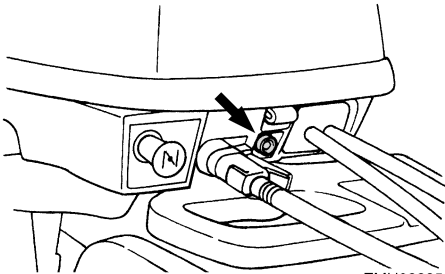

- De zoemer zal weerklinken (indien aanwezig op de stuurhendel, de afstandsbedieningdoos of het hoofdschakelaarpaneel).

Als het waarschuwingssysteem werd geactiveerd, dient u de motor uit te schakelen zodra dat op een veilige wijze kan. Controleer het oliepeil en vul indien nodig olie bij. Als het oliepeil correct is en het waarschuwingssysteem toch niet wordt uitgeschakeld, dient u uw Yamaha-dealer te raadplegen.

DMU26902

Installatie

De informatie in dit hoofdstuk wordt slechts bij wijze van referentie verstrekt. Het is niet mogelijk complete instructies te verschaffen over iedere mogelijke boot/motor-combinatie. Een correcte montage hangt gedeeltelijk af van de ervaring en de specifieke boot/motor-combinatie.

DWM01590

WAARSCHUWING

- Een boot te krachtig aandrijven kan ernstige instabiliteit veroorzaken. Installeer nooit een buitenboordmotor op uw boot met meer paardenkracht dan het maximale nominale paardenkrachtvermogen op de capaciteitsplaat van de boot. Als de boot geen capaciteitsplaat heeft, neem dan contact op met de fabrikant van de boot.
- Een verkeerde montage van de buitenboordmotor kan tot gevaarlijke omstandigheden leiden, zoals een gebrekkige bestuurbaarheid, verlies van controle of brand. Modellen voor permanente montage moeten worden gemonteerd door uw dealer of door een andere persoon met voldoende ervaring in het op-tuigen van boten.

DMU26911

De buitenboordmotor monteren

DWM01720

WAARSCHUWING

Voor draagbare modellen moet uw dealer of een andere persoon met ervaring in het monteren van buitenboordmotoren u tonen hoe u uw motor moet monteren.

De buitenboordmotor moet zo worden gemonteerd dat de boot correct uitgebalanceerd is. Anders is de boot mogelijk moeilijk bestuurbaar. Bij eenmotorige boten moet de

buitenboordmotor op de hartlijn (kiellijn) van de boot worden gemonteerd.

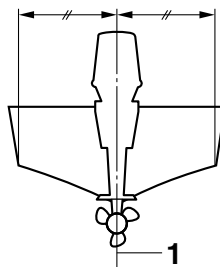

ZMU01760

1. Middellijn (kiellijn)

DMU26925

Montagehoogte

Om uw boot zo efficiënt mogelijk te gebruiken, moet u ervoor zorgen dat de waterweerstand van de boot en van de buitenboordmotor zo klein mogelijk is. De montagehoogte van de buitenboordmotor heeft een grote invloed op de waterweerstand. Als de montagehoogte te groot is, kan er cavitatie ontstaan, waardoor de stuwkracht wordt verminderd; als de tippen van de propellerbladen de lucht raken, zal het toerental van de motor abnormaal sterk toenemen waardoor de motor oververhit raakt. Als de montagehoogte te laag is, zal de waterweerstand toenemen waardoor de motorefficiëntie afneemt. Monteer de buitenboordmotor zo dat de anticavitatieplaat zich tussen de onderkant van de boot en 25 mm (1 in) onder de onderkant van de boot bevindt.

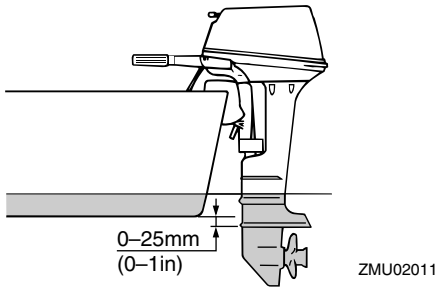

DCM01634

OPGELET

- Zorg dat het leegloopgat hoog genoeg is om te voorkomen dat er water de motor binnendringt, zelfs als de boot vastligt met de maximale lading.
- Onjuiste motorhoogte of belemmeringen in de gelijkmatige doorstroming van het water (zoals het ontwerp of de toestand van de boot, of accessoires zoals zwemtrappen of dieptesensoren) kunnen tijdens het varen met de boot waternevel in de lucht veroorzaken. Als de buitenboordmotor continu wordt bediend met in de lucht aanwezige waternevel, kan er via de luchtinlaatopening in de motorkap genoeg water de motor binnendringen om ernstige schade aan de motor te veroorzaken. Neem de oorzaak van in de lucht aanwezige waternevel weg.

NOTA:

- De optimale montagehoogte van de buitenboordmotor hangt af van de boot/motorcombinatie en van de gewenste toepassing. Testvaarten met verschillende montagehoogten kunnen u helpen bij het bepalen van de optimale montagehoogte. Raadpleeg uw Yamaha-dealer of bootfabrikant voor meer informatie over het bepalen van de juiste montagehoogte.

- Voor instructies betreffende het instellen van de trimhoek van de buitenboordmotor, zie pagina 48.

DMU26973

Vastklemmen van de buitenboordmotor

1. Zet de buitenboordmotor zo op de spiegel dat hij zo dicht mogelijk bij het midden staat. Draai de spiegelknevelbouten gelijkmatig en stevig aan. Controleer tijdens het varen af en toe of de klem Schroeven nog vast zitten, want zij kunnen loskomen door het trillen van de motor. **WAARSCHUWING! Met losse knevelbouten kan de buitenboordmotor afvallen van of verschuiven op de spiegel. Dit kan leiden tot verlies van controle en ernstig letsel. Zorg ervoor dat de knevelbouten stevig zijn aangedraaid. Controleer tijdens gebruik regelmatig of de bouten stevig zijn aangedraaid.** [DWM00642]

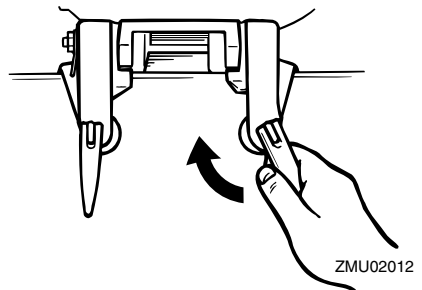

2. Als uw motor uitgerust is met de veiligheidskabelbevestiging, dient er een veiligheidskabel of -ketting te worden gebruikt. Bevestig één uiteinde van de kabel aan de veiligheidskabelbevestiging en het andere uiteinde aan een stevig bevestigingspunt op de boot. Anders kunt u de motor geheel verliezen wanneer hij loskomt en van de spiegel in het water tuimelt.

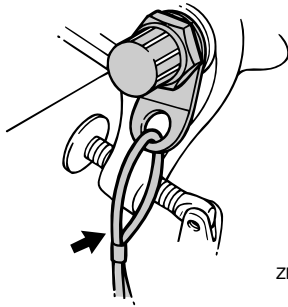

ZMU02013

3. Bevestig de klembeugel aan de spiegel met behulp van de (eventueel) bijgeleverde bouten. Raadpleeg uw Yamaha-dealer voor meer details. **WAARSCHUWING! Gebruik geen andere bouten, moeren en ringen dan die die in de verpakking van de motor zitten. Doet u dat toch, zorg er dan voor dat ze even sterk zijn en dat het materiaal ervan ten minste dezelfde kwaliteit heeft. Draai ze bovendien stevig aan. Laat na het vastdraaien de motor proefdraaien en controleer of ze nog steeds vastzitten.** [DWM00651]

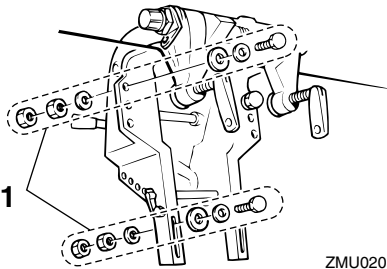

ZMU02014

1. Bouten

DMU36381

Eerste gebruik

DMU36391

De motor met motorolie vullen

De motor wordt door de fabriek geleverd zonder motorolie. Als uw dealer geen olie in de motor heeft gedaan, moet u dat doen alvorens de motor te starten. **OPGELET: Ga na of de motor gevuld is met olie alvorens hem de eerste keer te gebruiken, om ernstige motorschade te voorkomen.** [DCM01781]

De motor wordt geleverd met de volgende klever, die moet worden verwijderd nadat de motor voor het eerst met olie werd gevuld. Voor meer informatie over het controleren van het motoroliepeil, zie pagina 35.



ZMU01710

DMU30174

Inlopen van de motor

Uw nieuwe motor vereist een inlooperperiode om de contactoppervlakken tussen bewegende onderdelen gelijkmatig te laten inlopen. Wanneer u de motor goed laat inlopen zal hij beter werken en langer meegaan.

OPGELET: Als men de inlooperprocedure niet volgt, kan dat resulteren in een kortere levensduur van de motor of zelfs in ernstige motorschade. [DCM00801]

DMU27085

Procedure voor 4-taktmodellen

Uw nieuwe motor vereist een inlooperperiode van 10 uur om de contactoppervlakken tussen bewegende onderdelen gelijkmatig te laten inlopen.

NOTA:

Laat de motor als volgt in het water draaien, onder belasting (in versnelling met geïnstalleerde propeller). Om de motor te laten inlopen dient u gedurende 10 uur te lang draaien in vrijlooptoerental, ruw water en drukbevaarden zones te vermijden.

1. Voor het eerste bedrijfsuur:
Laat de motor draaien met verschillende toerentallen tot maximaal 2000 omw/min of met het gas ongeveer half geopend.
2. Voor het tweede bedrijfsuur:
Verhoog het motortoerental zo veel als nodig is om de boot over het water te laten scheren (maar vermijd volgas), en neem vervolgens een beetje gas terug terwijl de boot een scheersnelheid behoudt.
3. Resterende 8 uren:
Laat de motor draaien met om het even welk toerental. Laat de motor echter nooit langer dan 5 minuten met volgas draaien.
4. Na de eerste 10 uren:
Gebruik de motor normaal.

DMU36400

Leer uw boot kennen

Verschillende boten gedragen zich verschillend. Ga in het begin voorzichtig te werk om te leren hoe uw boot reageert onder verschillende omstandigheden en met verschillende trimhoeken (zie pagina 48).

DMU36413

Controleert voordat de motor wordt gestart

DWM01921



Wanneer een onderdeel in “Controleert voordat de motor wordt gestart” niet correct werkt, laat u dit nakijken en herstellen alvorens de buitenboordmotor te bedie-

nen. Anders zou er een ongeluk kunnen gebeuren.

DCM00120

OPGELET

Start de motor niet als uit het water is. Oververhitting en ernstige motorschade zouden daarvan het gevolg kunnen zijn.

DMU36560

Brandstofpeil

Controleer of u voldoende brandstof hebt voor uw trip. Een goede vuistregel is 1/3 van uw brandstof te gebruiken om uw bestemming te bereiken, 1/3 om terug te keren en 1/3 te houden als reserve voor noodgevallen. Controleer het brandstofpeil terwijl de boot horizontaal op een aanhangwagen of in het water ligt. Voor brandstofvulinstructies, zie pagina 38.

DMU36572

Verwijderen van de motorkap

Voor de volgende controles dient u de motorkap van de onderbak te verwijderen. Om de motorkap te verwijderen, ontgondelt u motorkapvergrendelhendel en tilt u de motorkap van onderbak af.

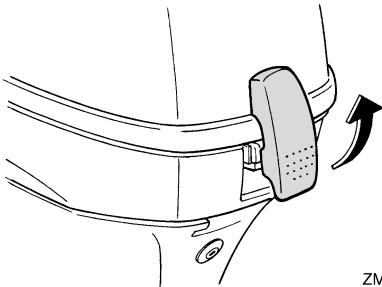

ZMU02232

DMU36442

Brandstofsysteem

DWM00060



WAARSCHUWING

Benzine en benzinedampen zijn erg ontvlambaar en ontplofbaar. Blijf ermee uit de buurt van vonken, sigaretten, vlammen en andere bronnen van ontbranding.

DWM00910



WAARSCHUWING

Lekkende brandstof kan brand of een ontploffing veroorzaken.

- **Controleer regelmatig op lekken.**
- **Als er brandstof lekt moet het brandstofsysteem worden hersteld door een bevoegd mecanicien. Als de buitenboordmotor slecht hersteld is, kan het zijn dat het niet veilig is om hem te gebruiken.**

DMU36451

Controleer op brandstoflekken

- Zoek naar brandstoflekken of benzinedampen in de boot.
- Ga na of het brandstofsysteem geen lekken vertoont.
- Controleer de brandstoftank en brandstofleidingen op barsten, zwellingen of andere beschadigingen.

DMU36902

Bedieningselementen

Modellen met stuurhendel:

- Beweeg de stuurhendel helemaal naar links en rechts om na te gaan of hij soepel werkt.
- Draai de gashendel van de volledig gesloten in de volledig open stand. Vergewis u ervan dat hij soepel draait en dat hij helemaal terugkeert in de volledig gesloten stand.
- Let op losse of beschadigde verbindingen van de gas- en schakelkabels.

Werking

Modellen met afstandsbediening:

- Draai het stuur helemaal naar rechts en helemaal naar links. Ga na of het soepel en onbelemmerd draait over het volledige bewegingsbereik zonder haperingen of te veel speling.
- Bedien de gashendels verschillende keren om u ervan te vergewissen dat hun bewegingen geen haperingen vertonen. Ze moeten soepel werken over het volledige bewegingsbereik, en iedere hendel moet volledig terugkeren naar zijn uitgangspositie.
- Let op losse of beschadigde verbindingen van de gas- en schakelkabels.

DMU36483

Noodstopkoord

Inspecteer de noodstopkoord en de clip op schade, zoals insnijdingen, rafelingen of slijtage.

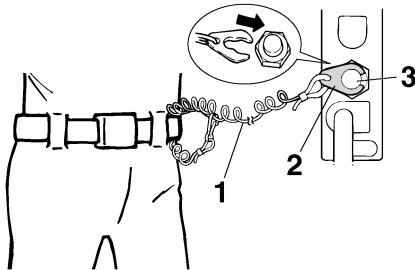

ZMU01716

1. Koord
2. Clip
3. Motoruitschakelaar

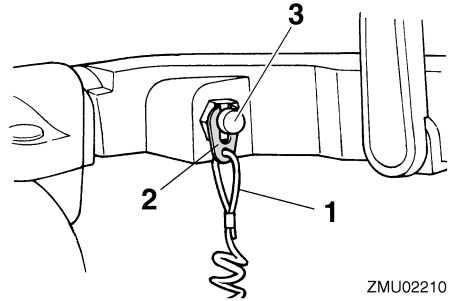

ZMU02210

1. Koord
2. Clip
3. Motoruitschakelaar

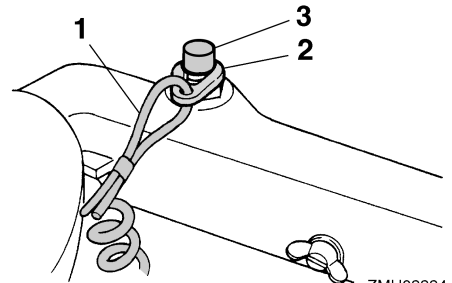

ZMU02224

1. Koord
2. Clip
3. Motoruitschakelaar

DMU27167

Motorolie

1. Zet de buitenboordmotor rechtop (niet gekanteld). **OPGELET: Wanneer de motor niet waterpas staat, is het op de peilstok aangegeven oliepeil mogelijk niet accuraat.** [DCM01790]
2. Verwijder de oliepeilstok en veeg hem schoon.

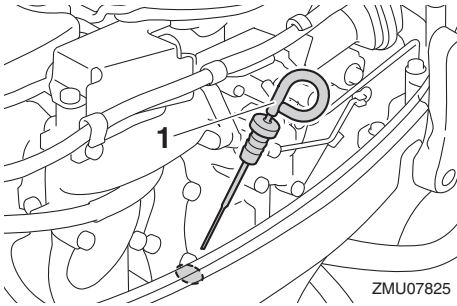

1. Oliepeilstok
3. Schroef de peilstok in de motor en verwijder hem vervolgens opnieuw. Zorg ervoor dat u de peilstok volledig in de peilstokgeleiding steekt, anders zal de oliepeilmeting niet correct zijn.
4. Controleer het oliepeil met de peilstok om na te gaan of het peil tot ergens tussen de bovenste en de onderste peilmarkering komt. Vul olie bij als het oliepeil slechts tot onder de onderste markering reikt, of tap olie af als het peil tot boven de bovenste markering reikt.

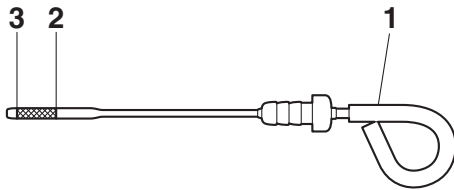

1. Oliepeilstok
2. Bovenste peilmarkering
3. Onderste peilmarkering

DMU27153

Motor

- Controleer de motor en ga na of hij goed gemonteerd werd.
- Controleer op losse of beschadigde bevestigingsmiddelen.

- Controleer de propeller op beschadigingen.
- Controleer op motorolielekken.

DMU36493

Doorspoelplug

Ga na of het tuinslangkoppelstuk van de doorspoelplug stevig op het hulpstuk op de onderkap is geschroefd. **OPGELET: Wanneer het tuinslangkoppelstuk niet correct werd aangesloten, kan er koelwater weglopen waardoor de motor oververhit kan raken tijdens het varen.** [DCM01801]

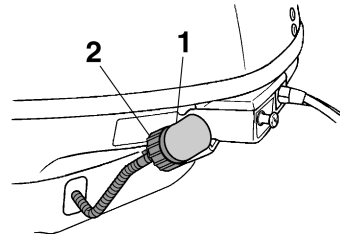

ZMU06070

1. Fitting
2. Doorspoelplug

DMU36955

Installeren van de motorkap

1. Vergewis u ervan dat de motorkapvergrendelhendel is ontgrendeld.
2. Vergewis u ervan dat de rubberen dichting overal correct zit rondom de motorkap.
3. Plaats de motorkap op de onderbak.
4. Vergewis u ervan dat de rubberen dichting overal correct zit tussen de motorkap en de onderbak.
5. Beweeg de motorkapvergrendelhendel zoals getoond om de motorkap te vergrendelen. **OPGELET: Als de motorkap niet correct wordt geïnstalleerd, kan er water onder de motorkap terecht komen en de motor beschadigen.**

Werking

gen, of kan de motorkap wegvliegen bij hoge snelheden. [DCM01991]

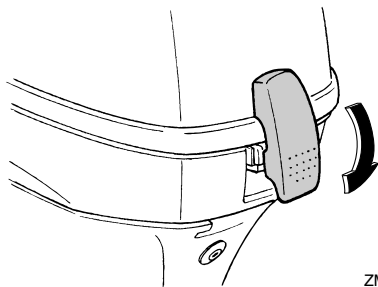

ZMU06136

Controleer na de motorkap te hebben aangebracht of ze goed op haar plaats zit door er met twee handen op te duwen. Als de motorkap los zit, dient u ze te laten herstellen door uw Yamaha-dealer.

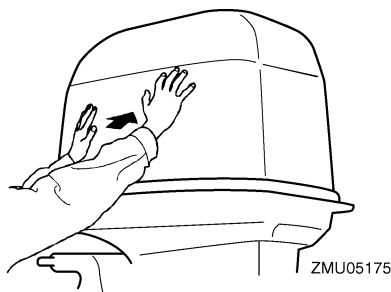

ZMU05175

DMU34782

Controleren van het kantelbekrachtigingssysteem

DWM01970

WAARSCHUWING

- Kom nooit onder het startstuk als het gekanteld is, zelfs niet als de kantelsteunknop vergrendeld is. Als de buitenboordmotor per ongeluk valt, kunt u ernstig gewond raken.
- Er kunnen lichaamsdelen worden verpletterd tussen de motor en de klembeugel wanneer de motor wordt getrimd of gekanteld.

- Ga na of er zich niemand in de buurt van de buitenboordmotor bevindt alvorens deze controle uit te voeren.

1. Controleer de kantelbekrachtigingseenheid op tekenen van olieklekken.

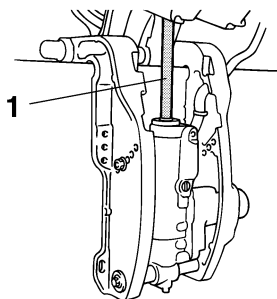

ZMU02272

1. Kantelstang
2. Bedien alle kantelbekrachtigingsschakelaars om na te gaan of al de schakelaars werken.
3. Kantel de buitenboordmotor naar boven en controleer of de kantelstang volledig naar buiten wordt geduwd.
4. Ga na of de kantelstang vrij is van roest of andere gebreken.
5. Kantel de buitenboordmotor naar beneden. Controleer of de kantelstang soepel werkt.

DMU36582

Accu

Ga na of de accu in goede staat verkeert en volledig geladen is. Ga na of de accu-aansluitingen zuiver en stevig bevestigd zijn en of ze bedekt zijn met isolatiekappen. De elektrische contacten van de accu en de kabels moeten zuiver en juist aangekoppeld zijn, anders kan de accu de motor niet starten. Kijk in de instructies van de accufabrikant voor controles van uw specifieke accu.

DMU27439

Brandstof bijvullen

DWM01830

WAARSCHUWING

- Benzine en benzinedampen zijn erg ontvlambaar en ontplofbaar. Tank steeds volgens deze procedure om het risico van brand en ontploffing te beperken.
- Benzine is giftig en kan letsels of de dood veroorzaken. Ga voorzichtig met benzine om. Tracht nooit benzine over te hevelen door hem aan te zuigen met uw mond. Raadpleeg onmiddellijk uw arts wanneer u een beetje benzine hebt ingeslikt, heel veel benzinedamp hebt ingeademd of benzine in de ogen hebt gekregen. Mocht er benzine op uw huid terecht komen, verwijder die dan met zeep en water. Wanneer u benzine op uw kleding morst, ga u dan omkleden.

1. Zorg ervoor dat de motor is uitgeschakeld.
2. Koppel de brandstofleiding los van de brandstoftank en draai de ontluchtingschroef op de brandstoftankdop vast.

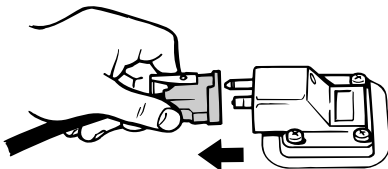

ZMU06598

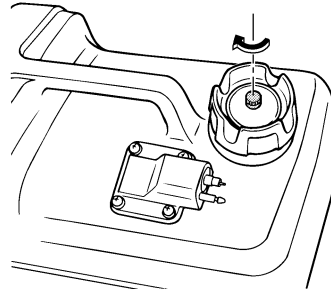

ZMU02250

3. Verwijder de draagbare tank van de boot.
4. Zorg ervoor dat u zich op een goed geventileerde plaats buiten bevindt, en dat de boot stevig werd aangemeerd of stevig op een aanhangwagen staat.
5. Rook niet en blijf uit de buurt van vonken, vlammen, statische ontladingen of andere ontstekingsbronnen.
6. Als u een draagbare container gebruikt om brandstof te bewaren en in de motor te gieten, gebruik dan uitsluitend een goedgekeurde BENZINEBUS.
7. Raak met de tuit de vulopening of de trechter aan om elektrostatische vonken te voorkomen.
8. Vul de brandstoftank, maar doe ze niet te vol. **WAARSCHUWING! Doe de tank niet te vol. Anders kan de brandstof uitzetten en overlopen wanneer de temperatuur stijgt.** [DWM02610]

Brandstoftankinhoud:

12 L (3.17 US gal, 2.64 Imp.gal)

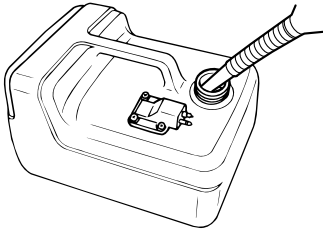

ZMU04484

9. Draai de vuldop stevig vast.
10. Veeg eventueel gemorste benzine onmiddellijk op met droge doeken. Werp gebruikte doeken correct weg overeenkomstig de plaatselijk geldende wetten en voorschriften.

DMU27452

De motor gebruiken

DWM00420

WAARSCHUWING

- Controleer alvorens te starten of de boot stevig aangemeerd is en dat u niet belemmerd wordt bij het sturen. Ga na of er zich niemand in het water rondom u bevindt.
- Als de ontluchtingsschroef wordt losgedraaid, ontsnapt er benzinedamp. Benzine is erg ontvlambaar en benzinedampen zijn ontvlambaar en ontplofbaar. Rook niet en blijf uit de buurt van open vlammen en vonken wanneer u de ontluchtingsschroef open draait.
- Dit product produceert uitlaatgassen die koolmonoxide bevatten, een kleur- en geurloos gas dat hersenbeschadiging of de dood kan veroorzaken wanneer het wordt ingeademd. Symptomen zijn ondermeer misselijkheid, duizeligheid en slaperigheid. Zorg dat de stuurhut en de cabine goed verlucht zijn. Sluit de uitlaatopeningen niet af.

DMU27468

Brandstof verzenden (draagbare tank)

1. Als er een ontluchtingsschroef op de brandstoftankdop zit, draai deze dan 2 of 3 slagen los.

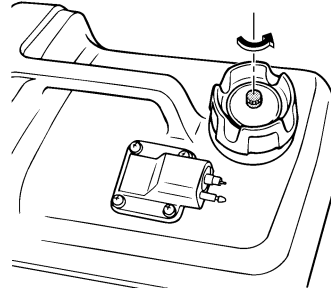

ZMU02237

2. Als de motor is uitgerust met een brandstofleidingkoppelstuk, brengt u het brandstofleidingkoppelstuk op de brandstofleiding in één lijn met het brandstofleidingkoppelstuk op de motor en verbindt u de brandstofleiding stevig met het koppelstuk terwijl u in het koppelstuk knijpt. Sluit vervolgens het andere uiteinde van de brandstofleiding stevig aan op het koppelstuk van de brandstoftank.

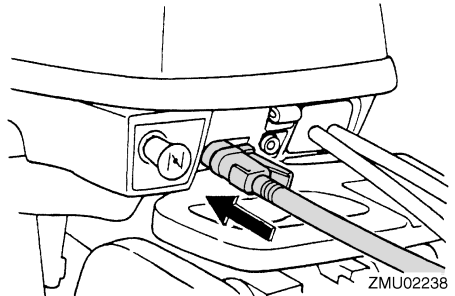

ZMU02238

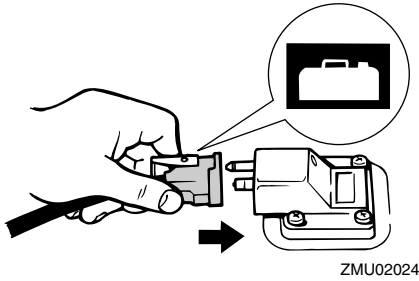

NOTA:

Veeg eventueel gemorste benzine onmiddellijk op met droge doeken. Werp gebruikte doeken correct weg overeenkomstig de plaatselijk geldende wetten en voorschriften.

3. Knijp in de opvoerpomp, met de pijl naar boven gericht, tot u de pomp hard voelt worden. Plaats de tank horizontaal terwijl de motor draait, anders kan de brandstof niet worden aangezogen uit de brandstoftank.

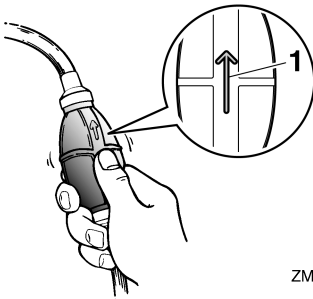

1. Pijl

DMU27494

Starten van de motor

DWM01600

WAARSCHUWING

Controleer alvorens te starten of de boot stevig aangemeerd is en of u niet belemmerd wordt bij het sturen. Vergewis u er ook van dat er zich geen zwemmers in het water rondom de boot bevinden.

DMU27508

Modellen met repeteerstarter (stuurbediening)

DWM01840

WAARSCHUWING

- Het niet bevestigen van de motorstop-schakelaarkoord kan resulteren in een op hol geslagen boot wanneer de schipper uit de boot wordt geslingerd. Bevestig de motorstop-schakelaarkoord tijdens het gebruik van de motor op een veilige plaats aan uw kleding, of aan uw arm of been. Maak de koord niet vast aan kleden die kunnen worden losgetrokken. Zorg ervoor dat de koord nergens achter verstrikt raakt, waardoor ze haar functie verliest.
- Zorg ervoor dat u tijdens een normaal gebruik niet per ongeluk aan de koord trekt. Als de motoraandrijving wegvalt, wordt de boot veel minder goed bestuurbaar. Zonder motoraandrijving zal de boot ook snel vertragen. Daardoor kunnen personen en voorwerpen in de boot naar voren geslingerd worden.

1. Zet de schakelhendel in neutraal.

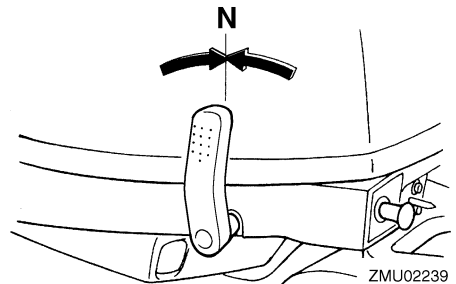

Werking

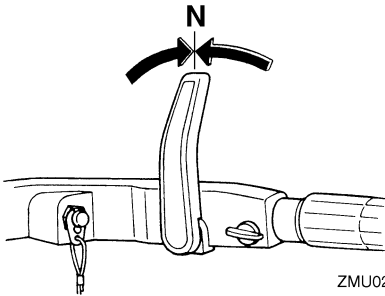

NOTA:

De neutraal-startbeveiliging zorgt ervoor dat de motor uitsluitend kan worden gestart in neutraal.

2. Bevestig de motorstopschakelaarkoord op een veilige plaats aan uw kleding, of aan uw arm of been. Bevestig vervolgens de clip aan het andere uiteinde van de koord aan de motorstopschakelaar.

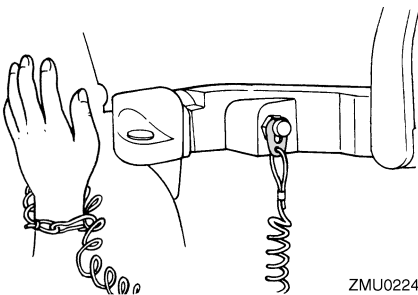
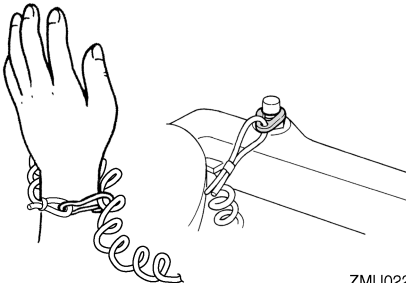

3. Zet de gashendel in de stand "START" (start).

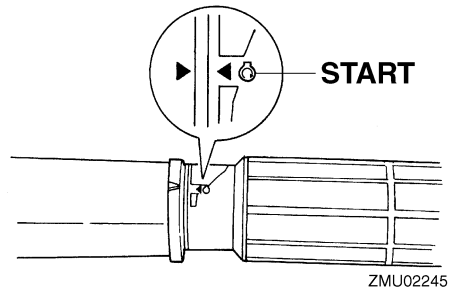

4. Trek de chokeknop volledig uit en draai hem volledig om. Als de motor eenmaal is gestart, laat u de knop terugkeren in zijn uitgangspositie.

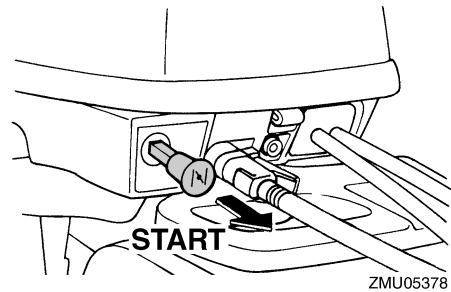

NOTA:

- U hoeft de choke niet te gebruiken voor het starten van een warme motor.
 - Als u de chokeknop in de stand "START" (start) laat staan terwijl de motor draait, zal de motor slecht draaien en afslaan.
5. Trek voorzichtig aan de handgreeprepeeteerstarter tot u weerstand voelt. Geef er vervolgens een korte maar krachtige ruk aan om de motor te starten. Herhaal dat indien nodig.

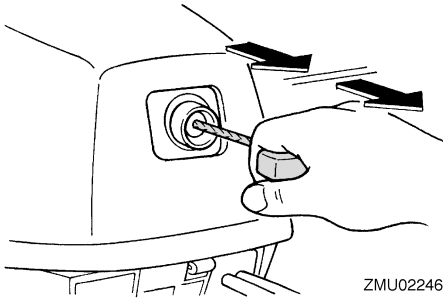

6. Nadat de motor gestart is, laat u de handgreeprepeteerstarter langzaam terugkeren in zijn uitgangspositie alvorens hem los te laten.
7. Laat de gashendel langzaam terugkeren naar de volledig gesloten stand.

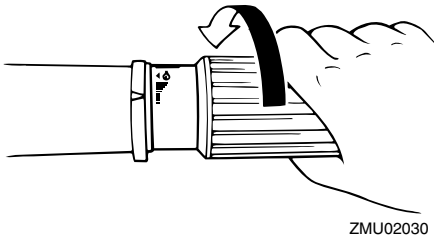

NOTA:

- Wanneer de motor koud is, moet hij eerst warmdraaien. Voor meer informatie, zie pagina 44.
- Als de motor niet van de eerste keer start, dient u de procedure te herhalen. Als de motor na 4 of 5 pogingen nog steeds niet wil starten, opent u het gas een klein beetje (tussen 1/8 en 1/4) en probeert u het opnieuw. Als de motor warm is en niet wil starten, opent u de gashendel in dezelfde mate en tracht u de motor opnieuw te starten. Als de motor nog steeds niet wil starten, zie pagina 78.

DMU27645

Modellen met elektrische starter/afstandsbediening

DWM01840

WAARSCHUWING

- Het niet bevestigen van de motorstop-schakelaarkoord kan resulteren in een op hol geslagen boot wanneer de schipper uit de boot wordt geslingerd. Bevestig de motorstop-schakelaarkoord tijdens het gebruik van de motor op een veilige plaats aan uw kleding, of aan uw arm of been. Maak de koord niet vast aan kleden die kunnen worden losgetrokken. Zorg ervoor dat de koord nergens achter verstrikt raakt, waardoor ze haar functie verliest.
- Zorg ervoor dat u tijdens een normaal gebruik niet per ongeluk aan de koord trekt. Als de motoraandrijving wegvalt, wordt de boot veel minder goed bestuurbaar. Zonder motoraandrijving zal de boot ook snel vertragen. Daardoor kunnen personen en voorwerpen in de boot naar voren geslingerd worden.

1. Zet de afstandsbedieningshendel in neutraal.

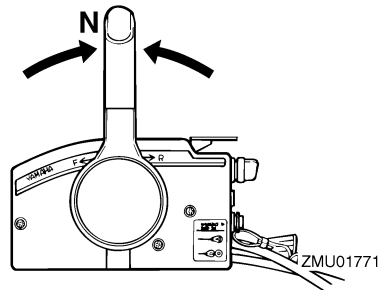

NOTA:

De neutraal-startbeveiliging zorgt ervoor dat de motor uitsluitend kan worden gestart in neutraal.

Werking

2. Bevestig de motorstop-schakelaarkoord op een veilige plaats aan uw kleding, of aan uw arm of been. Bevestig vervolgens de clip aan het andere uiteinde van de koord aan de motorstop-schakelaar.

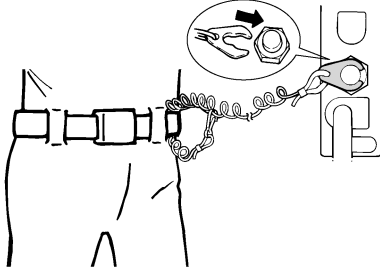

ZMU01772

3. Draai de hoofdschakelaar in de stand "ON" (aan).

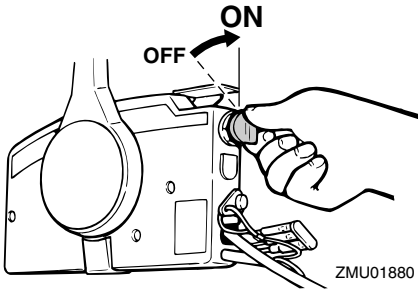

ZMU01880

4. Open de gasklep een beetje zonder te schakelen met behulp van de neutraal-gashendel. Misschien is het nodig de gasklepopening lichtjes te wijzigen afhankelijk van de temperatuur van de motor. Als de motor eenmaal is gestart, laat u de gashendel terugkeren in zijn uitgangspositie.

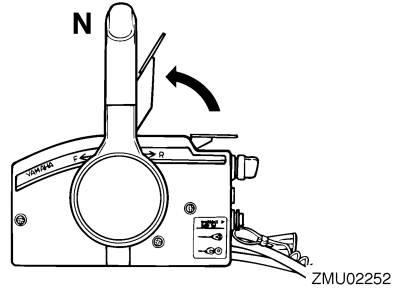

ZMU02252

NOTA:

- Bij afstandsbedieningen met een neutraal-gashendel doet u er goed aan de hendel eerst een beetje op te lichten tot u weerstand voelt, om hem vervolgens nog iets meer op te lichten.
 - De neutraal-gashendel kan alleen worden gebruikt als de afstandsbedieninghendel in neutraal staat.
5. Druk de hoofdschakelaar in en houd hem ingedrukt om het afstandschoke-systeem te bedienen. De chokeschakelaar van de afstandsbediening keert automatisch terug in zijn uitgangspositie zodra u hem loslaat. Daarom dient u de schakelaar ingedrukt te houden.

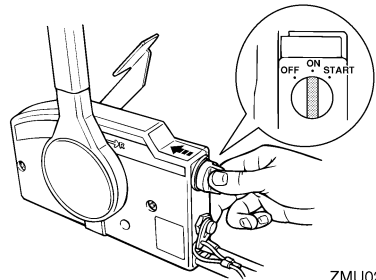

ZMU02206

NOTA:

- U hoeft de choke niet te gebruiken voor het starten van een warme motor.

- Duw de hoofdschakelaar volledig in, anders zal het afstandschoke-systeem niet werken.
6. Draai de hoofdschakelaar in de stand "START" (start) en houd hem maximaal 5 seconden in die stand.

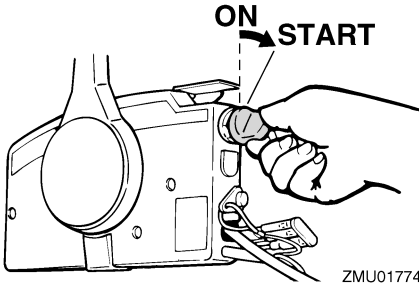

7. Zodra de motor gestart is, laat u de hoofdschakelaar los zodat hij terugkeert in de stand "ON" (aan). **OPGELET: Zet de hoofdschakelaar nooit op "START" (start) terwijl de motor draait. Laat de startmotor nooit langer dan 5 seconden draaien. Als de startmotor langer dan 5 seconden blijft draaien, zal de accu vlug leeg zijn, waardoor het onmogelijk wordt om de motor te starten. Bovendien kan de starter worden beschadigd. Als de motor na 5 seconden aanzwengelen niet start, zet de hoofdschakelaar dan op "ON" (aan), wacht 10 seconden en zwengel de motor opnieuw aan.** [DCM00192]

DMU36510

Controles na het starten van de motor

DMU36523

Koelwater

Ga na of er een constante waterstraal uit de koelwatercontroleopening komt. Een constante waterstraal uit de controleopening wijst erop dat de waterpomp water door de koelwatermantels pompt. Als de koelwater-

mantels bevroren zijn, kan het een tijdje duren alvorens er water uit de controleopening begint te stromen.

DCM01810

OPGELET

Als er geen water uit de controleopening komt terwijl de motor draait, kan dat leiden tot oververhitting en ernstige beschadiging van de motor. Zet de motor af en controleer of de koelwaterinlaat in het huis van het staartstuk of de koelwatercontroleopening geblokkeerd zijn. Raadpleeg uw Yamaha-dealer als u het probleem niet kunt lokaliseren en oplossen.

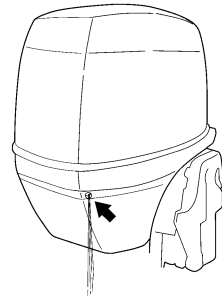

ZMU05168

DMU27670

De motor laten warmdraaien

DMU27716

Modellen met manuele starter en elektrische starter

1. Nadat u de motor hebt gestart, laat u hem 3 minuten onbelast draaien om hem te laten warmdraaien. Als dit niet gebeurt, zal de motorlevensduur daardoor worden verkort.
2. Ga na of het oliedrukwaarschuwing-lampje wel uitgaat na het starten van de motor. **OPGELET: Als het oliedrukwaarschuwing-lampje knippert nadat de motor werd gestart, dient u de motor weer uit te schakelen. Anders kan de motor ernstig beschadigd ra-**

Werking

ken. Controleer het oliepeil en vul indien nodig motorolie bij. Raadpleeg uw Yamaha-dealer wanneer de oorzaak van de oliedrukwaarschuwing niet kan worden achterhaald. [DCM01831]

DMU36531

Controles na het warmdraaien van de motor

DMU36541

Schakelen

Controleer met een stevig aangemeerde boot en zonder gas te geven of de motor soepel in voorwaarts en achterwaarts schakelt en vervolgens terug in neutraal.

DMU36980

Stopschakelaars

- Zet de hoofdschakelaar op "OFF", of druk op de motorstopknop en ga na of de motor stopt.
- Vergewis u ervan dat de motor stopt wanneer de clip wordt verwijderd van de motoruitschakelaar.
- Vergewis u ervan dat de motor niet kan worden gestart wanneer de clip werd verwijderd van de motoruitschakelaar.

DMU34530

Schakelen

DWM00180

WAARSCHUWING

Ga na of er zich geen personen of hinderissen in het water rond de boot bevinden, alvorens te schakelen.

DCM01610

OPGELET

Laat de motor warmdraaien alvorens in een versnelling te schakelen. Het is mogelijk dat het stationair toerental hoger is dan normaal zolang de motor niet geheel warm is. Een hoog stationair toerental kan ervoor zorgen dat u niet kunt terugschakelen naar neutraal. Als dat het geval is, gaat u als volgt te werk: stop de motor,

schakel terug naar neutraal, start de motor opnieuw en laat hem warmdraaien.

Om uit neutraal te schakelen

1. Trek de neutraal-vergrendeltrekker opwaarts (indien de motor ermee is uitgeschakeld).

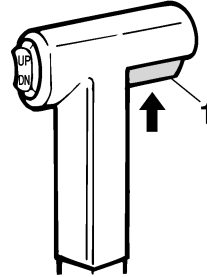

ZMU01727

1. Neutraalvergrendelingstrekker
2. Beweeg de afstandsbedieningshendel / schakelhendel krachtig en kortdaat naar voor (voor voorwaartse versnelling) of naar achter (voor de achteruitversnelling) [over ongeveer 35° (er moet een palletje voelbaar zijn) voor modellen met afstandsbediening]. Zorg ervoor dat de kantelvergrendelhendel in de vergrendelstand (naar beneden) staat (indien aanwezig) alvorens in achteruit te varen.

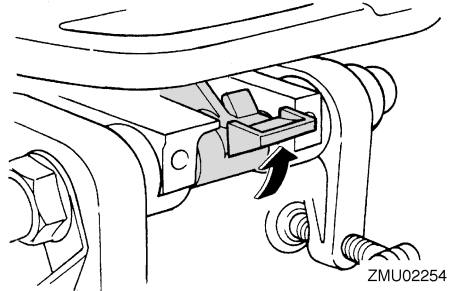

ZMU02254

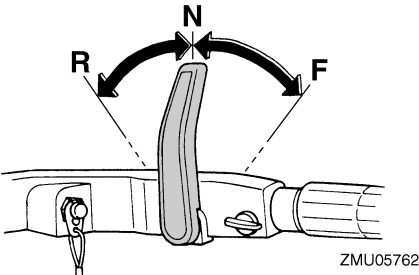
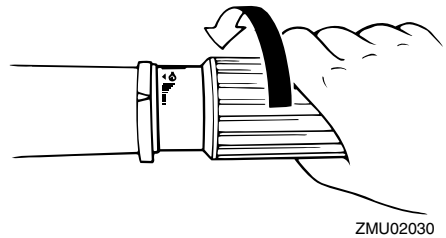
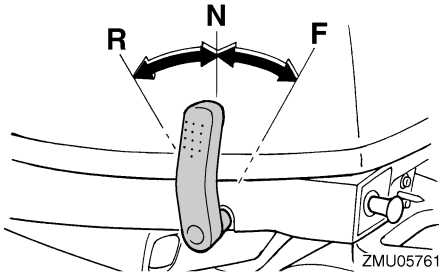
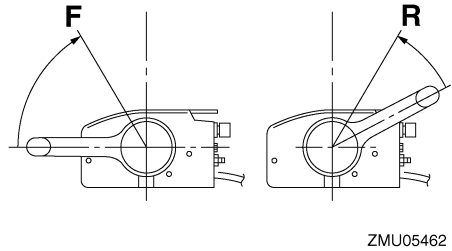
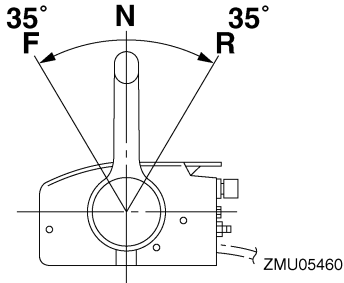

2. Zodra de motor in versnelling met stationair toerental draait, beweegt u de afstandsbedieningshendel / schakelhendel krachtig en kortdaat in de neutrale stand.

Om vanuit een versnelling (voorwaarts/achterwaarts) naar neutraal te schakelen

1. Draai de gashendel dicht zodat de motor terugkeert naar stationair toerental.

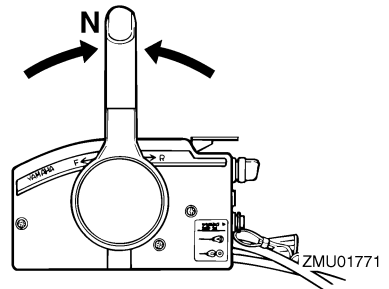

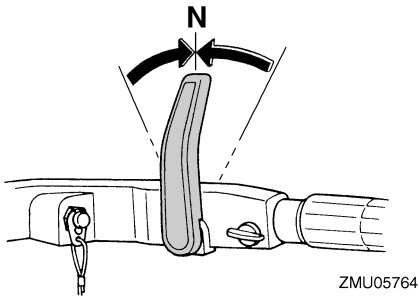
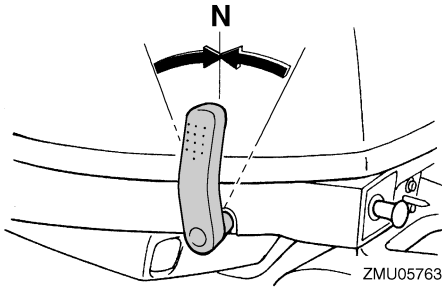

DMU31742

De boot stoppen

DWM01510

WAARSCHUWING

- Gebruik de achteruitversnelling niet om de boot af te remmen of te stoppen, aangezien dat ertoe kan leiden dat u de controle over de boot verliest, uit de boot wordt geslingerd of tegen het stuur of een ander onderdeel van de boot wordt aangeslingerd. Dit kan het risico op ernstige letsels vergroten. Bovendien kan het schade toebrengen aan het schakelmechanisme.
- Schakel nooit in achteruit terwijl u met scherende snelheid vaart. Dat kan leiden tot het verlies van de controle, het vollopen van de boot of schade aan de boot.

De boot is niet uitgerust met een afzonderlijk remsysteem. Hij wordt afgeremd door de weerstand van het water nadat de gashendel

werd dichtgedraaid en de motor met stationair toerental draait. De remafstand varieert afhankelijk van het brutogewicht, de toestand van het wateroppervlak en de windrichting.

DMU27821

Motor uitschakelen

Alvorens u de motor uitschakelt, moet u hem eerst enkele minuten laten afkoelen in vrijloop of in een laag toerental. Het is niet raadzaam de motor onmiddellijk uit te schakelen nadat hij met een hoog toerental heeft gedraaid.

DMU27833

Procedure

1. Druk op de motorstopknop en houd hem ingedrukt tot de motor helemaal stilvalt.

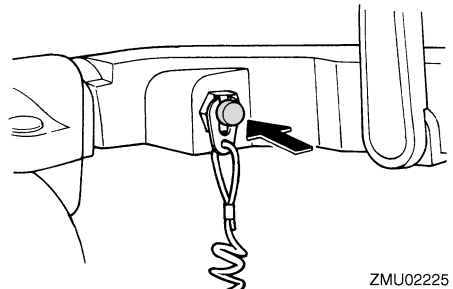
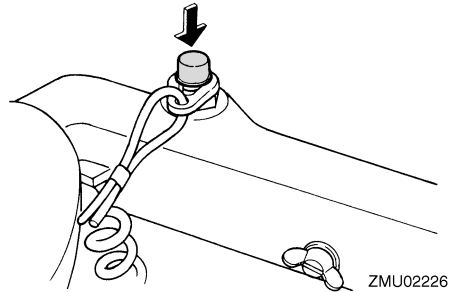

2. Na het uitschakelen van de motor draait u de ontluftingsschroef op de brandstoftankdop vast en draait u de brandstofkraanhendel of -knop in de gesloten stand, als uw motor daarmee is uitgerust.

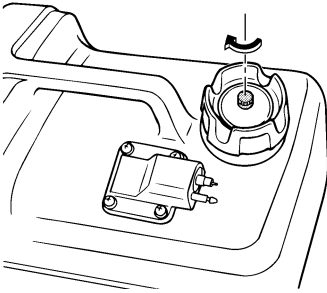

ZMU02250

3. Koppel de brandstofleiding los als u gebruik maakt van een externe brandstoftank.

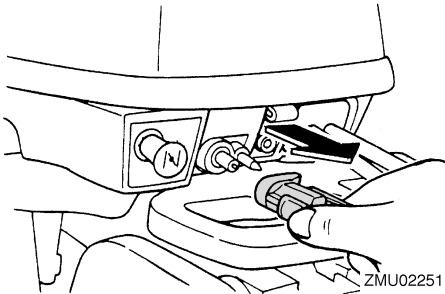

ZMU02251

NOTA:

Als de buitenboordmotor is uitgerust met een motoruitschakelkoord kan de motor ook worden uitgeschakeld door aan de koord te trekken en de clip van de motoruitschakelaar te verwijderen.

DMU27854

Procedure

1. Zet de hoofdschakelaar op "OFF" (uit).

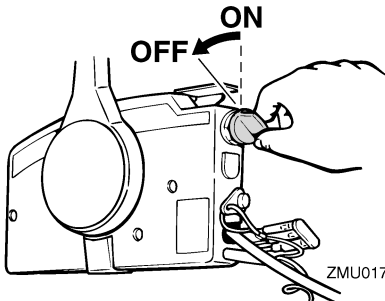

ZMU01779

2. Koppel de brandstofleiding los na het uitschakelen van de motor of draai de brandstofkraan dicht als de boot is uitgerust met een brandstofleidingkoppelstuk of een brandstofkraan.
3. Draai de ontluchtingsschroef op de tankdop vast (indien voorzien).
4. Verwijder de sleutel alvorens u de boot onbewaakt achterlaat.

NOTA:

De motor kan ook worden uitgeschakeld door aan de koord te trekken, de clip uit de motorstopschakelaar te trekken en vervolgens de hoofdschakelaar op "OFF" (uit) te zetten.

DMU27862

De buitenboordmotor trimmen

DWM00740

WAARSCHUWING

Te veel trim voor de werkingsomstandigheden (ofwel trim naar boven of trim naar beneden) kan ervoor zorgen dat de boot instabiel wordt en dat hij moeilijk bestuurbaar is. Dat doet de kans op een ongeluk toenemen. Als de boot onstabiel aanvoelt of als hij moeilijk te besturen is, vertraag dan en/of regel de trimhoek bij.

De trimhoek van de buitenboordmotor helpt bij het bepalen van de positie van de boeg van de boot in het water. Een correcte trimhoek verbetert de motorprestaties, drukt het brandstofverbruik en reduceert de belasting op de motor. De correcte trimhoek hangt af van de combinatie van boot, motor en propeller. De correcte trimhoek wordt ook bepaald door variabelen als de lading in de boot, de omstandigheden op zee en de vaarsnelheid.

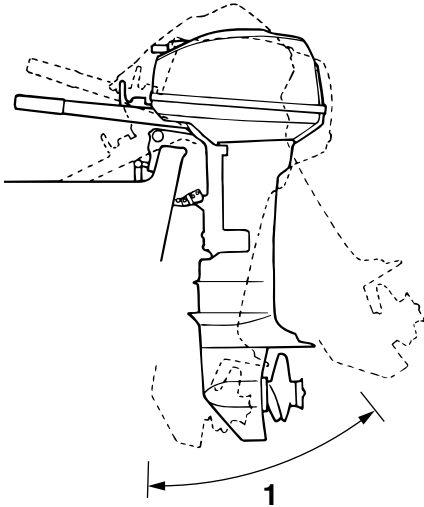

ZMU02043

1. Trimbedieningshoek

DMU27872

Afstelling van de trimhoek bij modellen met een handbediend kantelmecanisme

In de klembeugel zijn 4 of 5 gaten voorzien om de trimhoek van de buitenboordmotor af te stellen.

1. Zet de motor af.
2. Kantel de buitenboordmotor een beetje omhoog en verwijder de trimstang uit de klembeugel.

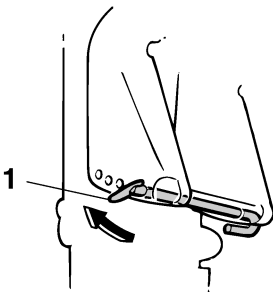

ZMU02257

1. Trimstang

3. Steek de stang in het gewenste gat. Om de boeg hoger te laten komen ("trim-out") dient de stang van de spiegel weg te worden bewogen.

Om de boeg lager te laten komen ("trim-in") dient de stang naar de spiegel toe te worden bewogen.

Voer tests uit met telkens een andere trimhoek om achter de stand te komen die het best past bij uw boot en de vaaromstandigheden.

DWM00400

WAARSCHUWING

- Zet de motor uit alvorens de trimhoek bij te regelen.
- Zorg dat u niet vastgeklemd raakt bij het verwijderen of het installeren van de stang.
- Wees voorzichtig als u voor het eerst een trimstand uitprobeert. Verhoog de snelheid geleidelijk en ga na of er zich geen tekenen van instabiliteit of besturingsproblemen voordoen. Een onjuiste trimhoek kan tot verlies van controle leiden.

NOTA:

De trimhoek van de buitenboordmotor wordt ongeveer 4 graden veranderd als de trimstang één gat wordt opgeschoven.

DMU27905

Afstellen van de trimhoek (modellen met kantelbekrachtiging)

DWM00753

WAARSCHUWING

- Vergewis u ervan dat er zich niemand in de buurt van de buitenboordmotor bevindt alvorens de trimhoek in te stellen. Er kunnen lichaamsdelen worden verpletterd tussen de motor en de klembeugel wanneer de motor wordt getrimd of gekanteld.

- **Wees voorzichtig als u voor het eerst een trimstand uitprobeert. Voer de snelheid geleidelijk op en kijk uit voor tekenen van instabiliteit of voor besturingsproblemen. Een foute trimhoek kan ervoor zorgen dat u de controle over de boot verliest.**
- **Als de motor is uitgerust met een trim- en kantelbetrachtingsschakelaar op de onderbak, mag u de schakelaar uitsluitend gebruiken wanneer de boot helemaal stil ligt en de motor is uitgeschakeld. Stel de trimhoek niet in met deze schakelaar terwijl de boot beweegt.**

1. Zet de schakelhendel in de stand neutraal.

NOTA:

Terwijl de boot beweegt, is het soms moeilijk de trimhoek in te stellen ten gevolge van de waterdruk. Verminder de bootsnelheid en schakel in neutraal alvorens de trimhoek in te stellen.

2. Kantel de buitenboordmotor in de gewenste hoek met de kantelbetrachtingsschakelaar.

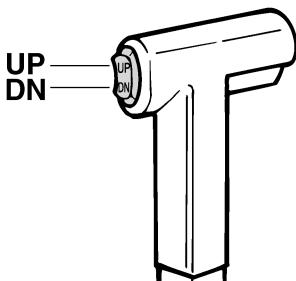

ZMU01720

Om de boeg te verhogen ("trim-out") dient u de buitenboordmotor opwaarts te kantelen. Om de boeg verlagen ("trim-in") dient u de buitenboordmotor neerwaarts te kantelen. Voer testvaarten uit met verschillende trimhoeken om na te gaan welke trimhoek het

best geschikt is voor uw boot en voor de omstandigheden waaronder u hem gebruikt.

NOTA:

Blijf binnen de trimbedieningshoek wanneer u de buitenboordmotor trimt met het kantelbetrachtingssysteem.

DMU27912

Boottrim instellen

Wanneer de boot over het water scheert, zal een boeg-omhoog-stand resulteren in minder luchtweerstand, een grotere stabiliteit en een beter rendement. Dat is gewoonlijk het geval wanneer de kiellijn van de boot ongeveer 3 tot 5 graden opwaarts loopt. Met de boeg omhoog kan de boot een sterkere neiging vertonen om naar links of rechts af te wijken. Compenseer dat terwijl u stuurt. Met de boeg van de boot omlaag, verloopt het optrekken van staande start naar scheren gemakkelijker.

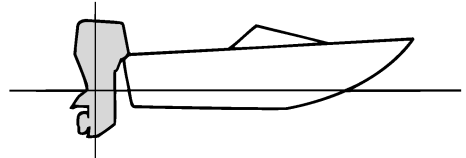

ZMU01784

Boeg omhoog

Te veel buitenwaartse trim brengt de boeg van de boot te hoog in het water. De prestaties nemen af en het brandstofverbruik stijgt omdat de romp van de boot tegen het water duwt en omdat er meer luchtweerstand is. Te veel buitenwaartse trim kan de propeller ook doen ventileren, waardoor de prestaties nog verder worden verlaagd en de boot kan beginnen te "springen" in het water, waardoor schipper en passagiers overboord kunnen worden geworpen.

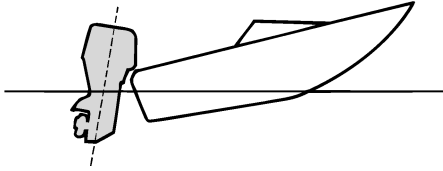

ZMU01785

Boeg omlaag

Te veel binnenwaartse trim doet de boot door het water “ploegen”, waardoor het brandstofverbruik stijgt en de snelheid moeilijk kan worden opgevoerd. Varen met te veel binnenwaartse trim tegen hogere snelheden maakt de boot instabiel. De weerstand aan de boeg wordt sterk verhoogd, waardoor het gevaar voor “boegsturen” toeneemt en de boot moeilijk en gevaarlijk te besturen wordt.

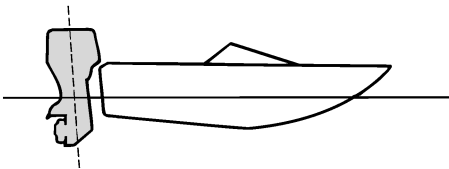

ZMU01786

NOTA:

Afhankelijk van het boottype heeft de trimhoek van de buitenboordmotor mogelijk weinig invloed op de trim van de boot tijdens het varen.

DMU27935

Naar boven en naar beneden kantelen

Als de motor een tijdje niet wordt gebruikt of als de boot in ondiep water voor anker gaat, dient de buitenboordmotor naar boven te worden gekanteld om de propeller en de on-

derbak te beschermen tegen botsing met obstakels en corrosie door zout te beperken.

DWM00222

WAARSCHUWING

Vergewis u ervan dat er zich niemand in de buurt van de buitenboordmotor bevindt wanneer u de buitenboordmotor naar boven of naar beneden kantelt. Anders kunnen er lichaamsdelen worden verpletterd tussen de motor en de klembeugel.

DWM00250

WAARSCHUWING

Lekkende brandstof zorgt voor brandgevaar. Als de buitenboordmotor voorzien is van een brandstofleidingkoppelstuk, ontkoppel dan de brandstofleiding of draai de brandstofkraan dicht als de buitenboordmotor meer dan een paar minuten wordt gekanteld. Anders zou er brandstof kunnen gaan lekken.

DCM00241

OPGELET

- Vooraleer de buitenboordmotor te kantelen, moet u de motor uitzetten door de procedure te volgen op de pagina 47. Kantel de buitenboordmotor nooit terwijl de motor draait. Dit kan immers ernstige schade door oververhitting veroorzaken.
- Kantel de motor niet omhoog door tegen de stuurhendel te duwen (indien voorzien), want hierdoor kan de hendel breken.

DMU2797B

Procedure voor het naar boven kantelen (modellen met handbediend kantelmechanisme)

1. Plaats de afstandsbedieninghendel / schakelhendel in neutraal.

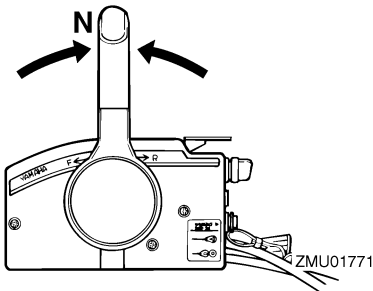
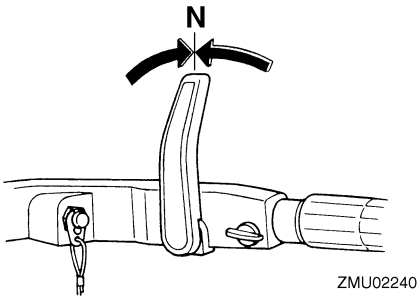
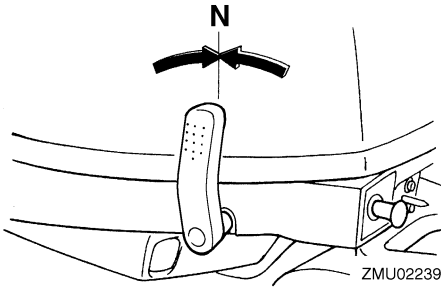

2. Maak de brandstofleiding los van de buitenboordmotor.

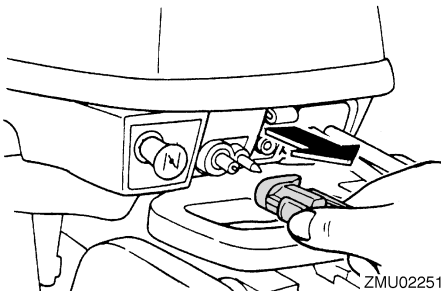

3. Zet de kantelvergrendelhendel (indien aanwezig) in de ontgrendelstand (omhoog).

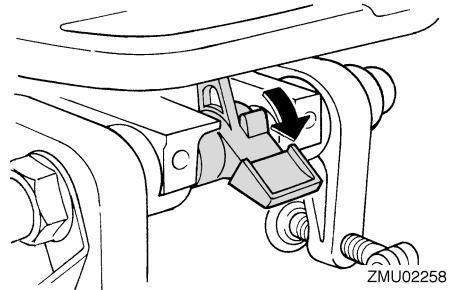

4. Trek de hendel voor ondiep water op (indien aanwezig).
5. Houd de achterkant van de motorkap met één hand vast en kantel de buitenboordmotor helemaal naar boven.
6. Druk de kantelsteunknop in de klembeugel. Anders keert de kantelsteunstang automatisch terug naar de vergrendelstand. **OPGELET: Gebruik de kantelsteunhendel of de kantelsteunknop niet om de boot te slepen. De buitenboordmotor zou los kunnen trillen uit de kantelsteun en vallen. Als de motor niet kan worden gesleept in zijn normale bedrijfsstand, dient u een bijkomend ondersteuningssysteem te gebruiken om hem vast te zetten in de kantelstand. Voor meer gedetailleerde informatie, zie pagina 58.** [DCM01641]

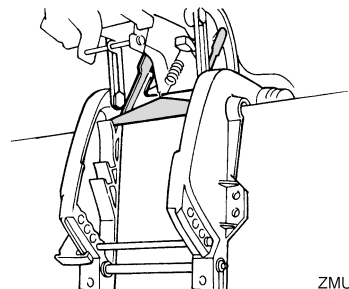

Werking

DMU32724

Procedure voor omhoog kantelen (modellen met kantelbekrachtiging)

1. Zet de afstandsbedieningshendel in neutraal.

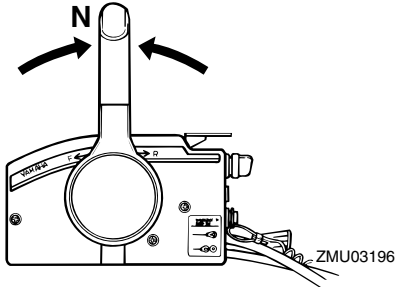

2. Druk op de kantelbekrachtigingsschakelaar "UP" (omhoog) tot de buitenboordmotor volledig omhoog gekanteld is.

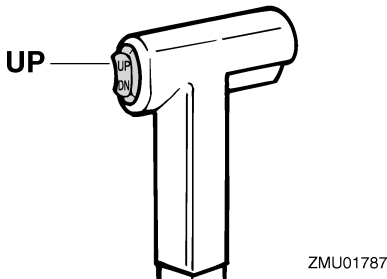

3. Druk de kantelsteunknop in de klembeugel om de motor te ondersteunen. **WAARSCHUWING!** Na het kantelen van de buitenboordmotor dient u hem te ondersteunen met de kantelsteunknop of de kantelsteunhendel. Anders kan de buitenboordmotor plots weer naar beneden vallen als de olie in de trim- en kantelbekrachtigingseenheid of in de kantelbekrachtigingseenheid aan druk verliest. [DWM00262] **OPGELET:** Gebruik de kantelsteunhendel of de kantelsteunknop niet om de boot de slepen. De buitenboord-

motor zou los kunnen trillen uit de kantelsteun en vallen. Als de motor niet kan worden gesleept in zijn normale bedrijfsstand, dient u een bijkomend ondersteuningssysteem te gebruiken om hem vast te zetten in de kantelstand. Voor meer gedetailleerde informatie, zie pagina 58. [DCM01641]

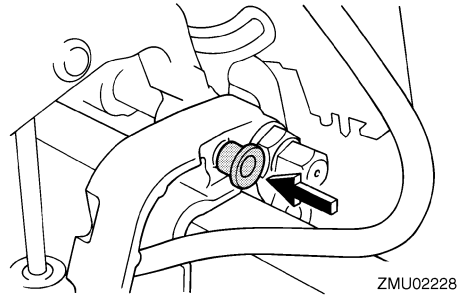

4. Modellen uitgerust met trimstangen: zodra de buitenboordmotor is ondersteund met de kantelsteunhendel, drukt u op de trim- en kantelbekrachtigingsschakelaar / kantelbekrachtigingsschakelaar "DN" (omlaag) om de trimstangen in te trekken. **OPGELET:** Zorg ervoor dat de trimstangen volledig ingetrokken zijn bij het aanmeren. Op die manier zijn de stangen beschermd tegen aangroei en corrosie, die het trim- en kantelbekrachtigingsmechanisme zouden kunnen beschadigen. [DCM00252]

DMU30192

Procedure voor omlaag kantelen (modellen met handbediend kantelsysteem)

1. Zet de kantelvergrendelhendel in de vergrendelstand.

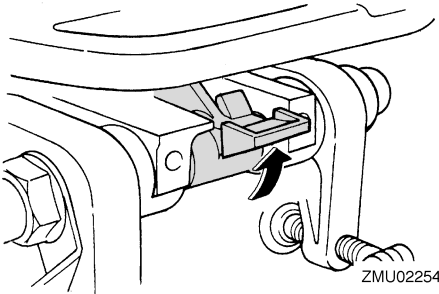

2. Kantel de motor een beetje naar omhoog tot de kantelsteunstang automatisch wordt ontgrendeld.
3. Laat de motor langzaam zakken.

DMU33121

Procedure voor omlaag kantelen (modellen met kantelbekrachtiging)

1. Duw tegen de kantelbekrachtigingschakelaar "UP" (omhoog) tot de buitenboordmotor wordt ondersteund door de kantelstang en de kantelsteunknop vrijkomt.
2. Trek de kantelsteunknop uit.

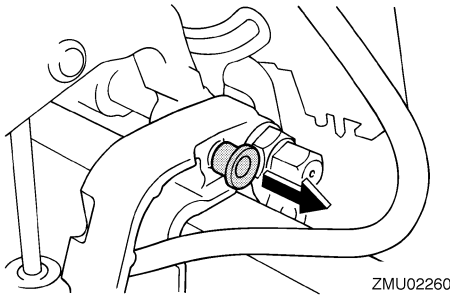

3. Druk op de kantelbekrachtigingschakelaar "DN" (omlaag) om de buitenboordmotor in de gewenste stand te laten zakken.

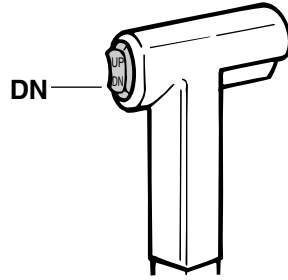

DMU28062

Ondiep water

DMU28073

Varen in ondiep water (modellen met handbediend kantelmechanisme)

DWM01781

WAARSCHUWING

- Vaar altijd zo traag mogelijk wanneer u het systeem voor varen in ondiep water gebruikt. Het kantelvergrendelmechanisme werkt niet terwijl het systeem voor varen in ondiep water wordt gebruikt. Het raken van een obstakel onder water kan ervoor zorgen dat de buitenboordmotor uit het water wordt getild, waardoor u de controle over de boot verliest.
- Wees uiterst voorzichtig wanneer u achteruit vaart. Te veel stuwkracht bij het achteruit varen kan ervoor zorgen dat de buitenboordmotor uit het water wordt getild, waardoor de kans op ongevallen en lichamelijke letsels wordt vergroot.

DCM00260

OPGELET

Kantel de buitenboordmotor nooit zo hoog dat de koelwaterinlaat in het staartstuk boven het wateroppervlak komt wanneer u in ondiep water gaat varen. Dat zou

Werking

ernstige schade door oververhitting kunnen veroorzaken.

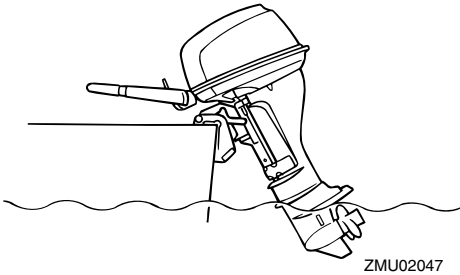

DMU28125

Procedure

1. Plaats de afstandsbedieninghendel / schakelhendel in neutraal.

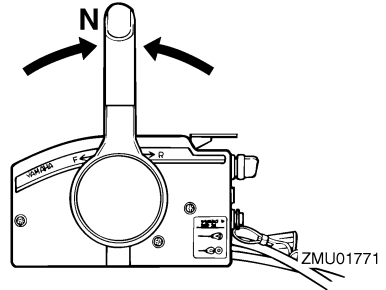
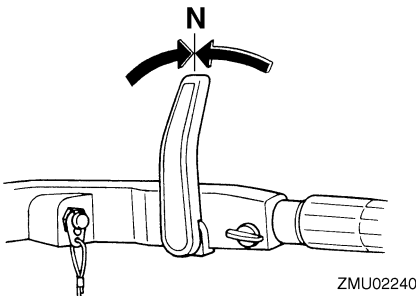
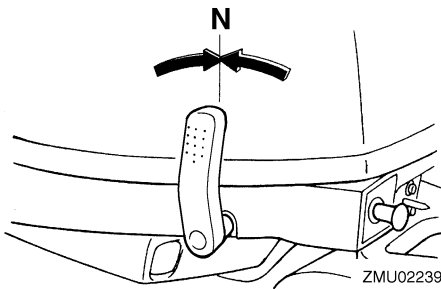

2. Zet de kantelvergrendelhendel in de ontgrendelstand (omhoog).

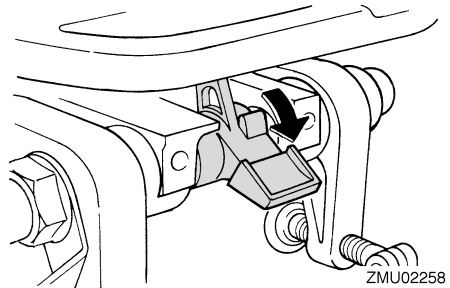

3. Kantel de buitenboordmotor een beetje naar omhoog. De kantelsteunstang wordt automatisch vergrendeld waardoor ze de buitenboordmotor in een gedeeltelijk opgeheven stand ondersteunt. Deze buitenboordmotor heeft 2 standen om in ondiep water te varen.

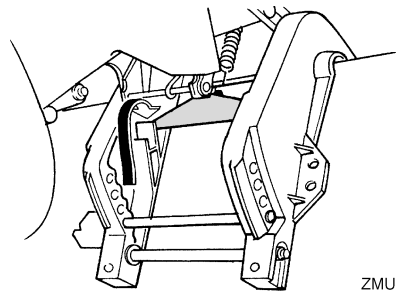

4. Om de buitenboordmotor weer in de normale vaarstand te zetten, dient u de af-

standsbedieningshendel / schakelhendel in neutraal te zetten.

5. Zet de kantelvergrendelhendel in de vergrendelpositie (neerwaarts), en kantel de buitenboordmotor vervolgens lichtjes naar boven tot de kantelsteunstang automatisch terugkeert in haar vrije stand.

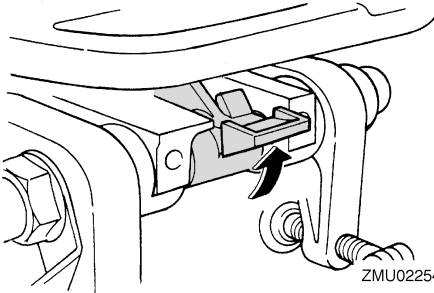

6. Laat de buitenboordmotor langzaam zakken tot in de normale stand.

DMU32861

Modellen met kantelbechrchtiging

De buitenboordmotor kan gedeeltelijk opwaarts worden gekanteld om in ondiep water te varen.

DCM00260

OPGELET

Kantel de buitenboordmotor nooit zo hoog dat de koelwaterinlaat in het staartstuk boven het wateroppervlak komt wanneer u in ondiep water gaat varen. Dat zou ernstige schade door oververhitting kunnen veroorzaken.

DMU32952

Procedure voor modellen met kantelbechrchtiging

1. Zet de afstandsbedieningshendel in neutraal.

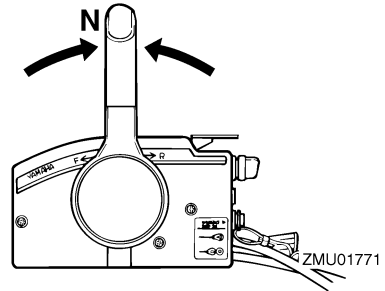

2. Kantel de buitenboordmotor lichtjes omhoog tot in de gewenste stand met behulp van de trim- en kantelbechrchtigingsschakelaar. **WAARSCHUWING! Het gebruiken van de kantelbechrchtigingsschakelaar op de onderbak terwijl de boot zich voortbeweegt of terwijl de motor draait, verhoogt het risico van overboord vallen en kan de bestuurder afleiden, waardoor het risico van een botsing met een andere boot of tegen een hindernis wordt vergroot.** [DWM01960]

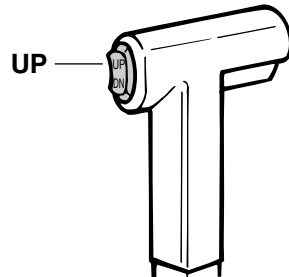

3. Om de buitenboordmotor weer in de normale vaarstand te zetten, drukt u op de trim- en kantelbechrchtigingsschakelaar en kantelt u de buitenboordmotor voorzichtig omlaag.

Werking

DMU35391

Varen in andere omstandigheden

Varen in zeewater

Na het varen in zeewater moet u de koelwaterdoorgangen uitspoelen met zoet water om te voorkomen dat deze verstopt raken. Spoel ook de buitenkant van de buitenboordmotor met zuiver water.

Varen in modderig, troebel of zuurrijk water

In bepaalde gebieden kan het water zuurrijk zijn of veel bezinksel bevatten, zoals modderig of troebel water. Na het varen in dergelijk water dient u de koelwatermantels te spoelen met zuiver water om corrosie te voorkomen. Spoel ook de buitenkant van de buitenboordmotor met zuiver water.

DMU2822A

Vervoeren en opbergen van de buitenboordmotor

DWM02620

WAARSCHUWING

- **WEES VOORZICHTIG** bij het transporteren van een brandstoftank, hetzij in een boot hetzij in een wagen.
- **Vul de brandstofcontainer NOOIT tot zijn maximale capaciteit. Benzine zet sterk uit wanneer hij warm wordt waardoor er zich druk kan ontwikkelen in de container. Dat kan brandstoflekkage en een potentieel brandrisico veroorzaken.**
- **Lekkende brandstof zorgt voor brandgevaar. Bij het transporteren en opbergen van de buitenboordmotor dient u de brandstofleiding los te koppelen van de buitenboordmotor om lekkende brandstof te voorkomen.**
- **Begeef u nooit onder de buitenboordmotor wanneer hij gekanteld is. Als de buitenboordmotor per ongeluk valt, kunt u ernstig gewond raken.**
- **Gebruik de kantelsteunhendel of de kantelsteunknop niet om de boot de slepen. De buitenboordmotor zou los kunnen trillen uit de kantelsteun en vallen. Als de buitenboordmotor niet kan worden gesleept in zijn normale bedrijfsstand, dient u een bijkomend ondersteuningssysteem te gebruiken om hem vast te zetten in de kantelstand.**

DCM02440

OPGELET

Alvorens u de buitenboordmotor voor langere tijd opbergt, moet u de brandstof uit de brandstoftank verwijderen. Bedorven brandstof kan de brandstofleiding

verstoppem waardoor de motor moeilijk start of niet goed werkt.

Voor het opbergen of transporteren van de buitenboordmotor dient u de onderstaande procedure te volgen.

- Maak de brandstofleiding los van de buitenboordmotor.
- Draai de brandstoftankdop en zijn ontluuchtingsschroef vast.
- Wanneer de buitenboordmotor voor langere tijd wordt gekanteld voor het aanmeren of slepen van de boot, dient u de brandstofleiding los te koppelen van de buitenboordmotor. Draai de brandstoftankdop en zijn ontluuchtingsschroef vast.

De buitenboordmotor moet worden getransporteerd en opgeborgen in de normale bedrijfsstand. Als er in die stand te weinig speling is tussen het wegdek en de motor, dient u de buitenboordmotor te slepen in de gekantelde stand met gebruikmaking van een motorondersteuningssysteem zoals een spiegelbeschermingsstang. Raadpleeg uw Yamaha-dealer voor meer informatie.

DMU28236

Met knevelbouten gemonteerde modellen

Bij het transporteren of opbergen van de niet op een boot gemonteerde buitenboordmotor, moet hij in de getoonde stand worden gehouden.

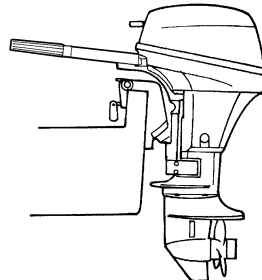

ZMU02263

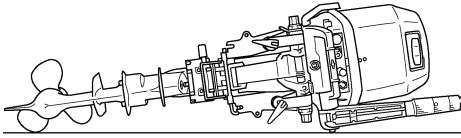

ZMU02487

NOTA:

Leg een doek of iets dergelijks onder de buitenboordmotor om hem niet te beschadigen.

DMU28241

Opberging van de buitenboordmotor

Wanneer u uw Yamaha-buitenboordmotor gedurende een lange periode (2 maand of langer) opbergt, dient u verschillende belangrijke procedures uit te voeren om beschadiging te voorkomen.

Het is aan te raden om uw buitenboordmotor een onderhoudsbeurt te laten geven door een erkende Yamaha-dealer voor u hem opbergt. U kan echter zelf met een minimum aan gereedschap de volgende procedures uitvoeren.

DCM01080

OPGELET

- **Om problemen te voorkomen die veroorzaakt worden door olie die vanuit het oliecarter in de cilinder terechtkomt, moet de buitenboordmotor in de getoonde stand worden gehouden als hij wordt vervoerd of opgeborgen. Als de buitenboordmotor liggend (niet recht-op) wordt vervoerd of opgeborgen, leg hem dan op een kussen nadat de motorolie afgetapt is.**
- **Leg de buitenboordmotor niet op zijn zij voordat het koelwater helemaal is afgetapt, anders kan het water langs het uit-**

laatkanaal in de cilinder terechtkomen en motorpech veroorzaken.

- **Berg de buitenboordmotor op op een droge, goed verluchte plaats, waar hij niet aan rechtstreeks zonlicht is blootgesteld.**
-

DMU28305

Procedure

DMU28335

Spoelen in een testtank

DCM00301

OPGELET

Alvorens de motor te starten, dient u te controleren of de koelwatermantels met water worden gevoed. Anders kan de motor oververhit en daardoor beschadigd raken.

1. Was de ommanteling van de buitenboordmotor met zuiver water.
OPGELET: Spuit geen water in de luchtinlaat. [DCM01840] Voor meer informatie, zie pagina 61.
2. Koppel de brandstofleiding los van de motor of draai de brandstofkraan dicht, indien voorzien.
3. Neem de motorkap en het geluiddemperdeksel af. Verwijder de propeller.
4. Installeer de buitenboordmotor op de testtank. Vul de tank met leidingwater tot boven het niveau van de anti-cavatieplaat. **OPGELET: Als het peil van het vers water onder het peil van de anti-cavatieplaat komt of als de watervoorraad niet groot genoeg is, kan de motor vastlopen.** [DCM00291]

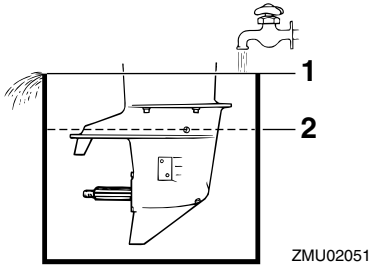

1. Wateroppervlak
2. Laagste waterpeil
5. Het doorspoelen van het koelwatersysteem is van cruciaal belang om te voorkomen dat het koelwatersysteem verstopt raakt met zout, zand of vuil. Bovendien is het conserveren/smeren van de motor noodzakelijk om overmatige motorschade door roestvorming te voorkomen. Voer het doorspoelen en benevelen op hetzelfde tijdstip uit.
WAARSCHUWING! Bij het starten of terwijl de motor draait mag u geen elektrische onderdelen aanraken of verwijderen. Houd handen, haar en kleren uit de buurt van het vliegwiel en andere draaiende onderdelen terwijl de motor draait. [DWM00091]
6. Laat de motor enkele minuten draaien met een hoog vrijlooptoerental in neutraal.
7. Net voor u de motor uitschakelt, sproeit u snel en afwisselend wat "conserveringsolie" in elke carburator of in de conserveringsopening van het geluiddemperdeksel, indien voorzien. Indien correct uitgevoerd, zal de motor sterk beginnen roken en bijna stilvallen.
8. Verwijder de buitenboordmotor van de testtank.

9. Installeer het geluiddemperdeksel/de dop van de conserveringsopening en de motorkap.
10. Als er geen "conserveringsolie" beschikbaar is, laat u de motor met een hoog vrijlooptoerental draaien tot het brandstofsysteem leeg is en de motor stilvalt.
11. Tap het koelwater volledig af uit de motor. Maak het lichaam grondig schoon.
12. Als er geen "conserveringsolie" beschikbaar is, dient u de bougie(s) te verwijderen. Giet een theelepel schone motorolie in elke cilinder. Voer meerdere startbewegingen met de repeteerstarter uit. Breng de bougie(s) opnieuw aan.
13. Laat de brandstoftank leeglopen.

NOTA:

Bewaar de brandstoftank op een droge, goed geventileerde plaats, buiten het bereik van rechtstreeks zonlicht.

DMU28402

Smering

1. Installeer de bougies en draai ze aan tot het voorgeschreven aandraaimoment. Voor informatie over bougie-installatie, zie pagina 68.
2. Ververs de tandwielolie. Voor instructies, zie pagina 73. Controleer de olie op de aanwezigheid van water die op een lekke dichting zou wijzen. Het vervangen van een dichting moet door een bevoegde Yamaha-dealer worden uitgevoerd alvorens het gebruik te hervatten.
3. Smeer alle smeerpunten. Voor meer informatie, zie pagina 66.

NOTA:

Wanneer u de motor voor lange tijd gaat opbergen, is het raadzaam hem te benevelen met olie. Neem contact op met uw Yamaha-dealer voor informatie over het benevelen

Onderhoud

met olie en andere procedures voor uw motor.

DMU28445

Spelen van het motorblok

Voor een grondige spoeling dient u de procedure onmiddellijk na het afzetten van de motor uit te voeren.

DCM01530

OPGELET

Voer deze procedure niet uit terwijl de motor draait. De waterpomp zou erdoor beschadigd kunnen raken, wat zou kunnen leiden tot ernstige schade door oververhitting.

1. Zet de motor af en schroef het tuinslangkoppelstuk van de fitting op de onderbak.

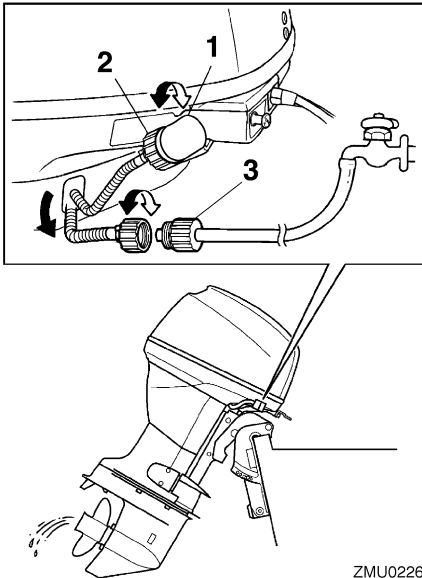

ZMU02265

1. Fitting
 2. Tuinslangkoppelstuk
 3. Tuinslangadapter
2. Schroef de tuinslangadapter op een tuinslang die is aangesloten op een leiding-

waterkraan, en sluit het andere uiteinde van de tuinslang vervolgens aan op het tuinslangkoppelstuk.

3. Laat de motor uitgeschakeld, draai de waterkraan open en laat het water gedurende ongeveer 15 minuten door de koelmantels stromen. Draai de kraan dicht en koppel de tuinslang los van het tuinslangkoppelstuk.
4. Herinstalleer het tuinslangaansluitstuk op het hulpstuk op de onderbak. Draai het koppelstuk stevig aan. **OPGELET:** Laat bij normaal gebruik het tuinslangkoppelstuk niet los op de onderbakfitting liggen en laat de tuinslang niet los hangen. Het water zal uit de aansluiting lopen in plaats van de motor te koelen, wat voor ernstige oververhitting kan zorgen. Zorg ervoor dat het koppelstuk stevig wordt aangedraaid op de fitting na het doorspelen van de motor. [DCM00541]

NOTA:

- Als u de motor spoelt terwijl de boot zich in het water bevindt, is het beter de buitenboordmotor zo te kantelen dat hij volledig uit het water is getild.
- Voor instructies betreffende het spoelen van het koelsysteem, zie pagina 58.

DMU44340

Reiniging van de buitenboordmotor

Bij het reinigen van de buitenboordmotor moet de motorkap worden geïnstalleerd.

1. Was de buitenkant van de buitenboordmotor met zuiver water. **OPGELET:** Spuit geen water in de luchtinlaat.

[DCM01840]

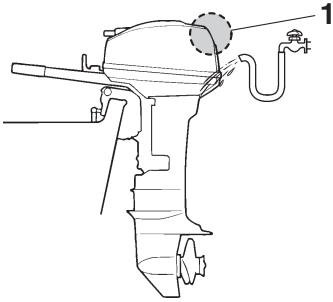

ZMU07862

1. Luchtinlaat
2. Tap het koelwater volledig af uit de buitenboordmotor. Maak het lichaam grondig schoon.

DMU28461

Controleren van geveerd oppervlak van de buitenboordmotor

Controleer de buitenboordmotor op krassen, inkepingen of afbladderende verf. Gebieden met beschadigde verf gaan waarschijnlijk sneller roesten. Reinig en verf deze gebieden, indien noodzakelijk. Retoucheerverf is verkrijgbaar bij uw Yamaha-dealer.

DMU37003

Periodiek onderhoud

DWM01942



WAARSCHUWING

Deze procedures vereisen technische vakkennis, gereedschap en benodigheden. Als u niet over de vereiste vakkennis, werktuigen of benodigheden beschikt om een onderhoudsprocedure uit te voeren, laat het werk dan uitvoeren door een Yamaha-dealer of een andere gekwalificeerde technicus.

De procedures omvatten het uit elkaar nemen van de motor en het blootleggen van gevaarlijke onderdelen. Om het risico van verwonding door bewegende, hete of elektrische onderdelen te verkleinen:

- Schakel de motor uit en houd de sleutel(s) en de motorstopschakelaarkoord

bij u terwijl u onderhoud uitvoert, tenzij anders aangegeven.

- De kantelbevestigingsschakelaar werkt ook wanneer de contactsleutel op “off” (uit) staat. Houd mensen uit de buurt van de schakelaars tijdens werkzaamheden rondom de motor. Wanneer de motor is gekanteld, begeef u dan niet in de zone onder de motor of tussen de motor en de klembeugel. Vergewis u ervan dat er zich niemand in deze zone bevindt alvorens het kantelbevestigingsmechanisme te laten werken.
- Laat de motor afkoelen alvorens hete onderdelen of vloeistoffen aan te raken.
- Steek de motor altijd volledig terug in elkaar alvorens hem te laten werken.

DMU28511

Vervangingsonderdelen

Als er reserveonderdelen moeten worden geïnstalleerd, gebruik dan uitsluitend originele Yamaha-onderdelen of onderdelen van een zelfde ontwerp en kwaliteit. Een onderdeel van minderwaardige kwaliteit zou het kunnen begeven en het daaruit voortvloeiende verlies van controle kan de operator en de passagiers in gevaar brengen. Originele Yamaha-onderdelen kunt u verkrijgen via uw Yamaha-dealer.

DMU34151

Zware gebruiksomstandigheden

Er is sprake van zware gebruiksomstandigheden wanneer één of meer van de volgende toepassingen op regelmatige basis voorkomen:

- Gedurende uren constant varen met of net onder het maximale motortoerental (omw/min)
- Gedurende uren constant varen met een laag motortoerental (omw/min)
- Gebruik zonder voldoende tijd om de motor te laten warmlopen en afkoelen

Onderhoud

- Frequente krachtige acceleraties en vertragingen
 - Vaak schakelen
 - Vaak starten en uitschakelen van de motor(en)
 - Een gebruik waarbij vaak wordt afgewisseld tussen zware en lichte ladingen
- Buitenboordmotoren die onder één of meer van de bovengenoemde omstandigheden

DMU34446

Onderhoudsschema 1

NOTA:

- Raadpleeg de secties in dit hoofdstuk voor de uitleg bij elke handeling die specifiek is voor de eigenaar.
- De onderhoudscycli in deze tabellen gaan uit van een gebruik van 100 uren per jaar en een regelmatige spoeling van het koelcircuit. De onderhoudsfrequentie moet worden aangepast wanneer u de motor onder ongunstige omstandigheden moet gebruiken, zoals langdurig stapvoets varen.
- Demontage of herstellingen kunnen vereist zijn afhankelijk van het resultaat van de onderhoudscontroles.
- Slijtage- of verbruiksonderdelen en smeermiddelen verliezen hun doeltreffendheid na verloop van tijd en bij een normaal gebruik, ongeacht de garantieperiode.
- Telkens nadat de motor in zout-, modderig of troebel water werd gebruikt, moet hij met zuiver water worden afgespoeld.

Het “●”-teken geeft de controles aan die u zelf mag uitvoeren.

Het “○”-teken geeft het werk aan dat moet worden uitgevoerd door uw Yamaha-dealer.

Item	Handelingen	Eerste	Om de		
		20 uur (3 maand)	100 uur (1 jaar)	300 uur (3 jaar)	500 uur (5 jaar)
Anode(n) (externe)	Inspectie of vervanging indien nodig		●/○		
Anode(n) (cilinderkop)	Inspectie of vervanging indien nodig		○		
Anoden (uitlaatdeksel, koelwatermanteldekseel, gelijkrichterregelaardekseel)	Vervanging				○
Accu (elektrolytpeil, pool)	Inspecteren	●/○	●/○		
Accu (elektrolytpeil, pool)	Vullen, opladen of vervangen indien nodig		○		
Koelwaterlek	Inspectie of vervanging indien nodig	○	○		

Onderhoud

Item	Handelingen	Eerste	Om de		
		20 uur (3 maand)	100 uur (1 jaar)	300 uur (3 jaar)	500 uur (5 jaar)
Motorkapvergrendel-hendel	Inspecteren		●/○		
Motorstartconditie/lawaai	Inspecteren	●/○	●/○		
Motorvrijlooptoerental/lawaai	Inspecteren	●/○	●/○		
Motorolie	Vervanging	●/○	●/○		
Motoroliefilter (ingebouwd in oliecarter)	Inspectie, reiniging of vervanging indien nodig		○		
Brandstoffilter (wegwerptype)	Vervanging		○		
Brandstofleiding	Inspecteren	●	●		
Brandstofleiding	Inspectie of vervanging indien nodig	○	○		
Brandstofpomp	Inspectie of vervanging indien nodig			○	
Brandstof/motorolielek	Inspecteren	○	○		
Tandwielolie	Vervanging	●/○	●/○		
Smerpunten	Smeren	●/○	●/○		
Impeller/waterpomphuis	Inspectie of vervanging indien nodig		○		
Impeller/waterpomphuis	Vervanging			○	
Trim- en kandelbe-krachtigingseenheid	Inspecteren	●/○	●/○		
Propeller/propeller-moer/splitpen	Inspectie of vervanging indien nodig	●/○	●/○		
Schakelverbinding/schakelkabel	Inspectie, afstelling of vervanging indien nodig	○	○		
Bougie(s)	Inspectie of vervanging indien nodig		●/○		
Bougiedoppen/bougiekabels	Inspectie of vervanging indien nodig	○	○		
Water uit de koelwatercontroleopening	Inspecteren	●/○	●/○		
Gasklepverbinding/gaskabel/gasklepopen-timing	Inspectie, afstelling of vervanging indien nodig	○	○		
Thermostaat	Inspectie of vervanging indien nodig		○		
Distributieriem	Inspectie of vervanging indien nodig		○		
Klepspeling	Inspectie en afstelling				○

Onderhoud

Item	Handelingen	Eerste	Om de			
		20 uur (3 maand)	100 uur (1 jaar)	300 uur (3 jaar)	500 uur (5 jaar)	
Koelwaterinlaat	Inspecteren	●/○	●/○			
Hoofdschakelaar/stop-schakelaar/chokeschakelaar	Inspectie of vervanging indien nodig	○	○			
Kabelboomaansluitingen/draadkoppelaansluitingen	Inspectie of vervanging indien nodig	○	○			
Brandstoftank (draagbare Yamaha-tank)	Inspectie en reiniging indien nodig		○			

DMU34451

Onderhoudsschema 2

Item	Handelingen	Om de
		1000 uren
Uitlaatgasgeleider/uitlaatspruitstuk	Inspectie of vervanging indien nodig	○
Distributieriem	Vervanging	○

DMU28943

Smeren

Yamaha smeervet A (waterbestendig vet)

Yamaha smeervet D (roestbestendig vet; voor de propelleras)

F8C

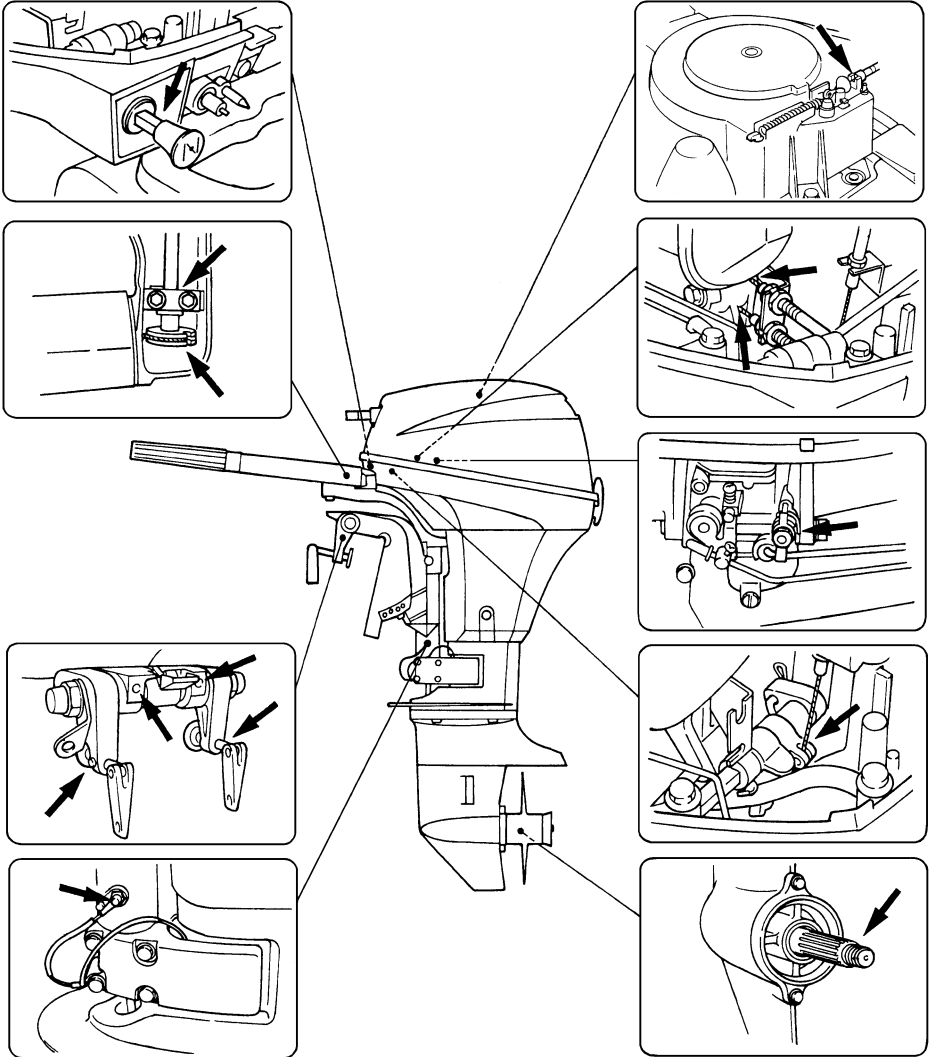

ZMU02266

Onderhoud

FT8D

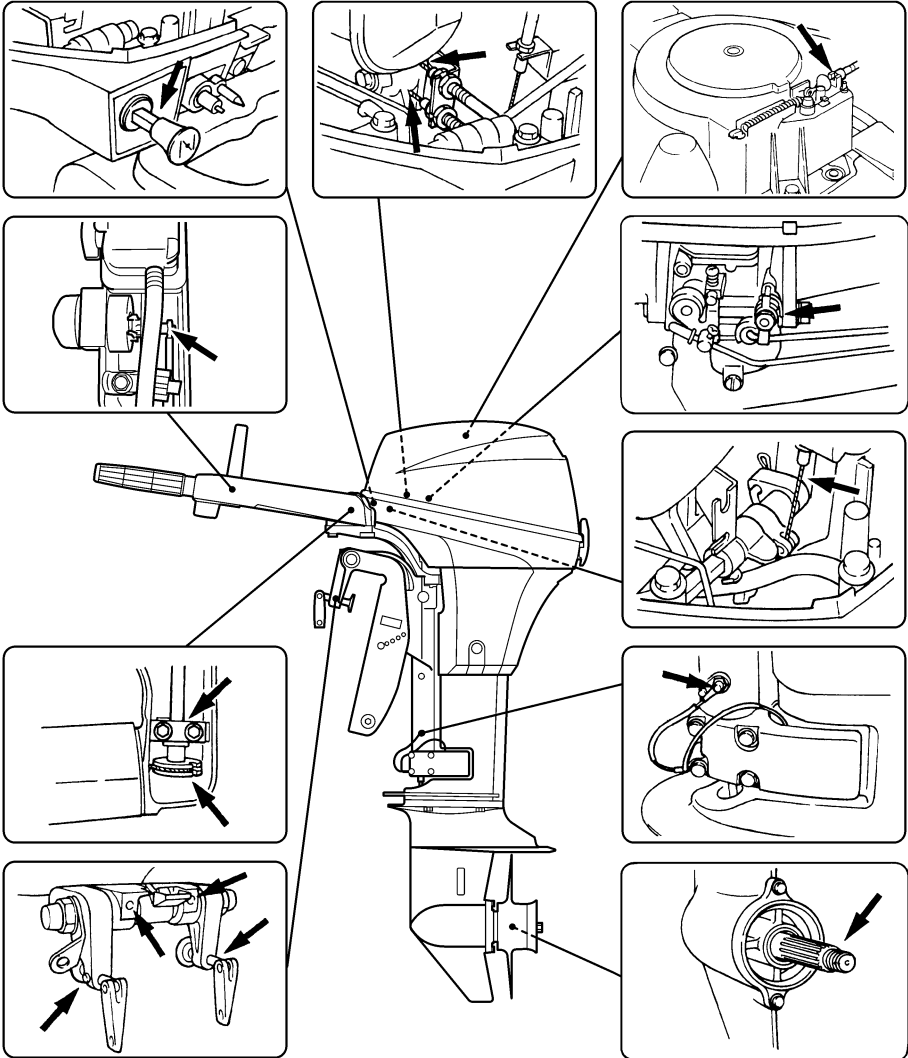

ZMU05884

DMU28958

Reiniging en afstelling van de bougie

De bougie vormt een belangrijk onderdeel van de motor en kan gemakkelijk worden gecontroleerd. De toestand van de bougie kan iets zeggen over de toestand van de motor in zijn geheel. Bijvoorbeeld, als het porselein van de centrale elektrode heel erg wit is, kan dat wijzen op een inlaatluchtlek of een carburatieprobleem in de betreffende cilinder. Tracht eventuele problemen niet zelf te diagnosticeren. Breng uw buitenboordmotor echter naar een Yamaha-dealer. De bougie moet regelmatig uitgeschroefd en geïnspecteerd worden omdat hitte en afzettingen ervoor zorgen dat de bougie langzaam maar zeker stuk gaat en erodeert.

1. Verwijder de bougiekoppen van de bougies.
2. Verwijder de bougie. Als de elektrodeerosie te uitgesproken wordt, of als er zich te veel koolstof of andere stoffen hebben afgezet op de elektroden van de bougie, dient u hem te vervangen door een bougie van hetzelfde type. **WAARSCHUWING! Zorg dat u de isolator niet beschadigt als u een bougie verwijdert of installeert. Bij een beschadigde isolator kunnen er externe vonken ontstaan, die brand en explosies kunnen veroorzaken.** [DWM00561]

Standaardbougie:
BR6HS-10

3. Zorg ervoor dat u het gespecificeerde bougietype gebruikt, anders is het mogelijk dat de motor niet correct werkt. Alvorens de bougie aan te brengen dient u de elektrodenafstand met een voelmaat te meten. Vervang hem wanneer de elektrodenafstand afwijkt van de specificaties.

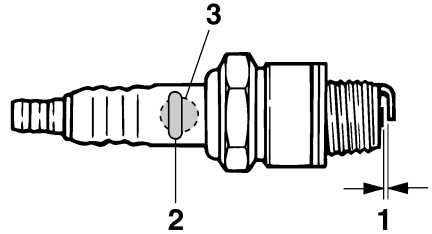

ZMU02179

1. Elektrodeafstand bougie
2. Bougienummer
3. Identificatiemerktken bougie (NGK)

Elektrodenafstand:

0.9–1.0 mm (0.035–0.039 in)

4. Verwijder eventueel vuil van de schroefdraad van de bougie en schroef hem vervolgens in met het correcte aandraaimoment.

Aandraaimoment van de bougies:

25 Nm (2.55 kgf-m, 18.4 ft-lb)

NOTA:

Als u niet over een momentsleutel beschikt wanneer u de bougie aanbrengt, draai hem dan eerst met de hand helemaal aan en draai hem vervolgens nog 1/4 tot 1/2 slag verder vast. Draai de bougie echter zodra dat mogelijk is met behulp van een momentsleutel met het juiste aandraaimoment vast.

DMU28991

Controleren van de brandstoffilter

Controleer het brandstoffilter regelmatig. De brandstoffilter is een wegwerpfiler uit één stuk. Als u vreemde stoffen in de filter aantreft, dient u hem te vervangen. Raadpleeg uw Yamaha-dealer voor het vervangen van de brandstoffilter.

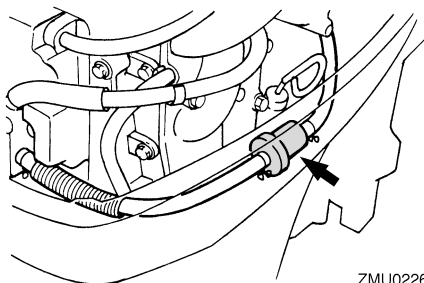

ZMU02267

DMU29044

Vrijlooptoerental onderzoeken

DWM00451

WAARSCHUWING

- Verwijder of raak geen elektrische onderdelen aan bij het starten of als de motor draait.
- Hou handen, haar en kleren uit de buurt van het vliegwiel en andere draaiende onderdelen als de motor draait.

DCM00490

OPGELET

Die procedure moet worden uitgevoerd terwijl de buitenboordmotor in het water steekt. Er kan gebruik worden gemaakt van een doorspoelaansluiting of een test-tank.

Gebruik een diagnosetoerenteller voor deze procedure, als de boot niet met een toerenteller voor de buitenboordmotor is uitgerust. Afhankelijk van of het testen wordt uitgevoerd met de doorspoelaansluiting (oorkap), in een testtank of met de buitenboordmotor in het water, kunnen de resultaten variëren.

1. Start de motor en laat hem in z'n vrij volledig warmdraaien tot hij gelijkmatig loopt.
2. Controleer zodra de motor is opgewarmd of de vrijloopsnelheid volgens specificaties is ingesteld. Voor het vrijlooptoerental, zie pagina 11. Raadpleeg

een Yamaha-dealer of een andere gekwalificeerde mechanicus wanneer u moeilijkheden ondervindt bij het controleren van het vrijlooptoerental of het vrijlooptoerental deze bijstelling vereist.

DMU38806

Motorolie verversen

DWM00760

WAARSCHUWING

- Tap de motorolie niet af onmiddellijk nadat motor is afgezet. De olie is heet en er moet voorzichtig mee omgesprongen worden om brandwonden te voorkomen.
- Zorg ervoor dat de buitenboordmotor stevig aan de spiegel of een stabiel statief is vastgemaakt.

DCM01710

OPGELET

Ververs de motorolie na de eerste 20 bedrijfsuren of na 3 maanden, en daarna om de 100 bedrijfsuren of om het jaar. Anders zal de motor snel verslijten.

Om te voorkomen dat er olie in het milieu terecht komt en schade berokkent, bevelen wij ten stelligste aan gebruik te maken van een olieerversingssysteem om de motorolie te verversen. Als u niet over een olieerversingssysteem beschikt, dient u de olie af te tappen door de olieaftapplug te verwijderen. Wanneer u niet vertrouwd bent met de procedure voor het verversen van de motorolie, dient u uw Yamaha-dealer te raadplegen.

1. Zet de buitenboordmotor rechtop (niet gekanteld). **OPGELET: Wanneer de buitenboordmotor niet waterpas staat, is het op de oliepeilstok aangegeven oliepeil mogelijk niet accuraat.**

[DCM01861]

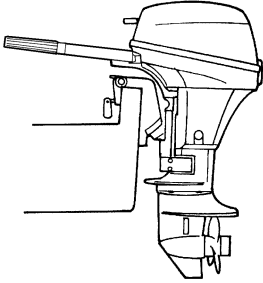

ZMU02263

2. Start de motor. Laat hem gedurende 5-10 minuten warmdraaien met het vrijlooptoerental.
3. Schakel de motor uit en laat hem 5-10 minuten staan.
4. Verwijder de motorkap.
5. Verwijder de olievuldop. Trek de peilstok uit de motor en gebruik de olieverser om de olie volledig te verwijderen.

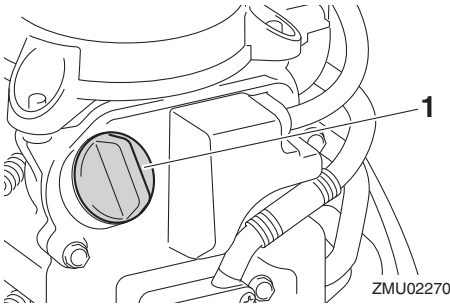

ZMU02270

1. Olievuldop

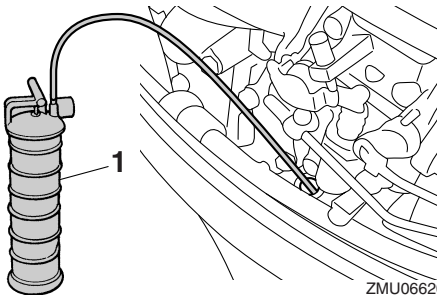

ZMU06620

1. Olieverser

NOTA:

Wanneer u een olieversingssysteem gebruikt, kunt u stappen 6 en 7 overslaan.

6. Houd een geschikte opvangbak klaar die meer olie kan bevatten dan de totale hoeveelheid motorolie in de motor. Verwijder de aftapplug en pakking en houd tegelijkertijd de opvangbak onder het aftappgat. Laat de olie helemaal uit de motor lopen. Veeg eventueel gemorste olie onmiddellijk op.

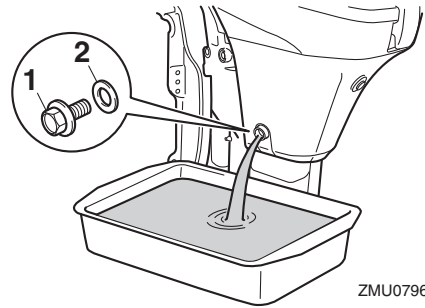

ZMU07967

1. Aftapschroef
2. Pakking

NOTA:

Wanneer de olie niet vlot wegloopt, dient u de kantelhoek te wijzigen of de buitenboordmotor naar bak- en stuurboord te draaien om de olie af te tappen.

7. Breng een nieuwe pakking aan op de aftapplug. Breng een dunne laag olie aan op de pakking en installeer de aftapplug.

Aandraaimoment van de aftapplug:
24 Nm (2.45 kgf-m, 17.7 ft-lb)

NOTA:

Als er geen momentsleutel beschikbaar is wanneer u de aftapplug installeert, draai de schroef dan met de vingers vast tot de pakking in contact komt met het oppervlak van het aftappgat. Draai hem vervolgens 1/4 tot 1/2 slag verder aan met een gewone sleutel.

Onderhoud

Draai de aftapplug daarna zo vlug mogelijk aan tot het correcte aandraaimoment met behulp van een momentsleutel.

8. Giet de correcte hoeveelheid olie in de vulopening. Breng de vuldop en de peilstok opnieuw aan. **OPGELET: Te veel olie in de motor kan lekkage of schade veroorzaken. Als het oliepeil zich boven het bovenste peilstreepje bevindt, tap de olie dan af tot het gewenste peil is bereikt.** [DCM01850]

Aanbevolen motorolie:

YAMALUBE 4 of 4-takt
buitenboordmotorolie

Motoroliehoeveelheid:

0.8 L (0.85 US qt, 0.70 Imp.qt)

9. Laat de buitenboordmotor 5-10 minuten staan.
10. Verwijder de oliepeilstok en veeg hem schoon.
11. Schroef de peilstok in de motor en verwijder hem vervolgens opnieuw. Zorg ervoor dat u de peilstok volledig in de peilstokgeleiding steekt, anders zal de oliepeilmeting niet correct zijn.
12. Controleer het oliepeil opnieuw met de peilstok om na te gaan of het peil tot ergens tussen de bovenste en de onderste peilmarkering komt. Raadpleeg uw Yamaha-dealer als het oliepeil buiten de gespecificeerde limieten valt.

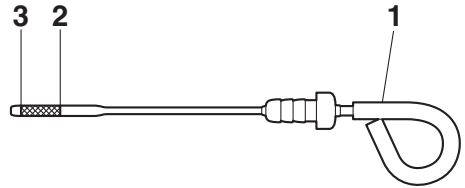

ZMUJ07792

1. Oliepeilstok
 2. Bovenste peilmarkering
 3. Onderste peilmarkering
13. Start de motor en ga na of de waarschuwingslamp voor een te lage oliedruk uit blijft. Controleer ook of er geen olielekken te bespeuren zijn. **OPGELET: Als het waarschuwingslampje voor lage oliedruk aangaat of als er olielekken zijn, dient u de motor uit te schakelen en op zoek te gaan naar de oorzaak. Wanneer u de motor blijft gebruiken zonder eerst het probleem te verhelpen, kan hij ernstig beschadigd raken. Raadpleeg uw Yamaha-dealer als u het probleem niet kunt lokaliseren en oplossen.** [DCM01622]
 14. Installeer de motorkap.
 15. Ruim gebruikte olie op volgens de plaatselijk geldende voorschriften.

NOTA:

- Voor verdere informatie over het opruimen van gebruikte olie, raadpleeg uw Yamaha-dealer.
- Ververs de olie vaker wanneer u de motor onder ongunstige omstandigheden gebruikt, zoals langdurig stapvoets varen.

DMU29114

Inspecteer bedrading en aansluitstukken

- Inspecteer dat elk aansluitstuk stevig is aangesloten.

- Inspecteer dat elke massakabel stevig vastzit.

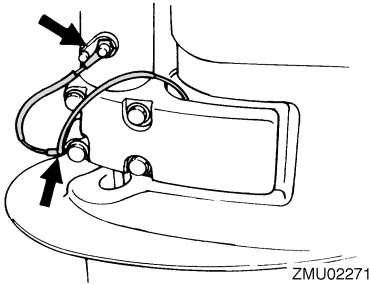

DMU32112

Propeller controleren

DWM01881

WAARSCHUWING

U kan ernstig gewond raken wanneer de motor per ongeluk start terwijl u zich in de buurt van de propeller bevindt. Alvorens de propeller te inspecteren, te demonteren of te installeren, dient u de schakelinrichting in neutraal te zetten, de hoofdschakelaar op "OFF" (uit) te zetten, de sleutel te verwijderen en de clip van de motorstop-schakelaar te verwijderen. Schakel de accuschakelaar uit als uw boot daarmee uitgerust is.

Houd de propeller niet met uw hand vast wanneer u de propellermoer los- of vastdraait. Plaats een houten blok tussen de anticaviteitsplaat en de propeller om te beletten dat de propeller kan draaien.

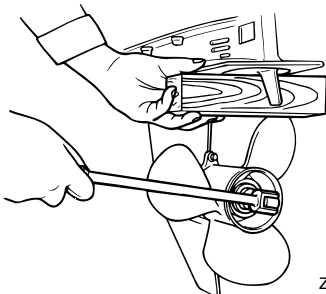

ZMU01897

Controlepunten

- Controleer elk propellerblad op erosie door cavitatie of ventilatie, of op andere schade.
- Controleer de propelleras op schade.
- Controleer de spiebanen op slijtage of schade.
- Controleer of er geen visdraad rond de propelleras is gedraaid.

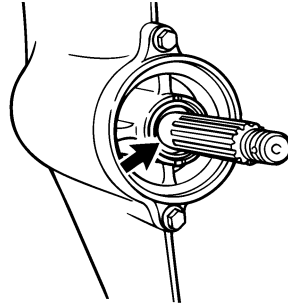

ZMU02274

- Controleer de propellerasoliekeerring op schade.

DMU30662

De propeller verwijderen

DMU29197

Spiebaanmodellen

1. Plooi de splitpen met behulp van een buigtang recht en trek ze uit de opening.
2. Verwijder de propellermoer, de ring en het afstandstuk (indien voorzien).

WAARSCHUWING! Houd de propeller niet met uw hand vast wanneer u de propellermoer losdraait. [DWM01890]

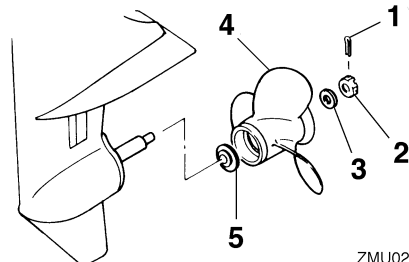

ZMU02275

1. Splitpen
2. Propellermoer

Onderhoud

3. Ring
4. Propeller
5. Drukkring

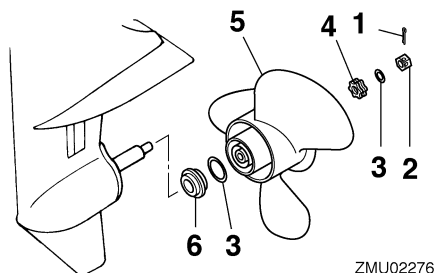

1. Splitpen
 2. Propellermoer
 3. Ring
 4. Afstandstuk
 5. Propeller
 6. Drukkring
3. Verwijder de propeller, de ring (indien aanwezig) en de drukring.

DMU30672

De propeller installeren

DMU29234

Spiebaanmodellen

DCM00501

OPGELET

Zorg ervoor dat u een nieuwe splitpen gebruikt en plooi de uiteinden ervan goed om. Anders kan de propeller loskomen tijdens het varen en verloren raken.

1. Breng Yamaha-vet of roestbestendig vet op de propelleras aan.
2. Installeer het afstandstuk (indien vereist), de drukring, de ring (indien vereist) en de propeller op de propelleras. **OPGELET: Zorg ervoor dat u de drukkring vóór de propeller installeert. Anders kunnen de onderbak en de propellernaaf beschadigd raken.** [DCM01881]
3. Installeer het afstandstuk (indien vereist) en de ring. Draai de propellermoer aan

met het gespecificeerde aandraaimoment.

Propellermoeraandraaimoment:

F8CMH 17 Nm (1.73 kgf-m, 12.5 ft-lb)
FT8DE 21 Nm (2.14 kgf-m, 15.5 ft-lb)
FT8DEP 21 Nm (2.14 kgf-m, 15.5 ft-lb)
FT8DMH 21 Nm (2.14 kgf-m, 15.5 ft-lb)

4. Breng de propellermoer tegenover de propellerasopening. Steek een nieuwe splitpen in de opening en plooi de uiteinden ervan om. **OPGELET: Gebruik de splitpen niet opnieuw. Anders kan de propeller loskomen tijdens het draaien.** [DCM01891]

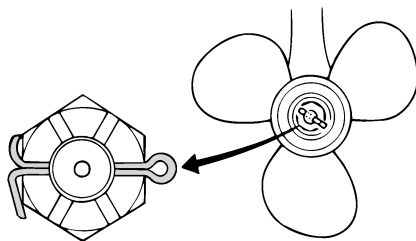

ZMU01805

NOTA:

Als de propellermoer niet uitgelijnd is met de propellerasopening na het aandraaien met het gespecificeerde aandraaimoment, draai de moer dan verder aan tot ze uitgelijnd is met de opening.

DMU2928B

Verversen van tandwielolie

DWM00800

WAARSCHUWING

- Zorg ervoor dat de buitenboordmotor stevig aan de spiegel of een stabiel statief is vastgemaakt. U kan ernstig gewond raken als de buitenboordmotor op u valt.

- Kom nooit onder het startstuk als het gekanteld is, zelfs niet als de kantelsteunhendel of -knop vergrendeld is. Als de buitenboordmotor per ongeluk valt, kan dat ernstige verwondingen veroorzaken.

1. Kantel de buitenboordmotor zo dat de tandwielolieaftapplug zich zo laag mogelijk bevindt.
2. Plaats een geschikte opvangbak onder de tandwielkast.
3. Verwijder de tandwielolieaftapplug en -pakking. **OPGELET: Als er zich een te grote hoeveelheid metaaldeeltjes op de magnetische tandwielolieaftapplug bevindt, kan dat op een startstukprobleem wijzen. Raadpleeg uw Yamaha-dealer.** [DCM01900]

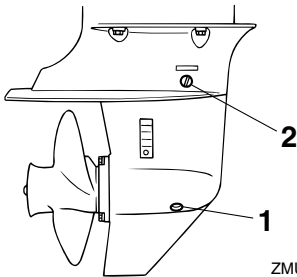

1. Tandwielolieaftapschroef
2. Oliepeilplug

NOTA:

- Als de motor is uitgerust met een magnetische tandwielolieaftapplug, dient u alle metalen deeltjes van de plug te verwijderen alvorens ze in te draaien.
 - Gebruik altijd nieuwe pakkingen. Gebruik de verwijderde pakkingen nooit opnieuw.
4. Verwijder de oliepeilplug en -pakking zodat de olie helemaal kan weglopen. **OPGELET: Controleer de gebruikte tandwielolie nadat die is afgetapt. Als**

de tandwielolie melkachtig is, water bevat of een groot aantal metalen deeltjes bevat, is de tandwielkast mogelijk beschadigd. Laat de buitenboordmotor door een Yamaya-dealer nazien en repareren. [DCM00713]

NOTA:

Raadpleeg uw Yamaha-dealer voor de verwijdering van gebruikte olie.

5. Zet de buitenboordmotor in verticale stand. Spuit de tandwielolie in de opening van de tandwielolieaftapplug met behulp van een flexibel vulhulpmiddel of een drukvulhulpmiddel.

Aanbevolen tandwielolie:

Tandwielkastolie

Aanbevolen tandwieloliekwaliteit:

SAE 90 API GL-4

Tandwieloliehoeveelheid:

F8CMH 0.150 L (0.159 US qt,
0.132 Imp.qt)

FT8DE 0.370 L (0.391 US qt,
0.326 Imp.qt)

FT8DEP 0.370 L (0.391 US qt,
0.326 Imp.qt)

FT8DMH 0.370 L (0.391 US qt,
0.326 Imp.qt)

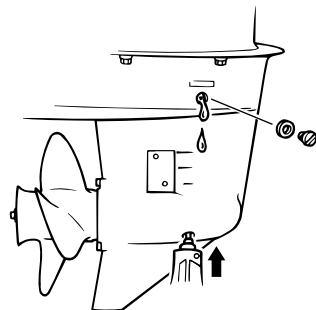

6. Plaats een nieuwe pakking op de oliepeilplug. Plaats de oliepeilplug als de olie

Onderhoud

uit het gat voor de oliepeilplug begint te lopen en draai de plug stevig aan.

Aandraaimoment:

9 Nm (0.92 kgf-m, 6.6 ft-lb)

7. Plaats een nieuwe pakking op de olieaftapschroef. Plaats de olieaftapschoef en draai hem stevig aan.

Aandraaimoment:

9 Nm (0.92 kgf-m, 6.6 ft-lb)

DMU29303

De brandstoftank reinigen

DWM00920

WAARSCHUWING

Benzine is erg ontvlambaar en benzinedampen zijn ontvlambaar en ontplofbaar.

- Als u vragen hebt over het juist uitvoeren van die procedure, raadpleeg dan uw Yamaha-dealer.
- Blijf uit de buurt van vonken, sigaretten, vlammen en andere vormen van ontbranding als u de brandstoftank reinigt.
- Verwijder de brandstoftank van de boot alvorens ze te reinigen. Werk steeds buiten op een plaats die goed verlucht is.
- Veeg gemorste brandstof onmiddellijk op.
- Het opnieuw assembleren van de brandstoftank moet zorgvuldig gebeuren. Een verkeerde assemblage kan leiden tot een brandstoflek, met brand- en ontploffingsgevaar tot gevolg.
- Loos oude benzine volgens de plaatselijke voorschriften.

1. Ledig de brandstoftank in een goedgekeurde container.
2. Giet een kleine hoeveelheid geschikt oplosmiddel in de tank. Installeer de tank-

dop en schud de tank. Laat het oplosmiddel volledig weer wegstromen.

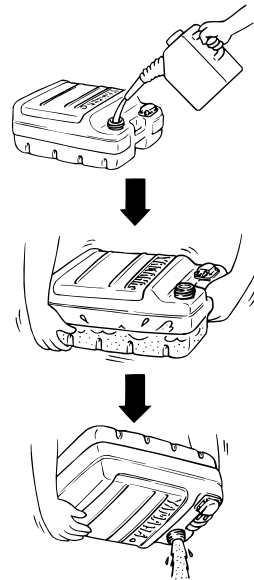

ZMU03231

3. Verwijder de schroeven die het brandstofleidingkoppelstuk geheel op zijn plaats houden. Trek het geheel uit de tank.

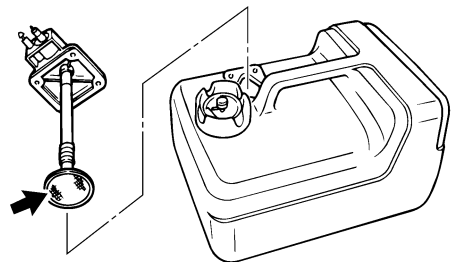

ZMU02277

4. Reinig de filter (gesitueerd op het uiteinde van de zuigbuis) in een geschikt reinigingsoplosmiddel. Laat de filter drogen.
5. Vervang de pakkingen door nieuwe exemplaren. Herinstalleer het brandstof-

koppelstukpakkinggeheel en zet de schroeven stevig vast.

DMU29316

Inspecteren en vervangen van elektrode(n)

Yamaha-buitenboordmotoren worden beschermd tegen roest met behulp van oplos-elektroden. Controleer regelmatig de externe elektroden. Verwijder de aanslag van de oppervlakken van de elektroden. Raadpleeg een Yamaha-dealer voor het vervangen van externe elektroden.

DCM00720

OPGELET

Anoden mogen niet geschilderd worden, want dan werken ze niet meer.

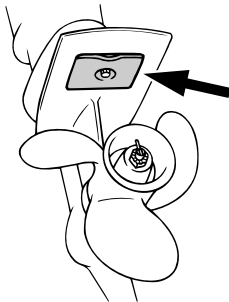

ZMU02067

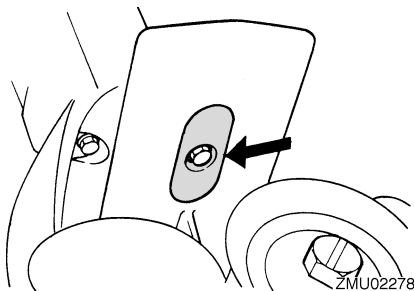

ZMU02278

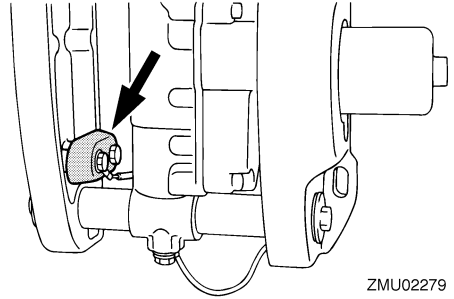

ZMU02279

NOTA:

Controleer massaleidingen die verbonden zijn met externe elektroden op modellen die ermee zijn uitgerust. Raadpleeg een Yamaha-dealer voor de controle en de vervanging van interne elektroden die verbonden zijn met het motorblok.

DMU29323

Controleren van de accu (voor modellen met elektrische starter)

DWM01902

WAARSCHUWING

Electrolyt aanwezig in de accu is giftig en bijtend en accu's genereren explosief waterstofgas. Tijdens het werken in de nabijheid van de accu:

- Draag oogbeschermingsmiddelen en rubberen handschoenen.
- Rook niet of plaats geen andere ontstekingsbronnen nabij de accu.

De procedure voor het controleren van de accu varieert naar gelang van de accu. Deze procedure bevat typische controles die van toepassing zijn op veel verschillende accu's, maar u moet altijd de instructies van de accufabrikant naleven.

DCM01920

OPGELET

Een slecht onderhouden accu raakt snel defect.

Onderhoud

1. Controleer het elektrolytpeil.

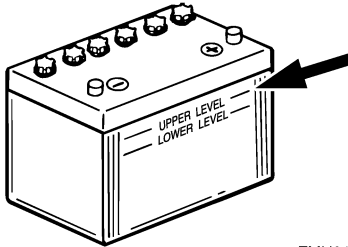

ZMU01810

2. Controleer de lading van de accu. Als uw boot is uitgerust met een digitale snelheidsmeter helpen de voltmeter en de waarschuwingsfuncties voor een te lage accuspanning u bij het controleren van de acculading. Raadpleeg uw Yamaha-dealer als de accu moet worden opgeladen.
3. Controleer de accu-aansluitingen. Ze moeten zuiver zijn, stevig vastzitten en bedekt zijn met een isolatiekap. **WAARSCHUWING! Slechte verbindingen kunnen kortsluiting of vonkontlading produceren en een explosie veroorzaken.** [DWM01912]

DMU29334

Aansluiten van de accu

DWM00572

WAARSCHUWING

Monteer de accuhouder op een droge, goed geventileerde, trillingsvrije plek in de boot. Plaats een volledig opgeladen accu in de houder.

DCM01124

OPGELET

Verwissel de batterijkabels niet. Anders zouden de elektrische onderdelen kunnen worden beschadigd.

1. Zorg ervoor dat de hoofdschakelaar (bij de modellen waarop dat van toepassing

is) op "OFF" (uit) staat, alvorens aan de accu te werken.

2. Verbind de rode accukabel eerst met de POSITIEVE (+) pool. Verbind vervolgens de zwarte accukabel met de NEGATIEVE (-) pool.

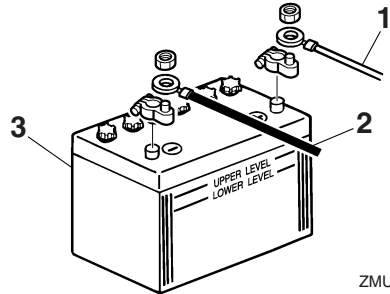

ZMU01811

1. Rode kabel
 2. Zwarte kabel
 3. Accu
3. De elektrische contacten van de accu en de kabels moeten zuiver en juist aangekoppeld zijn, anders kan de accu de motor niet starten.

DMU29371

Loskoppelen van de accu

1. Schakel de accuschakelaar (indien aanwezig) en de hoofdschakelaar uit. **OPGELET: Als ze er op worden gelaten, kan de elektrische installatie beschadigd raken.** [DCM01930]
2. Koppel de negatieve kabel(s) los van de negatieve (-) pool. **OPGELET: Koppel altijd eerst alle negatieve (-) kabels los om een kortsluiting en schade aan de elektrische installatie te voorkomen.**

[DCM01940]

3. Koppel de positieve kabel(s) los en verwijder de accu uit de boot.
4. Reinig, onderhoud en bewaar de accu in overeenstemming met de instructies van de fabrikant.

DMU29427

Problemen verhelpen

Een probleem in de brandstof-, compressie- of ontstekingsystemen kan ervoor zorgen dat de motor slecht start, dat er minder aandrijfkracht is of dat er zich andere problemen voordoen. Dit hoofdstuk beschrijft basisinspecties en mogelijke oplossingen, en het heeft betrekking op alle Yamaha-buitenboordmotoren. Daarom zijn bepaalde items niet van toepassing op uw model.

Als uw buitenboordmotor moet worden hersteld, breng hem dan naar uw Yamaha-dealer.

Raadpleeg uw Yamaha-dealer als het waarschuwingslampje voor motorpech knippert.

De starter werkt niet.

V. Is de acculading te zwak of te laag?

A. Controleer de staat van de accu. Gebruik een accu met de aanbevolen capaciteit.

V. Zijn de accuaansluitingen los of verroest?

A. Maak de accukabels vast en reinig de accupolen.

V. Is de zekering voor het relais van de elektrische starter of de elektrische kring doorgeslagen?

A. Zoek naar de oorzaak van de elektrische overbelasting en neem die weg. Vervang de zekering door een nieuwe met de juiste stroomsterkte.

V. Zijn de starteronderdelen defect?

A. Laat hem herstellen door een Yamaha-dealer.

V. Staat de schakelhendel in versnelling?

A. Schakel naar neutraal.

De motor start niet (de starter werkt).

V. Is de brandstoftank leeg?

A. Vul de tank met zuivere, verse brandstof.

V. Is de brandstof verontreinigd of bedorven?

A. Vul de tank met zuivere, verse brandstof.

V. Is het brandstoffilter verstopt?

A. Reinig of vervang het filter.

V. Is de startprocedure incorrect?

A. Zie pagina 40.

V. Is de brandstofpomp defect?

A. Laat hem herstellen door een Yamaha-dealer.

V. Zijn de bougies vuil of van het verkeerde type?

A. Controleer de bougie(s). Reinig of vervang ze (hem) door (een) bougie(s) van het aanbevolen type.

V. Werd(en) de bougiedop(pen) verkeerd aangebracht?

A. Controleer de bougiedoppen en breng ze eventueel op de juiste manier aan.

V. Is de ontstekingsbedrading beschadigd of slecht aangesloten?

A. Controleer de bedrading op slijtage en breuken. Draai alle losse aansluitingen weer vast. Vervang versleten of gebroken draden.

V. Zijn de ontstekingsonderdelen defect?

A. Laat hem herstellen door een Yamaha-dealer.

V. Is de motorstopschakelaarkoord niet bevestigd?

A. Bevestig de koord.

Herstellen van defecten

V. Zijn de inwendige motoronderdelen beschadigd?

A. Laat hem herstellen door een Yamaha-dealer.

De motor draait onregelmatig in vrijloop of slaat af.

V. Zijn de bougies vuil of van het verkeerde type?

A. Controleer de bougie(s). Reinig of vervang ze (hem) door (een) bougie(s) van het aanbevolen type.

V. Is het brandstofsysteem geblokkeerd?

A. Zoek naar dichtgeknepen en geknikte brandstofleidingen of andere versperringen in het brandstofsysteem.

V. Is de brandstof verontreinigd of bedorven?

A. Vul de tank met zuivere, verse brandstof.

V. Is het brandstoffilter verstopt?

A. Reinig of vervang het filter.

V. Zijn er defecte ontstekingsonderdelen?

A. Laat hem herstellen door een Yamaha-dealer.

V. Werd het waarschuwingssysteem geactiveerd?

A. Zoek en elimineer de oorzaak van de waarschuwing.

V. Is de elektrodenafstand onjuist?

A. Controleer de afstand en pas hem aan overeenkomstig de specificaties.

V. Is de ontstekingsbedrading beschadigd of slecht aangesloten?

A. Controleer de bedrading op slijtage en breuken. Draai alle losse aansluitingen weer vast. Vervang versleten of gebroken draden.

V. Wordt er soms verkeerde motorolie gebruikt?

A. Controleer de olie en vervang hem eventueel door de juiste olie.

V. Is de thermostaat defect of verstopt?

A. Laat hem herstellen door een Yamaha-dealer.

V. Zijn carburateurafstellingen niet correct?

A. Laat hem herstellen door een Yamaha-dealer.

V. Is de brandstofpomp beschadigd?

A. Laat hem herstellen door een Yamaha-dealer.

V. Is de ontluchtingsschroef op de brandstoftank gesloten?

A. Open de ontluchtingsschroef.

V. Is de choeknop uitgetrokken?

A. Druk de knop helemaal in.

V. Is motorhoek te groot?

A. Zet de motor weer in de normale werkingsstand.

V. Is de carburator verstopt?

A. Laat hem herstellen door een Yamaha-dealer.

V. Is de verbinding met het brandstofleidingkoppelstuk verkeerd gemaakt?

A. Verbind op de juiste manier.

Herstellen van defecten

V. Is de gasklep verkeerd afgesteld?

A. Laat hem herstellen door een Yamaha-dealer.

V. Is de accukabel losgekoppeld?

A. Sluit hem stevig aan.

De waarschuwingszoemer weerklinkt of het verklikkerlampje brandt.

V. Is het koelsysteem verstopt?

A. Ga na of de waterinlaat niet verstopt is.

V. Is het motoroliepeil te laag?

A. Vul de olietank met de gespecificeerde motorolie.

V. Is het warmtebereik van de bougie incorrect?

A. Controleer de bougie en vervang hem eventueel door een bougie van het aanbevolen type.

V. Wordt er soms verkeerde motorolie gebruikt?

A. Controleer de olie en vervang hem eventueel door de juiste olie.

V. Is de motorolie verontreinigd of slecht geworden?

A. Vervang de olie door verse olie van het gespecificeerde type.

V. Is de oliefilter verstopt?

A. Laat hem herstellen door een Yamaha-dealer.

V. Is de oliepomp defect?

A. Laat hem herstellen door een Yamaha-dealer.

V. Is de lading van de boot goed verdeeld?

A. Verdeel de lading zo dat de boot horizontaal in het water ligt.

V. Is de waterpomp of de thermostaat defect?

A. Laat hem herstellen door een Yamaha-dealer.

V. Is er overtollig water in het brandstoffilterhuis?

A. Ledig het filterhuis.

Verlies van motorvermogen.

V. Is de propeller beschadigd?

A. Laat de propeller herstellen of vervangen.

V. Is de propellerspoed of -diameter niet juist?

A. Installeer de juiste propeller om de buitenboordmotor met zijn aanbevolen toerental (omw/min) te laten draaien.

V. Is de trimhoek niet correct?

A. Pas de trimhoek zo aan dat de motor het meest efficiënt werkt.

V. Werd de motor op een verkeerde hoogte op de spiegel gemonteerd?

A. Pas de hoogte van de motor op de spiegel aan.

V. Werd het waarschuwingssysteem geactiveerd?

A. Zoek en elimineer de oorzaak van de waarschuwing.

V. Is de onderkant van de boot vervuild met aangroeiing?

A. Reinig de onderkant van de boot.

Herstellen van defecten

V. Zijn de bougies vuil of van het verkeerde type?

A. Controleer de bougie(s). Reinig of vervang ze (hem) door (een) bougie(s) van het aanbevolen type.

V. Zit er wier of ander vreemd materiaal verstrengeld rond de tandwielbehuizing?

A. Verwijder het vreemd materiaal en reinig het staartstuk.

V. Is het brandstofsysteem geblokkeerd?

A. Zoek naar dichtgeknepen en geknikte brandstofleidingen of andere versperringen in het brandstofsysteem.

V. Is het brandstoffilter verstopt?

A. Reinig of vervang het filter.

V. Is de brandstof verontreinigd of bedorven?

A. Vul de tank met zuivere, verse brandstof.

V. Is de elektrodenafstand onjuist?

A. Controleer de afstand en pas hem aan overeenkomstig de specificaties.

V. Is de ontstekingsbedrading beschadigd of slecht aangesloten?

A. Controleer de bedrading op slijtage en breuken. Draai alle losse aansluitingen weer vast. Vervang versleten of gebroken draden.

V. Zijn er elektrische onderdelen defect?

A. Laat hem herstellen door een Yamaha-dealer.

V. Wordt er wel gebruik gemaakt van de juiste brandstof?

A. Vervang de brandstof door het opgegeven type.

V. Wordt er soms verkeerde motorolie gebruikt?

A. Controleer de olie en vervang hem eventueel door de juiste olie.

V. Is de thermostaat defect of verstopt?

A. Laat hem herstellen door een Yamaha-dealer.

V. Is de ontluchtingsschroef gesloten?

A. Open de ontluchtingsschroef.

V. Is de brandstofpomp beschadigd?

A. Laat hem herstellen door een Yamaha-dealer.

V. Is de verbinding met het brandstofleidingkoppelstuk verkeerd gemaakt?

A. Verbind op de juiste manier.

V. Is het warmtebereik van de bougie incorrect?

A. Controleer de bougie en vervang hem eventueel door een bougie van het aanbevolen type.

V. Is de aandrijfriem van de hogedrukbrandstofpomp stuk?

A. Laat hem herstellen door een Yamaha-dealer.

V. Reageert de motor niet op de juiste manier op de stand van de schakelhendel?

A. Laat hem herstellen door een Yamaha-dealer.

De motor trilt buitensporig.

V. Is de propeller beschadigd?

A. Laat de propeller herstellen of vervangen.

V. Is de propelleras beschadigd?

A. Laat hem herstellen door een Yamaha-dealer.

V. Zit er wier of ander vreemd materiaal verstrengeld rond de propeller?

A. Verwijder en reinig de propeller.

V. Is de motormontagebout los?

A. Draai de bout vast.

V. Is de fuseepen los of beschadigd?

A. Zet ze vast of laat het probleem verhelpen door een Yamaha-dealer.

DMU29433

Tijdelijke handeling in een noodgeval

DMU29441

Impact schade

DWM00870

WAARSCHUWING

De buitenboordmotor kan ernstig worden beschadigd door een botsing tijdens het varen of het slepen. Een beschadiging kan ervoor zorgen dat het niet veilig is om de buitenboordmotor te gebruiken.

Volg de onderstaande procedure wanneer de buitenboordmotor een voorwerp in het water raakt.

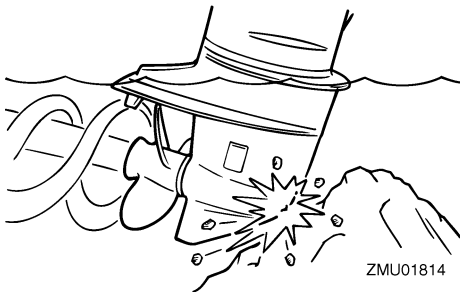

1. Zet de motor onmiddellijk af.

2. Controleer het besturingssysteem en alle componenten op schade. Controleer ook de boot op schade.

3. Of er nu wel of geen schade is ontdekt, keer langzaam en voorzichtig terug naar de dichtstbijzijnde haven.

4. Laat een Yamaha-dealer de buitenboordmotor controleren, voordat deze opnieuw wordt bediend.

DMU30683

Vervangen van de zekering

Als er een zekering is doorgesmolten opent u de zekeringhouder en verwijdt u de doorgesmolten zekering met behulp van een zekeringtrekker. Vervang ze door een reservezekering met de juiste stroomsterkte.

DWM00631

WAARSCHUWING

Het installeren van een verkeerde zekering of een stukje draad kan een overmatige stroomvloeï mogelijk maken. Dat kan het elektrisch systeem beschadigen en brand veroorzaken.

Raadpleeg uw Yamaha-dealer wanneer de nieuwe zekering onmiddellijk doorsmelt.

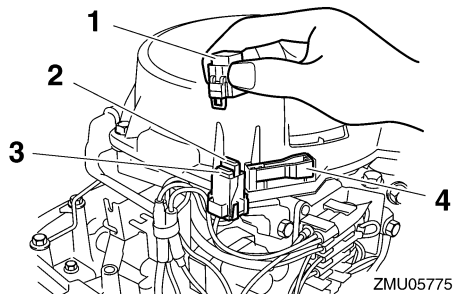

1. Zekeringkast

2. Zekering (10 A)

3. Reservezekering (10 A)

4. Zekeringtrekker

Herstellen van defecten

DMU32130

Kantelbekrachtiging werkt niet

Als de motor niet kan worden omhoog of omlaag gekanteld met de kantelbekrachtiging omwille van een lege accu of een storing in de kantelbekrachtigingseenheid, kunt u de motor ook manueel kantelen.

1. Draai de manuele klepschroef los door ze naar links te draaien tot ze stopt.

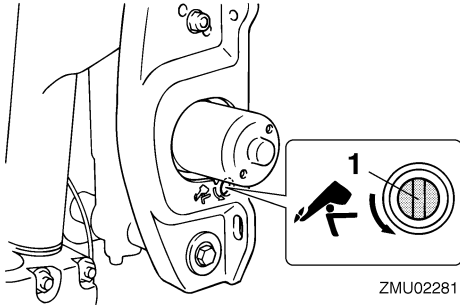

1. Schroef van de handbediende klep
2. Zet de motor in de gewenste stand en draai vervolgens de manuele klepschroef vast door ze naar rechts te draaien.

DMU29533

De starter werkt niet

Als het startmechanisme niet werkt (de motor kan niet worden aangezwengeld met de starter), kan de motor worden gestart met de noodstartkoord.

DWM01022

WAARSCHUWING

- Pas die procedure alleen toe in een noodgeval om naar de dichtstbijzijnde haven terug te keren voor herstelling.
- Wanneer de noodstartkoord wordt gebruikt om de motor te starten, werkt de neutraalstartbeveiliging niet. Zorg ervoor dat de afstandsbedieningshendel in neutraal staat. Anders kan de boot onverwacht beginnen te bewegen, wat tot ongevallen zou kunnen leiden.

- Bevestig de motoruitschakelkoord tijdens het gebruik van de motor op een veilige plaats aan uw kleding, of aan uw arm of been.
- Maak de koord niet vast aan kleren die kunnen worden losgetrokken. Zorg ervoor dat de koord nergens achter verstrikt raakt, waardoor ze haar functie verliest.
- Zorg ervoor dat u tijdens een normaal gebruik niet per ongeluk aan de koord trekt. Als de motoraandrijving wegvalt, wordt de boot veel minder goed bestuurbaar. Zonder motoraandrijving zal de boot ook snel vertragen. Daardoor kunnen personen en voorwerpen in de boot naar voren geslingerd worden.
- Vergewis u ervan dat er niemand achter u staat als u aan het startkoord trekt. Het zou achterwaarts kunnen zwepen en iemand verwonden.
- Een onafgeschermd, draaiend vliegwiel is zeer gevaarlijk. Houd losse kleding en andere voorwerpen uit de buurt bij het starten van de motor. Gebruik de noodstartkoord uitsluitend zoals voorgescreven. Raak het vliegwiel of andere bewegende onderdelen niet aan wanneer de motor draait. Installeer het startermechanisme of de motorkap nooit terwijl de motor draait.

- Raak bij het starten of gebruiken van de motor de ontstekingsspoel, de bougiekabel, de bougiedop of andere elektrische onderdelen niet aan. U loopt het risico op elektrische schokken.

DMU29562

Noodstart

1. Verwijder de motorkap.
2. Koppel de neutrale-startbeveiligingskabel los van de starter, indien voorzien.

Herstellen van defecten

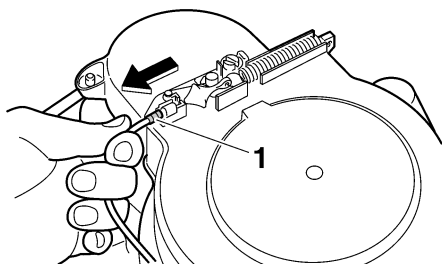

ZMU05773

1. Neutraal startbeveiligingskabel
3. Verwijder de starter/het vliegwiel door de bouten los te draaien.

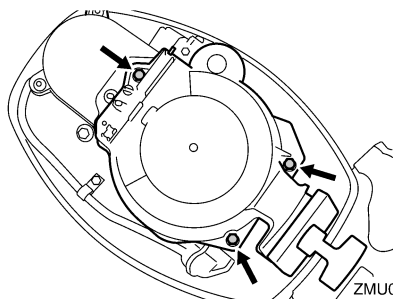

ZMU05774

4. Maak de motor klaar om te starten. Voor meer informatie, zie pagina 40. Zorg ervoor dat de motor in neutraal staat en dat de klem is bevestigd aan de motorstop-schakelaar. De hoofdschakelaar moet in de stand "ON" (aan) staan, indien voorzien.

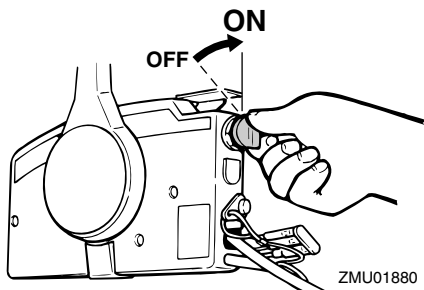

ZMU01880

5. Als er een chokeknop is voorzien, trekt u die uit wanneer de motor koud is. Nadat

de motor is gestart, drukt u de chokeknop langzaam terug in zijn uitgangspositie naarmate de motor warmer wordt.

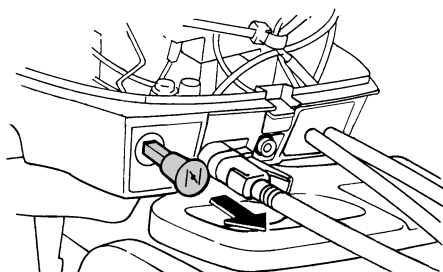

ZMU02319

6. Steek het geknoopte uiteinde van de noodstartkoord in de inkeping in de vliegwielrotor en draai de koord verschillende keren rond het vliegwiel in de richting van de wijzers van de klok.
7. Geef er vervolgens een korte maar krachtige ruk aan om de motor te starten. Herhaal dat indien nodig.

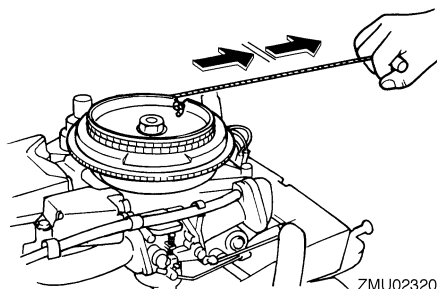

ZMU02320

DMU29671

De motor werkt niet

DMU35321

Noodmotorwerking

Als de accuspanning laag is of in het onwaarschijnlijke geval van een defect in het ontstekingsstelsel, kan het motortoerental onregelmatig worden of kan de motor stilvallen. In een dergelijke situatie dient u de hieronder beschreven procedure te volgen.

Herstellen van defecten

Koppel de gele kabel (noodkring) van de CDI-eenheid los.

Laat de motor met een laag toerental draaien en keer terug naar de haven. **OPGELET:** Volg die procedure alleen in een noodgeval en juist lang genoeg om naar de haven terug te keren voor herstelling. [DCM00381]

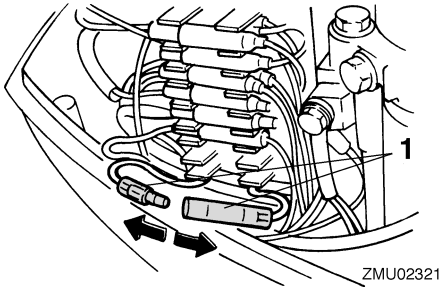

1. Geel snoer

DMU33501

Behandeling van ondergedompelde motor

Als de buitenboordmotor helemaal werd ondergedompeld, moet hij onmiddellijk naar een Yamaha-dealer worden gebracht. Anders kan er haast onmiddellijk roestvorming intreden. **OPGELET:** Probeer de buitenboordmotor niet te laten draaien voordat hij volledig gecontroleerd is. [DCM00401]



Gedrukt in Frankrijk
Januari 2013-0.3 × 1 CR