



HANDLEIDING
Drag Star

XVS650A

5SC-28199-D1

DECLARATION of CONFORMITY

We

Company: MORIC CO., LTD.

Address: 1450-6 Mori Mori-Machi Shuchi-gun Shizuoka 437-0292 Japan

Hereby declare that the product:

Kind of equipment: IMMOBILIZER

Type-designation:

5SL-00, 5VS-00, 5VX-00, 3HT-00, 5UX-00, 5UX-10, 5KS-00 and 5KS-10

is in compliance with following norm(s) or documents:

R&TTE Directive(1999/5/EC)

EN300 330-2 v1.1.1(2001-6), EN60950(2000)

Two or Three-Wheel Motor Vehicles Directive(97/24/EC: Chapter 8, EMC)

Place of issue: Shizuoka, Japan

Date of issue: Aug. 1st 2002

Kazuji Kawai



representative name and signature

VERKLARING VAN CONFORMITEIT

Wij,

Bedrijf: MORIC CO., LTD.

Adres: 1450-6 Mori Mori-Machi Shuchi-gun Shizuoka 437-0292 Japan

Verklaren hierbij dat het product:

Type apparaat: STARTBLOKKERING

Typeaanduiding:

5SL-00, 5VS-00, 5VX-00, 3HT-00, 5UX-00, 5UX-10, 5KS-00 en 5KS-10

in overeenstemming is met de volgende norm(en) of documenten:

R&TTE richtlijn (1999/5/EC)

EN300 330-2 v1.1.1 (2001-6), EN60950 (2000)

Richtlijn betreffende twee- of driewielige motorvoertuigen (97/24/EC: Hoofdstuk 8, EMC)

Plaats: Shizuoka, Japan

Datum: 1 augustus 2002

Kazuji Kawai



Naam en handtekening vertegenwoordiger

Welkom in de wereld van Yamaha rijders!

Als eigenaar van de XVS650A profiteert u van Yamaha's ervaring en technische kennis in het ontwerpen en fabriceren van producten van topkwaliteit, waarmee Yamaha haar verdiende reputatie van betrouwbaarheid heeft verworven.

Neem rustig de tijd om deze handleiding aandachtig door te lezen, zodat u plezier zult hebben van alle functies van uw XVS650A. Deze gebruikershandleiding geeft instructies over bediening, inspectie en onderhoud van de motorfiets, terwijl ook wordt beschreven hoe u uzelf en anderen persoonlijk letsel en schade kunt besparen.



Verder helpen allerlei tips in deze handleiding om uw motorfiets in optimale conditie te houden. Als er tenslotte toch nog vragen zijn, aarzel dan niet en neem contact op met de Yamaha dealer.

Het Yamaha team wenst u veilig en plezierig rijden toe. En vergeet niet, veiligheid voor alles!

BELANGRIJKE INFORMATIE IN DE HANDLEIDING

DAU10150

Bijzonder belangrijke informatie is in deze handleiding gemarkeerd met de volgende aanduidingen:

	Het Safety Alert symbool betekent ATTENTIE! LET OP! HET GAAT OM UW VEILIGHEID!
 WAARSCHUWING	Wanneer instructies vermeld in een WAARSCHUWING niet worden opgevolgd, kan dit leiden tot ernstig of zelfs dodelijk letsel voor de motorrijder of omstanders of degene die de motorfiets inspecteert of repareert.
LET OP:	De aanduiding LET OP staat vermeld bij speciale voorzorgsmaatregelen die moeten worden genomen om schade aan de motorfiets te voorkomen.
OPMERKING:	De aanduiding NB staat bij belangrijke informatie die procedures kan vergemakkelijken of verhelderen.

OPMERKING:

- Deze handleiding moet worden gezien als een permanent onderdeel van deze motorfiets en moet altijd bij de machine blijven, ook als deze ooit wordt verkocht.
- Yamaha werkt voortdurend aan verbeteringen ten aanzien van productontwerp en kwaliteit. Om deze reden kan soms sprake zijn van kleine tegenstrijdigheden tussen uw motor en de beschrijving ervan in deze handleiding, ook al bevat de handleiding de meest recente productinformatie ten tijde van publicatie. Als u vragen heeft over deze handleiding, neem dan contact op met uw Yamaha dealer.

DWA10030

WAARSCHUWING

LEES DEZE HANDLEIDING AANDACHTIG HELEMAAL DOOR VOORDAT U DEZE MOTORFIETS GAAT GEBRUIKEN.

BELANGRIJKE INFORMATIE IN DE HANDLEIDING

DAU10200

**XVS650A
HANDLEIDING
©2003 door Yamaha Motor Co., Ltd.
1e uitgave, augustus 2003
Alle rechten voorbehouden.
Elke vorm van herdruk of onbevoegd ge-
bruik
zonder schriftelijke toestemming van
Yamaha Motor Co., Ltd.
is uitdrukkelijk verboden.
Printed in Japan.**

INHOUDSOPGAVE

VEILIGHEIDSINFORMATIE	1-1	Zijstandaard	3-14	Afstellen van het stationair toerental	6-13
BESCHRIJVING	2-1	Startpersysteem	3-15	Speling van de gaskabel afstellen	6-14
Aanzicht linkerzijde	2-1	CONTROLES VOOR HET STARTEN	4-1	Afstellen van de klepspeling	6-14
Aanzicht rechterzijde	2-2	Controlelijst voor gebruik	4-2	Banden	6-15
Bedieningen en instrumenten	2-3	GEBRUIK EN BELANGRIJKE RIJ-INFORMATIE	5-1	Spaakwielen	6-17
FUNCTIES VAN INSTRUMENTEN EN BEDIENINGEN	3-1	Starten van een koude motor	5-1	Vrije slag van koppelingshendel afstellen	6-17
Startblokkeersysteem	3-1	Starten van een warme motor	5-2	Vrije slag van remhendel afstellen	6-18
Contactslot/stuurslot	3-2	Schakelen	5-2	De stand en vrije slag van het rempedaal afstellen	6-19
Controle- en waarschuwingsslampjes	3-3	Tips voor een zuinig brandstofverbruik	5-3	Remlichtschakelaar afstellen	6-20
Snelheidsmeterunit	3-5	Inrijperiode	5-4	Controleren van voorremblokken en achterrem schoenen	6-20
Antidiefstal-alarmsysteem (optie) ...	3-5	Parkeren	5-4	Controleren van remvloeistofniveau	6-21
Stuurschakelaars	3-5	PERIODIEK ONDERHOUD EN KLEINERE REPARATIES	6-1	Ververset van remvloeistof	6-22
Koppelingshendel	3-6	Boordgereedschapsset	6-1	Controleren en smeren van kabels	6-22
Schakelpedaal	3-7	Periodiek smeer- en onderhoudsschema	6-2	Controleren en smeren van gasgreep en gaskabel	6-22
Remhendel	3-7	Panelen verwijderen en aanbrengen	6-6	Controleren en smeren van rem- en schakelpedalen	6-23
Rempedaal	3-7	Controleren van de bougies	6-7	Controleren en smeren van rem- en koppelingshendels	6-23
Tankdop	3-8	Motorolie en oliefilterelement	6-8	Controleren en smeren van zijstandaard	6-24
Brandstof	3-8	Cardanolie	6-10	Voorvork controleren	6-24
Uitlaatkatalysator	3-9	Reinigen van het luchtfilterelement	6-12		
Brandstofkraan	3-10	Afstellen van de carburateurs	6-13		
Chokeknop	3-11				
Zadels	3-11				
Helmbevestiging	3-12				
Opbergcompartiment	3-12				
Afstellen van de schokdemperunit	3-13				
Bagageriembevestiging	3-14				

Controle van stuursysteem	6-25
Controleren van wiellagers	6-25
Accu	6-25
Zekeringen vervangen	6-27
Koplampgloeilamp vervangen	6-28
Een richtingaanwijzergloeilamp of de gloeilamp in remlicht/achterlicht vervangen	6-29
Parkeerlichtgloeilamp vervangen	6-30
Ondersteunen van de motorfiets	6-30
Voorwiel	6-31
Achterwiel	6-32
Problemen oplossen	6-34
Storingzoekschema	6-35

VERZORGING EN STALLING

VAN DE MOTORFIETS	7-1
Verzorging	7-1
Stalling	7-3

SPECIFICATIES	8-1
----------------------------	-----

GEBRUIKERSINFORMATIE	9-1
Identificatienummers	9-1

MOTORFIETSEN ZIJN TWEEWIELIGE VOERTUIGEN. HUN VEILIG GEBRUIK EN WERKING ZIJN AFHANKELIJK VAN JUISTE RIJTECHNIEKEN EN VAN DE DESKUNDIGHEID VAN DE BESTUURDER. ELKE BESTUURDER MOET BEKEND ZIJN MET DE VOLGENDE VEREISTEN ALVORENS MET DEZE MOTOR TE GAAN RIJDEN.

HIJ OF ZIJ MOET:

- DOOR EEN COMPETENTE INFORMATIEBRON GRONDIG ZIJN INGE- LICHT OVER ALLE ASPECTEN VAN HET MOTORRIJDEN.
- ZICH HOUDEN AAN DE WAARSCHUWINGEN EN ONDERHOUDSEISEN VERMELD IN HET INSTRUCTIEBOEKJE VOOR DE EIGENAAR.
- GRONDIG GETRAIND ZIJN IN VEILIGE EN CORRECTE RIJTECHNIEKEN.
- GEBRUIK MAKEN VAN PROFESSIONELE TECHNISCHE SERVICE, ZOALS AANGEGEVEN IN HET INSTRUCTIEBOEKJE EN/OF WANNEER DE MECHANISCHE CONDITIES DIT VEREISEN.

Veilig rijden

- Controleer de machine altijd voor u gaat rijden. Een zorgvuldige controle kan een ongeval helpen voorkomen.
- Deze motorfiets is gebouwd voor het vervoer van de bestuurder plus een passagier.
- Het niet opmerken en herkennen van motorfietsen door andere weggebruikers vormt de belangrijkste oorzaak van auto/motorongevallen. Vaak worden ongevallen veroorzaakt doordat een autobestuurder de motor niet heeft gezien. Zorg dat u opvalt, dat blijkt het meest effectief om het risico op een dergelijk type ongeval te verminderen.

Dus:

- Draag een jack in felle kleuren.
- Wees extra voorzichtig bij het naderen en passeren van kruisingen, daar doen ongelukken met motorfietsen zich namelijk het meest voor.
- Ga daar rijden waar andere weggebruikers u kunnen zien. Ga niet rijden in de dode zichthoek van een andere weggebruiker.

- Bij veel ongevallen zijn onervaren bestuurders betrokken. Veelal zijn bestuurders die bij een ongeval betrokken waren zelfs niet in het bezit van een geldig motorrijbewijs.
 - Zorg dat u bekwaam bent om te rijden en leen uw machine alleen uit aan ervaren motorrijders.
 - Weet wat u wel en niet aankunt. Door rekening te houden met uw beperkingen helpt u ongelukken voorkomen.
 - We raden aan om het motorrijden te oefenen op plekken waar geen verkeer is, totdat u grondig bekend bent met de motor en zijn bediening.
- Ongelukken worden vaak veroorzaakt door een fout van de motorbestuurder. Veel bestuurders houden bij het ingaan van een bocht een TE HOGE RIJSNELHEID aan of rijden te lang rechttop (onvoldoende schuinleggen bij de bewuste rijsnelheid), zodat de bocht dan te wijd wordt genomen.
 - Neem altijd de maximum snelheid in acht en rijd nooit sneller dan de wegcondities en het verkeer toestaan.



- Geef altijd richting aan voordat u afslaat of van rijstrook wisselt. Zorg dat andere weggebruikers u kunnen zien.
- De zithouding van de bestuurder en de passagier is belangrijk voor een goede besturing.
- De bestuurder moet tijdens het rijden beide handen aan het stuur houden en beide voeten op de bestuurdersvoetsteunen, om zo de macht over het stuur te behouden.
- De passagier hoort steeds de bestuurder, de zadelband of de handgreep, indien aanwezig, met beide handen vast te houden en beide voeten op de passagiersvoetsteunen te houden.
- Neem nooit een passagier mee die niet in staat is om beide voeten stevig op de passagiersvoetsteunen te zetten.
- Rijd nooit onder invloed van alcohol of andere drugs.
- Deze motor is uitsluitend ontworpen voor gebruik op verharde wegen en is niet geschikt voor off-roadgebruik.

Beschermende kleding

Motorongelukken met dodelijke afloop betreffen meestal hoofdletsel. Het dragen van een helm is de belangrijkste factor bij het voorkomen of reduceren van hoofdletsel.

- Draag altijd een goedgekeurde helm.
- Draag ook een gezichtskap of een veiligheidsbril. De rijwind in uw niet-afgeschermde ogen kan het zicht verslechteren, zodat u gevaren te laat zou opmerken.
- Door een jack, stevige schoenen, een lange broek, handschoenen e.d. te dragen verkleint u de kans op schaafwonden of ontvellingen.
- Draag nooit loszittende kleding, deze kan blijven haken aan bedieningshandgrepen of door de wielen worden gegrepen en zo een ongeval of letsel veroorzaken.
- Raak nooit de motor of het uitlaatsysteem aan terwijl de motor draait. Deze onderdelen worden zeer heet en kunnen zo brandwonden veroorzaken. Draag altijd beschermende kleding die uw benen, enkels en voeten bedekt.
- De hierboven vermelde voorzorgsmaatregelen gelden ook voor passagiers.

Technische wijzigingen

Door het aanbrengen van technische wijzigingen die niet door Yamaha zijn goedgekeurd, of door originele onderdelen te verwijderen, kan deze motor onveilig worden in het gebruik en ernstig persoonlijk letsel veroorzaken. Door dergelijke wijzigingen kan het gebruik van uw motor ook onwettig worden.

Bagage en accessoires

Het monteren van accessoires of het vervoer van bagage kan een negatief effect hebben op de rijstabiliteit en het weggedrag als hierdoor de gewichtsverdeling van de motor verandert. Wees uiterst voorzichtig bij het monteren van accessoires of het beladen van uw motor, om zo mogelijke ongevallen te vermijden. Pas extra op wanneer u op een motor rijdt die beladen is of waaraan accessoires zijn gemonteerd. Hier volgen enkele algemene richtlijnen bij het beladen van de motor of het monteren van accessoires:

Beladen

Het totale gewicht van de bestuurder, passagier, accessoires en bagage mag de maximale gewichtslimiet van 198 kg (437 lb) niet overschrijden. Let op het volgende wanneer u tot deze gewichtslimiet belaad:

VEILIGHEIDSINFORMATIE

1

- Het zwaartepunt van bagage en accessoires moet zo laag mogelijk liggen en zo dicht mogelijk bij de motor. Zorg dat het gewicht zo gelijkmatig mogelijk over beide zijden van de motor wordt verdeeld, om zo onbalans of instabiliteit te beperken.
- Als gewicht gaat schuiven kan zich een plotselinge onbalans voordoen. Controleer voordat u gaat rijden of accessoires en bagage stevig aan de motor zijn bevestigd. Controleer de bevestigingspunten voor accessoires en bagage regelmatig.
- Bevestig nooit omvangrijke of zware goederen aan het stuur, de voorvork of het voorwielpatbord. Dergelijke items, inclusief bagage als slaapzakken, plunjezakken of tenten kunnen een instabiel weggedrag of een te trage reactie op het stuur veroorzaken.

Accessoires

Originele Yamaha accessoires werden speciaal ontworpen voor montage aan deze motor. Yamaha is niet in staat om alle overige leverbare accessoires te testen. U bent dus zelf verantwoordelijk voor de juiste keuze, installatie en gebruik van niet-Yamaha accessoires. Wees zorgvuldig bij de keuze en installatie van accessoires.

Volg bij de montage van accessoires de onderstaande richtlijnen en die vermeld onder het kopje “Beladen”.

- Monteer nooit accessoires en vervoer nooit bagage als deze een nadelige invloed hebben op de prestaties van uw motor. Inspecteer het accessoire zorgvuldig alvorens het te gebruiken, om zeker te zijn dat het de grondspeling of de hellinghoek op geen enkele manier vermindert, de veerweg, de stuuruitslag of de bediening beperkt of lampen of reflectors afdekt.
- Accessoires die aan of nabij het stuur of de voorvork zijn gemonteerd zullen mogelijk instabiliteit veroorzaken door een foutieve gewichtsverdeling of door aërodynamische effecten. Accessoires aan het stuur of nabij de voorvork moeten zo licht mogelijk zijn en tot een minimum worden beperkt.
- Omvangrijke accessoires kunnen door hun aërodynamisch effect van invloed zijn op de rijstabiliteit van de motor. De motor kan door rijwind worden opgetild of bij zijwind instabiel worden. Zulke accessoires kunnen ook instabiliteit veroorzaken terwijl u grote voertuigen inhaalt of door deze wordt ingehaald.

- Sommige accessoires noodzaken de bestuurder om een andere dan de normale zitpositie in te nemen. Zo'n verkeerde zitpositie beperkt de bewegingsvrijheid van de bestuurder en kan een comfortabele bediening hinderen, zodat we dergelijke accessoires sterk afraden.
- Wees voorzichtig bij het aanbrengen van elektrische accessoires. Als elektrische accessoires de capaciteit van het elektrisch systeem van de motorfiets te boven gaan, kan zich een gevaarlijke elektrische storing voordoen waardoor de verlichting of de motor uitvalt.

Benzine en uitlaatgassen

- **BENZINE IS ZEER GEMAKKELIJK ONTVLAMBAAR:**
 - Zet de motor altijd af als u benzine tankt.
 - Pas op en mors tijdens het tanken geen benzine op de motor of op het uitlaatsysteem.
 - Tank niet terwijl u rookt of in de nabijheid bent van open vuur.
- Start de motor nooit in een afgesloten ruimte en laat hem dan niet draaien. De uitlaatgassen zijn giftig en kunnen al heel snel bewusteloosheid of dode-



lijk letsel veroorzaken. Start de motor alleen in de open lucht of in een ruimte die voldoende ventilatie heeft.

- Zet de motor altijd uit voordat u de motorfiets onbeheerd achterlaat en neem de sleutel uit het contactslot. Let op het volgende als u de motor gaat parkeren:
 - De motor en het uitlaatsysteem kunnen heet zijn, parkeer de motorfiets daarom op een plek waar voetgangers en kinderen hier geen last van hebben.
 - Parkeer de motor niet op een helling of op een zachte ondergrond, om omvallen te voorkomen.
 - Parkeer de motor niet nabij een brandend toestel (bijv. een petroleumkachel) of bij open vuur, hij zou zo vlam kunnen vatten.
- Als u de motor in een ander voertuig vervoert, zorg dan dat deze rechtop staat en de brandstofkraan op “ON” of “RES” (onderdruktype)/“OFF” (handmatig type) staat. Als de motor schuin staat, kan er benzine uit de carburateur of de brandstoftank stromen.
- Roep onmiddellijk medische hulp in nadat u benzine heeft ingeslikt, veel benzinedamp heeft ingeademd of benzine in uw ogen is terecht gekomen.

Morst u benzine op uw huid of kleding, spoel de bewuste plek dan direct met zeepwater en trek andere kleding aan.

Aanzicht linkerzijde

2

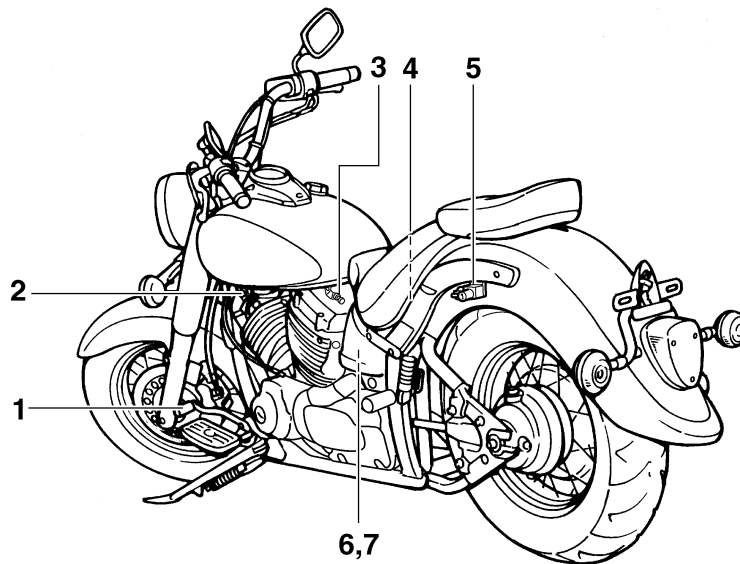

1. Schakelpedaal (pagina 3-7)
2. Brandstofkraan (pagina 3-10)
3. Chokeknop (pagina 3-11)
4. Stelling voor veervoorspanning schokdemperunit (pagina 3-13)
5. Helmbevestiging (pagina 3-12)
6. Opbergcompartiment (pagina 3-12)
7. Boordgereedschapset (pagina 6-1)

Aanzicht rechterzijde

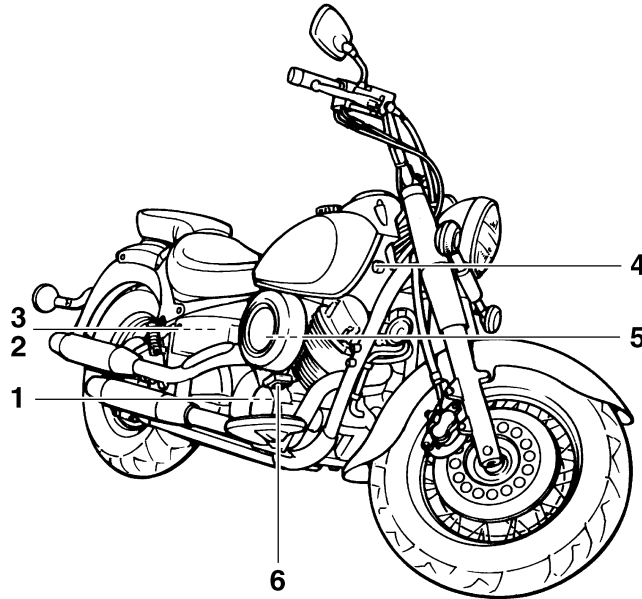

1. Oliefilterelement (pagina 6-8)
2. Accu (pagina 6-25)
3. Zekeringen (pagina 6-27)
4. Contactslot/stuurslot (pagina 3-2)
5. Luchtfilterelement (pagina 6-12)
6. Rempedaal (pagina 3-7)

Bedieningen en instrumenten

2

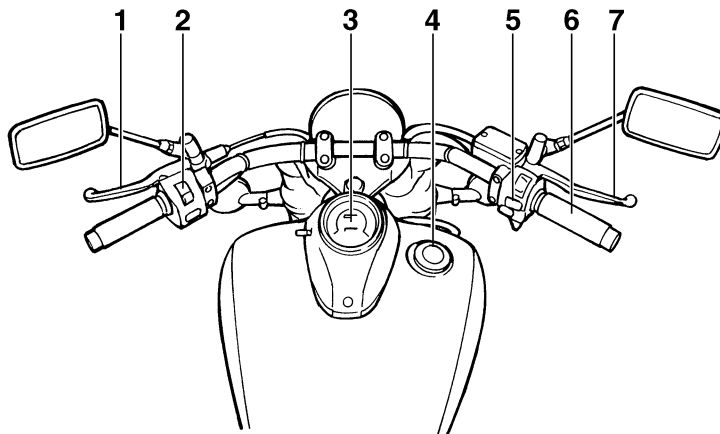

1. Koppelingshendel (pagina 3-6)
2. Schakelaargroep linkerstuurzijde (pagina 3-5)
3. Snelheidsmeterunit (pagina 3-5)
4. Tankdop (pagina 3-8)
5. Schakelaargroep rechterstuurzijde (pagina 3-5)
6. Gasgreep (pagina 6-14)
7. Remhendel (pagina 3-7)

Startblokkeersysteem

DAU26890

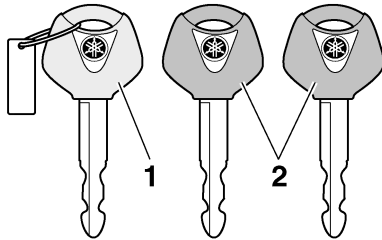

1. Codeersleutel (rood bovendee)
2. Standaard sleutels (zwart bovendee)

Dit voertuig is voorzien van een startblokkeersysteem waarmee diefstal kan worden bemoeilijkt door de codering van de standaard sleutels te wijzigen. Het systeem bestaat uit de volgende onderdelen:

- een codeersleutel (met een rood bovendee)
- twee standaard sleutels (met een zwart bovendee) die opnieuw kunnen worden gecodeerd
- een transponder (die is geïntegreerd in de codeersleutel)
- een startblokkeereenheid
- de ontstekingsmodule
- een controlelampje van het startblokkeersysteem (Zie pagina 3-3.)

De sleutel met het rode bovendee wordt gebruikt om de twee standaard sleutels te coderen. Het wijzigen van de codes is een ingewikkelde procedure. Breng het voertuig daarom met alle drie sleutels naar een Yamaha dealer om deze opnieuw te laten coderen. Gebruik de sleutel met het rode bovendee niet om met het voertuig te rijden. Deze sleutel dient uitsluitend te worden gebruikt voor het opnieuw coderen van de standaard sleutels. Gebruik altijd een standaard sleutel om met het voertuig te rijden.

DCA11820

LET OP:

- **BEWAAR DE CODEERSLEUTEL ZORGVULDIG! NEEM ONMIDDELIJK CONTACT OP MET UW DEALER ALS DE SLEUTEL VERLOREN RAAKT!** Als de codeersleutel verloren raakt, is het niet meer mogelijk om de standaard sleutels opnieuw te coderen. De standaard sleutels kunnen nog steeds worden gebruikt om het voertuig te starten, maar wanneer de codeersleutel vereist is (bijvoorbeeld als er een nieuwe standaard sleutel wordt gemaakt of alle sleutels verloren zijn geraakt) moet het volledige startblokkeersysteem wor-

den vervangen. Het is daarom aan te bevelen een van de twee standaard sleutels te gebruiken en de codeersleutel te bewaren op een veilige plaats.

- Dompel de sleutels niet onder in water.
- Stel de sleutels niet bloot aan extreem hoge temperaturen.
- Houd de sleutels uit de buurt van magneten (inclusief, maar niet uitsluitend, producten zoals luidsprekers etc.).
- Plaats geen zware voorwerpen op de sleutels.
- Probeer niet de sleutels te slijpen of de vorm ervan te veranderen.
- Probeer niet het kunststof bovendee van de sleutels open te maken.
- Bevestig niet meer dan één sleutel van hetzelfde startblokkeersysteem aan een sleutelring.
- Houd de standaard sleutels en sleutels van andere startblokkeersystemen uit de buurt van de codeersleutel van dit voertuig.
- Houd sleutels van andere startblokkeersystemen uit de buurt van het contactslot, deze kunnen signaalstoring veroorzaken.

FUNCTIES VAN INSTRUMENTEN EN BEDIENINGEN

Contactslot/stuurslot

DAU10471

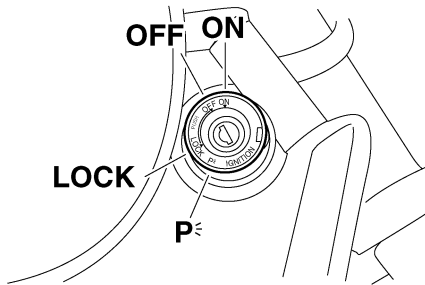

3

Via het contactslot/stuurslot worden het ontstekingsstelsel en de verlichtingsstelsel bediend en wordt het stuur vergrendeld.

OPMERKING:

Gebruik de standaard sleutel (zwart boven-deel) voor het normale gebruik van het voertuig. Bewaar de codeersleutel (rood boven-deel) op een veilige plaats om verlies te voorkomen en gebruik de sleutel uitsluitend voor het opnieuw coderen van de standaard sleutels.

ON

Alle elektrische circuits worden voorzien van stroom; de instrumentenverlichting, het achterlicht en het parkeerlicht gaan branden en de motor kan worden gestart. De sleutel kan niet worden uitgenomen.

OPMERKING:

De koplamp gaat automatisch branden als de motor wordt gestart en blijft aan totdat de sleutel naar "OFF" wordt gedraaid, zelfs als de motor afslaat.

DAU33590

OFF

Alle elektrische systemen zijn uitgeschakeld. De sleutel kan worden uitgenomen.

DAU10660

LOCK

Het stuur is vergrendeld en alle elektrische systemen zijn uitgeschakeld. De sleutel kan worden uitgenomen.

DAU10680

Om het stuur te vergrendelen

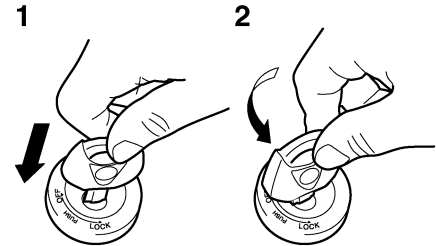

1. Drukken.
2. Draaien.

1. Draai het stuur helemaal naar links.
2. Druk de sleutel in de "OFF"-stand in en draai hem dan naar de "LOCK"-stand. Houd de sleutel hierbij ingedrukt.
3. Neem de sleutel uit.

FUNCTIES VAN INSTRUMENTEN EN BEDIENINGEN

Om het stuur te ontgrendelen

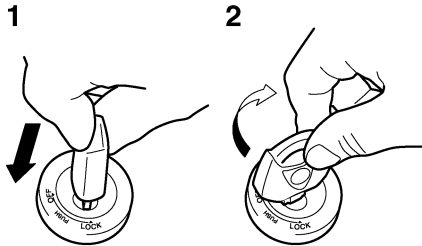

1. Drukken.
2. Draaien.

Druk de sleutel in en draai hem dan naar "OFF" terwijl de sleutel ingedrukt wordt gehouden.

DWA10060

WAARSCHUWING

Draai de contactsleutel nooit naar "OFF" of naar "LOCK" terwijl de machine rijdt; elektrische systemen worden dan afgeschakeld en mogelijk zult u zo de macht over het stuur verliezen of een ongeval veroorzaken. Zorg altijd dat de machine stilstaat voordat u de sleutel naar "OFF" of naar "LOCK" draait.

p_≡ (Parkeren)

DAU33000

Het stuur is vergrendeld en het achterlicht en het parkeerlicht branden. De alarmverlichting en richtingaanwijzers kunnen worden ingeschakeld, maar alle andere elektrische systemen zijn uit. De sleutel kan worden uitgenomen.

Het stuur moet zijn vergrendeld om de sleutel naar "p_≡" te kunnen draaien.

DCA11020

LET OP:

Gebruik de parkeerstand niet gedurende langere tijd, anders kan de accu ontladen raken.

Controle- en waarschuwingslampjes

DAU11001

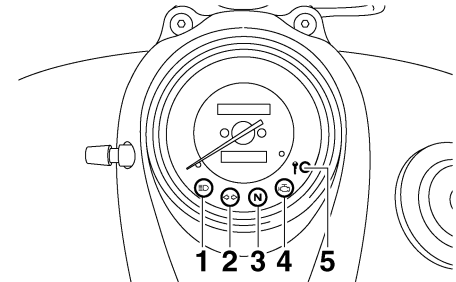

3

1. Controlelampje grootlicht "≡" "
2. Controlelampje richtingaanwijzers "↔"
3. Vrijstandcontrolelampje "N"
4. Waarschuwinglampje motorstoring "⚙️"
5. Controlelampje startblokkering "⚡"

DAU11020

Controlelampje richtingaanwijzers

"↔"

Dit controlelampje knippert terwijl de schakelaar voor richtingaanwijzers naar de linker- of rechterstand is gedrukt.

DAU11060

Vrijstandcontrolelampje "N"

Dit controlelampje brandt terwijl de versnellingsbak in de vrijstand staat.

FUNCTIES VAN INSTRUMENTEN EN BEDIENINGEN

3

Controlelampje grootlicht “” DAU11080
Dit controlelampje brandt terwijl de koplamp is ingeschakeld voor grootlicht.

Waarschuwinglampje motorstoring “” DAU11500

Dit waarschuwinglampje gaat branden of knippert wanneer een elektrisch circuit dat de motorwerking controleert defect is. Vraag in dat geval een Yamaha-dealer het zelfdiagnosesysteem te controleren.

Het elektrisch circuit voor het waarschuwinglampje controleert u door de sleutel naar “ON” te draaien. Als het waarschuwinglampje niet een paar seconden lang oplicht en dan dooft, vraag dan een Yamaha-dealer om het elektrisch circuit te testen.

Controlelampje startblokkering “” DAU27020
Het elektrisch circuit voor het controlelampje controleert u door de contactsleutel naar “ON” te draaien.

Als het controlelampje niet een paar seconden lang oplicht en dan dooft, vraag dan een Yamaha dealer om het elektrisch circuit te testen.

Als de sleutel naar “OFF” wordt gedraaid, begint het controlelampje na 30 seconden te knipperen om aan te geven dat het start-

blokkeersysteem is ingeschakeld. Het controlelampje stopt na 24 uur met knipperen, maar het startblokkeersysteem blijft ingeschakeld.

OPMERKING: _____

Dit model is ook uitgerust met een zelfdiagnosesysteem voor het startblokkeersysteem. Als het startblokkeersysteem defect is dan zal het controlelampje in een bepaald patroon knipperen wanneer de contactsleutel naar “ON” wordt gedraaid. Vraag in dat geval een Yamaha dealer het zelfdiagnosesysteem te controleren. Als het controlelampje eerst vijfmaal langzaam knippert en dan herhaaldelijk tweemaal snel, betreft het mogelijk een signaalstoring. Als deze fout zich voordoet, probeer dan het volgende.

1. Start de motor met behulp van de codeersleutel.

OPMERKING: _____

Houd andere startblokkeersleutels uit de buurt van het contactslot en bewaar niet meer dan één startblokkeersleutel aan dezelfde sleutelring! Startblokkeersleutels kunnen signaalstoring veroorzaken, waardoor de motor mogelijk niet kan worden gestart.

2. Als de motor start, zet deze dan weer uit en probeer hem opnieuw te starten met de standaard sleutels.
3. Als de motor niet kan worden gestart met een of beide standaard sleutels, breng dan het voertuig, de codeersleutel en beide standaard sleutels naar een Yamaha dealer en laat de standaard sleutels opnieuw coderen.

Snelheidsmeterunit

DAU11630

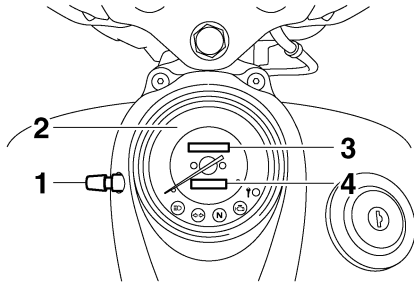

1. Terugstellknop tripmeter
2. Snelheidsmeter
3. Kilometerteller
4. Ritteller

De snelheidsmeterunit is voorzien van een snelheidsmeter, een kilometer teller en een ritteller. De snelheidsmeter toont de actuele rijsnelheid. De kilometer teller toont de totale afgelegde afstand. De ritteller toont de afstand afgelegd sinds de teller het laatst via de terugstellknop werd teruggesteld op nul. De ritteller kan worden gebruikt om de afstand te schatten die met een volle brandstoftank kan worden afgelegd. Deze informatie stelt u in staat de volgende tankstops te plannen.

Antidiefstal-alarmsysteem (optie)

Deze motor kan door een Yamaha dealer worden uitgerust met een optioneel antidiefstal-alarmsysteem. Neem contact op met een Yamaha dealer voor nadere informatie.



DAU12330

Stuurschakelaars

DAU12342

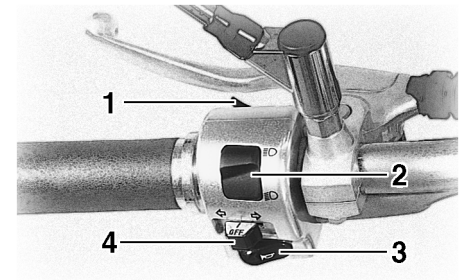

Links

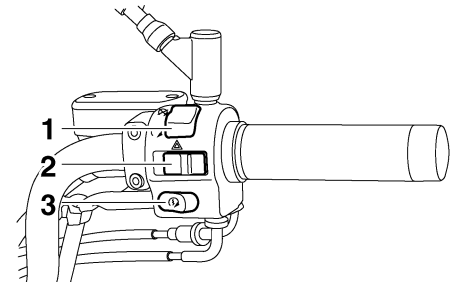

1. Lichtsignaalschakelaar “ ”
2. Dimlichtschakelaar “ ”
3. Claxonschakelaar “ ”
4. Richtingaanwijzerschakelaar “ ”

Rechts



1. Noodstoppschakelaar “ ”
2. Schakelaar alarmverlichting “ ”
3. Startknop “ ”

FUNCTIES VAN INSTRUMENTEN EN BEDIENINGEN

3

Lichtsignaalschakelaar “☰/☷”

DAU12350

Druk deze schakelaar in om de koplamp een lichtsignaal te laten afgeven.

Dimlichtschakelaar “☰/☷/☷/☰”

DAU12400

Zet deze schakelaar op “☰/☷” voor grootlicht en op “☷/☰” voor dimlicht.

Richtingaanwijzerschakelaar “↔/↔”

DAU12460

Druk deze schakelaar naar “↔” om afslaan naar rechts aan te geven. Druk deze schakelaar naar “↔” om afslaan naar links aan te geven. Na loslaten keert de schakelaar terug naar de middenstand. Om de richtingaanwijzers uit te schakelen wordt de schakelaar ingedrukt nadat hij is teruggekeerd in de middenstand.

Claxonschakelaar “📢”

DAU12500

Druk deze schakelaar in om een claxonsignaal te geven.

Noodstopeschakelaar “⊙/⊗”

DAU12660

Zet deze schakelaar voor u de motor start op “⊙”. Zet deze schakelaar op “⊗” om de motor direct uit te schakelen in een noodgeval, zoals wanneer de machine omslaat of als de gaskabel blijft hangen.

Startknop “🌀”

DAU12710

Druk deze knop in om via de startmotor de motor rond te draaien.

LET OP:

Zie pagina 5-1 voor startinstructies voordat u de motor start.

DCA10050

Schakelaar alarmverlichting “⚠️”

DAU12731

Met de sleutel in de stand “ON” of “p<” kan deze schakelaar worden gebruikt voor het inschakelen van de alarmverlichting (gelijktijdig knipperen van alle richtingaanwijzers). De alarmverlichting wordt gebruikt in een noodgeval of om andere verkeersdeelnemers te waarschuwen als uw machine stilstaat in een mogelijk gevaarlijke verkeerssituatie.

LET OP:

Gebruik de alarmverlichting niet gedurende langere tijd, anders kan de accu ontladen raken.

DCA10060

Koppelingshendel

DAU12820

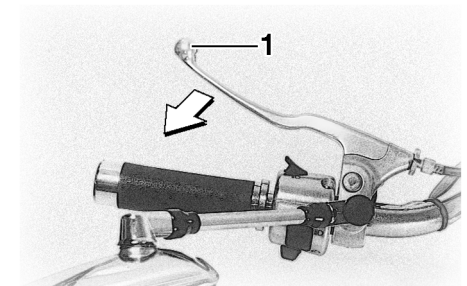

1. Koppelingshendel

De koppelingshendel bevindt zich aan de linkerstuurgreep. Trek de hendel naar het stuur toe om de koppeling te ontkoppelen. Laat de hendel los om de koppeling te laten aangrijpen. Voor een soepele werking van de koppeling moet de hendel snel ingetrokken worden en langzaam worden losgelaten.

De koppelingshendel is voorzien van een sperschakelaar die deel uitmaakt van het startsysteem. (Zie pagina 3-15.)

FUNCTIES VAN INSTRUMENTEN EN BEDIENINGEN

Schakelpedaal

DAU12880

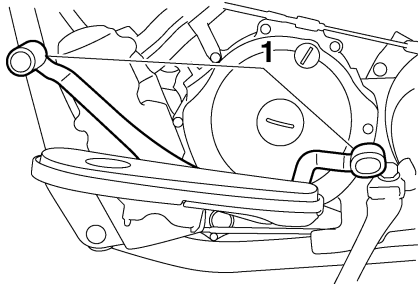

1. Schakelpedaal

Het schakelpedaal bevindt zich aan de linkerkzijde van de motor en wordt in combinatie met de koppelingshendel gebruikt bij het schakelen van de versnellingen van de 5-traps constant-mesh versnellingsbak op deze motorfiets.

OPMERKING:

Gebruik uw tenen of hiel om op te schakelen en gebruik uw tenen om terug te schakelen.

Remhendel

DAU12890

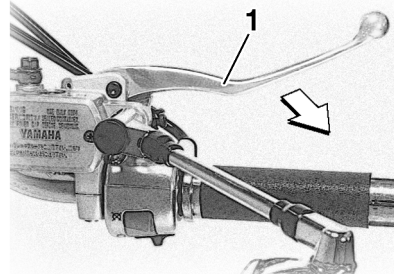

1. Remhendel

De remhendel bevindt zich aan de rechterstuurgreep. Trek de hendel naar het stuur om de voorrem te bekrachtigen.

Rempedaal

DAU12941

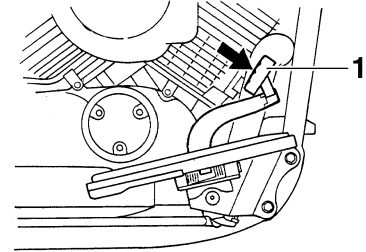

1. Rempedaal

Het rempedaal bevindt zich aan de rechterzijde van de motorfiets. Trap op het rempedaal om de achterrem te bekrachtigen.

FUNCTIES VAN INSTRUMENTEN EN BEDIENINGEN

Tankdop

DAU13020

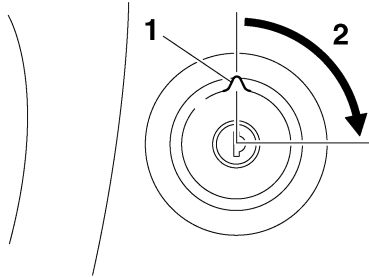

1. "△"-merkteken
2. Ontgrendelen.

Verwijderen van de tankdop

Steek de sleutel in het slot en draai een kwartslag rechtsom. Het slot wordt ontgrendeld en de tankdop kan worden verwijderd.

Aanbrengen van de tankdop

1. Breng de tankdop aan in de vulopening van de brandstoftank, met de sleutel in het slot en met het "△"-merkteken naar voren toe.
2. Draai de sleutel linksom naar de oorspronkelijke positie en neem hem dan uit.

OPMERKING: _____

De tankdop kan alleen worden aangebracht met de sleutel in het slot. Bovendien kan de sleutel niet worden uitgenomen als de tankdop niet correct aangebracht en vergrendeld is.

DWA10130

WAARSCHUWING _____

Controleer voor u gaat rijden of de tankdop correct is aangebracht.

Brandstof

DAU13210

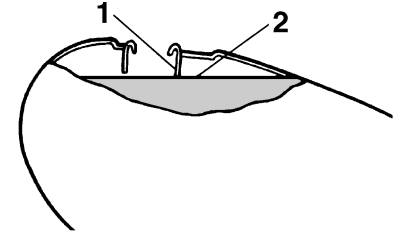

1. Vulpijp brandstoftank
2. Brandstofniveau

Controleer of voldoende brandstof in de brandstoftank aanwezig is. Vul de brandstoftank tot onderaan de vulpijp zoals getoond.

DWA10880

WAARSCHUWING _____

- Overvul de brandstoftank niet, anders zal benzine uitstromen zodra deze warm wordt en uitzet.
- Mors geen brandstof op een heet motorblok.

FUNCTIES VAN INSTRUMENTEN EN BEDIENINGEN

LET OP:

DCA10070

Veeg gemorste brandstof direct af met een schone, droge en zachte doek, de brandstof kan immers schade toebrengen aan de lak of aan kunststof onderdelen.

DAU13320

Voorgeschreven brandstof:

UITSLUITEND NORMALE LOODVRIJE BENZINE

Inhoud brandstoftank:

16.0 L (4.23 US gal) (3.52 Imp.gal)

Brandstofreserve:

3.0 L (0.79 US gal) (0.66 Imp.gal)

DCA11400

LET OP:

Gebruik uitsluitend loodvrije benzine. Loodhoudende benzine veroorzaakt ernstige schade aan inwendige motoronderdelen als kleppen en zuigerveren en ook aan het uitlaatsysteem.

Uw Yamaha motorblok is gebouwd op het gebruik van normale loodvrije benzine met een octaangetal van RON 91 of hoger. Als de motor gaat detoneren (pingelen), gebruik dan benzine van een ander merk of

gebruik loodvrije superbenzine. Door loodvrije benzine te gebruiken gaan bougies langer mee en blijven de onderhoudskosten beperkt.

Uitlaatkatalysator

DAU13440

Deze machine heeft een uitlaatkatalysator die gemonteerd is in de uitlaatdemper.

DWA10860

WAARSCHUWING

Het uitlaatsysteem is heet nadat de motor heeft gedraaid. Controleer of het uitlaatsysteem is afgekoeld alvorens onderhoudswerkzaamheden uit te voeren.

DCA10700

LET OP:

De volgende voorzorgsmaatregelen moeten worden genomen om brand of andere schaderisico's te voorkomen.

- Gebruik uitsluitend loodvrije benzine. Bij gebruik van loodhoudende benzine zal onherstelbare schade worden toegebracht aan de uitlaatkatalysator.
- Parkeer de machine nooit nabij brandgevaarlijke stoffen, zoals op gras of op ander materiaal dat gemakkelijk vlamvat.
- Laat de motor niet te lang aaneen stationair draaien.

FUNCTIES VAN INSTRUMENTEN EN BEDIENINGEN

DAU13550

Brandstofkraan

Via de brandstofkraan wordt de brandstof van de tank naar de carburateurs gevoerd en bovendien gefilterd.

De standen van de hendel van de brandstofkraan worden als volgt toegelicht en getoond in de afbeeldingen.

3

OFF

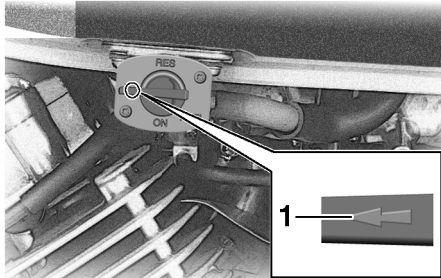

1. Pijlteken op "OFF"

Met de hendel van de brandstofkraan in deze stand is de brandstoftoevoer afgesloten. Draai de hendel van de brandstofkraan altijd in deze stand als de motor uit staat.

AAN

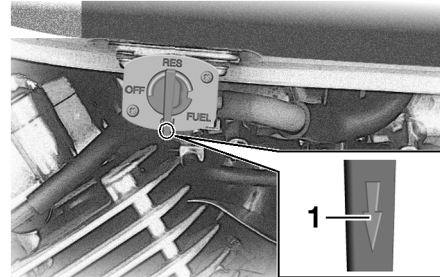

1. Pijlteken op "ON"

Met de hendel van de brandstofkraan in deze stand stroomt brandstof naar de carburateurs. Draai de hendel van de brandstofkraan naar deze stand om de motor te starten en te gaan rijden.

RES

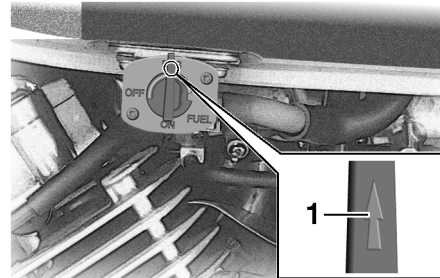

1. Pijlteken op "RES"

Dit is de reservestand. Met de hendel van de brandstofkraan in deze stand is de reservehoeveelheid brandstof beschikbaar. Draai de hendel van de brandstofkraan naar deze stand wanneer u tijdens het rijden zonder brandstof komt te staan. Vul in zo'n geval zo snel mogelijk brandstof bij en vergeet daarna niet de hendel van de brandstofkraan weer terug naar "ON" te draaien!

Chokeknop “”

DAU13620

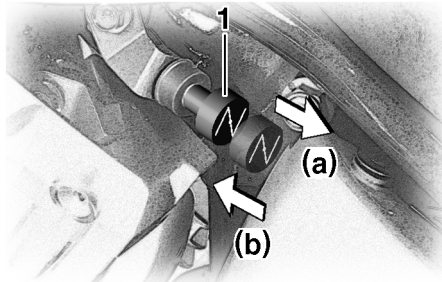

1. Chokeknop “”

Voor het starten van een koude motor is een rijker lucht/brandstof mengsel nodig; via de choke wordt dit mengsel geleverd.

Beweeg de hendel in richting (a) om de choke aan te zetten.

Beweeg de hendel in richting (b) om de choke uit te zetten.

DCA10990

LET OP:

Gebruik de choke niet langer dan 3 minuten, anders zal de uitlaatpijp mogelijk door extreme hitte verkleuren. Bovendien treedt naverbranding op in de uitlaat als de choke te lang wordt gebruikt. Zet in zo'n geval de choke uit.

Zadels

DAU14190

Duozadel

Verwijderen van het duozadel

Verwijder de bout en trek dan het duozadel omhoog.



1. Bout

Aanbrengen van het duozadel

Steek de uitsteeksels aan de voorzijde van het duozadel in de zadelbevestigingen zoals getoond, plaats het zadel in de oorspronkelijke positie en breng dan de bout aan.

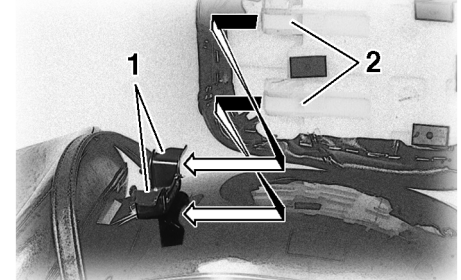

1. Zadelbevestiging

2. Uitsteeksel

3

Bestuurderszadel

Verwijderen van het bestuurderszadel

1. Verwijder het duozadel.

2. Verwijder de bout en trek dan het bestuurderszadel omhoog.

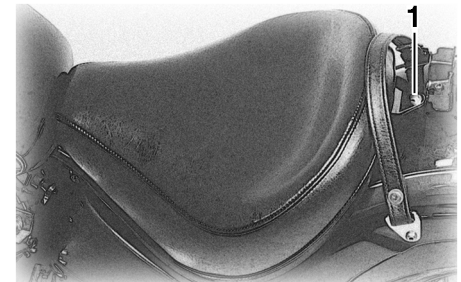

1. Bout

FUNCTIES VAN INSTRUMENTEN EN BEDIENINGEN

Aanbrengen van het bestuurderszadel

1. Steek het uitsteeksel aan de voorzijde van het bestuurderszadel in de zadelbevestiging zoals getoond, plaats het zadel in de oorspronkelijke positie en breng dan de bout aan.

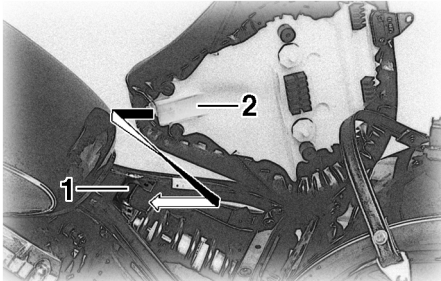

1. Zadelbevestiging
2. Uitsteeksel

2. Installeer het duozadel.

OPMERKING:

Controleer of de zadels stevig zijn vergrendeld alvorens te gaan rijden.

Helmbevestiging

DAU14281

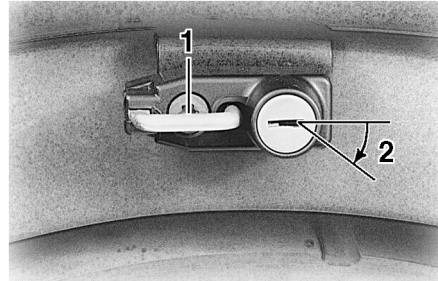

1. Helmbevestiging
2. Ontgrendelen.

Steek de sleutel in het slot en draai deze dan zoals afgebeeld om de helmbevestiging te openen.

Vergrendel de helmbevestiging door deze in de oorspronkelijke positie te plaatsen en dan de sleutel uit te nemen.

DWA10160

WAARSCHUWING

Rijd nooit met een helm bevestigd aan de helmbevestiging, de helm kan zo voorwerpen raken waardoor de machine mogelijk onbestuurbaar wordt en een ongeval niet uitgesloten is.

Opbergcompartment

DAU14481

Het opbergcompartment bevindt zich aan de linkerzijde van de machine.

Om het opbergcompartment te openen

1. Schuif het slotplaatje open, steek de sleutel in het slot en draai hem dan rechtersom.

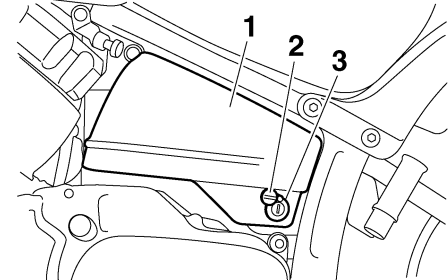

1. Kap opbergcompartment
2. Slotplaatje kap opbergcompartment
3. Slot opbergcompartment

2. Trek de kap van het opbergcompartment naar buiten zoals afgebeeld.

FUNCTIES VAN INSTRUMENTEN EN BEDIENINGEN

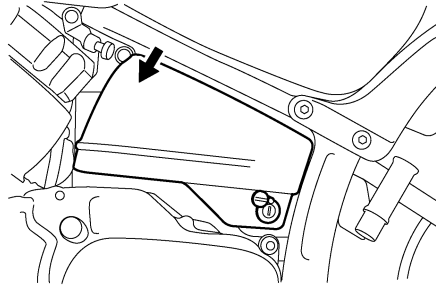

Om het opbergcompartiment te sluiten

1. Plaats de kap van het opbergcompartiment in de oorspronkelijke positie, zoals afgebeeld.

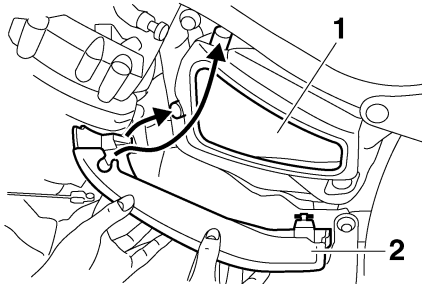

1. Opbergcompartiment
 2. Kap opbergcompartiment
2. Draai de sleutel linksom, neem de sleutel uit en sluit dan het slotplaatje.

Afstellen van de schokdemperunit

DAU14860

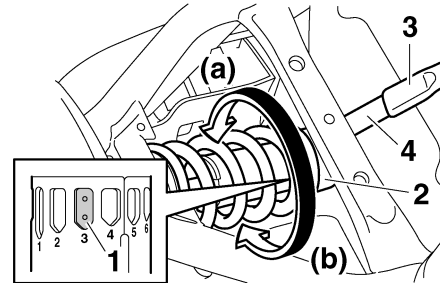

1. Positie-indicator
2. Stelling veervoorspanning
3. Verlengstuk
4. Speciale sleutel

Deze schokdemper is uitgerust met een stelling voor veervoorspanning.

DCA10100

LET OP:

Probeer nooit een stelmechanisme voorbij de maximum- of minimuminstelwaarden te verdraaien.

Stel de veervoorspanning als volgt af.

1. Verwijder het duozadel en het rijderzadel. (Zie pagina 3-11.)
2. Draai om de veervoorspanning te verhogen en zo de vering stugger te maken de stelling in de richting (a). Draai

om de veervoorspanning te verlagen en zo de vering zachter te maken de stelling in de richting (b).

OPMERKING:

- Zet de gewenste inkeping in de stelling tegenover de positie-indicator op de schokdemper.
- Verricht de afstelling met de speciale sleutel met het verlengstuk in de boordgereedschapsset.

Afstelling veervoorspanning:

Minimum (zacht):

1

Standaard:

3

Maximum (hard):

7

3. Breng het duozadel en het rijderzadel aan.

DWA10220

WAARSCHUWING

Deze schokdemper is gevuld met stikstofgas onder hoge druk. Lees en begrijp de volgende informatie alvorens de schokdemper te gebruiken. De fabrikant kan niet aansprakelijk worden gesteld voor schade aan eigendommen of voor persoonlijk letsel als dit voortvloeit uit verkeerd gebruik.

FUNCTIES VAN INSTRUMENTEN EN BEDIENINGEN

3

- Probeer de gascilinder niet te openen en blijf er verder vanaf.
- Stel de schokdemper niet bloot aan open vuur of aan andere hittebronnen, anders kan deze door de oplopende druk exploderen.
- Vervorm of beschadig de gascilinder op geen enkele wijze, de dempende werking zal dan achteruitgaan.
- Laat onderhoud aan de schokdemper altijd uitvoeren door een Yamaha dealer.

Bagageriembevestiging

DAU15150

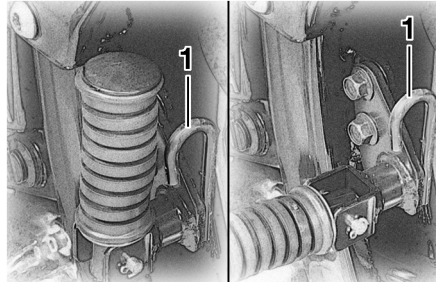

1. Bagageriembevestiging

Aan elke passagiersvoetsteun zit een bagageriembevestiging.

DAU15300

Zijstandaard

De zijstandaard bevindt zich aan de linkerzijde van het frame. Trek of druk de zijstandaard met uw voet omhoog of omlaag terwijl u de motorfiets verticaal houdt.

OPMERKING:

De ingebouwde sperschakelaar voor de zijstandaard maakt deel uit van het startspersysteem, dat in bepaalde situaties de werking van het ontstekingssysteem blokkeert. (Zie hierna voor een nadere uitleg over het startspersysteem.)

DWA10240

⚠ WAARSCHUWING

Met de machine mag nooit worden gereden terwijl de zijstandaard omlaag staat of niet behoorlijk kan worden opgetrokken (of niet omhoog blijft), anders kan de zijstandaard de grond raken en zo de bestuurder afleiden, waardoor de machine mogelijk onbestuurbaar wordt. Het Yamaha startspersysteem is ontworpen om de bestuurder te helpen bij zijn verantwoordelijkheid de zijstandaard op te trekken alvorens weg te rijden. Controleer dit systeem daarom regelmatig zoals hierna beschreven en laat het repareren door een Yamaha dealer als de werking niet naar behoren is.

DAU15311

Startspersysteem

Het startspersysteem (waarvan de sperschakelaar voor de zijstandaard, de sperschakelaar voor de koppelingshendel en de vrijstandschakelaar deel uitmaken) heeft de volgende functies.

- Het verhindert starten wanneer de versnellingsbak in een versnelling geschakeld is en de zijstandaard is opgeklapt, terwijl de koppelingshendel niet is ingetrokken.
- Het verhindert starten wanneer de versnellingsbak in een versnelling geschakeld is en de koppelingshendel is ingetrokken, terwijl de zijstandaard nog omlaag staat.
- Het schakelt een draaiende motor uit wanneer de versnellingsbak in een versnelling staat en de zijstandaard omlaag wordt bewogen.

Controleer de werking van het startspersysteem regelmatig, hanteer daarbij de volgende werkwijze.

DWA10250



WAARSCHUWING

Als zich een storing voordoet, vraag dan alvorens te gaan rijden een Yamaha dealer het systeem te controleren.

FUNCTIES VAN INSTRUMENTEN EN BEDIENINGEN

3

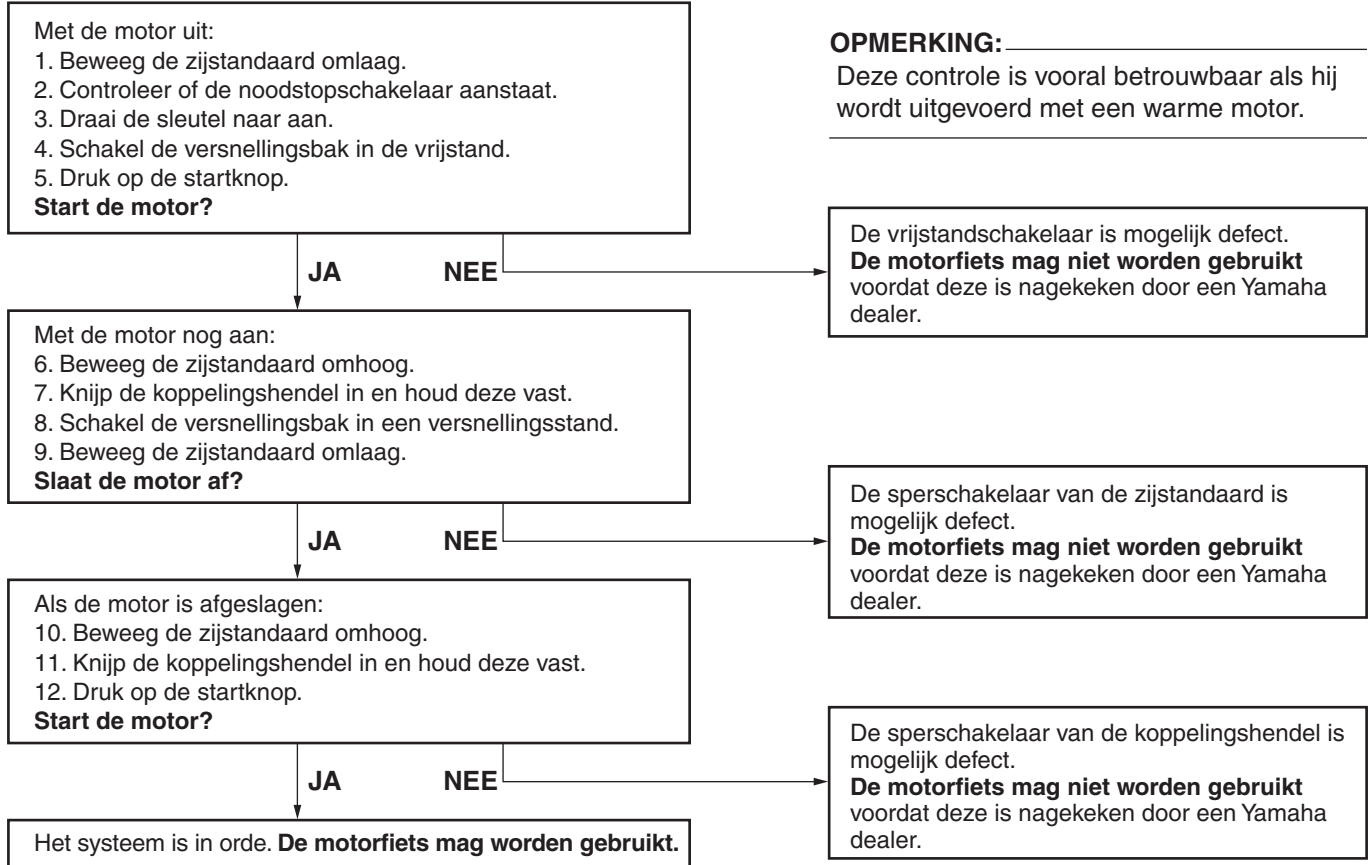

CONTROLES VOOR HET STARTEN

DAU15591

De eigenaar is verantwoordelijk voor de conditie van zijn voertuig. Vitale onderdelen kunnen bijvoorbeeld bij blootstelling aan weer en wind vrij snel en onverwachts achteruitgaan, ook als de machine niet wordt gebruikt. Eventuele schade, vloeistoflekkage of het wegvallen van de bandspanning kan ernstige gevolgen hebben. Het is daarom van belang om voorafgaand aan elke rit een visuele inspectie uit te voeren en bovendien de volgende punten te controleren.

OPMERKING:

Voordat de machine wordt gebruikt moet telkens een korte algemene controle worden uitgevoerd. Zo'n inspectie neemt maar weinig tijd in beslag en de hiermee gegarandeerde veiligheid is die tijd alleszins waard.

DWA11150



WAARSCHUWING

Als een onderdeel uit de Controlelijst voor gebruik niet naar behoren werkt, laat het dan controleren en repareren alvorens de machine te gebruiken.

CONTROLES VOOR HET STARTEN

DAU15602

Controlelijst voor gebruik

ITEM	CONTROLES	PAGINA
Brandstof	<ul style="list-style-type: none">• Controleer het brandstofniveau in de brandstoftank.• Vul indien nodig brandstof bij.• Controleer de brandstofleiding op lekkage.	3-8
Motorolie	<ul style="list-style-type: none">• Controleer het olieniveau in de motor.• Vul indien nodig het aanbevolen type olie bij tot aan het voorgeschreven niveau.• Controleer de machine op olie lekkage.	6-8
Cardanolie	<ul style="list-style-type: none">• Controleer de machine op olie lekkage.	6-10
Voorrem	<ul style="list-style-type: none">• Controleer de werking.• Als de koppeling zacht of sponzig aanvoelt, vraag dan een Yamaha dealer het hydraulisch systeem te ontluichten.• Controleer de vrije slag van de koppelingshendel.• Stel indien nodig bij.• Controleer de remblokken op slijtage.• Vervang indien nodig.• Controleer het vloeistofniveau in het reservoir.• Vul indien nodig het aanbevolen type remvloeistof bij tot aan het voorgeschreven niveau.• Controleer het hydraulisch systeem op lekkage.	6-18, 6-20, 6-21
Achterrem	<ul style="list-style-type: none">• Controleer de werking.• Controleer de vrije slag van het rempedaal.• Stel indien nodig bij.	6-19, 6-20
Koppeling	<ul style="list-style-type: none">• Controleer de werking.• Smeer indien nodig de kabel.• Controleer de vrije slag van de koppelingshendel.• Stel indien nodig bij.	6-17
Gasgreep	<ul style="list-style-type: none">• Controleer of de werking soepel is.• Controleer de vrije slag van de kabel.• Vraag indien nodig de Yamaha dealer om de vrije slag van de kabel af te stellen, en de kabel en het kabelhuis te smeren.	6-14, 6-22

4

CONTROLES VOOR HET STARTEN

ITEM	CONTROLES	PAGINA
Bedieningskabels	<ul style="list-style-type: none">• Controleer of de werking soepel is.• Smeer indien nodig.	6-22
Wielen en banden	<ul style="list-style-type: none">• Controleer op schade.• Controleer de conditie van de band en de profieldiepte.• Controleer de bandspanning.• Corrigeer indien nodig.	6-15, 6-17
Rem- en schakelpedalen	<ul style="list-style-type: none">• Controleer of de werking soepel is.• Smeer indien nodig de pedaalscharnierpunten.	6-23
Rem- en koppelingshendels	<ul style="list-style-type: none">• Controleer of de werking soepel is.• Smeer indien nodig de hendelscharnierpunten.	6-23
Zijstandaard	<ul style="list-style-type: none">• Controleer of de werking soepel is.• Smeer indien nodig het scharnierpunt.	6-24
Framebevestigingen	<ul style="list-style-type: none">• Controleer of alle moeren, bouten en schroeven stevig zijn vastgezet.• Zet indien nodig vast.	—
Instrumenten, verlichting, signaleringssysteem en schakelaars	<ul style="list-style-type: none">• Controleer de werking.• Corrigeer indien nodig.	—
Sperschakelaar voor de zijstandaard	<ul style="list-style-type: none">• Controleer de werking van het startspersysteem.• Als het systeem defect is, vraag dan een Yamaha dealer de machine na te kijken.	3-14

DAU15950

DAU16400

DWA10270

WAARSCHUWING

- **Zorg dat u volkomen vertrouwd bent met alle bedieningsfuncties en hun werking voordat u gaat rijden. Informeer bij een Yamaha dealer als u de werking van een schakelaar of functie niet volkomen begrijpt.**
- **Start de motor nooit in een afgesloten ruimte en laat deze hierin ook niet lange tijd aaneen draaien. Uitlaatgassen zijn giftig en het inademen ervan kan al binnen korte tijd leiden tot bewusteloosheid en dodelijk letsel. Controleer altijd of er voldoende ventilatie is.**
- **Controleer of de zijstandaard is ingetrokken alvorens weg te rijden. Als de zijstandaard niet behoorlijk is ingetrokken, kan deze de grond raken en zo de motorrijder afleiden, waardoor u de macht over het stuur verliest.**

Starten van een koude motor

Door het startpersysteem is starten alleen mogelijk als aan een van de volgende voorwaarden is voldaan:

- De versnellingsbak staat in de vrijstand.
- De versnellingsbak staat in een versnelling geschakeld terwijl de koppelingshendel is ingetrokken en de zijstandaard is opgeklapt.

DWA10290

WAARSCHUWING

- **Controleer voor het starten van de motor de werking van het startpersysteem en volg daarbij de werkwijze beschreven op pagina 3-15.**
- **Ga nooit rijden terwijl de zijstandaard omlaag staat.**

1. Draai de hendel van de brandstofkraan in "ON".
2. Draai de contactsleutel naar "ON" en controleer of de noodstopshakelaar op "○" is gezet.
3. Schakel de versnellingsbak in de vrijstand.

OPMERKING: _____

Als de versnellingsbak in de vrijstand staat, moet het vrijstandcontrolelampje branden; zo niet, vraag dan een Yamaha dealer het elektrisch circuit te testen.

4. Zet de choke aan en draai de gasgreep helemaal dicht. (Zie pagina 3-11.)
5. Start de motor door de startknop in te drukken.

OPMERKING: _____

Als de motor niet wil starten, laat dan de startknop los, wacht een paar seconden en probeer het dan opnieuw. Iedere startpoging moet zo kort mogelijk duren om de accu te sparen. Laat de startmotor nooit langer dan 10 seconden aaneen draaien.

DCA11370

LET OP: _____

Als de contactsleutel naar "ON" wordt gedraaid moet het waarschuwinglampje voor motorstoring enkele seconden branden en dan doven. Als het waarschuwinglampje voor motorstoring na starten gaat branden of knippert, zet dan de motor onmiddellijk af en vraag een Yamaha dealer het zelfdiagnosesysteem te testen.

GEBRUIK EN BELANGRIJKE RIJ-INFORMATIE

6. Zet na het starten van de motor de starter (choke) tot halverwege terug.

DCA11040

LET OP:

Trek nooit snel op terwijl de motor nog koud is, dit verkort de levensduur van de motor!

7. Zet de choke uit zodra de motor warm is.

OPMERKING:

De motor is warm wanneer hij normaal reageert op de gasbediening terwijl de choke uit is gezet.

Starten van een warme motor

DAU16640

Volg dezelfde procedure als bij starten van een koude motor, alleen is het gebruik van de choke niet nodig als de motor warm is.

Schakelen

DAU16671

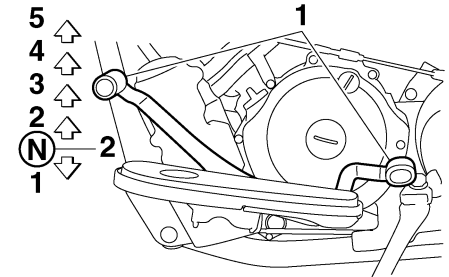

1. Schakelpedaal
2. Vrijstand

Door de versnellingen te schakelen kunt u het beschikbare motorvermogen doseren bij het wegrijden, optrekken, tegen een helling oprijden etc.

De schakelstanden worden getoond in de afbeelding.

OPMERKING:

Om de versnellingsbak in de vrijstand te schakelen wordt het schakelpedaal enkele malen ingetrapt totdat het einde van de slag bereikt is, waarna het pedaal iets wordt opgetrokken.

LET OP:

- **Rijd niet lange tijd met afgezette motor, ook niet met de versnellingsbak in de vrijstand, en sleep de motorfiets niet over lange afstanden. De versnellingsbak wordt alleen afdoende gesmeerd terwijl de motor draait. Door onvoldoende smering kan de versnellingsbak worden beschadigd.**
- **Gebruik altijd de koppeling om de versnellingsbak te schakelen om zo schade aan de motor, de versnellingsbak en de aandrijving te voorkomen; door hun constructie zijn deze niet bestand tegen de schokken die optreden bij belast schakelen.**

Aanbevolen schakelpunten (alleen voor Zwitserland)

De aanbevolen schakelpunten tijdens accelereren staan vermeld in de tabel hierna.

Opschakelpunten:

- 1e → 2e: 23 km/h (14 mi/h)
- 2e → 3e: 36 km/h (22 mi/h)
- 3e → 4e: 50 km/h (31 mi/h)
- 4e → 5e: 60 km/h (37 mi/h)

OPMERKING:

Wanneer er twee versnellingen tegelijk worden teruggeschakeld, moet de snelheid overeenkomstig worden geminderd [bijvoorbeeld minderen tot 35 km/h (22 mi/h) bij terugschakelen van de 4e naar de 2e versnelling].

Tips voor een zuinig brandstofverbruik

Het brandstofverbruik is vooral afhankelijk van uw rijstijl. Hierna volgen enkele tips om het brandstofverbruik te verlagen:

- Zet de choke zo snel mogelijk uit.
- Schakel snel en soepel door en vermijd hoge toerentallen terwijl u accelereert.
- Geef geen gas tijdens het terugschakelen en voorkom dat de motor onbelast met een hoog toerental draait.
- Laat de motor niet langdurig stationair draaien maar zet hem af (bijvoorbeeld in files, bij stoplichten of bij spoorwegovergangen).

Inrijperiode

DAU16841

De belangrijkste periode in de levensduur van het motorblok is de tijd tussen 0 en 1600 km (1000 mi). Lees daarom de volgende informatie aandachtig door.

Omdat het motorblok gloednieuw is, mag dit de eerste 1600 km (1000 mi) niet te zwaar worden belast. De verschillende onderdelen van de motor slijten op elkaar in totdat de juiste bedrijfsspelings zijn bereikt. Rijd tijdens deze periode nooit langdurig volgas en vermijd ook andere manoeuvres die tot oververhitting van de motor kunnen leiden.

DAU17041

0–1000 km (0–600 mi)

Rijd niet langdurig met de gasgreep meer dan 1/3 opengedraaid.

1000–1600 km (600–1000 mi)

Houd de gasgreep niet langdurig voorbij halverwege opengedraaid.

DCA10331

LET OP:

Na de eerste 1000 km (600 mi) moeten de motorolie en cardanolie worden ververst en de oliefilterpatroon of het oliefilterelement worden vervangen.

1600 km (1000 mi) en verder

De machine kan nu normaal worden gebruikt.

DCA10270

LET OP:

Als tijdens de inrijperiode motorschade optreedt, vraag dan direct een Yamaha dealer de machine te controleren.

Parkeren

DAU17180

Zet om te parkeren de motor af, neem de sleutel uit het contactslot en draai dan de benzinekraan naar "OFF".

DWA10310

WAARSCHUWING

- De motor en het uitlaatsysteem kunnen zeer heet worden, parkeer dus op een plek waar voetgangers of kinderen niet gemakkelijk met deze onderdelen in aanraking kunnen komen.
- Parkeer niet op een helling of op een zachte ondergrond, de machine zou dan kunnen omvallen.

DCA10380

LET OP:

Parkeer nooit op een plek waar sprake is van brandgevaar, zoals op droog gras of nabij ander ontvlambaar materiaal.

PERIODIEK ONDERHOUD EN KLEINERE REPARATIES

DAU17240

DAU17450

DWA10350

De eigenaar is verplicht de optimale veiligheid te waarborgen. Door periodiek inspecties, afstellingen en smerbeurten uit te laten voeren, zorgt u ervoor dat uw machine in zo veilig en efficiënt mogelijke conditie blijft. Op de volgende pagina's wordt de belangrijkste informatie met betrekking tot inspecties, afstellingen en smerbeurten gegeven.

De intervalperioden vermeld in het periodiek smer- en onderhoudsschema moeten worden beschouwd als een algemene richtlijn onder normale rijcondities. Het is echter mogelijk dat de INTERVALPERIODEN VOOR ONDERHOUD MOETEN WORDEN VERKORT AFHANKELIJK VAN HET WEER, HET TERREIN, DE GEOGRAFISCHE LOCATIE EN INDIVIDUEEL GEBRUIK.

DWA10320

WAARSCHUWING

Vraag een Yamaha dealer het onderhoudswerk uit te voeren als u hiermee niet echt vertrouwd bent.

Boordgereedschapsset

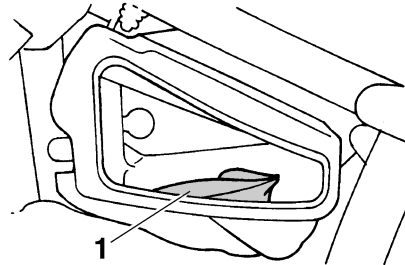

1. Boordgereedschapsset

De boordgereedschapsset is te vinden in het opbergcompartiment. (Zie pagina 3-12.) De onderhoudsinformatie in deze handleiding en het gereedschap in de boordgereedschapsset zijn bedoeld om u te ondersteunen bij het uitvoeren van preventief onderhoud en kleinere reparaties. Het gebruik van extra gereedschap zoals een momentsleutel kan echter nodig zijn om bepaalde onderhoudswerkzaamheden correct uit te voeren.

OPMERKING:

Laat een Yamaha dealer onderhoud verrichten als u niet beschikt over het gereedschap of de ervaring die voor bepaalde werkzaamheden vereist zijn.

WAARSCHUWING

Door modificaties die niet door Yamaha zijn goedgekeurd kan het motorvermogen achteruitgaan of de machine te onveilig worden om nog te gebruiken. Raadpleeg een Yamaha dealer voordat u zelf wijzigingen aanbrengt.

PERIODIEK ONDERHOUD EN KLEINERE REPARATIES

DAU17702

Periodiek smeer- en onderhoudsschema

OPMERKING:

- De jaarlijkse controles horen eenmaal per jaar te worden uitgevoerd, behalve wanneer in plaats daarvan een onderhoudsbeurt op kilometerbasis wordt verricht.
- Herhaal de onderhoudsintervallen vanaf 50000 km, beginnend vanaf 10000 km.
- Werkzaamheden gemarkeerd met een asterisk horen te worden uitgevoerd door een Yamaha dealer, omdat hiertoe speciaal gereedschap, technische gegevens en vakmanschap vereist zijn.

NR.	ITEM	CONTROLE OF ONDERHOUDSBEURT	KILOMETERSTAND (× 1000 km)					JAARLIJKSE CONTROLE
			1	10	20	30	40	
1	* Brandstofleiding	• Controleer de brandstofslangen op scheurtjes of beschadigingen.		√	√	√	√	√
2	* Brandstoffilter	• Controleer de conditie.			√		√	
3	Bougies	• Controleer de conditie. • Reinigen en elektrodenafstand afstellen.		√		√		
		• Vervangen.			√		√	
4	* Ventielen	• Controleer de klepspeling. • Afstellen.		√	√	√	√	
5	Luchtfilterelement	• Reinigen.		√		√		
		• Vervangen.			√		√	
6	Koppeling	• Controleer de werking. • Afstellen.	√	√	√	√	√	
7	* Voorrem	• Controleer de werking en het vloeistofniveau en controleer de machine op vloeistoflekkage.	√	√	√	√	√	√
		• Vervang de remblokken.	Wanneer de slijtagelimiet is bereikt					

PERIODIEK ONDERHOUD EN KLEINERE REPARATIES

NR.	ITEM	CONTROLE OF ONDERHOUDSBEURT	KILOMETERSTAND (× 1000 km)					JAAR- LIJKSE CON- TROLE
			1	10	20	30	40	
8	* Achterrem	• Controleer de werking en stel de speling van het rempe- daal af.	√	√	√	√	√	√
		• Vervang de remschoenen.	Wanneer de slijtagelimiet is bereikt					
9	* Remslang	• Controleer op scheurtjes en beschadigingen.		√	√	√	√	√
		• Vervangen.	Elke 4 jaar					
10	* Wielen	• Controleer de speling en de spaakspanning en controleer op beschadigingen. • Trek indien nodig de spaken aan.		√	√	√	√	
11	* Banden	• Controleer op slijtage en beschadigingen. • Vervang indien nodig. • Controleer de bandspanning. • Corrigeer indien nodig.		√	√	√	√	√
12	* Wiellagers	• Controleer op speling of beschadigingen.		√	√	√	√	
13	* Achterbrug	• Controleer op een correcte werking en overmatige spe- ling.		√	√	√	√	
		• Smeren met lithiumvet.	Elke 50000 km					
14	* Balhoofdlagers	• Controleer de lagers op speling en oppervlakterutheid.	√	√	√	√	√	
		• Smeren met lithiumvet.	Elke 20000 km					
15	* Framebevestigingen	• Controleer of alle moeren, bouten en schroeven stevig zijn vastgezet.		√	√	√	√	√
16	Zijstandaard	• Controleer de werking. • Smeren.		√	√	√	√	√
17	* Zijstandaardschakelaar	• Controleer de werking.	√	√	√	√	√	√
18	* Voorvork	• Controleer op een correcte werking en olie lekkage.		√	√	√	√	
19	* Schokdemperunit	• Controleer op een correcte werking en olie lekkage.		√	√	√	√	

PERIODIEK ONDERHOUD EN KLEINERE REPARATIES

NR.	ITEM	CONTROLE OF ONDERHOUDSBEURT	KILOMETERSTAND (× 1000 km)					JAAR- LIJKSE CON- TROLE
			1	10	20	30	40	
20	* Carburateurs	<ul style="list-style-type: none"> Controleer de werking van de choke. Stel het stationair toerental en de synchronisatie af. 	√	√	√	√	√	√
21	Motorolie	<ul style="list-style-type: none"> Verversen. Controleer het olieniveau en controleer de machine op olie lekkage. 	√	√	√	√	√	√
22	Oliefilterelement	<ul style="list-style-type: none"> Vervangen. 	√		√		√	
23	Cardanolie	<ul style="list-style-type: none"> Controleer het olieniveau en controleer de machine op olie lekkage. 	√	√		√		
		<ul style="list-style-type: none"> Verversen. 	√		√		√	
24	* Voor- en achterrem-schakelaar	<ul style="list-style-type: none"> Controleer de werking. 	√	√	√	√	√	√
25	Bewegende delen en kabels	<ul style="list-style-type: none"> Smeren. 		√	√	√	√	√
26	* Gaskabelhuis en gaskabel	<ul style="list-style-type: none"> Controleer de werking en speling. Stel indien nodig de speling af. Smeer het gaskabelhuis en de gaskabel. 		√	√	√	√	√
27	* Uitlaatdemper en uitlaatpijp	<ul style="list-style-type: none"> Controleer of de schroefklem goed vastzit. 	√	√	√	√	√	
28	* Lampen, richtingaanwijzers en schakelaars	<ul style="list-style-type: none"> Controleer de werking. Stel de koplamplichtbundel af. 	√	√	√	√	√	√

OPMERKING:

- Het luchtfilter dient vaker te worden gecontroleerd wanneer u in een extreem vochtige of stoffige omgeving rijdt.

PERIODIEK ONDERHOUD EN KLEINERE REPARATIES

- Hydraulisch remsysteem
 - Controleer regelmatig het remvloeistofniveau en vul indien nodig bij.
 - Elke twee jaar moeten de inwendige onderdelen van de hoofdremcilinder en de remklauw worden vervangen en de remvloeistof worden ververs.
 - De remslangen dienen elke vier jaar te worden vervangen, of wanneer deze zijn gescheurd of beschadigd.
-

PERIODIEK ONDERHOUD EN KLEINERE REPARATIES

Panelen verwijderen en aanbrengen

DAU18771

Bij het uitvoeren van sommige onderhoudswerkzaamheden die in dit hoofdstuk worden beschreven, moeten de afgebeelde panelen worden verwijderd. Neem deze paragraaf telkens door om een paneel te verwijderen of aan te brengen.

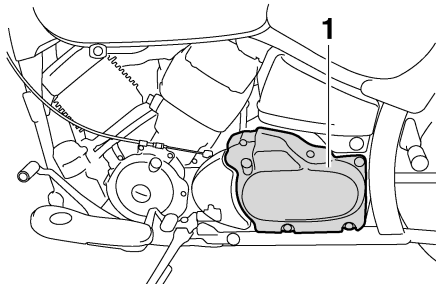

1. Paneel A

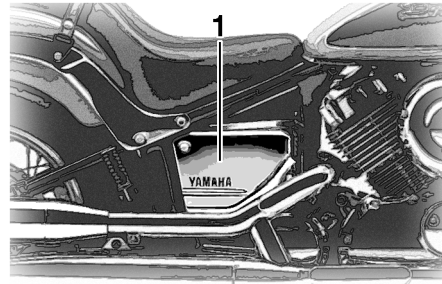

1. Paneel B

Paneel A

DAU19192

Verwijderen van het paneel

Verwijder de bouten en haal het paneel los.

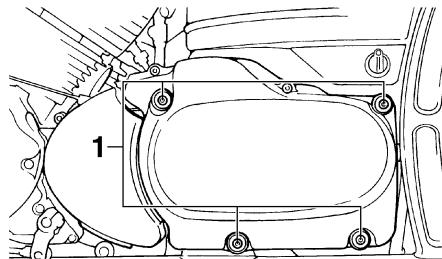

1. Bout

Aanbrengen van het paneel

Plaats het paneel in de oorspronkelijke positie en breng dan de bouten aan.

Paneel B

DAU19151

Verwijderen van het paneel

Verwijder de bout en trek het paneel los zoals getoond.

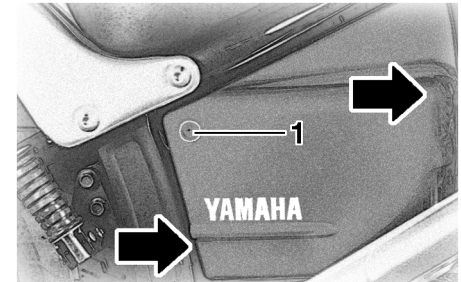

1. Bout

Aanbrengen van het paneel

Plaats het paneel in de oorspronkelijke positie en breng dan de bout aan.

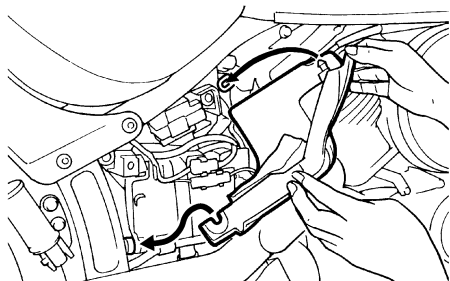

Controleren van de bougies

DAU19543

De bougies zijn belangrijke onderdelen van de motor die gemakkelijk kunnen worden gecontroleerd. Omdat door verhitting en neerslag bougies altijd langzaam slijten, moeten de bougies worden verwijderd en gecontroleerd volgens de tijden genoemd in het periodieke smeer- en onderhoudsschema. De conditie van de bougies kan daarnaast veel duidelijk maken over de conditie van de motor.

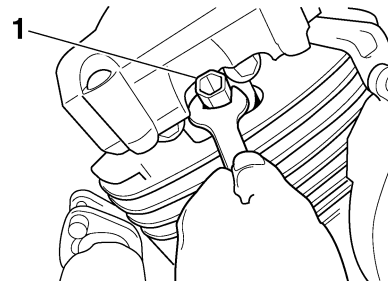

1. Bougiesleutel

Een bougie verwijderen

1. Verwijder de bougiedop.

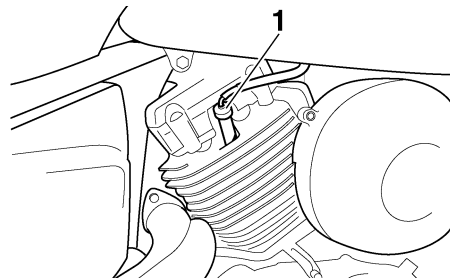

1. Bougiedop

2. Verwijder de bougie zoals weergegeven met behulp van de bougiesleutel uit de boordgereedschapset.

Controleren van de bougies

1. Kijk of op elke bougie de porseleinen isolator rond de centrale elektrode licht tot gemiddeld bruin verkleurd is (de ideale kleur als normaal met de machine wordt gereden).
2. Controleer of alle bougies in de motor dezelfde kleur hebben.

OPMERKING:

Wanneer een bougie een heel andere kleur vertoont, is de motor mogelijk defect. Probeer dergelijke problemen niet zelf vast te stellen. Laat in plaats daarvan uw motorfiets nakijken door een Yamaha dealer.

3. Controleer bij elke bougie of de elektroden zijn afgesleten en let op overmatige koolaanslag of andere neerslag. Vervang indien nodig.

PERIODIEK ONDERHOUD EN KLEINERE REPARATIES

DAU19741

Voorgeschreven bougie:

NGK/DPR7EA-9
DENSO/X22EPR-U9

Aanhaalmoment:

Bougie:
17.5 Nm (1.75 m·kgf, 12.7 ft·lbf)

Een bougie aanbrengen

1. Meet de elektrodenafstand met een draadvoelmaat. Stel de afstand indien nodig af volgens de specificatie.

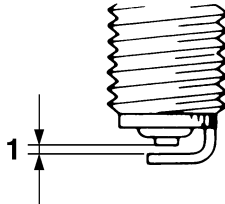

1. Elektrodenafstand

Elektrodenafstand:

0.8–0.9 mm (0.031–0.035 in)

2. Reinig het oppervlak van de bougiepakking en het pasvlak en verwijder eventueel vuil uit de schroefdraad van de bougie.
3. Breng de bougie aan met behulp van de bougiesleutel en zet vast met het correcte aanhaalmoment.

OPMERKING:

Als geen momentsleutel beschikbaar is, wordt de bougie correct vastgezet door handvast te zetten en dan nog 1/4–1/2 slag verder te draaien. De bougie moet echter zo snel mogelijk naar het juiste aanhaalmoment worden aangedraaid.

4. Installeer de bougiedop.

Motorolie en oliefilterelement

Vóór iedere rit moet het motorolieniveau worden gecontroleerd. Verder moet de olie worden verversd en het oliefilterelement worden vervangen volgens de intervalperioden vermeld in het periodieke smeer- en onderhoudsschema.

Om het motorolieniveau te controleren

1. Zet de machine op een vlakke ondergrond en houd deze rechtop.

OPMERKING:

Zorg dat de machine rechtop staat bij het controleren van het motorolieniveau. Wanneer de machine iets schuin staat, kan het niveau al foutief worden afgelezen.

2. Start de motor, laat hem een paar minuten warmdraaien en zet hem dan uit.
3. Wacht een paar minuten tot de olie tot rust is gekomen en controleer dan het olieniveau via het kijkglas linksonder in het carter.

OPMERKING:

Het motorolieniveau moet tussen de merkstrepen voor minimum- en maximumniveau staan.

PERIODIEK ONDERHOUD EN KLEINERE REPARATIES

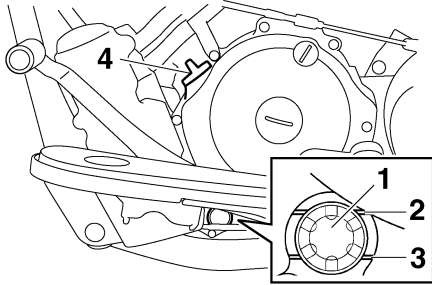

1. Kijkglas olieniveau
2. Merkstreep maximumniveau
3. Merkstreep minimumniveau
4. Olivuldop

4. Als de motorolie bij of beneden de merkstreep voor minimumniveau staat, vul dan voldoende olie, van de aanbevolen soort, bij tot het correcte niveau.

Om de motorolie te verversen (met of zonder vervanging oliefilterelement)

1. Start de motor, laat hem een paar minuten warmdraaien en zet hem dan uit.
2. Zet een oliecarter onder de motor om de gebruikte olie op te vangen.
3. Verwijder de olievuldop en de aftapplug om de olie uit het carter te laten stromen.

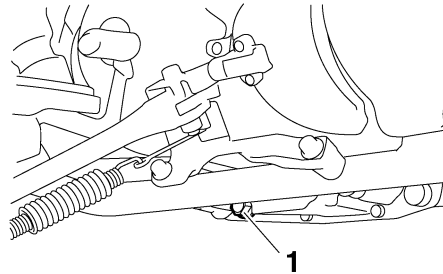

1. Olieaftapplug

OPMERKING:

Sla de stappen 4–7 over als het oliefilterelement niet wordt vervangen.

4. Verwijder het buitenste en binnenste oliefilterdeksel door de bouten te verwijderen.

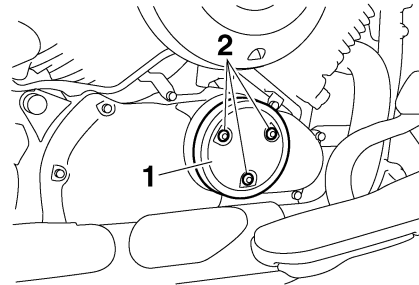

1. Buitenste oliefilterdeksel
2. Bout

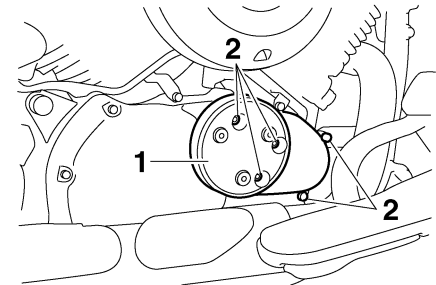

1. Binnenste oliefilterdeksel
2. Bout

5. Verwijder het oliefilterelement en de o-ring.

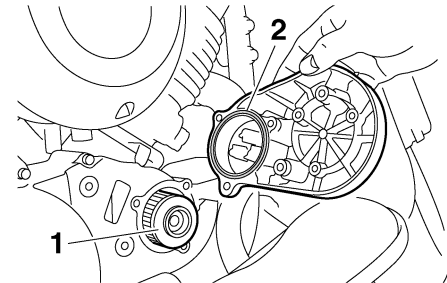

1. Oliefilterelement
2. O-ring

6. Breng een nieuw oliefilterelement aan en de o-ring.

PERIODIEK ONDERHOUD EN KLEINERE REPARATIES

DAU20020

7. Monteer de oliefilterdeksels door de bouten aan te brengen en zet ze dan vast met het voorgeschreven aanhaalmoment.

Aanhaalmoment:

Bevestigingsbout oliefilterdeksel:
10 Nm (1.0 m·kgf, 7 ft·lbf)

8. Breng de olieaftapplug aan en zet deze dan vast met het voorgeschreven aanhaalmoment.

OPMERKING: _____

Controleer of de onderlegging beschadigd is en vervang indien nodig.

Aanhaalmoment:

Olieaftapplug:
43 Nm (4.3 m·kgf, 31 ft·lbf)

9. Vul de voorgeschreven hoeveelheid en aanbevolen soort motorolie bij en breng dan de olievuldop aan en zet deze vast.

Aanbevolen motorolie:

Zie pagina 8-1.

Oliehoeveelheid:

Zonder vervanging van oliefilterelement:

2.60 L (2.75 US qt) (2.29 Imp.qt)

Met vervanging van oliefilterelement:

2.80 L (2.96 US qt) (2.46 Imp.qt)

DCA11620

LET OP: _____

- Om het slippen van de koppeling te voorkomen (de motorolie smeert immers ook de koppeling) mogen geen chemische additieven worden toegevoegd. Gebruik geen olieën met een “CD” dieselspecificatie of olieën met een hogere kwaliteit dan gespecificeerd. Gebruik ook geen olieën met een “ENERGY CONSERVING II” of hogere aanduiding.
- Zorg dat er geen verontreinigingen in het carter terecht komen.

10. Start de motor, laat hem een paar minuten stationair draaien en controleer daarbij op olie lekkage. Als er sprake is van olie lekkage, zet de motor dan direct af en zoek de oorzaak.
11. Zet de motor af, controleer dan het olieniveau en corrigeer indien nodig.

Cardanolie

Vóór elke rit moet het cardanhuis worden gecontroleerd op olie lekkage. Laat de machine controleren en repareren door een Yamaha dealer als er lekkage wordt aangetroffen. Controleer verder als volgt het niveau van de cardanolie en ververs de olie volgens de intervaltijden vermeld in het periodieke smeer- en onderhoudsschema.

DWA10370

WAARSCHUWING _____

- Zorg ervoor dat geen verontreinigingen het cardanhuis kunnen binnendringen.
- Zorg dat er geen olie op de banden of wielen terecht komt.

Controleren van het olieniveau in het cardanhuis

1. Plaats de machine op een vlakke ondergrond en houd deze verticaal.

OPMERKING: _____

- Het olieniveau in het cardanhuis moet worden gecontroleerd terwijl de motor koud is.

PERIODIEK ONDERHOUD EN KLEINERE REPARATIES

- Zorg dat de machine rechtop staat wanneer u het olieniveau controleert. Wanneer de machine iets schuin staat, kan het niveau al foutief worden afgelezen.

2. Verwijder de olievulplug en controleer het olieniveau in het cardanhuis.

OPMERKING:

Het olieniveau moet bij de rand van de vulopening staan.

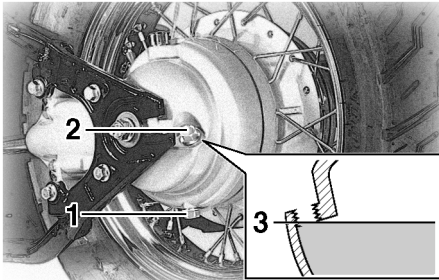

1. Aftapplug cardanolie
 2. Vulplug cardanolie
 3. Correct olieniveau
3. Als de olie onder de rand van de vulopening staat, vul dan genoeg olie van de aanbevolen soort bij tot het correcte niveau.

Verversen van de cardanolie

1. Plaats een oliecarter onder het cardanhuis om de gebruikte olie op te vangen.
2. Verwijder de olievulplug en de aftapplug om de olie uit het cardanhuis af te tappen.
3. Breng de olieaftapplug voor het cardanhuis aan en zet hem vast met het voorgeschreven aanhaalmoment.

Aanhaalmoment:

Aftapplug cardanolie:

23 Nm (2.3 m·kgf, 1.7 ft·lbf)

4. Vul de aanbevolen cardanolie bij tot aan de rand van de vulopening.

Aanbevolen cardanolie:

Cardanolie SAE 80 (API GL4) of multigrade-cardanolie SAE 80W-90

Oliehoeveelheid:

0.19 L (0.20 US qt) (0.17 Imp.qt)

OPMERKING:

GL4 is een kwaliteitsaanduiding. Een cardanolie met de aanduiding GL5 of GL6 mag ook worden gebruikt.

5. Breng de vulplug aan en zet hem vast.

6. Controleer het cardanhuis op olielekage. Zoek ingeval van lekkage naar de oorzaak.

DAU33380

DCA10480

Reinigen van het luchtfilterelement

Het luchtfilterelement moet worden gereinigd volgens de intervalperiodes vermeld in het periodieke smeer- en onderhoudsschema. Reinig het luchtfilterelement vaker als u in zeer stoffige of vochtige gebieden rijdt.

1. Verwijder het luchtfilterdeksel door de schroeven te verwijderen.

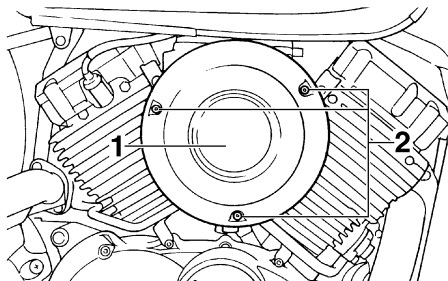

1. Luchtfilterdeksel
2. Schroef

2. Trek het luchtfilterelement los.
3. Geef een paar tikjes tegen het luchtfilterelement om het meeste stof en vuil te verwijderen en blaas dan het nog achtergebleven vuil weg met perslucht zoals afgebeeld. Vervang het luchtfilterelement als dit beschadigd is.

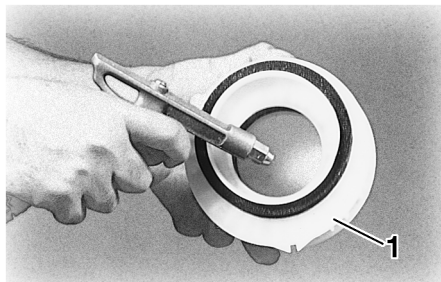

1. Luchtfilterelement

4. Steek het luchtfilterelement in het luchtfilterhuis zoals in de afbeelding.

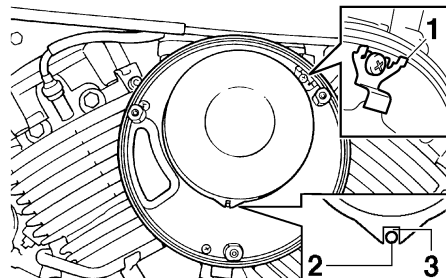

1. Houder luchtfilterelement
2. Uitsteeksel
3. Sleuf

LET OP:

- Controleer of het luchtfilterelement correct in het luchtfilterhuis is geplaatst.
- Laat de motor nooit draaien zonder dat het luchtfilterelement aanwezig is, dat kan leiden tot overmatige slijtage bij de zuiger(s) en/of de cilinder(s).

5. Monteer het deksel van het luchtfilterhuis door de merkstrepen in lijn te brengen en installeer dan de schroeven.

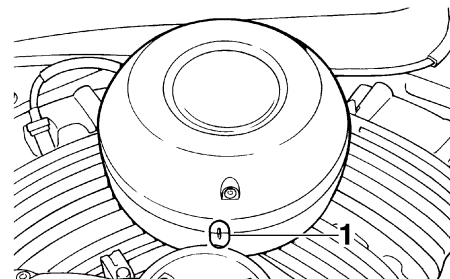

1. Lijn merkttekens uit

PERIODIEK ONDERHOUD EN KLEINERE REPARATIES

OPMERKING: _____

Als stof of water zich in de aftapslang van het luchtfilter heeft opgehoopt, verwijder dan de slangklem en de plug om de slang leeg te laten lopen.

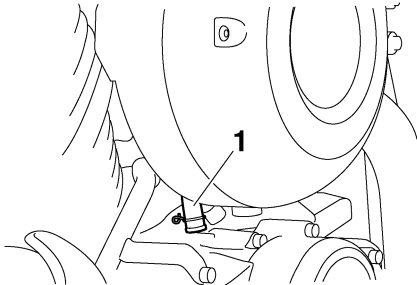

1. Aftapslang luchtfilter

Afstellen van de carburateurs

DAU21290

De carburateurs vormen een belangrijk onderdeel van de motor en moeten zeer precies worden afgesteld. Laat daarom de meeste carburateurafstellingen over aan een Yamaha dealer die over de benodigde vakkennis en ervaring beschikt. De afstelling die in het volgende hoofdstuk is beschreven, wordt echter als onderdeel van het routineonderhoud beschouwd en kan wel door de eigenaar worden uitgevoerd.

DCA10560

LET OP: _____

De carburateurs werden op de Yamaha fabriek ingesteld en uitgebreid getest. Als deze afstellingen worden gewijzigd zonder dat voldoende technische kennis aanwezig is, kan de werking van de motor achteruitgaan of wordt de motor beschadigd.

Afstellen van het stationair toerental

DAU21340

Het stationair toerental moet als volgt worden gecontroleerd en eventueel afgesteld volgens de intervalperioden vermeld in het periodieke smeer- en onderhoudsschema. De motor moet warm zijn om deze afstelling te verrichten.

OPMERKING: _____

- De motor is voldoende warm als deze snel reageert op de gasbediening.
- Een diagnosetoerenteller is nodig om deze afstelling uit te voeren.

1. Bevestig de toerenteller aan de bougiekabel.
2. Controleer het stationair toerental en stel dit indien nodig volgens de specificatie af door de gasklepstelschroef te verdraaien. Draai de schroef in de richting (a) om het stationair toerental te verhogen. Draai de schroef in de richting (b) om het stationair toerental te verlagen.

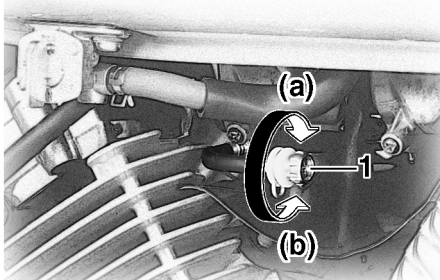

1. Gasklepstelschroef

Stationair motortoerental:
1150–1250 tpm

OPMERKING:

Als het voorgeschreven stationair toerental niet haalbaar is volgens de hierboven beschreven werkwijze, vraag dan een Yamaha dealer de afstelling uit te voeren.

Speling van de gaskabel afstellen

DAU21380

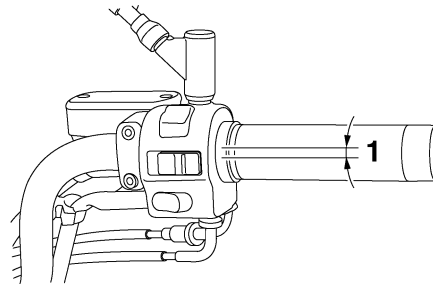

1. Vrije slag gaskabel

De vrije slag van de gaskabel dient 4.0–6.0 mm (0.16–0.24 in) te bedragen bij de gasgreep. Controleer de vrije slag van de gaskabel regelmatig en laat de vrije slag indien nodig afstellen door een Yamaha dealer.

DAU21400

Afstellen van de klepspelning

De klepspelning kan tijdens gebruik gaan afwijken, waardoor de lucht/brandstof-verhouding kan veranderen en/of het motorgeluid toeneemt. Om dit te voorkomen moet de klepspelning door een Yamaha dealer worden afgesteld volgens de intervalperioden vermeld in het periodieke smeer- en onderhoudsschema.

PERIODIEK ONDERHOUD EN KLEINERE REPARATIES

Banden

DAU33390

Let ten aanzien van de voorgeschreven banden op het volgende voor een optimale prestatie, levensduur en veilige werking van uw motorfiets.

Bandspanning

De bandspanning moet voor elke rit worden gecontroleerd en indien nodig worden bijgesteld.

DWA10500

⚠ WAARSCHUWING

- De bandspanning moet worden gecontroleerd en afgesteld terwijl de banden koud zijn (wanneer de temperatuur van de banden gelijk is aan de omgevingstemperatuur).
- De bandspanning moet worden aangepast aan de rijsnelheid en het totale gewicht van rijder, passagier, bagage en accessoires dat voor dit model is vastgesteld.

Bandspanning (gemeten op koude banden):

0–90 kg (0–198 lb):

Voor:

225 kPa (33 psi) (2.25 kgf/cm²)

Achter:

225 kPa (33 psi) (2.25 kgf/cm²)

90–198 kg (198–437 lb):

Voor:

225 kPa (33 psi) (2.25 kgf/cm²)

Achter:

250 kPa (36 psi) (2.50 kgf/cm²)

Maximale belasting*:

198 kg (437 lb)

* Totaal gewicht van motorrijder, passagier, bagage en accessoires

DWA11020

⚠ WAARSCHUWING

De aanwezigheid van bagage heeft grote invloed op het weggedrag, de rem- en rijeigenschappen en de veiligheid van uw motor. Neem daarom de volgende voorzorgsmaatregelen in acht.

- **DE MOTORFIETS NOOIT OVERBELADEN!** Rijden met een overbeladen motorfiets kan leiden tot beschadiging van de banden, controleverlies of ernstig letsel. Zorg dat het totale gewicht van de motorrijder, de passagier, de bagage en de gemonteerde accessoires nooit

het voorgeschreven maximumlaadgewicht voor de machine overschrijdt.

- Vervoer geen los verpakte spullen die tijdens de rit kunnen gaan schuiven.
- Bevestig de zwaarste spullen op veilige wijze dicht bij het midden van de motorfiets en verdeel het gewicht over beide zijden.
- Pas de luchtdruk in de wielophanging en de bandspanning aan op het te vervoeren gewicht.
- Controleer vóór iedere rit de conditie en spanning van de banden.

Inspectie van banden

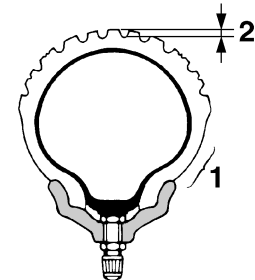

1. Wang van band
2. Bandprofieldiepte

PERIODIEK ONDERHOUD EN KLEINERE REPARATIES

Voor elke rit moeten de banden worden gecontroleerd. Als de bandprofiel diepte op het midden van de band de vermelde limiet heeft bereikt, de band spijkers of stukjes glas bevat of wanneer de wang van de band scheurtjes vertoont, moet de band onmiddellijk door een Yamaha dealer worden vervangen.

Minimale bandprofiel diepte (voor en achter):

1.6 mm (0.06 in)

OPMERKING:

De slijtagelimiet voor bandprofiel diepte is voor diverse landen verschillend. Neem altijd de lokale voorschriften in acht.

DWA10570

WAARSCHUWING

- Laat sterk versleten banden door een Yamaha dealer vervangen. Rijden op een motor met versleten banden is niet alleen verboden, maar dit heeft ook een averechts effect op de rijstabiliteit, waardoor u de macht over het stuur zou kunnen verliezen.
- De vervanging van onderdelen van wielen en remmen, inclusief banden, dient te worden overgelaten

aan een Yamaha dealer, die over de nodige vakkundige kennis en ervaring beschikt.

- Het is sterk af te raden een lekke binnenband te plakken. Als het niet anders kan, moet de band zeer zorgvuldig worden geplakt en dan zo snel mogelijk worden vervangen door een nieuwe band van goede kwaliteit.

Bandeninformatie

Deze motorfiets is uitgerust met spaakwielen en binnenbanden.

DWA10460

WAARSCHUWING

- De banden op de voor- en achterwielen dienen van hetzelfde merk en dezelfde constructie te zijn, anders is het weggedrag van de machine mogelijk niet normaal.
- Na uitgebreide tests zijn alleen de hieronder vermelde banden voor dit model goedgekeurd door Yamaha Motor Co., Ltd.

Voorband:

Maat:

130/90-16M/C 67S

Fabrikant/model:

BRIDGESTONE/G703

DUNLOP/D404F

Achterband:

Maat:

170/80-15M/C 77S

Fabrikant/model:

BRIDGESTONE/G702

DUNLOP/D404G

DAU21940

Spaakwielen

Let ten aanzien van de voorgeschreven wielen op het volgende voor een optimale prestatie, levensduur en veilige werking van uw motorfiets.

- Voor elke rit moeten de velgranden worden gecontroleerd op scheurtjes, verbuiging of kromheid en de spaken op losheid. Laat ingeval van schade het wiel door een Yamaha dealer vervangen. Probeer het wiel nooit zelf te repareren, hoe klein de reparatie ook is. Vervang een wiel dat vervormd is of haarscheurtjes vertoont.
- Na het vervangen van een wiel of band moet het wiel worden uitgebalanceerd. Een niet uitgebalanceerd wiel zal mogelijk slecht functioneren, of kan een slechte wegligging en een verkorte levensduur van de banden tot gevolg hebben.
- Rijd niet te snel direct na het verwisselen van een band. Het bandoppervlak dient eerst te zijn ingereden voordat het zijn optimale eigenschappen verkrijgt.

6

Vrije slag van koppelingshendel afstellen

DAU22040

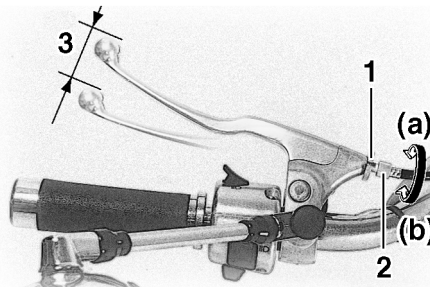

1. Borgmoer
2. Stelbout voor vrije slag koppelingshendel
3. Vrije slag van koppelingshendel

De vrije slag van de koppelingshendel dient 5.0–10.0 mm (0.20–0.39 in) te bedragen, zoals weergegeven. Controleer de vrije slag van de koppelingshendel regelmatig en stel indien nodig als volgt af.

1. Draai de borgmoer bij de koppelingshendel los.
2. Draai de stelbout richting (a) voor meer vrije slag van de koppelingshendel. Draai de stelbout richting (b) voor minder vrije slag van de koppelingshendel.
3. Als de voorgeschreven vrije slag van de koppelingshendel werd gehaald zoals hierboven beschreven, zet dan de

borgmoer vast en sla de rest van de afstelprocedure over; zo niet, ga dan als volgt verder.

4. Draai de stelbout bij de koppelingshendel richting (a) om de koppelingkabel losser te stellen.
5. Draai de borgmoer bij het carter los.

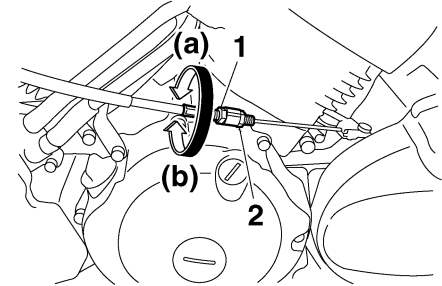

1. Stelmoer voor vrije slag remhendel (carter)
2. Borgmoer
6. Draai de stelmoer richting (a) voor meer gaskabelspeling. Draai de stelmoer richting (b) voor minder vrije slag van de koppelingshendel.
7. Draai de borgmoer bij de koppelingshendel en op het carter vast.

Vrije slag van remhendel afstellen

DAU22092

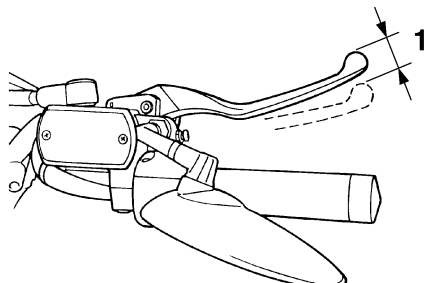

1. Vrije slag remhendel

De vrije slag van de remhendel dient 10.0–15.0 mm (0.39–0.59 in) te bedragen, zoals weergegeven. Controleer de vrije slag van de remhendel regelmatig en stel deze indien nodig als volgt af.

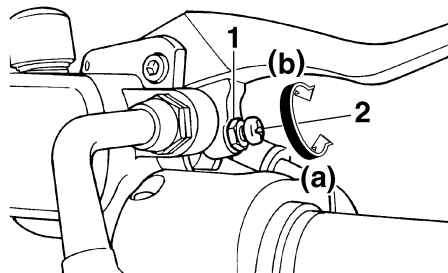

1. Borgmoer
2. Stelschroef vrije slag remhendel

1. Draai de borgmoer bij de remhendel los.
2. Draai de stelschroef richting (a) voor meer vrije slag van de remhendel. Draai de stelschroef richting (b) voor minder vrije slag van de remhendel.
3. Draai de borgmoer aan.

DWA10630

WAARSCHUWING

- Na het afstellen van de vrije slag van de remhendel moet de vrije slag worden gecontroleerd, om zeker te zijn dat de rem naar behoren werkt.
- Een zacht of sponzig gevoel in de remhendel kan betekenen dat er lucht in het hydraulisch systeem aanwezig is. Als er lucht in het hydraulisch systeem zit, moet het sys-

teem door een Yamaha dealer worden ontluicht voordat de motorfiets wordt gebruikt. Lucht in het hydraulisch systeem heeft een negatief effect op de remwerking, waardoor u de macht over het stuur zou kunnen verliezen met een ongeeluk als gevolg.

PERIODIEK ONDERHOUD EN KLEINERE REPARATIES

De stand en vrije slag van het rempedaal

DAU22231

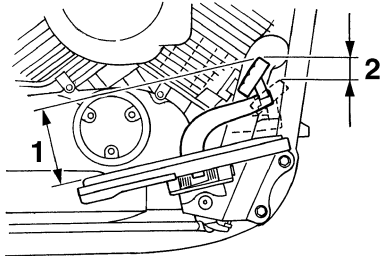

1. Afstand tussen rempedaal en voetsteun
2. Vrije slag rempedaal

6

WAARSCHUWING

Het is aan te raden deze afstellingen te laten uitvoeren door een Yamaha dealer.

OPMERKING:

Eerst moet de stand van het rempedaal worden afgesteld en daarna de vrije slag.

Stand van het rempedaal

De bovenzijde van het rempedaal moet ca. 108.0 mm (4.25 in) boven de bovenzijde van de voetsteun staan, zoals in de afbeelding.

ding. Controleer de stand van het rempedaal regelmatig en stel indien nodig als volgt af.

1. Draai de borgmoer bij het rempedaal los.
2. Draai de stelbout richting (a) voor een hogere rempedaalstand. Draai de stelbout richting (b) voor een lagere rempedaalstand.

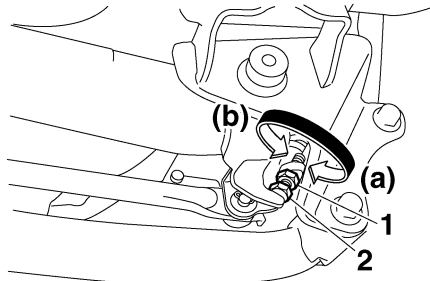

1. Borgmoer
2. Stelbout rempedaalstand
3. Draai de borgmoer aan.

WAARSCHUWING

Eerst moet de stand van het rempedaal worden afgesteld en daarna de vrije rempedaalslag.

Vrije slag rempedaal

De vrije slag van het rempedaal dient 20.0–30.0 mm (0.79–1.18 in) te bedragen, gemeten aan het uiteinde van het pedaal. Controleer de vrije slag van het rempedaal regelmatig en stel indien nodig als volgt af. Draai de stelmoer op de rempedaalstang richting (a) voor meer vrije slag van het rempedaal. Draai de stelmoer richting (b) voor minder vrije slag van het rempedaal.

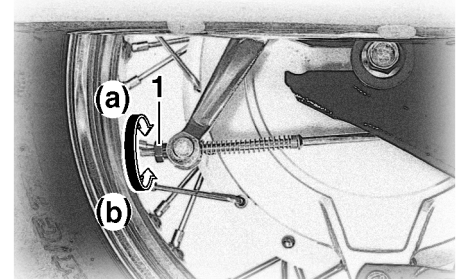

1. Stelmoer vrije slag rempedaal

DWA11230

Remlichtschakelaar afstellen

DAU22270

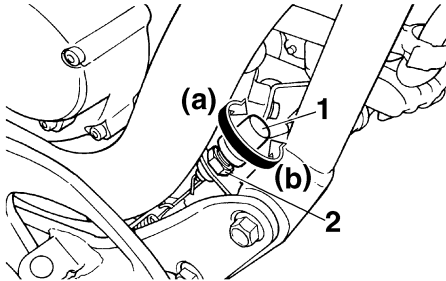

1. Remlichtschakelaar
2. Stelmoer remlichtschakelaar

De remlichtschakelaar, die wordt geactiveerd door het rempedaal, is correct afgesteld wanneer het remlicht gaat branden vlak voordat de remwerking intreedt. Stel indien nodig de remlichtschakelaar als volgt af.

Terwijl de stelmoer wordt gedraaid, moet de remlichtschakelaar op zijn plaats worden gehouden. Draai de stelmoer in de richting (a) om het remlicht eerder te laten branden. Draai de stelmoer in de richting (b) om het remlicht later te laten branden.

Controleren van voorremblokken en achterremschoenen

DAU22380

De voorremblokken en achterremschoenen moeten worden gecontroleerd op slijtage volgens de intervalperioden voorgeschreven in het periodieke smeer- en onderhoudsschema.

Remblokken voorrem

DAU22430

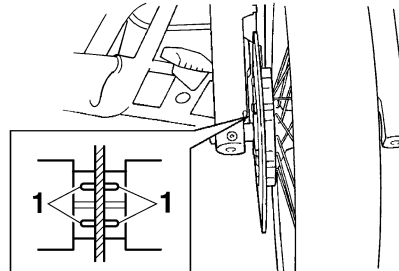

1. Slijtage-indicatorgroef remblok

Elk voorremblok is voorzien van slijtage-indicatorgroeven, zodat het remblok kan worden gecontroleerd zonder de rem te hoeven demonteren. Let op de slijtage-indicatorgroeven om de remblokslijtage te controleren. Wanneer een remblok zover is afgesleten dat de slijtage-indicatorgroeven

vrijwel zijn verdwenen, vraag dan een Yamaha dealer de remblokken als set te vervangen.

Remschoenen achterrem

DAU22540

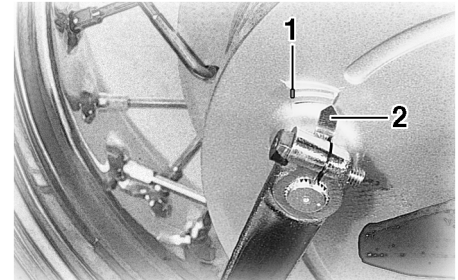

1. Slijtagelimiet remschoen
2. Slijtage-indicator remschoen

De achterrem heeft een slijtage-indicator zodat de remschoenslijtage kan worden gecontroleerd zonder de rem te hoeven demonteren. Bekrachtig de rem en let op de stand van de slijtage-indicator om de remschoenslijtage te controleren. Wanneer een remschoen zover is afgesleten dat de slijtage-indicator bij de slijtagelimiet komt, vraag dan een Yamaha dealer de remblokken als set te vervangen.

PERIODIEK ONDERHOUD EN KLEINERE REPARATIES

DAU22580

Controleren van remvloeistofniveau

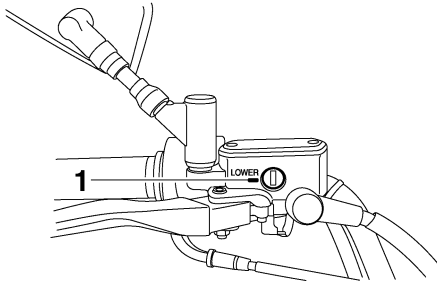

1. Merkstreep minimumniveau

Bij een tekort aan remvloeistof kan lucht het remsysteem binnendringen, waarna de remwerking mogelijk minder effectief is.

Controleer alvorens te gaan rijden of de remvloeistof boven de merkstreep voor minimumniveau staat en vul indien nodig bij. Een laag remvloeistofniveau wijst mogelijk op verregaande remblokslijtage en/of lekkage in het remsysteem. Als het remvloeistofniveau laag is, controleer dan de remblokken op slijtage en het remsysteem op lekkage.

Neem de volgende voorzorgsmaatregelen in acht:

- Bij het controleren van het remvloeistofniveau moet het bovenvlak van het remvloeistofreservoir horizontaal staan.
- Gebruik uitsluitend de voorgeschreven kwaliteit remvloeistof, anders kunnen de rubber afdichtingen verslechteren en zo lekkage en slechte remwerking teweegbrengen.

Aanbevolen remvloeistof: DOT 4

- Vul bij met hetzelfde type remvloeistof. Bij vermengen van verschillende typen remvloeistof kunnen schadelijke chemische reacties optreden en kan de remwerking verslechteren.
- Pas op en zorg dat tijdens bijvullen geen water het remvloeistofreservoir kan binnendringen. Water zal het kookpunt van de remvloeistof aanzienlijk verlagen zodat dampbelvorming kan optreden.
- Remvloeistof kan gelakte of kunststof onderdelen aantasten. Veeg gemorste remvloeistof steeds direct af.
- Naarmate de remblokken afslijten, zal het remvloeistofniveau geleidelijk verder dalen. Vraag echter wel een

Yamaha dealer om een inspectie als het remvloeistofniveau plotseling sterk is gedaald.

Verversen van remvloeistof

DAU22720

Vraag een Yamaha dealer de remvloeistof te verversen volgens de intervalperioden voorgeschreven onder OPMERKING in het periodieke smeer- en onderhoudsschema. Laat bovendien de oliekeeringen van de hoofdremcilinder, de remklauwen en de remslang vervangen volgens de intervalperioden of wanneer ze lekken of zijn beschadigd.

- Oliekeeringen: Vervang elke twee jaar.
- Remslang: Vervang elke vier jaar.

Controleren en smeren van kabels

DAU23100

De werking van alle bedieningskabels en de conditie van alle kabels moet voorafgaand aan elke rit worden gecontroleerd en de kabel en kabeleinden moeten indien nodig worden gesmeerd. Vraag een Yamaha dealer een kabel te controleren of te vervangen wanneer deze is beschadigd of niet soepel beweegt.

Aanbevolen smeermiddel:
Motorolie

WAARSCHUWING

DWA10720

Bij schade aan de buitenkabel kan de goede werking van de kabel worden belemmerd en kan de binnenkabel gaan roesten. Vervang een beschadigde kabel zo snel mogelijk om onveilige condities te voorkomen.

Controleren en smeren van gasgreep en gaskabel

DAU23110

De werking van de gasgreep hoort voorafgaand aan elke rit te worden gecontroleerd. Smeer of vervang ook de gaskabel volgens de intervaltijden gespecificeerd in het periodiek onderhoudsschema.

PERIODIEK ONDERHOUD EN KLEINERE REPARATIES

DAU23131 Controleren en smeren van rem- en schakelpedalen

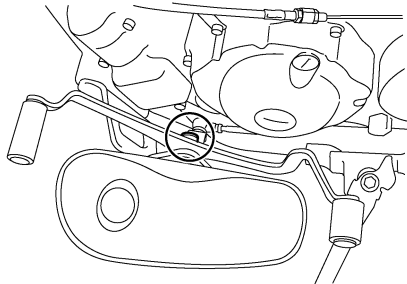
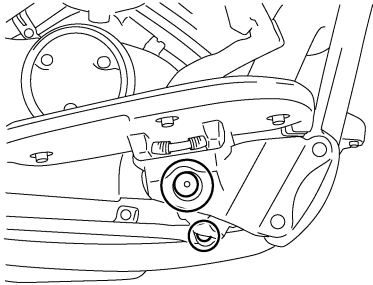

De werking van het rem- en het schakelpedaal moet voorafgaand aan elke rit worden gecontroleerd en de pedaalcharnierpunten moeten indien nodig worden gesmeerd.

Aanbevolen smeermiddel:
Lithiumvet (universeel vet)

DAU23140 Controleren en smeren van rem- en koppelingshendels

Remhendel

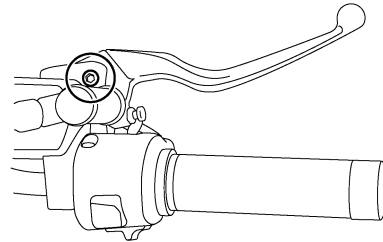

Koppelingshendel

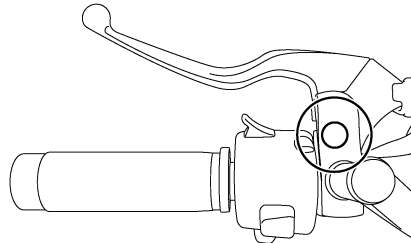

De werking van de rem- en de koppelingshendel moet voorafgaand aan elke rit worden gecontroleerd en de hendelcharnierpunten moeten indien nodig worden gesmeerd.

Aanbevolen smeermiddel:
Lithiumvet (universeel vet)

Controleren en smeren van zijstandaard

DAU23200

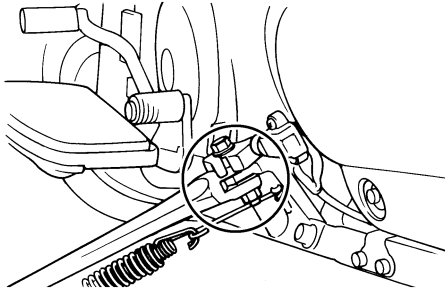

De werking van de zijstandaard moet voorafgaand aan elke rit worden gecontroleerd en het scharnierpunt en de metaal-op-metaal contactvlakken moeten indien nodig worden gesmeerd.

DWA10730

WAARSCHUWING

Als de zijstandaard niet soepel omhoog en omlaag beweegt, vraag dan een Yamaha dealer deze te controleren of te repareren.

Aanbevolen smeermiddel:
Lithiumvet (universeel vet)

Voorvork controleren

DAU23271

De conditie en de werking van de voorvork moeten als volgt worden gecontroleerd volgens de intervalperioden voorgeschreven in het periodieke smeer- en onderhoudsschema.

Om de conditie te controleren

DWA10750

WAARSCHUWING

Zorg dat de motorfiets veilig wordt ondersteund, zodat hij niet kan omvallen.

Controleer de binnenste vorkbuizen op krassen, beschadigingen en overmatige olie lekkage.

Om de werking te controleren

1. Zet de machine op een vlakke ondergrond en houd deze rechtop.
2. Bekrachtig de voorrem en druk het stuur een paar keer stevig naar beneden om te controleren of de voorvork soepel in- en uitveert.

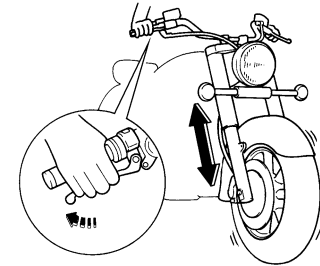

DCA10590

LET OP:

Als schade wordt gevonden of de voorvork niet soepel beweegt, vraag dan een Yamaha dealer te repareren of te controleren.

DAU23280

Controle van stuursysteem

Losse of versleten balhoofdslagers kunnen gevaarlijk zijn. De werking van het stuur moet als volgt worden gecontroleerd volgens de intervalperiodes voorgeschreven in het periodieke smeer- en onderhoudsschema.

1. Plaats een standaard onder de motor zodat het voorwiel los is van de grond.

DWA10750

WAARSCHUWING

Zorg dat de motorfiets veilig wordt ondersteund, zodat hij niet kan omvallen.

2. Houd de voorvorkpoten beet bij het ondereinde en probeer ze naar voren en achteren te bewegen. Als speling kan worden gevoeld, vraag dan een Yamaha dealer het stuursysteem te testen.

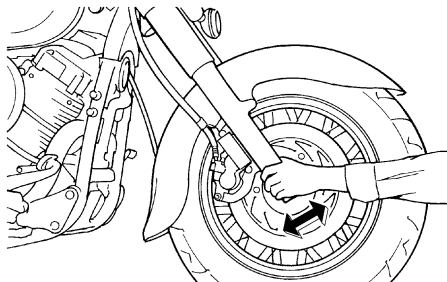

DAU23290

Controleren van wiellagers

De voor- en achterwiellagers moeten worden gecontroleerd volgens de intervalperiodes voorgeschreven in het periodieke smeer- en onderhoudsschema. Als de wielnaaf speling vertoont of het wiel niet soepel draait, vraag dan een Yamaha dealer de wiellagers te controleren.

DAU23390

Accu

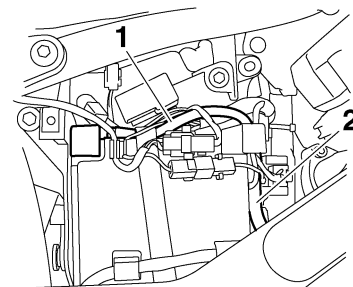

1. Positieve accukabel (rood)
2. Negatieve accukabel

De accu bevindt zich achter paneel B. (Zie pagina 6-6.)

Dit model is uitgerust met een permanent-dichte accu (onderhoudsvrij type) waarvoor geen onderhoud vereist is. De elektrolyt hoeft niet te worden gecontroleerd en er hoeft geen gedistilleerd water te worden bijgevoerd.

Om de accu op te laden

Vraag zo snel mogelijk een Yamaha dealer de accu te laden als deze ontladen lijkt te zijn. Vergeet niet dat de accu sneller ontladen raakt als de machine is uitgerust met optionele elektrische accessoires.

PERIODIEK ONDERHOUD EN KLEINERE REPARATIES

DWA10760

WAARSCHUWING

- **Elektrolyt is giftig en gevaarlijk omdat het zwavelzuur bevat, een stof die ernstige brandwonden veroorzaakt. Vermijd contact met de huid, ogen of kleding en bescherm uw ogen altijd bij werkzaamheden nabij accu's. Voer als volgt EERSTE HULP uit als er lichamenlijk contact is geweest met elektrolyt.**
 - **UITWENDIG:** Spoel overvloedig met water.
 - **INWENDIG:** Drink grote hoeveelheden water of melk en roep direct de hulp in van een arts.
 - **OGEN:** Spoel gedurende 15 minuten met water en roep direct medische hulp in.
- **Accu's produceren het explosieve waterstofgas. Houd daarom vonden, open vuur, sigaretten e.d. uit de buurt van de accu en zorg voor voldoende ventilatie bij acculaden in een afgesloten ruimte.**
- **HOUD DEZE EN ALLE ACCU'S BUITEN BEREIK VAN KINDEREN.**

Om de accu op te bergen

1. Verwijder de accu als de machine langer dan een maand niet wordt gebruikt, laad volledig bij en zet hem dan weg op een koele en droge plek.
2. Als de accu langer dan twee maanden wordt weggeborgen, moet deze minstens eenmaal per maand worden gecontroleerd; laad de accu dan indien nodig steeds volledig bij.
3. Laad de accu volledig bij alvorens te installeren.
4. Controleer na installatie of de accukabels correct zijn aangesloten op de accupolen.

DCA10630

LET OP:

- **Zorg dat de accu altijd geladen blijft. Door een accu in ontladen toestand weg te bergen kan permanente accuschade ontstaan.**
- **Om een permanent-dichte accu (onderhoudsvrij type) te laden, is een speciale acculader (met constante laadspanning) vereist. Bij gebruik van een conventionele acculader raakt de accu beschadigd. Wanneer u niet beschikt over een speciale acculader voor permanent-dichte**

accu's (onderhoudsvrij type), vraag dan een Yamaha dealer uw accu op te laden.

PERIODIEK ONDERHOUD EN KLEINERE REPARATIES

Zekeringen vervangen

DAU33400

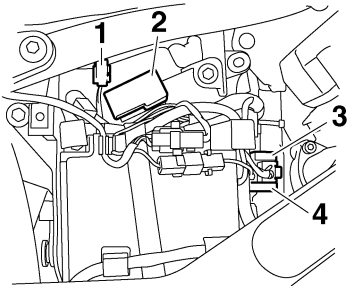

1. Zekering parkeerlichten
2. Zekeringenkastje
3. Hoofdzekering
4. Reservehoofdzekering

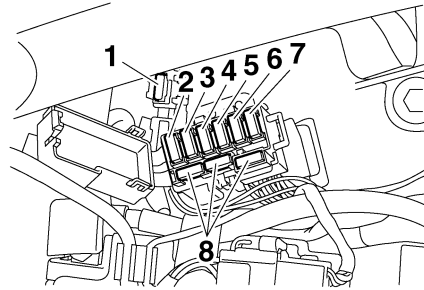

1. Zekering parkeerlichten
2. Koplampzekering
3. Zekering signaleringssysteem
4. Zekering ontstekingsysteem
5. Zekering carburateurverwarming
6. Zekering ontstekingsmodule
7. Backup-zekering (voor kilometerteller en startblokkeersysteem)
8. Reservezekering

De hoofdzekering, de zekering voor het parkeerlicht en het kastje met zekeringen de voor afzonderlijke circuits bevinden zich achter paneel B. (Zie pagina 6-6.)

Vervang een zekering als volgt als deze is doorgebrand.

1. Draai de contactsleutel naar "OFF" en schakel het betreffende elektrische circuit uit.
2. Verwijder de doorgebrande zekering en breng een nieuwe zekering met de voorgeschreven ampèrewaarde aan.

Voorgeschreven zekeringen:

- Hoofdzekering:
30.0 A
- Zekering signaleringssysteem:
10.0 A
- Zekering ontstekingsysteem:
10.0 A
- Koplampzekering:
15.0 A
- Zekering carburateurverwarming:
15.0 A
- Backup-zekering:
10.0 A
- Zekering parkeerlichtcircuit:
10.0 A
- Zekering ontstekingsmodule:
5.0 A

DCA10640

LET OP:

Gebruik geen zekering met een hoger ampèrage dan is voorgeschreven, om ernstige schade aan het elektrisch systeem en mogelijk brandgevaar te vermijden.

3. Draai de contactsleutel naar "ON" en schakel het betreffende elektrische circuit in om te zien of de apparatuur werkt.
4. Als de zekering direct opnieuw doorbrandt, vraag dan een Yamaha dealer het elektrisch systeem te controleren.

DAU23780

Koplampgloeilamp vervangen

De koplamp op dit model heeft een halogeen gloeilamp. Vervang de koplampgloeilamp als volgt als deze is doorgebrand.

1. Verwijder de koplampunit door de schroeven los te halen.

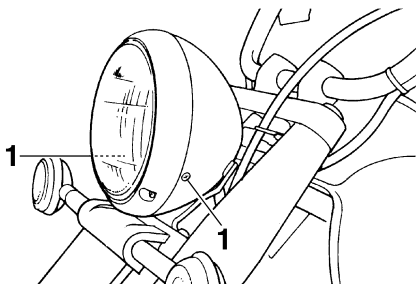

1. Schroef

2. Maak de koplampstekker los en verwijder dan de gloeilampkap.

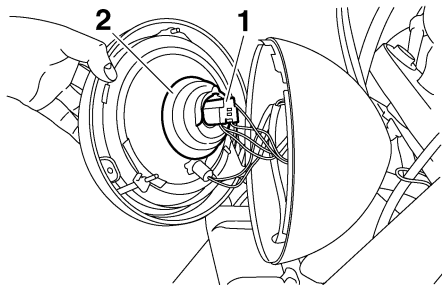

1. Koplampstekker
2. Gloeilampkap

3. Verwijder de gloeilamphouder door deze linksom te draaien en haal dan de defecte gloeilamp los.

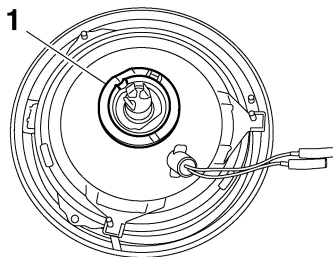

1. Gloeilamphouder

DWA10790

⚠ WAARSCHUWING

Koplampgloeilampen worden zeer heet. Houd daarom brandbare producten uit de buurt van een koplampgloeilamp en raak het lampglas niet aan zolang dit niet is afgekoeld.

4. Breng een nieuwe koplampgloeilamp aan en zet deze dan vast met de gloeilamphouder.

DCA10680

LET OP:

Raak het glas van de koplampgloeilamp niet aan zodat dit vetvrij blijft, anders kan de doorzichtigheid van het glas, de lichtintensiteit en de levensduur nadelig worden beïnvloed. Wrijf eventuele verontreinigingen en vingerafdrukken op het gloeilampglas weg met een doekje gedrenkt in alcohol of thinner.

PERIODIEK ONDERHOUD EN KLEINERE REPARATIES

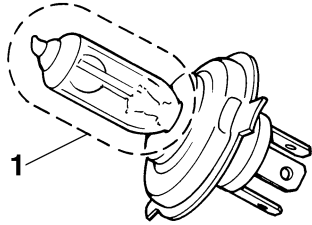

1. Raak het glas van de gloeilamp niet aan.
5. Breng de gloeilampkap aan en sluit dan de koplampstekker aan.
6. Monteer de koplampunit door de schroeven aan te brengen.
7. Vraag indien nodig een Yamaha-dealer de koplamplichtbundel af te stellen.

Een richtingaanwijzergloeilamp of de gloeilamp in remlicht/achterlicht vervangen

DAU24281

1. Verwijder de lamplens door de schroeven te verwijderen.

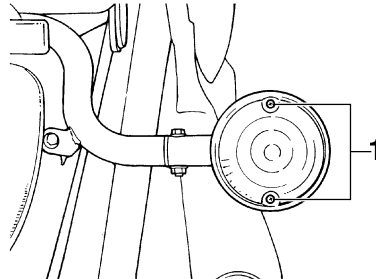

1. Schroef

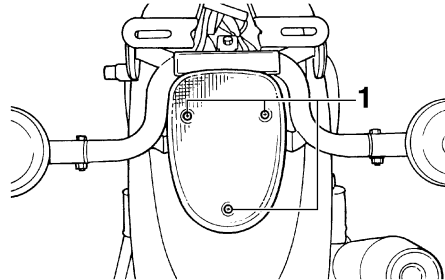

1. Schroef

2. Verwijder de defecte gloeilamp door deze in te drukken en linksom te draaien.
3. Breng een nieuwe gloeilamp aan in de fitting, druk de lamp aan en draai rechtsom tot hij stuit.
4. Monteer de lamplens door de schroeven aan te brengen.

DCA10680

LET OP:

Zet de schroeven niet overdreven strak vast, anders kan de lamplens breken.

DAU33411

Parkeerlichtgloeilamp vervangen

Vervang een parkeerlichtgloeilamp als volgt als deze is doorgebrand.

1. Verwijder de koplampunit door de schroeven los te halen.

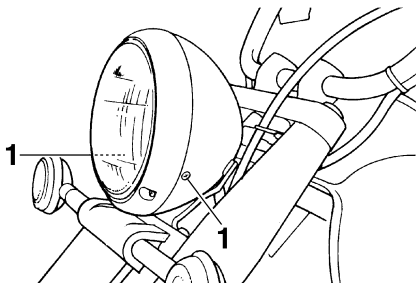

1. Schroef

2. Verwijder de lampfitting (samen met de gloeilamp) door deze in te drukken en linksom te draaien.

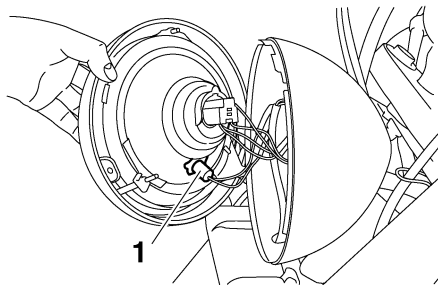

1. Fitting parkeerlichtgloeilamp

3. Verwijder de defecte gloeilamp door deze in te drukken en linksom te draaien.
4. Breng een nieuwe gloeilamp aan in de fitting, druk de lamp aan en draai rechtsom tot hij stuit.
5. Breng de lampfitting (samen met de gloeilamp) aan door deze in te drukken en rechtsom te draaien tot hij stuit.
6. Monteer de koplampunit door de schroeven aan te brengen.

DAU24350

Ondersteunen van de motorfiets

Dit model is niet voorzien van een middenbok, neem daarom de volgende voorzorgsmaatregelen in acht bij het verwijderen van het voor- en achterwiel of bij het uitvoeren van ander onderhoud waarbij de motorfiets rechtop moet staan. Controleer of de motorfiets stabiel en horizontaal staat alvorens onderhoud te verrichten. Onder het motorblok kan een stevige houten kist gezet worden voor extra stabiliteit.

Onderhoud aan het voorwiel

1. Stabiliseer de achterzijde van de motorfiets met een motorstandaard of, als geen andere standaard voorhanden is, door een krik te plaatsen onder het frame aan de voorzijde van het achterwiel.
2. Breng het voorwiel los van de grond met gebruik van een motorfietsstandaard.

Verwijderen van het achterwiel

Breng het achterwiel los van de grond met een motorfietsstandaard of, als deze niet voorhanden is, door een krik te plaatsen onder beide zijden van het frame aan de voorzijde van het achterwiel, of onder beide uiteinden van de achterbrug.

PERIODIEK ONDERHOUD EN KLEINERE REPARATIES

Voorwiel

DAU24360

Verwijderen van het voorwiel

DAU24660

DWA10820

WAARSCHUWING

- Het is aan te bevelen om onderhoud aan het wiel uit te laten voeren door een Yamaha dealer.
- Zorg dat de motorfiets veilig wordt ondersteund, zodat hij niet kan omvallen.

1. Maak de snelheidsmeterkabel los van het voorwiel.

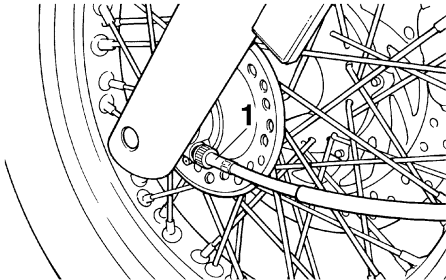

1. Snelheidsmeterkabel
2. Draai de klembout op de voorwielas los.
3. Verwijder de rubber dop en haal dan de wielas los.

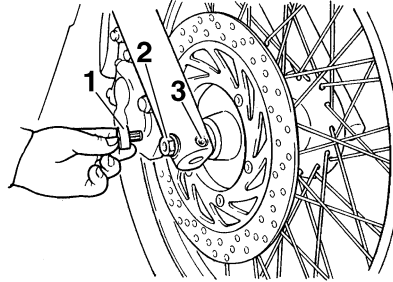

1. Rubber dop
2. Wielas
3. Klembout voorwielas
4. Licht het voorwiel van de grond volgens de werkwijze op pagina 6-30.
5. Trek de wielas uit en verwijder dan het wiel.

DCA11070

LET OP:

Bekrachtig de rem niet terwijl het wiel samen met de remschijf is verwijderd, anders komen de remblokken tegen elkaar.

DAU24921

Aanbrengen van het voorwiel

1. Monteer de wielnaaf en het de tandwieloverbrenging voor de snelheidsmeter zodanig aan elkaar dat de nokjes in de sleuven vallen.

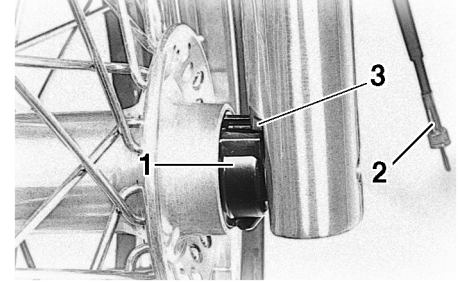

1. Tandwieloverbrenging snelheidsmeter
2. Snelheidsmeterkabel
3. Borging
2. Breng het wiel omhoog tussen de vorkpoten.

OPMERKING:

Controleer of er voldoende afstand bestaat tussen de remblokken alvorens de remschijf ertussen te schuiven; de sleuf in de tandwieloverbrenging voor de snelheidsmeter moet over de aanslag op de vorkpoot vallen.

3. Steek de wielas naar binnen.
4. Laat het voorwiel zakken zodat dit op de grond rust.
5. Zet de wielas en de wielasklembout vast met het voorgeschreven aanhaalmoment en breng dan de rubber dop aan.

PERIODIEK ONDERHOUD EN KLEINERE REPARATIES

Aanhaalmomenten:

Wielas:

59 Nm (5.9 m·kgf, 43 ft·lbf)

Klembout voorwielas:

20 Nm (2.0 m·kgf, 14 ft·lbf)

6. Bekrachtig de voorrem en druk het stuur een paar keer stevig naar beneden om te controleren of de voorvork soepel in- en uitveert.
7. Sluit de snelheidsmeterkabel aan.

Achterwiel

DAU25080

Verwijderen van het achterwiel

DAU25141

DWA10820

WAARSCHUWING

- Het is aan te bevelen om onderhoud aan het wiel uit te laten voeren door een Yamaha dealer.
- Zorg dat de motorfiets veilig wordt ondersteund, zodat hij niet kan omvallen.

1. Draai de wielasmoer los.

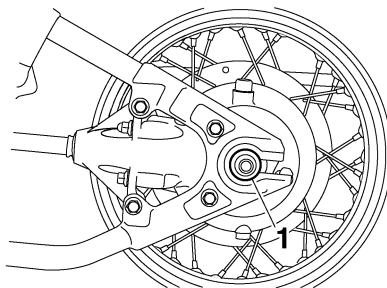

1. Wielasmoer

2. Haal de remankerstang los van de remankerplaat door de bout en de moer te verwijderen.
3. Draai de bevestigingsmoer van de remankerstang los bij de achterbrug.

4. Verwijder de stelmoer waarmee de vrije slag van het rempedaal wordt afgesteld en haal dan de rempedaalstang los van de remnokhefboom.

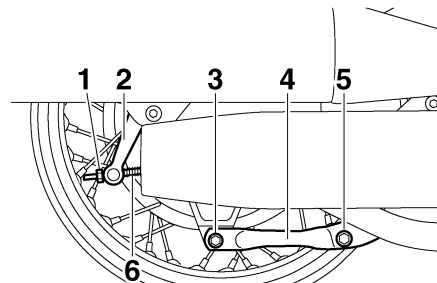

1. Stelmoer vrije slag rempedaal
2. Remnokhefboom
3. Bout en moer (ankerplaat)
4. Remankerstang
5. Moer (achterbrug)
6. Rempedaalstang

5. Verwijder het paneel A. (Zie pagina 6-6.)
6. Verwijder de bouten waarmee het cardanhuis aan de achterbrug is bevestigd.

PERIODIEK ONDERHOUD EN KLEINERE REPARATIES

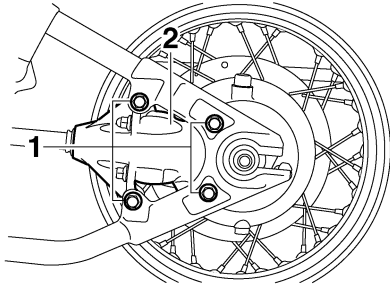

1. Bout
2. Cardanhuis

7. Licht het achterwiel van de grond volgens de werkwijze op pagina 6-30.
8. Ondersteun de cardanas en trek tegelijkertijd het achterwiel naar achteren om de volgende onderdelen als complete unit te verwijderen: wiel, wielas, cardanhuis en de cardanas.

OPMERKING:

Ondersteun de cardanas terwijl deze naar buiten wordt getrokken.

DAU25511

Aanbrengen van het achterwiel

1. Breng het achterwiel, de wielas, het cardanhuis en de cardanas aan door het wiel naar voren te drukken en de

cardanas te geleiden in de kruiskoppeling van de uitgaande versnellingsbakas.

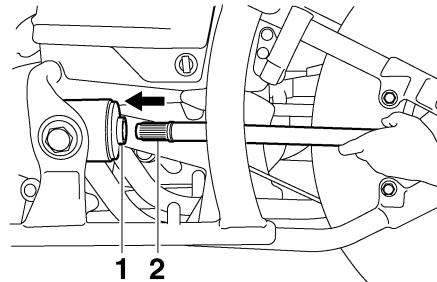

1. Kruiskoppeling uitgaande versnellingsbakas
2. Cardanas

2. Breng de bouten in het cardanhuis aan.
3. Monteer de rempedaalstang aan de remnokhefboom en breng dan de stelmoer voor vrije rempedaalslag aan op de rempedaalstang.
4. Monteer de remankerstangbout en moer aan de remankerplaat.
5. Monteer het paneel.
6. Laat het achterwiel zakken zodat dit op de grond rust.
7. Zet de wielasmoer, de cardanhuisbouten en de remankerstangmoeren vast met het voorgeschreven aanhaalmoment.

Aanhaalmomenten:

Wielasmoer:

92 Nm (9.2 m-kgf, 67 ft-lbf)

Bout cardanhuis:

74 Nm (7.4 m-kgf, 54 ft-lbf)

Bevestigingsmoer remankerstang:

20 Nm (2.0 m-kgf, 14 ft-lbf)

8. Stel de vrije slag van het rempedaal af. (Zie pagina 6-19.)

DWA10660

⚠ WAARSCHUWING

Controleer de werking van het remlicht na het afstellen van de vrije rempedaalslag.

DAU25850

Problemen oplossen

Yamaha motorfietsen ondergaan een grondige inspectie voordat ze vanaf de fabriek op transport gaan, maar tijdens gebruik kunnen toch storingen optreden. Problemen in de brandstof-, compressie- of ontstekingsystemen kunnen bijvoorbeeld de oorzaak zijn van slecht starten of een afname in motorvermogen.

In het volgende storingzoekschema is een snelle en gemakkelijke werkwijze weergegeven om deze vitale systemen zelf te kunnen controleren. Ga met uw motorfiets echter wel naar een Yamaha dealer als reparaties nodig zijn, hier zijn vakkundige monteurs aanwezig die beschikken over het benodigde gereedschap en de ervaring en vakkennis om het nodige onderhoud aan de machine correct te verrichten.

Gebruik uitsluitend originele Yamaha vervangingsonderdelen. Niet-originele onderdelen lijken misschien op Yamaha onderdelen maar zijn toch vaak van mindere kwaliteit en hebben een kortere levensduur, zodat dan later mogelijk toch dure reparaties nodig zijn.

PERIODIEK ONDERHOUD EN KLEINERE REPARATIES

DAU25891

Storingzoekschema

DWA10840

WAARSCHUWING

Houd open vuur uit de buurt en rook niet terwijl het brandstofsysteem wordt getest of hieraan wordt gewerkt.

1. Brandstof

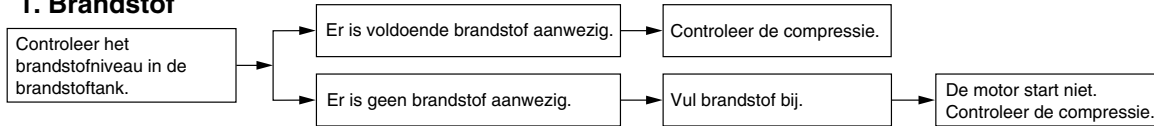

2. Compressie

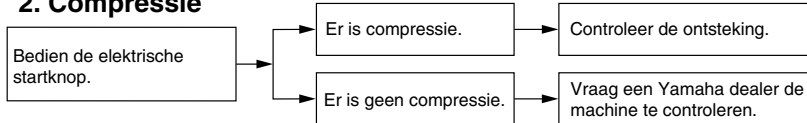

3. Ontsteking

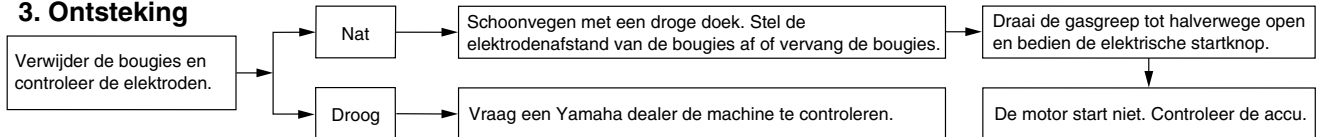

4. Accu

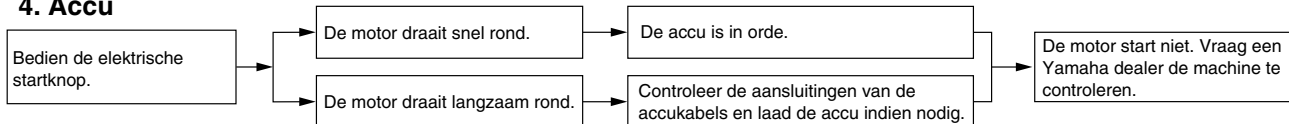

Verzorging

De open constructie van een motorfiets maakt de fraaie techniek beter zichtbaar, maar de machine is hierdoor ook meer kwetsbaar. Er kan sprake zijn van roestvorming en corrosie, ook al zijn hoogwaardige componenten gebruikt. Een roestige uitlaatpijp valt bij een auto niet zo op, bij een motorfiets is dit echter nadelig voor de algehele aanblik. Regelmatige en correcte verzorging is niet alleen vereist volgens de garantiebepalingen, maar verzekert ook een fraai uiterlijk van de machine, verlengt de levensduur en verbetert de prestaties.

Alvorens te reinigen

1. Dek de uitlaatdemperopeningen af met plastic zakken nadat de motor is afgekoeld.
2. Controleer of alle doppen en afdekpluggen, ook de bougiedoppen, en alle elektrische stekkers en aansluitingen stevig zijn bevestigd.
3. Verwijder hardnekkige vervuiling, zoals verbrande olie op het carter, met een ontvetter en een borstel, maar gebruik dergelijke producten nooit op afdichtingen, pakkingen en wielassen. Spoel vuil en ontvetter altijd af met water.

Reinigen

LET OP:

- Vermijd het gebruik van sterke en bijtende wielreinigingsmiddelen, vooral bij spaakwielen. Als dergelijke producten toch worden gebruikt om hardnekkig vuil los te maken, laat het reinigingsmiddel dan niet langer inwerken dan is vermeld in de gebruiksinstructies. Spoel het betreffende gebied grondig schoon met water, laat direct drogen en breng daarna een corrosiewerende spray aan.
- Bij verkeerd reinigen kunnen de kuipruit, de stroomlijnpanelen, framepanelen en andere kunststof delen worden beschadigd. Gebruik alleen een zachte, schone doek of een spons met zachte zeep en water om kunststof delen te reinigen.
- Gebruik geen bijtende chemische reinigingsmiddelen op kunststof delen. Vermijd het gebruik van doeken of sponzen die in contact zijn geweest met bijtende of schurende reinigingsmiddelen, oplosmiddelen of thinner, brandstof (benzine),

roestverwijderingsmiddelen of corrosieremmers, remvloeistof, antivries of elektrolyt.

- Gebruik geen hogedrukreinigers of stoomreinigers, omdat dan op de volgende plaatsen water kan doordringen en zo schade kan ontstaan: afdichtingen (van wiel- en achterbruglagers, voorvork en remmen), elektrische componenten (kabelstekkers, messtekkers, instrumenten, schakelaars en verlichting), beluchtings- en ontluchtingsslangen.
- Bij motorfietsen met een kuipruit: gebruik geen bijtende reinigingsmiddelen of harde sponzen, deze veroorzaken dofheid en laten krasjes achter. Sommige reinigingsmiddelen voor kunststof laten eveneens krasjes achter op de kuipruit. Test het product op een klein, niet-zichtbaar gedeelte van de kuipruit om zeker te zijn dat geen sporen achterblijven op de kuipruit. Als de kuipruit krasjes vertoont, breng dan na wassen een hoogwaardige polish voor gebruik op kunststof aan.

VERZORGING EN STALLING VAN DE MOTORFIETS

Na normaal gebruik

Verwijder vuil met warm water, zachte zeep en een zachte, schone spons en spoel dan grondig met schoon water. Gebruik een tandenborstel of een flessenborstel op moeilijk bereikbare plekken. Hardnekkig vastzittend vuil en insectenresten laten gemakkelijker los als de bewuste plek alvorens te reinigen een paar minuten met een vochtige doek wordt bedekt.

Na rijden in regen, aan de kust of op bepekelde wegen

Zeelucht en wegzout waarmee wegen 's winters worden bestrooid hebben in combinatie met water een zeer corrosieve werking; handel daarom als volgt na een rit in een regenbui, nabij de kust of op bepekelde wegen.

OPMERKING: _____

's Winters gestrooid wegzout kan nog tot in de lente aanwezig blijven.

1. Reinig de motorfiets met koud water en zachte zeep nadat de machine is afgekoeld.

DCA10790

LET OP: _____

Gebruik geen heet water, dit versterkt de corrosieve werking van het zout.

2. Laat de motorfiets drogen en breng dan met een spuitbus een corrosiewerend middel aan op alle metalen delen, ook op verchromde en vernikkelde componenten, om zo corrosie te voorkomen.

Na reiniging

1. Droog de motorfiets met een zeemleren lap of een vochtabsorberende doek.
2. Gebruik een chroompolish om verchromde, aluminium en roestvrijstalen delen te doen glanzen, ook het uitlaatsysteem. (Zelfs thermische verkleuringen op roestvrijstalen uitlaatsystemen kunnen door oppoetsen worden verwijderd.)
3. Het is aan te bevelen om met een spuitbus een corrosiewerend middel aan te brengen op alle metalen delen, ook op verchromde en vernikkelde componenten, om zo corrosie te voorkomen.
4. Gebruik oliespray als universeel schoonmaakmiddel om eventueel nog achtergebleven vuil te verwijderen.
5. Werk kleine lakbeschadigingen bij veroorzaakt door steenslag e.d.
6. Zet alle gelakte oppervlakken in de was.

7. Laat de motorfiets volledig drogen alvorens te stallen of af te dekken.

DWA11130

! WAARSCHUWING _____

- **Controleer of er geen olie of was op de wielen of de remmen zit.**
- **Reinig de remschijven en remvoeringen indien nodig met een normale remschijfreiniger of aceton en spoel de banden schoon met lauw water en een mild reinigingsmiddel. Test de remwerking en het weggedrag van de motorfiets in bochten voordat u de snelheid opvoert.**

DCA10800

LET OP: _____

- **Breng een geringe hoeveelheid oliespray en was aan en verwijder overtollige hoeveelheden.**
- **Breng oliespray of was nooit aan op rubber of kunststof delen, behandel deze met een daartoe bestemd verzorgingsmiddel.**
- **Vermijd het gebruik van schurende poetsmiddelen, deze tasten de lak aan.**

OPMERKING: _____

Vraag een Yamaha dealer om advies over de te gebruiken producten.

Stalling

DAU26230

Korte termijn

Stal uw motorfiets steeds op een koele en droge plek en bescherm indien nodig tegen stof met een luchtdoorlatende stallinghoes.

DCA10810

LET OP:

- **Als de motorfiets wordt gestald in een slecht geventileerde ruimte of in vochtige toestand wordt afgedekt met een hoes of een dekzeil, zal water en vocht kunnen binnendringen en roestvorming veroorzaken.**
- **Voorkom corrosie door de machine niet te stallen in een vochtige kelder, een stal (i.v.m. de aanwezigheid van ammoniakdamp) en in een opslagruimte voor sterke chemicaliën.**

Lange termijn

Alvorens uw motorfiets gedurende meerdere maanden aaneen te stallen:

1. Volg alle instructies op in de paragraaf "Verzorging" van dit hoofdstuk.
2. Bij motorfietsen met een brandstofkraan die een "OFF"-stand heeft: Draai de hendel van de brandstofkraan naar "OFF".

3. Leeg de vlotterkamers in de carburateur door de aftappluggen los te draaien; u voorkomt zo dat neerslag uit de brandstof achterblijft. Giet de afgetapte brandstof terug in de brandstoftank.
4. Vul de brandstoftank en voeg een stabilisatoradditief (indien verkrijgbaar) toe om roestvorming in de tank en achteruitgang van de brandstof te voorkomen.
5. Voer de volgende stappen uit om de cilinders, de zuigerveren etc. te beschermen tegen corrosie.
 - a. Verwijder de bougiesdoppen en de bougies.
 - b. Giet een theelepel motorolie in elk bougiegat.
 - c. Breng de bougiesdoppen aan op de bougies en leg dan de bougies zodanig op de cilinderkop dat de elektroden aan massa liggen. (Dit voorkomt vonken tijdens de volgende stap.)
 - d. Laat de motor een paar keer rondraaien op de startmotor. (De cilinderwanden worden zo geolied.)
 - e. Haal de bougiesdoppen los van de bougies en breng dan de bougies en de bougiesdoppen weer aan.

WAARSCHUWING

Om schade of letsel door vonkvorming te voorkomen, moeten de bougie-elektroden aan massa liggen terwijl de motor wordt rondgedraaid.

6. Smeer alle bedieningskabels en scharnierpunten van alle hendels en pedalen en van de zijstandaard/middenbok.
7. Controleer de bandspanning en corrigeer deze indien nodig en breng dan de motorfiets omhoog, zodat beide wielen los van de grond zijn. Een andere mogelijkheid is de wielen elke maand iets te draaien, zodat de banden niet op één gedeelte sterker achteruitgaan.
8. Dek de uitlaatdemperopeningen af met een plastic zak om te voorkomen dat vocht kan binnendringen.
9. Verwijder de accu en laad deze volledig bij. Berg de accu op een koele en droge plek op en laad hem eens per maand bij. Berg de accu niet op een zeer warme of koude plek op [minder dan 0 °C (30 °F) of meer dan 30 °C (90 °F)]. Zie pagina 6-25 voor meer informatie over het opbergen van de accu.

VERZORGING EN STALLING VAN DE MOTORFIETS

OPMERKING: _____

Voer eventueel benodigde reparaties uit
voordat u uw motorfiets stalt.

Afmetingen:

Totale lengte:
2450 mm (96.5 in)
Totale breedte:
930 mm (36.6 in)
Totale hoogte:
1105 mm (43.5 in)
Zadelhoogte:
710 mm (28.0 in)
Wielbasis:
1625 mm (64.0 in)
Grondspeling:
140 mm (5.51 in)
Kleinste draaicirkel:
3500 mm (137.8 in)

Gewicht:

Incl. olie en brandstof:
249.0 kg (549 lb)

Motor:

Type motor:
Luchtgekoeld, 4-takt, SOHC
Cilinderopstelling:
2-cilinder, V-blok
Slagvolume:
649.0 cm³ (39.60 cu.in)
Boring × slag:
81.0 × 63.0 mm (3.19 × 2.48 in)
Compressieverhouding:
9.00 :1
Startsysteem:
Elektrische startmotor
Smeersysteem:
Wet sump

Motorolie:

Type:
SAE10W30 of SAE10W40 of SAE15W40
of SAE20W40 of SAE20W50

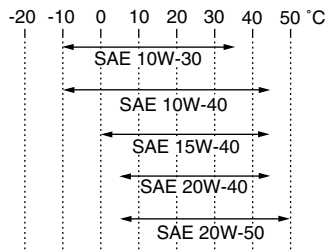

Aanbevolen kwaliteit motorolie:
API service type SE, SF, SG of hoger
Hoeveelheid motorolie:
Zonder vervanging van oliefilterelement:
2.60 L (2.75 US qt) (2.29 Imp.qt)
Met vervanging van oliefilterelement:
2.80 L (2.96 US qt) (2.46 Imp.qt)

Cardanolie:

Type:
SAE80 API GL-4 Hypoid-olie
Hoeveelheid:
0.19 L (0.20 US qt) (0.17 Imp.qt)

Luchtfilter:

Luchtfilterelement:
Droog element

Brandstof:

Aanbevolen brandstof:
Uitsluitend normale loodvrije benzine

Inhoud brandstoftank:
16.0 L (4.23 US gal) (3.52 Imp.gal)
Hoeveelheid reservebrandstof:
3.0 L (0.79 US gal) (0.66 Imp.gal)

Carburateur:

Fabrikant:
MIKUNI
Model × aantal:
BDS28 × 2

Bougie(s):

Fabrikant/model:
NGK/DPR7EA-9
Fabrikant/model:
DENSO/X22EPR-U9
Elektrodenafstand:
0.8–0.9 mm (0.031–0.035 in)

Koppeling:

Type koppeling:
Nat, meervoudige plaat

Versnellingsbak:

Primair reductiesysteem:
Recht tandwiel
Primaire reductieverhouding:
68/38 (1.789)
Secundair reductiesysteem:
Asaandrijving
Secundaire reductieverhouding:
19/18 × 32/11 (3.071)
Type versnellingsbak:
Constant mesh, 5 versnellingen
Bediening:
Bediening met linkervoet

SPECIFICATIES

Overbrengingsverhoudingen:

- 1e: 38/14 (2.714)
- 2e: 38/20 (1.900)
- 3e: 35/24 (1.458)
- 4e: 28/24 (1.167)
- 5e: 29/30 (0.967)

Chassis:

- Type frame: Dubbel wiegframe
- Spoorhoek: 35.0 °
- Naspoor: 145.0 mm (5.71 in)

Voorband:

- Type: Met binnenband
- Maat: 130/90-16M/C 67S
- Fabrikant/model: BRIDGESTONE/G703
- Fabrikant/model: DUNLOP/D404F

Achterband:

- Type: Met binnenband
- Maat: 170/80-15M/C 77S
- Fabrikant/model: BRIDGESTONE/G702

- Fabrikant/model: DUNLOP/D404G

Belading:

- Maximale belasting: 198 kg (437 lb)
(Totaal gewicht van motorrijder, passagier, bagage en accessoires)

Bandenspanning (gemeten aan koude banden):

- Gewichtsverdeling: 0–90 kg (0–198 lb)
- Voor: 225 kPa (33 psi) (2.25 kgf/cm²)
- Achter: 225 kPa (33 psi) (2.25 kgf/cm²)
- Gewichtsverdeling: 90–198 kg (198–437 lb)
- Voor: 225 kPa (33 psi) (2.25 kgf/cm²)
- Achter: 250 kPa (36 psi) (2.50 kgf/cm²)

Voorwiel:

- Type wiel: Spaakwiel
- Velgmaat: 16M/C x MT3.00

Achterwiel:

- Type wiel: Spaakwiel
- Velgmaat: 15M/C x MT3.50

Voorrem:

- Type: Enkele schijfrem

- Bediening: Bediening met rechterhand
- Aanbevolen remvloeistof: DOT 4

Achterrem:

- Type: Trommelrem
- Bediening: Bediening met rechervoet

Voorwielophanging:

- Type: Telescoopvork
 - Veer/schokdempertype: Schroefveer/oliedemper
 - Veerweg: 140.0 mm (5.51 in)
- ## Achterwielophanging:
- Type: Achterbrug (monocross)
 - Veer/schokdempertype: Schroefveer/gas-oliedemper
 - Veerweg: 98.0 mm (3.86 in)

Elektrische installatie:

- Ontstekingsstelsel: Transistorontsteking (digitaal)
- Laadsysteem: Wisselstroomdynamo met permanente magneten

Accu:

- Model: GT12B-4
- Voltage, capaciteit: 12 V, 10.0 Ah

Koplamp:

Type gloeilamp:
Halogeenlamp

Gloeilampen voltage, wattage × aantal:

Koplamp:

12 V, 60 W/55.0 W × 1

Achterlicht/remlicht unit:

12 V, 5.0/21.0 W × 1

Voorste richtingaanwijzer:

12 V, 21.0 W × 2

Achterste richtingaanwijzer:

12 V, 21.0 W × 2

Parkeerlicht:

12 V, 4.0 W × 1

Instrumentenverlichting:

12 V, 1.7 W × 1

Controlelampje vrijstand:

12 V, 1.7 W × 1

Controlelampje grootlicht:

12 V, 1.7 W × 1

Controlelampje richtingaanwijzers:

12 V, 1.7 W × 1

Waarschuwinglampje motorstoring:

12 V, 1.7 W × 1

Controlelampje startblokkering:

LED

Zekeringen:

Hoofdzekering:

30.0 A

Koplampzekering:

15.0 A

Zekering signaleringssysteem:

10.0 A

Zekering ontstekingsstelsel:

10.0 A

Zekering parkeerlichtcircuit:

10.0 A

Zekering carburateurverwarming:

15.0 A

Zekering ontstekingsmodule:

5.0 A

Backup-zekering:

10.0 A

GEBRUIKERSINFORMATIE

DAU26351

Identificatienummers

Noteer het sleutelnummer, het voertuigidentificatienummer en de modelinformatiesticker in onderstaande ruimtes. Deze nummers heeft u nodig om reserveonderdelen bij een Yamaha dealer te bestellen of wanneer uw machine is gestolen.

SLEUTELIDENTIFICATIE NUMMER:

VOERTUIGIDENTIFICATIE NUMMER:

MODELINFORMATIESTICKER:

Sleutelnummer

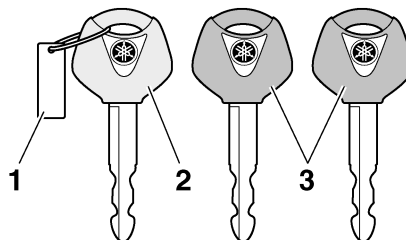

1. Sleutelnummer
2. Codeersleutel (rood bovendee)l)
3. Standaard sleutels (zwart bovendee)l)

Het sleutelnummer is ingeslagen op het sleutelplaatje. Noteer dit nummer in het daartoe bestemde vakje en gebruik dit als referentie bij het bestellen van een nieuwe sleutel.

DAU26381

Voertuigidentificatienummer

DAU26400

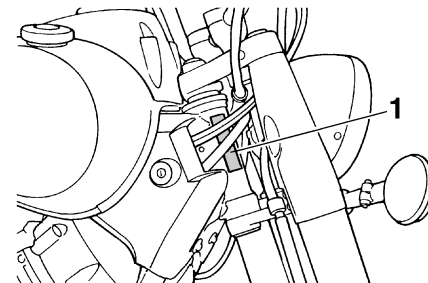

1. Voertuigidentificatienummer

Het voertuigidentificatienummer is ingeslagen op de balhoofdbuis. Noteer dit nummer in het daartoe bestemde vakje.

OPMERKING: _____

Het voertuigidentificatienummer is bedoeld voor identificatie van uw motorfiets en kan worden gebruikt om uw motor in uw land aan te melden voor kentekenregistratie.

DAU26470

Modelinformatiesticker

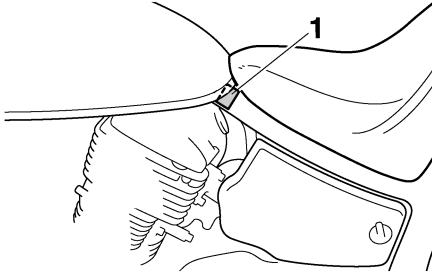

1. Modelinformatiesticker

De modelinformatiesticker is onder het bestuurderszadel bevestigd aan het frame. (Zie pagina 3-11.) Noteer de informatie op deze sticker in het daartoe bestemde vakje. Deze informatie is nodig om reserve-onderdelen te bestellen bij een Yamaha dealer.

INDEX

A

- Accu 6-25
- Afstelling remlichtschakelaar 6-20
- Antidiefstal-alarmsysteem (optie)..... 3-5

B

- Bagageriembevestiging 3-14
- Banden..... 6-15
- Bougies, controleren..... 6-7
- Brandstof..... 3-8
- Brandstofkraan..... 3-10
- Brandstofverbruik, tips voor een zuinig 5-3

C

- Carburateurs, afstellen..... 6-13
- Cardanolie..... 6-10
- Chokeknop..... 3-11
- Claxonschakelaar 3-6
- Contactslot/stuurslot 3-2
- Controle- en waarschuwingslampjes 3-3
- Controlelampje grootlicht 3-4
- Controlelampje richtingaanwijzers 3-3
- Controlelampje startblokkering 3-4
- Controlelijst voor gebruik 4-2

D

- Dimlichtschakelaar..... 3-6

G

- Gasgreep en gaskabel, controleren en smeren..... 6-22
- Gereedschapset..... 6-1

H

- Helmbevestiging 3-12

I

- Identificatienummers..... 9-1
- Inrijperiode 5-4

K

- Kabels, controleren en smeren..... 6-22
- Klepspelning, afstellen..... 6-14
- Koplampgloeilamp, vervangen 6-28
- Koppelingshendel 3-6
- Koppelingshendel, vrije slag afstellen..... 6-17

L

- Lichtsignaalschakelaar 3-6
- Locaties van onderdelen 2-1
- Luchtfilterelement, reinigen 6-12

M

- Modelinformatiesticker..... 9-2
- Motorolie en oliefilterelement..... 6-8
- Motor, warm starten..... 5-2

N

- Noodstopshakelaar 3-6

O

- Ondersteunen van de motorfiets 6-30
- Opbergcompartiment..... 3-12

P

- Panelen, verwijderen en aanbrengen 6-6
- Parkeerlichtgloeilamp, vervangen 6-30
- Parkeren 5-4
- Periodiek smeer- en onderhoudsschema..... 6-2
- Problemen oplossen..... 6-34

R

- Remblokken en remschoenen controleren 6-20
- Rem- en koppelingshendels, controleren en smeren 6-23

- Rem- en schakelpedalen, controleren en smeren..... 6-23
- Remhendel..... 3-7
- Remhendel, afstellen van vrije slag 6-18
- Rempedaal..... 3-7
- Remvloeistofniveau, controleren..... 6-21
- Remvloeistof, verversen..... 6-22
- Richtingaanwijzergloeilamp of gloeilamp in remlicht/achterlicht vervangen 6-29
- Richtingaanwijzerschakelaar..... 3-6

S

- Schakelaar alarmverlichting 3-6
- Schakelen 5-2
- Schakelpedaal..... 3-7
- Schokdemperunit, afstellen..... 3-13
- Sleutelnummer 9-1
- Snelheidsmeterunit 3-5
- Specificaties 8-1
- Stalling 7-3
- Stand van het rempedaal en vrije slag, afstellen 6-19
- Startblokkeersysteem..... 3-1
- Starten van een koude motor..... 5-1
- Startknop..... 3-6
- Startpersysteem 3-15
- Stationair motortoerental..... 6-13
- Storingzoekschema..... 6-35
- Stuurschakelaars 3-5
- Stuursysteem, controleren 6-25

T

- Tankdop 3-8

U

- Uitlaatkatalysator..... 3-9

V

Veiligheidsinformatie	1-1
Verzorging	7-1
Voertuigidentificatienummer	9-1
Voorvork, controleren	6-24
Vrije slag gaskabel, afstellen	6-14
Vrijstandcontrolelampje	3-3

W

Waarschuwingslampje motorstoring.....	3-4
Wiel (achter)	6-32
Wielen.....	6-17
Wielagers controleren.....	6-25
Wiel (voor)	6-31

Z

Zadels	3-11
Zekeringen, vervangen.....	6-27
Zijstandaard.....	3-14
Zijstandaard, controleren en smeren	6-24



GEDRUKT OP KRINGLOOPPAPIER

PRINTED IN JAPAN
2003.09-0.3x1 CR
(D)