



USO E MANUTENZIONE

XCTV

VP250

5B2-F8199-H0

Benvenuti nel mondo delle moto Yamaha!

Con l'acquisto del VP250, potrete avvalervi della vasta esperienza Yamaha e delle tecnologie più avanzate profuse nella progettazione e nella costruzione di prodotti di alto livello qualitativo che hanno valso alla Yamaha la sua reputazione di assoluta affidabilità.

Leggete questo manuale senza fretta e da cima a fondo. Potrete godervi tutti i vantaggi che la vostra VP250 offre. Il libretto di uso e manutenzione non fornisce solo istruzioni sul funzionamento, la verifica e la manutenzione del vostro scooter, ma indica anche come salvaguardare sé stessi e gli altri evitando problemi e rischio di lesioni.



Inoltre i numerosi consigli contenuti in questo libretto aiutano a mantenere il vostro scooter nelle migliori condizioni possibili. Se una volta letto il manuale, avesse ulteriori quesiti da porre, si rivolga liberamente al Suo concessionario Yamaha.

Il team della Yamaha vi augura una lunga guida sicura e piacevole. Ricordi sempre di anteporre la sicurezza ad ogni altra cosa.

INFORMAZIONI IMPORTANTI NEL LIBRETTO USO E MANUTENZIONE

HAU34111

Le informazioni particolarmente importanti sono evidenziate dai seguenti richiami:

	Il simbolo di pericolo significa ATTENZIONE! NE VA DELLA VOSTRA SICUREZZA!
 AVVERTENZA	L'inosservanza delle istruzioni contenute nelle AVVERTENZE potrebbe essere causa di lesioni gravi o di decesso per il conducente dello scooter, per le persone circostanti o per la persona che verifica o ripara lo scooter.
ATTENZIONE:	Un richiamo di ATTENZIONE indica la necessità di speciali precauzioni da prendersi per evitare danni materiali allo scooter.
NOTA:	Una NOTA contiene informazioni importanti che facilitano o che rendono più chiare le procedure.

NOTA:

- Il presente manuale deve considerarsi parte integrante dello scooter e deve sempre accompagnare lo scooter anche se dovesse essere rivenduto.
- La Yamaha è alla continua ricerca di soluzioni avanzate da utilizzare nella progettazione e nel costante miglioramento della qualità del prodotto. In conseguenza di ciò, sebbene questo manuale contenga le informazioni più aggiornate sul prodotto, disponibili alla data della sua pubblicazione, è possibile che capiti di rilevare delle lievi difformità tra lo scooter e quanto descritto nel manuale. Ove vi fossero richieste di ulteriori chiarimenti sul contenuto del manuale, è pregato di consultare il Suo concessionario Yamaha.

HWA12410

AVVERTENZA

SI PREGA DI LEGGERE QUESTO LIBRETTO PER INTERO E ATTENTAMENTE PRIMA DI UTILIZZARE QUESTO SCOOTER.

*Il prodotto e le specifiche sono soggetti a modifiche senza preavviso.

INFORMAZIONI IMPORTANTI NEL LIBRETTO USO E MANUTENZIONE

HAUM1010

**VP250
USO E MANUTENZIONE
©2007 della MBK INDUSTRIE
1a edizione, gennaio 2007
Tutti i diritti sono riservati.
È vietata espressamente la ristampa o l'uso
non autorizzato
senza il permesso scritto della
MBK INDUSTRIE.
Stampato in Francia.**

INDICE

INFORMAZIONI DI SICUREZZA	1-1	Gancio della cinghia		Olio trasmissione finale	6-10
Ulteriori consigli per una guida		portabagagli	3-12	Liquido refrigerante	6-11
sicura	1-4	Cavalletto laterale	3-13	Elementi filtranti del filtro aria e del	
DESCRIZIONE	2-1	Impianto d'interruzione del circuito		carter cinghia trapezoidale	6-12
Vista da sinistra	2-1	di accensione	3-13	Controllo gioco del cavo	
Vista da destra.....	2-2	CONTROLLI PRIMA		dell'acceleratore	6-13
Comandi e strumentazione.....	2-3	DELL'UTILIZZO	4-1	Gioco valvole	6-14
FUNZIONI DEGLI STRUMENTI E		Elenco dei controlli prima		Pneumatici	6-14
DEI COMANDI	3-1	dell'utilizzo	4-2	Ruote in lega	6-16
Blocchetto di		UTILIZZO E PUNTI IMPORTANTI		Gioco delle leve freno anteriore e	
accensione/bloccasterzo	3-1	RELATIVI ALLA GUIDA	5-1	posteriore	6-16
Spie di segnalazione e di		Accensione del motore	5-1	Controllo delle pastiglie del freno	
avvertimento	3-2	Avvio del mezzo	5-2	anteriore e posteriore	6-17
Tachimetro	3-2	Accelerazione e decelerazione	5-2	Controllo del livello del liquido	
Segnalatore livello carburante	3-3	Frenatura	5-2	freni	6-17
Indicatore della temperatura del		Consigli per ridurre il consumo del		Sostituzione del liquido freni	6-18
liquido refrigerante	3-3	carburante	5-3	Controllo e lubrificazione dei	
Display multifunzione	3-3	Rodaggio	5-3	cavi	6-19
Interruttori manubrio	3-6	Parcheggio	5-4	Controllo e lubrificazione della	
Leva del freno anteriore	3-7	MANUTENZIONE PERIODICA E		manopola e del cavo	
Leva del freno posteriore	3-8	PICCOLE RIPARAZIONI	6-1	acceleratore	6-19
Tappo serbatoio carburante	3-8	Kit attrezzi	6-1	Lubrificazione delle leve freno	
Carburante	3-8	Manutenzione periodica e		anteriore e posteriore	6-19
Convertitore catalitico	3-9	lubrificazione	6-2	Controllo e lubrificazione del	
Sella	3-10	Rimozione ed installazione delle		cavalletto centrale e del	
Vano portaoggetti	3-10	carenature e dei pannelli	6-6	cavalletto laterale	6-20
Vano portaoggetti	3-11	Controllo della candela	6-7	Controllo della forcella	6-20
Regolazione dei gruppi		Olio motore	6-8	Controllo dello sterzo	6-21
dell'ammortizzatore	3-12			Controllo dei cuscinetti delle	
				ruote	6-21
				Batteria	6-22

Sostituzione dei fusibili	6-23
Sostituzione di una lampada faro	6-24
Sostituzione di una lampadina indicatore di direzione anteriore	6-26
Sostituzione di una lampada fanalino posteriore/stop oppure di una lampada indicatore di direzione posteriore	6-26
Sostituzione della lampada luce targa	6-27
Sostituzione di una lampada luce di posizione anteriore	6-27
Ricerca ed eliminazione guasti	6-28
Tabelle di ricerca ed eliminazione guasti	6-29

PULIZIA E RIMESSAGGIO DELLO

SCOOTER	7-1
Pulizia	7-1
Rimessaggio	7-3

CARATTERISTICHE TECNICHE

INFORMAZIONI PER I

CONSUMATORI	9-1
Numeri di identificazione	9-1

INFORMAZIONI DI SICUREZZA

HAU10261

1

GLI SCOOTER SONO VEICOLI A DUE RUOTE SULLO STESSO ASSE LONGITUDINALE. IL LORO UTILIZZO E FUNZIONAMENTO IN SICUREZZA DIPENDONO DALL'USO DI TECNICHE DI GUIDA CORRETTE E DALL'ESPERIENZA DEL PILOTA. TUTTI I PILOTI DEVONO ESSERE A CONOSCENZA DEI SEGUENTI REQUISITI PRIMA DI UTILIZZARE QUESTO SCOOTER.

IL PILOTA DEVE:

- RICEVERE INFORMAZIONI COMPLETE DA UNA FONTE COMPETENTE SU TUTTI GLI ASPETTI DEL FUNZIONAMENTO DELLO SCOOTER.
- RISPETTARE LE AVVERTENZE E LE ISTRUZIONI DI MANUTENZIONE CONTENUTI NEL LIBRETTO USO E MANUTENZIONE.
- RICEVERE UN ADDESTRAMENTO QUALIFICATO NELLE TECNICHE DI GUIDA CORRETTE ED IN SICUREZZA.
- POTER DISPORRE DI UNA ASSISTENZA TECNICA PROFESSIONALE, COME INDICATO NEL LIBRETTO USO E MANUTENZIONE E/O RICHIESTO DALLE CONDIZIONI MECCANICHE.

Guida in sicurezza

- Eseguire sempre i controlli prima dell'utilizzo. Controlli accurati possono aiutare a prevenire gli incidenti.
- Questo scooter è stato progettato per trasportare il pilota ed un passeggero.
- La causa prevalente di incidenti tra automobili e scooter è che gli automobilisti non vedono o identificano gli scooter nel traffico. Molti incidenti sono stati provocati da automobilisti che non avevano visto lo scooter. Quindi rendersi ben visibili sembra aver un ottimo effetto riducente dell'eventualità di questo tipo di incidenti.

Pertanto:

- Indossare un giubbotto con colori brillanti.
- Stare molto attenti nell'avvicinamento e nell'attraversamento degli incroci, luogo più frequente di incidenti per gli scooter.
- Viaggiare dove gli altri utenti della strada possano vedervi. Evitare di viaggiare nella "zona d'ombra" di un altro veicolo.

- Molti incidenti coinvolgono piloti inesperti. In effetti, molti dei piloti coinvolti in incidenti non possiedono nemmeno una patente di guida valida.
 - Accertarsi di essere qualificati, e prestare il proprio scooter soltanto a piloti esperti.
 - Essere consci delle proprie capacità e dei propri limiti. Restando nei propri limiti, ci si aiuta ad evitare incidenti.
 - Consigliamo di far pratica con lo scooter in zone dove non c'è traffico, fino a quando non si avrà preso completa confidenza con lo scooter e tutti i suoi comandi.
- Molti incidenti vengono provocati da errori di manovra dei piloti degli scooter. Un errore tipico è allargarsi in curva a causa dell'**ECESSIVA VELOCITÀ** o dell'inclinazione (angolazione insufficiente rispetto alla velocità di marcia).
 - Rispettare sempre i limiti di velocità e non viaggiare mai più veloci di quanto lo consentano le condizioni della strada e del traffico.
 - Segnalare sempre i cambi di direzione e di corsia. Accertarsi che gli altri utenti della strada vi vedano.

- La posizione del pilota e del passeggero è importante per il controllo del mezzo.
- Durante la marcia, per mantenere il controllo dello scooter il pilota deve tenere entrambe le mani sul manubrio ed entrambi i piedi sulla pedana poggipiedi.
- Il passeggero deve tenersi sempre con entrambe le mani al pilota, alla cinghia sella o alla maniglia, se presente, e tenere entrambi i piedi sui poggipiedi passeggero.
- Non trasportare mai un passeggero se non è in grado di posizionare fermamente entrambi i piedi sui poggipiedi passeggero.
- Non guidare mai sotto l'influsso di alcool o droghe.
- Questo scooter è progettato esclusivamente per l'utilizzo su strada. Non è adatto per l'utilizzo fuori strada.

Accessori di sicurezza

La maggior parte dei decessi negli incidenti di scooter è dovuta a lesioni alla testa. L'uso di un casco è il fattore più importante nella prevenzione o nella riduzione di lesioni alla testa.

- Utilizzare sempre un casco omologato.

- Portare una visiera o occhiali. Il vento sugli occhi non protetti potrebbe causare una riduzione della visibilità e ritardare la percezione di un pericolo.
- L'utilizzo di un giubbotto, scarpe robuste, pantaloni, guanti ecc. è molto utile a prevenire o ridurre abrasioni o lacerazioni.
- Non indossare mai abiti svolazzanti, potrebbero infilarsi nelle leve di comando o nelle ruote e provocare lesioni o incidenti.
- Non toccare mai il motore o l'impianto di scarico durante o dopo il funzionamento. Si surriscaldano e possono provocare ustioni. Indossare sempre un vestiario protettivo che copra le gambe, le caviglie ed i piedi.
- Anche i passeggeri devono rispettare le precauzioni di cui sopra.

Modifiche

Le modifiche allo scooter non approvate dalla Yamaha, o la rimozione di parti originali, possono rendere insicuro l'utilizzo dello scooter e provocare lesioni gravi. Le modifiche possono inoltre rendere illegale l'utilizzo dello scooter.

Carico e accessori

L'aggiunta di accessori o di carichi allo scooter può influire negativamente sulla stabilità e l'uso, se cambia la distribuzione dei pesi dello scooter. Per evitare possibili incidenti, l'aggiunta di carichi o accessori allo scooter va effettuata con estrema cautela. Prestare la massima attenzione guidando uno scooter a cui siano stati aggiunti carichi o accessori. Di seguito forniamo alcune direttive generali in caso di carichi o di aggiunta di accessori allo scooter:

Carico

Il peso totale del pilota, del passeggero, degli accessori e del carico non deve superare il limite massimo di carico.

Carico massimo: 185 kg (408 lb)

Caricando il mezzo entro questi limiti, tenere presente quanto segue:

- Tenere il peso del carico e degli accessori il più basso ed il più vicino possibile allo scooter. Accertarsi di distribuire il peso nel modo più uniforme possibile su entrambi i lati dello scooter, per ridurre al minimo lo sbilanciamento o l'instabilità.
- I carichi mobili possono provocare improvvisi sbilanciamenti. Accertarsi che gli accessori ed il carico siano ben fis-

INFORMAZIONI DI SICUREZZA

1

sati allo scooter, prima di avviarlo. Controllare frequentemente i supporti degli accessori ed i dispositivi di fissaggio dei carichi.

- Non attaccare al manubrio, alla forcella o al parafango anteriore oggetti grandi o pesanti. Oggetti del genere possono provocare instabilità o ridurre la risposta dello sterzo.

Accessori

Gli accessori originali Yamaha sono stati studiati appositamente per l'utilizzo su questo scooter. Poiché la Yamaha non è in grado di provare tutti gli altri accessori disponibili, siete personalmente responsabili della scelta, dell'installazione e dell'uso corretto di accessori non Yamaha. Usare estrema cautela nella scelta e nell'installazione di qualsiasi accessorio.

Per il montaggio di accessori, tenere ben presenti le seguenti istruzioni in aggiunta a quelle descritte al capitolo "Carico".

- Non installare mai accessori o trasportare carichi che compromettano le prestazioni dello scooter. Prima di utilizzare gli accessori, controllateli accuratamente per accertarsi che essi non riducano in nessuna maniera la distanza libera da terra e la distanza minima da terra nella marcia in curva, non limitino la corsa delle sospensioni,

dello sterzo o il funzionamento dei comandi, oppure oscurino le luci o i catarifrangenti.

- Gli accessori montati sul manubrio oppure nella zona della forcella possono creare instabilità dovuta alla distribuzione non uniforme dei pesi o a modifiche dell'aerodinamica. Montando accessori sul manubrio oppure nella zona della forcella, tener conto che devono essere il più leggeri possibile ed essere comunque ridotti al minimo.
- Accessori ingombranti o grandi possono compromettere seriamente la stabilità dello scooter a causa degli effetti aerodinamici. Il vento potrebbe sollevare lo scooter, oppure lo scooter potrebbe divenire instabile sotto l'azione di venti trasversali. Questo genere di accessori può provocare instabilità anche quando si viene sorpassati o nel sorpasso di veicoli di grandi dimensioni.
- Determinati accessori possono spostare il pilota dalla propria posizione normale di guida. Una posizione impropria limita la libertà di movimento del pilota e può compromettere la

capacità di controllo del mezzo; pertanto, accessori del genere sono sconsigliati.

- L'aggiunta di accessori elettrici va effettuata con cautela. Se tali accessori superano la capacità dell'impianto elettrico dello scooter si potrebbe verificare un guasto, che potrebbe causare una pericolosa perdita dell'illuminazione o della potenza del motore.

Benzina e gas di scarico

- LA BENZINA È ALTAMENTE INFIAMMABILE:
 - Al rifornimento, spegnere sempre il motore.
 - Durante il rifornimento, stare attenti a non versare benzina sul motore o sull'impianto di scarico.
 - Non effettuare mai il rifornimento fumando o in vicinanza di fiamme libere.
- Non avviare mai il motore e farlo funzionare per qualsiasi lasso di tempo in ambienti chiusi. I gas di scarico sono velenosi e possono provocare la perdita della conoscenza e la morte in breve tempo. Far funzionare lo scooter sempre e soltanto in ambienti provvisti di una adeguata ventilazione.



- Prima di lasciare incustodito lo scooter, spegnere sempre il motore e togliere la chiave dal blocchetto accensione. Tener presente quanto segue quando si parcheggia lo scooter:
 - Il motore e l'impianto di scarico possono essere molto caldi, pertanto parcheggiare lo scooter in un punto in cui non ci sia pericolo che pedoni o bambini tocchino questi punti caldi.
 - Non parcheggiare lo scooter su pendenze o su terreno soffice, altrimenti potrebbe ribaltarsi.
 - Non parcheggiare lo scooter accanto a possibili fonti di incendio (per es. caldaie a kerosene, o vicino ad una fiamma libera), altrimenti potrebbe prendere fuoco.
- In caso di ingestione di benzina, inspirazione di grandi quantità di vapori di benzina, o se la benzina viene a contatto degli occhi, contattare immediatamente un medico. Se si versa benzina sulla pelle o sugli abiti, lavare immediatamente con sapone ed acqua e cambiare gli abiti.

HAU10371

Ulteriori consigli per una guida sicura

- Ricordarsi di segnalare chiaramente l'intenzione di svoltare.
- Può risultare estremamente difficile frenare su fondi stradali bagnati. Evitare frenate brusche, in quanto lo scooter potrebbe slittare. Frenare lentamente quando ci si arresta su una superficie bagnata.
- Rallentare in prossimità di un angolo o di una curva. Accelerare dolcemente all'uscita di una curva.
- Porre attenzione nel superare le auto in sosta. Un guidatore potrebbe non vedervi ed aprire una portiera intralciando il percorso.
- Quando sono bagnati, i passaggi a livello, le rotaie dei tram, le lamiere metalliche in prossimità di cantieri di costruzioni stradali ed i coperchi dei tombini diventano estremamente sdruciolevoli. Rallentare e procedere con estrema cautela in prossimità di questi siti. Mantenere lo scooter dritto altrimenti potrebbe scivolare via da sotto chi guida.

- Le pastiglie del freno potrebbero bagnarsi nel lavare il veicolo. Verificare sempre i freni prima di montare sul veicolo appena lavato.
- Indossare sempre un casco, dei guanti, pantaloni (stretti ai polpacci ed alle caviglie in modo che non svolazzino) ed indossare una giacca dai colori brillanti.
- Non trasportare troppo bagaglio sullo scooter. Quando è sovraccarico, lo scooter è instabile.

Vista da sinistra

2

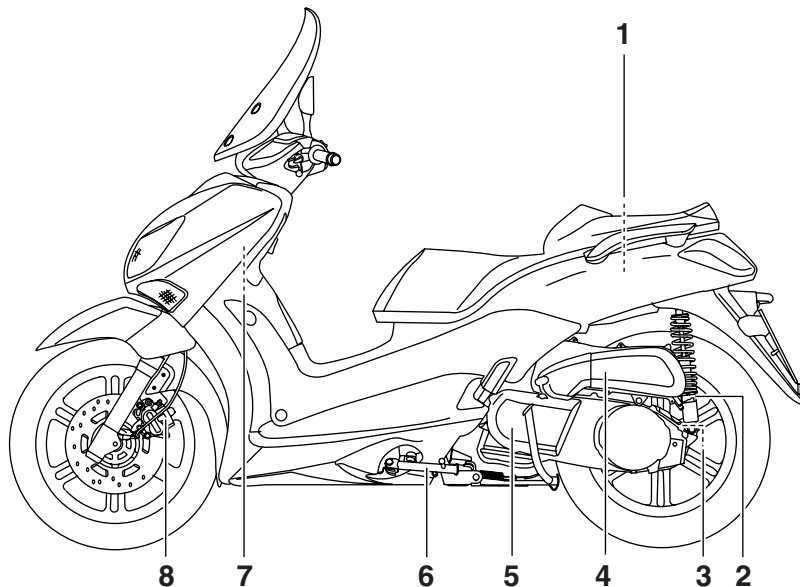

1. Vano portaoggetti posteriore (pagina 3-11)
2. Ghiera di regolazione precarica molla ammortizzatore (pagina 3-12)
3. Tappo del bocchettone riempimento olio trasmissione finale (pagina 6-10)
4. Elemento del filtro dell'aria (pagina 6-12)
5. Elemento filtro aria carter cinghia trapezoidale (pagina 6-12)
6. Cavalletto laterale (pagina 3-13, 6-20)
7. Oblò d'ispezione del livello del liquido refrigerante (pagina 6-11)
8. Pastiglie freno anteriore (pagina 6-17)

Vista da destra

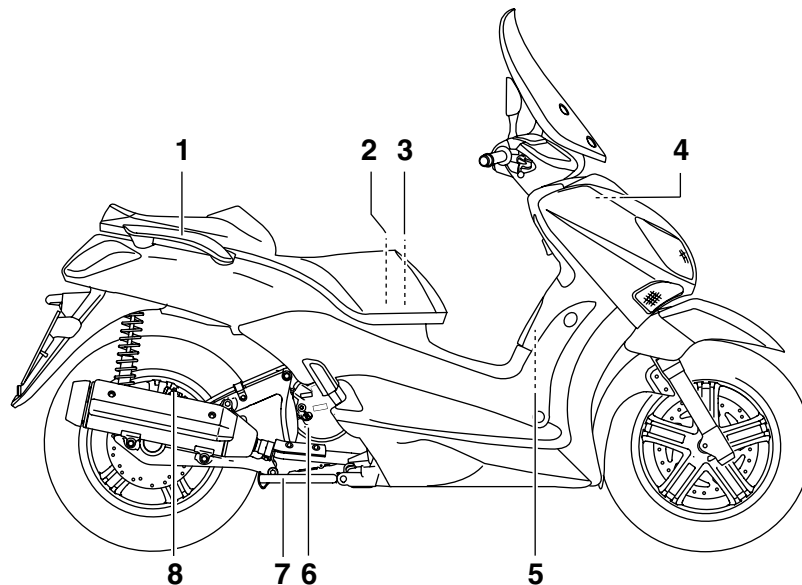

1. Maniglia (pagina 5-2)
2. Fusibile principale/scatola fusibili (pagina 6-23)
3. Batteria (pagina 6-22)
4. Tappo serbatoio liquido refrigerante (pagina 6-11)
5. Tappo serbatoio carburante (pagina 3-8)
6. Tappo bocchettone riempimento olio motore (pagina 6-8)
7. Cavalletto centrale (pagina 6-20)
8. Pastiglie freno posteriore (pagina 6-17)

Comandi e strumentazione

2

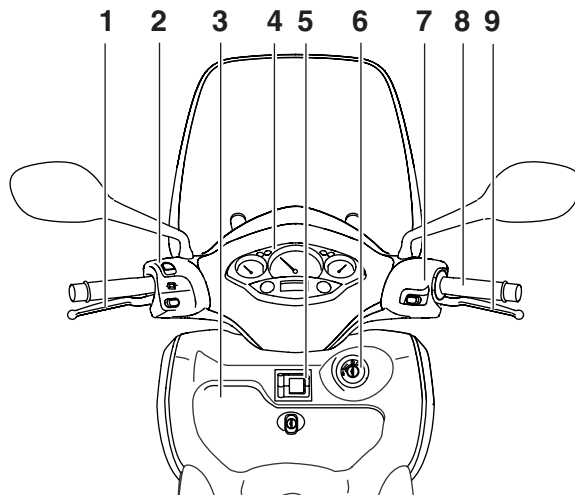

1. Leva freno posteriore (pagina 3-8)
2. Interruttori sul lato sinistro del manubrio (pagina 3-6)
3. Scomparto portaoggetti anteriore (pagina 3-10)
4. Display tachimetro/multifunzione (pagina 3-2/pagina 3-3)
5. Gancio della cinghia portabagagli (pagina 3-12)
6. Blocchetto accensione/bloccasterzo (pagina 3-1)
7. Interruttore impugnatura destra (pagina 3-6)
8. Manopola acceleratore (pagina 6-13)

9. Leva freno anteriore (pagina 3-7)

Blocchetto di accensione/bloccasterzo

HAU10460

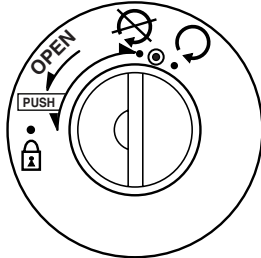

ZAJM0253

L'interruttore di accensione/bloccasterzo comanda l'impianto di accensione e l'impianto di illuminazione e viene utilizzato per bloccare lo sterzo. Qui di seguito sono riportate le varie posizioni.

ON (aperto) “○”

HAU34121

Tutti i circuiti elettrici vengono alimentati; la luce pannello strumenti, la luce fanalino posteriore, la luce targa e le luci ausiliarie si accendono ed è possibile avviare il motore. La chiave di accensione non può essere sfilata.

NOTA: _____

I fari si accendono automaticamente all'avvio del motore e restano accesi fino a quando la chiave non viene girata su “⊗”, o fino a quando il cavalletto laterale viene abbassato.

OFF (chiuso) “⊗”

HAU10660

Tutti gli impianti elettrici sono inattivi. È possibile sfilare la chiave.

LOCK (bloccasterzo) “🔒”

HAU10680

Lo sterzo è bloccato e tutti gli impianti elettrici sono inattivi. È possibile sfilare la chiave.

Per bloccare lo sterzo

1. Girare il manubrio completamente a sinistra.
2. In posizione di “⊗”, premere la chiave e, tenendola premuta, girarla su “🔒”.
3. Sfilare la chiave.

Per sbloccare lo sterzo

Inserire la chiave e, tenendola premuta, girarla su “⊗”.

⚠ AVVERTENZA

HWA10060

Non girare mai la chiave in posizione di “⊗” o “🔒” mentre il veicolo è in movimento, altrimenti i circuiti elettrici verranno disattivati, con il rischio di perdere il controllo del mezzo o di causare incidenti. Assicurarsi che il veicolo sia ben fermo prima di girare la chiave in posizione di “⊗” o “🔒”.

FUNZIONI DEGLI STRUMENTI E DEI COMANDI

3

Spie di segnalazione e di avvertimento

HAU11003

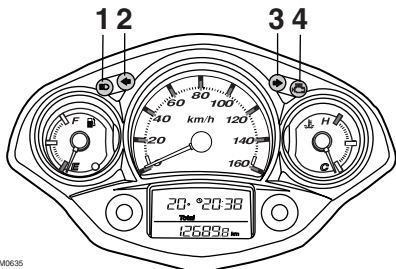

1. Spia luce abbagliante “≡○”
2. Spia indicatore di direzione sinistro “←”
3. Spia indicatore di direzione destro “→”
4. Spia d'avvertimento problemi al motore “

Spie indicatori di direzione “←” e “→”

HAU11030

La spia di segnalazione corrispondente lampeggia ogni qualvolta l'interruttore degli indicatori di direzione viene spostato a sinistra o destra.

Spia luce abbagliante “≡○”

HAU11080

Questa spia di segnalazione si accende quando il faro è sulla posizione abbagliante.

Spia d'avvertimento problemi al motore “”

HAU11480

Questa spia d'avvertimento si accende quando uno dei circuiti elettrici di monitoraggio del motore è difettoso. In questo caso, far controllare il sistema di autodiagnosi da un concessionario Yamaha.

Si può controllare il circuito elettrico della spia girando la chiave su “○”. Se la spia non si accende per pochi secondi, e poi si spegne, fare controllare il circuito elettrico da un concessionario Yamaha.

Tachimetro

HAU11591

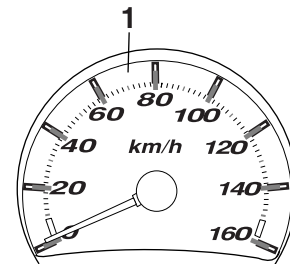

ZALM0636

1. Tachimetro

SOLO REGNO UNITO

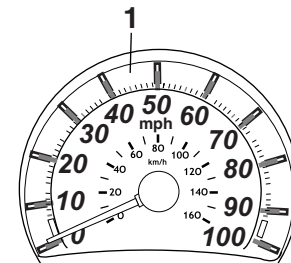

ZALM0637

1. Tachimetro

Il tachimetro indica la velocità di marcia.

FUNZIONI DEGLI STRUMENTI E DEI COMANDI

Segnalatore livello carburante

HAUM1470

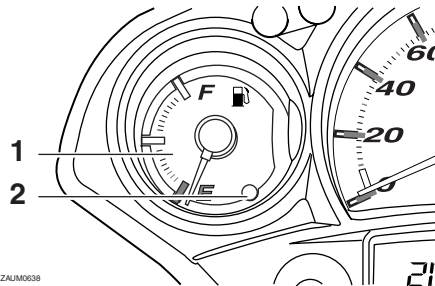

1. Indicatore del livello del carburante
2. Spia livello carburante

Il segnalatore livello carburante indica la quantità di carburante contenuta nel serbatoio carburante. Man mano che il livello carburante scende, l'ago si sposta verso la lettera "E" (vuoto). Quando il carburante che resta nel serbatoio raggiunge circa 2.7 L (0.72 US gal) (0.60 Imp.gal), la spia livello carburante si accende ed il display multifunzione passa automaticamente alla modalità "Trip/Fuel" (contachilometri parziale riserva carburante). (Vedere pagina 3-3.) Quando ciò si verifica, effettuare il rifornimento il più presto possibile.

NOTA:

Non permettere al serbatoio carburante di svuotarsi completamente.

Indicatore della temperatura del liquido refrigerante

HAU12171

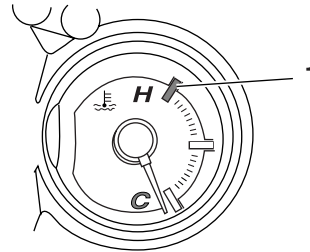

1. Zona rossa

Con la chiave sulla posizione di "C", lo strumento indica la temperatura del liquido refrigerante. La temperatura del liquido refrigerante varia a seconda delle variazioni climatiche e del carico del motore. Se la lancetta raggiunge o entra nella zona rossa, arrestare il mezzo e lasciare raffreddare il motore. (Vedere pagina 6-29.)

HCA10020

ATTENZIONE:

Non far funzionare il motore se è surriscaldato.

Display multifunzione

HAUM2050

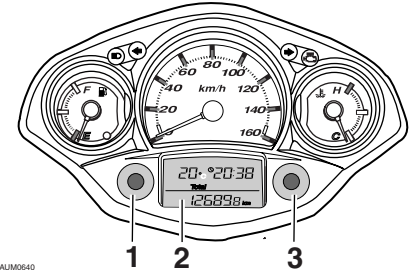

1. Tasto "MODE"
2. Display multifunzione
3. Tasto di impostazione "SET"

Il display multifunzione è equipaggiato con i seguenti strumenti:

- un totalizzatore contachilometri (che indica la distanza totale percorsa)
- due contachilometri parziali (che indicano la distanza percorsa dal loro ultimo azzeramento, il tempo trascorso dall'azzeramento dei contachilometri parziali, e la velocità media mantenuta durante questo tempo)
- un contachilometri parziale riserva carburante (che indica la distanza percorsa dall'accensione della spia livello carburante)
- un orologio digitale
- un display della temperatura ambiente

FUNZIONI DEGLI STRUMENTI E DEI COMANDI

- una spia cambio olio (che si accende quando occorre cambiare l'olio motore)

NOTA:

- Per il Regno Unito, la distanza percorsa viene visualizzata in miglia e la temperatura viene visualizzata in °F.
- Per gli altri Paesi, la distanza percorsa viene visualizzata in chilometri e la temperatura viene visualizzata in °C.

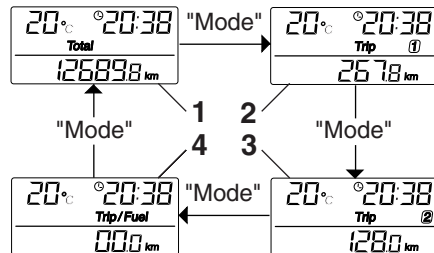

ZAJUM0391

- Total
- Trip 1
- Trip 2
- Trip/Fuel

NOTA:

- Il contachilometri parziale/contachilometri parziale riserva carburante Trip/fuel è attivato solo se la spia livello carburante si accende.
- Il contachilometri parziale Trip 2 si resetta automaticamente dopo aver girato la chiave su "⊗" e dopo che sono trascorse due ore.

Premendo il tasto d'impostazione "SET" nella modalità contachilometri parziale, sul display si alternano le differenti funzioni di contachilometri parziale nel seguente ordine:

Trip 1 o Trip 2 → Time 1 o 2 → Velocità media 1 o 2 → Trip 1 o Trip 2

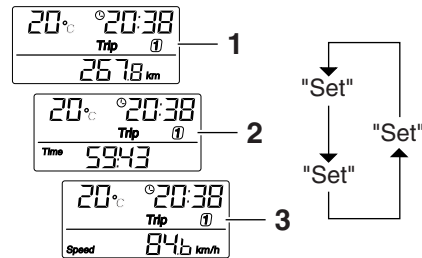

ZAJUM0392

- Distanza
- Tempo
- Velocità media

Se si accende la spia livello carburante (Vedere pagina 3-3), il display passerà automaticamente alla modalità "Trip/fuel", contachilometri parziale riserva carburante, ed inizierà a conteggiare la distanza percorsa a partire da quel punto. In quel caso, premendo il tasto d'impostazione "MODE" si commuta il display tra le varie modalità contachilometri parziale e totalizzatore contachilometri nel seguente ordine:

Trip/Fuel → Trip 1 → Trip 2 → Total → Trip/fuel

FUNZIONI DEGLI STRUMENTI E DEI COMANDI

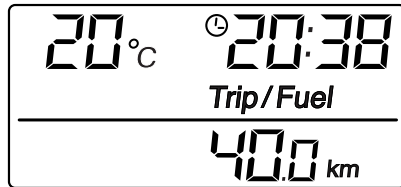

ZALUM0393

Per azzerare un contachilometri parziale, selezionarlo premendo il tasto “MODE” e poi premere il tasto d’impostazione “SET” per almeno un secondo. Se non si azzerava manualmente il contachilometri parziale riserva carburante, esso si azzererà automaticamente e il display tornerà alla modalità precedente dopo il rifornimento e una percorrenza di 5 km (3 mi).

Modalità orologio digitale

Per regolare l’orologio digitale:

1. Quando il display è nella modalità “Total”, premere il tasto d’impostazione “SET” per almeno due secondi.
2. Quando le cifre delle ore iniziano a lampeggiare, premere il tasto d’impostazione “SET” per regolare le ore.

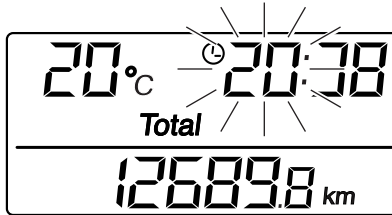

ZALUM0394

3. Premere il tasto “MODE”, e le cifre dei minuti inizieranno a lampeggiare.
4. Premere il tasto d’impostazione “SET” per regolare i minuti.
5. Premere il tasto “MODE” e poi rilasciarlo per avviare l’orologio digitale. Il display tornerà alla modalità “Total”.

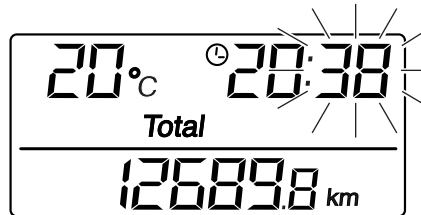

ZALUM0395

Display della temperatura ambiente

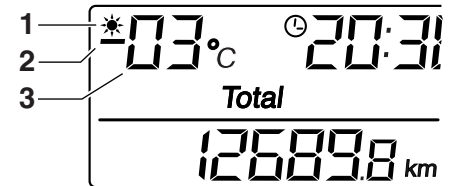

3

ZALUM0396

1. Spia di avvertimento gelo “❄️”
2. Voce meno
3. Temperatura

Questo display indica la temperatura ambiente da -30 °C (-86 °F) a 50 °C (122 °F). La spia di avvertimento gelo “❄️” si accende automaticamente se la temperatura è inferiore a 3 °C (37.4 °F).

FUNZIONI DEGLI STRUMENTI E DEI COMANDI

Indicatore cambio olio "OIL"

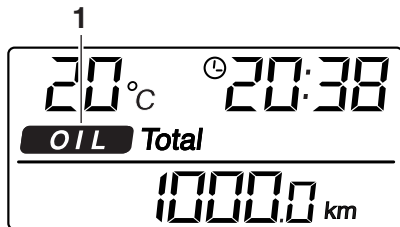

ZALUM0582

1. Indicatore cambio olio "OIL"

Quando si accende questo indicatore occorre cambiare l'olio motore. L'indicatore rimane acceso finché non viene resettato. Dopo aver cambiato l'olio motore, resettare l'indicatore come segue.

1. Tenendo premuti i tasti "MODE" e "SET", girare la chiave su "O".
2. Tenere ancora premuti i tasti "MODE" e "SET" per due - cinque secondi.
3. Rilasciare i tasti e l'indicatore cambio olio si spegnerà.

NOTA:

- L'indicatore cambio olio si accende dopo i primi 1000 km (600 mi) e successivamente ogni 3000 km (4800 mi).
- Se si cambia l'olio motore prima che sia acceso l'indicatore cambio olio (per es., prima di raggiungere l'intervallo di

cambio olio periodico), dopo il cambio dell'olio bisogna resettare l'indicatore, se si vuole che indichi al momento giusto il prossimo cambio periodico dell'olio. Dopo aver resettato, l'indicatore si accenderà per due secondi. Se l'indicatore non si accende, ripetere la procedura.

Interruttori manubrio

HAU12347

Sinistra

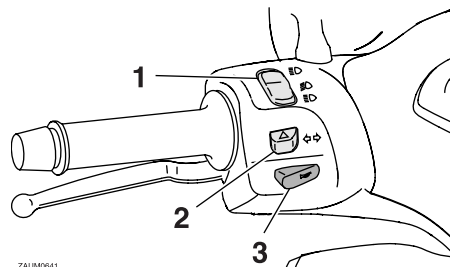

ZALUM0641

1. Commutatore luce abbagliante/anabbagliante "☰/☷"/interruttore di segnalazione luce abbagliante "☸"
2. Interruttore indicatori di direzione "↵/↶"
3. Interruttore dell'avvisatore acustico "📢"

Destra

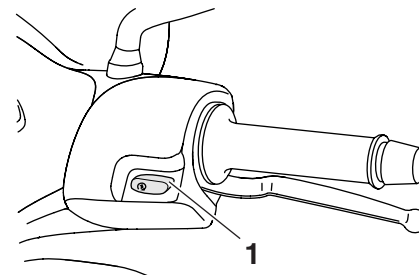



ZALUM0642

1. Interruttore avviamento "⚡"

Commutatore luce abbagliante/anabbagliante “”



HAU51020

Posizionare questo interruttore su “” per la luce abbagliante e su “” per la luce anabbagliante. Con il faro sulla luce anabbagliante, premere questo interruttore verso il basso per lampeggiare con il faro.

Interruttore indicatori di direzione

HAU12460

“”

Spostare questo interruttore verso “” per segnalare una curva a destra. Spostare questo interruttore verso “” per segnalare una curva a sinistra. Una volta rilasciato, l'interruttore ritorna in posizione centrale. Per spegnere le luci degli indicatori di direzione, premere l'interruttore dopo che è ritornato in posizione centrale.

Interruttore dell'avvisatore acustico

HAU12500

“”

Premere questo interruttore per azionare l'avvisatore acustico.

Interruttore di avviamento “”

HAU12720

Con il cavalletto laterale alzato, premere questo interruttore azionando il freno anteriore o posteriore per mettere in rotazione il motore con il motorino di avviamento.

ATTENZIONE:

HCA10050

Prima di accendere il motore, vedere pagina 5-1 per le istruzioni di avviamento.

Leva del freno anteriore

HAU12900

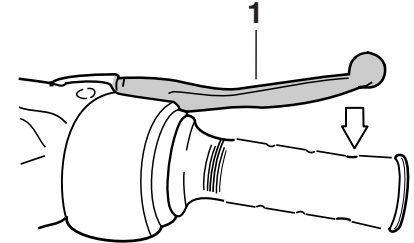

ZAJM0084

1. Leva freno anteriore

La leva del freno anteriore si trova sulla manopola a destra del manubrio. Per azionare il freno anteriore, tirare la leva verso la manopola.

FUNZIONI DEGLI STRUMENTI E DEI COMANDI

Leva del freno posteriore

HAU12950

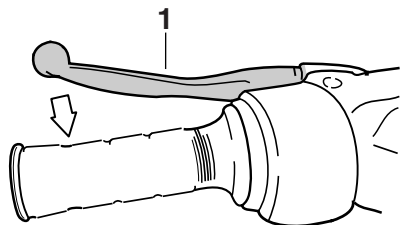

1. Leva freno posteriore

La leva del freno posteriore si trova sulla manopola a sinistra del manubrio. Per azionare il freno posteriore, tirare la leva verso la manopola.

Tappo serbatoio carburante

HAUM2160

Per aprire il tappo serbatoio carburante

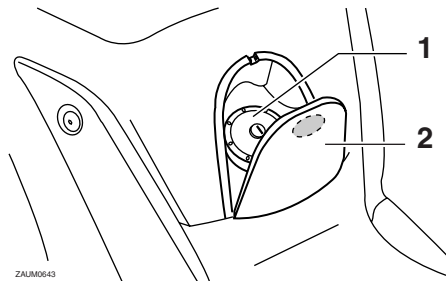

1. Tappo serbatoio carburante
2. Coperchietto tappo serbatoio carburante

1. Aprire il coperchietto tappo serbatoio carburante premendo sull'estremità anteriore dello stesso.
2. Inserire la chiave nella serratura e girarla in senso orario.

Per chiudere il tappo serbatoio carburante

1. Allineare i riferimenti d'accoppiamento e poi premere il tappo serbatoio carburante nella sua posizione originaria.
2. Girare la chiave in senso antiorario e poi sfilarla.
3. Chiudere il coperchio del serbatoio carburante.

Carburante

HAU13211

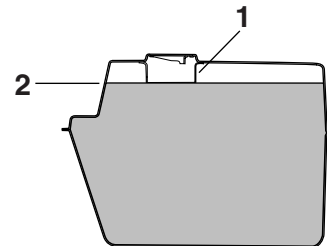

ZALM0020

1. Tubo di rifornimento del serbatoio del carburante
2. Livello carburante

Accertarsi che il serbatoio contenga una quantità sufficiente di carburante. Riempire il serbatoio carburante fino al fondo del bocchettone riempimento, come illustrato nella figura.

HWA10880

AVVERTENZA

- **Non riempire eccessivamente il serbatoio, altrimenti il carburante potrebbe traboccare quando si riscalda e si espande.**
- **Evitare di versare carburante sul motore caldo.**

FUNZIONI DEGLI STRUMENTI E DEI COMANDI

ATTENZIONE:

HCA10070

Pulire subito con uno straccio pulito, asciutto e soffice l'eventuale carburante versato, in quanto può deteriorare le superfici verniciate o di plastica.

HAU13320

Carburante consigliato:

SOLTANTO BENZINA SENZA PIOMBO

Capacità del serbatoio del carburante:

10.5 L (2.77 US gal) (2.31 Imp.gal)

Quantità di carburante di riserva:

2.7 L (0.72 US gal) (0.60 Imp.gal)

HCA11400

ATTENZIONE:

Usare soltanto benzina senza piombo. L'utilizzo di benzina con piombo provocherebbe danneggiamenti gravi sia alle parti interne del motore, come le valvole ed i segmenti, sia all'impianto di scarico.

Il vostro motore Yamaha è stato progettato per l'utilizzo di benzina normale senza piombo con un numero di ottano controllato di 91 o più. Se il motore batte in testa, usare benzina di una marca diversa o benzina su-

per senza piombo. L'uso della benzina senza piombo prolunga la durata delle candele e riduce i costi di manutenzione.

Convertitore catalitico

HAU13441

Questo veicolo è dotato di convertitori catalitici nell'impianto di scarico.

HWA10860

AVVERTENZA

L'impianto dello scarico scotta dopo il funzionamento del mezzo. Verificare che l'impianto dello scarico si sia raffreddato prima di eseguire lavori di manutenzione su di esso.

3

ATTENZIONE:

HCA10700

Si devono rispettare le seguenti precauzioni di sicurezza per prevenire il rischio di incendi o di altri danneggiamenti:

- **Usare soltanto benzina senza piombo. L'utilizzo di benzina con piombo provocherebbe danni irreparabili al convertitore catalitico.**
- **Non parcheggiare mai il veicolo vicino a possibili rischi di incendio, come erba o altri materiali facilmente combustibili.**
- **Non far girare il motore troppo a lungo al minimo.**

FUNZIONI DEGLI STRUMENTI E DEI COMANDI

Sella

HAU13932

Per aprire la sella

1. Posizionare lo scooter sul cavalletto centrale.
2. Inserire la chiave nel blocchetto accensione e girarla in senso antiorario nella posizione di "OPEN".

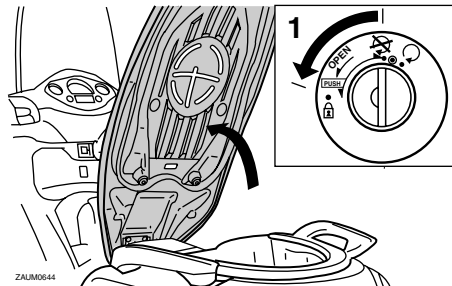

1. Aprire.

NOTA:

Non premere la chiave mentre la si gira.

3. Alzare la sella.

Per chiudere la sella

1. Abbassare la sella e poi premerla verso il basso per bloccarla in posizione.

2. Togliere la chiave dal blocchetto accensione se si lascia incustodito lo scooter.

NOTA:

Verificare che la sella sia fissata correttamente prima di utilizzare il mezzo.

Vano portaoggetti

HAUM1182

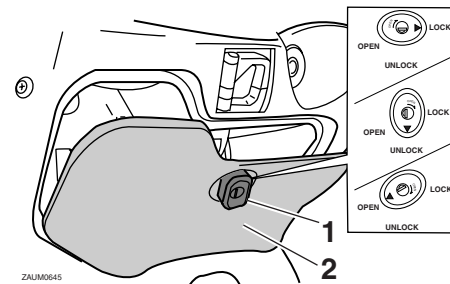

1. Serratura.
2. Scomparto portaoggetti anteriore

Per aprire la serratura del vano portaoggetti

Inserire la chiave nella serratura e farla fare un quarto di giro in senso orario.

Per aprire il vano portaoggetti quando è sbloccato

Girare la manopola di 1/4 di giro in senso orario. Una volta rilasciata, la manopola ritornerà nella sua posizione originaria.

Per chiudere il vano portaoggetti

Spingere il coperchio nella sua posizione originaria.

FUNZIONI DEGLI STRUMENTI E DEI COMANDI

Per chiudere a chiave il vano portaoggetti

Inserire la chiave nella serratura e farle fare un quarto di giro in senso antiorario, quindi toglierla.

HWA10961

AVVERTENZA

- Non superare il limite di carico di 1 kg (2.2 lb) per lo scomparto portaoggetti.
- Non superare il carico massimo di 185 kg (408 lb) per il veicolo.

Vano portaoggetti

HAUM1191

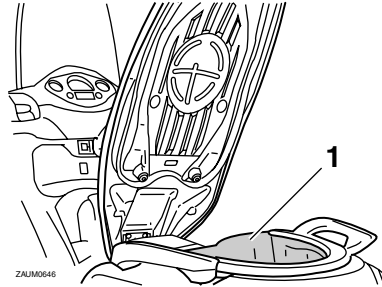

1. Vano portaoggetti posteriore

Sotto la sella c'è uno vano portaoggetti. (Vedere pagina 3-10.)

HWA10961

AVVERTENZA

- Non superare il limite di carico di 5 kg (11 lb) per lo scomparto portaoggetti.
- Non superare il carico massimo di 185 kg (408 lb) per il veicolo.

HCA10080

ATTENZIONE:

Fare attenzione ai seguenti punti quando si usa il vano portaoggetti:

- Dato che il vano portaoggetti accumula il calore quando è esposto al sole, non riporre oggetti sensibili al calore al suo interno.

- Per evitare che l'umidità si propaghi nel vano portaoggetti, mettere gli oggetti bagnati in una busta di plastica prima di riporli nel vano portaoggetti.
- Dato che il vano portaoggetti può bagnarsi durante il lavaggio dello scooter, mettere in una busta di plastica gli oggetti riposti in esso.
- Non tenere oggetti di valore o fragili nel vano portaoggetti.

3

Per riporre un casco nel vano portaoggetti, posizionare il casco con il lato anteriore rivolto all'indietro.

NOTA:

- Alcuni caschi non si possono riporre nel vano portaoggetti a causa della loro dimensione o forma.
- Non lasciare lo scooter incustodito con la sella aperta.

FUNZIONI DEGLI STRUMENTI E DEI COMANDI

Regolazione dei gruppi dell'ammortizzatore

HAU14880

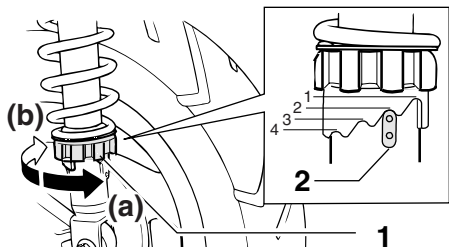

1. Ghiera di regolazione precarica molla
2. Indicatore di posizione

Ciascun gruppo dell'ammortizzatore è equipaggiato con una ghiera di regolazione precarica molla.

HCA10100

ATTENZIONE:

Non tentare mai di girare il meccanismo di registro oltre i valori massimi o minimi.

HWA10210

AVVERTENZA

Regolare sempre entrambi gli ammortizzatori sugli stessi valori, altrimenti il mezzo potrebbe risultare scarsamente maneggevole e poco stabile.

Eeguire la regolazione della precarica della molla come segue:

Per aumentare la precarica della molla e quindi rendere la sospensione più rigida, girare la ghiera di regolazione su ciascun gruppo ammortizzatore in direzione (a). Per ridurre la precarica molla e quindi rendere la sospensione più morbida, girare la ghiera di regolazione su ciascun gruppo ammortizzatore in direzione (b).

NOTA:

Allineare la tacca corretta sulla ghiera di regolazione con l'indicatore di posizione sull'ammortizzatore.

Regolazione della precarica della molla:

- Minimo (morbida):
1
- Standard:
2
- Massimo (rigida):
4

Gancio della cinghia portabagagli

HAUT1070

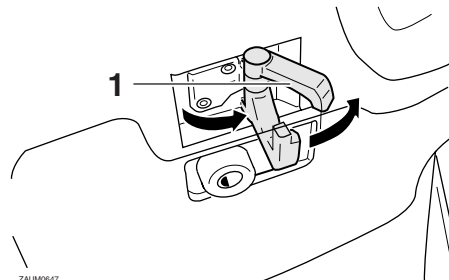

1. Gancio della cinghia portabagagli

ZALM0647

HWAT1030

AVVERTENZA

- Non superare il limite di carico di 3 kg (6.6 lb) per il gancio della cinghia portabagagli.
- Non superare il carico massimo di 185 kg (408 lb) per il veicolo.

Cavalletto laterale

HAU15301

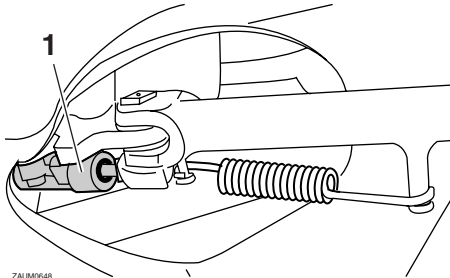

ZALM0648

1. Interruttore cavalletto laterale

Il cavalletto laterale si trova sul lato sinistro del telaio. Alzare o abbassare il cavalletto laterale con il piede mentre si tiene il veicolo in posizione diritta.

NOTA:

L'interruttore incorporato nel cavalletto laterale fa parte del sistema d'interruzione circuito accensione, che interrompe l'accensione in determinate situazioni (vedere più avanti per spiegazioni sul sistema d'interruzione circuito accensione).

HWA10240

AVVERTENZA

Non si deve utilizzare il motociclo con il cavalletto laterale abbassato, o se non può essere alzato correttamente (oppure

se non rimane alzato), altrimenti il cavalletto laterale potrebbe toccare il terreno e distrarre il pilota, con conseguente possibilità di perdere il controllo del mezzo. Il sistema d'interruzione circuito accensione Yamaha è stato progettato per far adempiere al pilota la responsabilità di alzare il cavalletto laterale prima di mettere in movimento il mezzo. Pertanto si prega di controllare questo sistema regolarmente come descritto di seguito e di farlo riparare da un concessionario Yamaha se non funziona correttamente.

Impianto d'interruzione del circuito di accensione

HAU15371

L'impianto d'interruzione del circuito di accensione (comprende l'interruttore del cavalletto laterale e gli interruttori delle luci degli stop) ha le seguenti funzioni:

- Impedire l'avviamento con il cavalletto laterale alzato, ma nessun freno attivo.
- Impedire l'avviamento con uno dei freni attivo, ma il cavalletto laterale ancora abbassato.
- Spegnerne il motore con il cavalletto laterale abbassato.

Controllare periodicamente il funzionamento dell'impianto d'interruzione del circuito di accensione in conformità alla seguente procedura:

HWA10250

AVVERTENZA

Se si nota una disfunzione, fare controllare il sistema da un concessionario Yamaha prima di utilizzare il mezzo.

FUNZIONI DEGLI STRUMENTI E DEI COMANDI

3

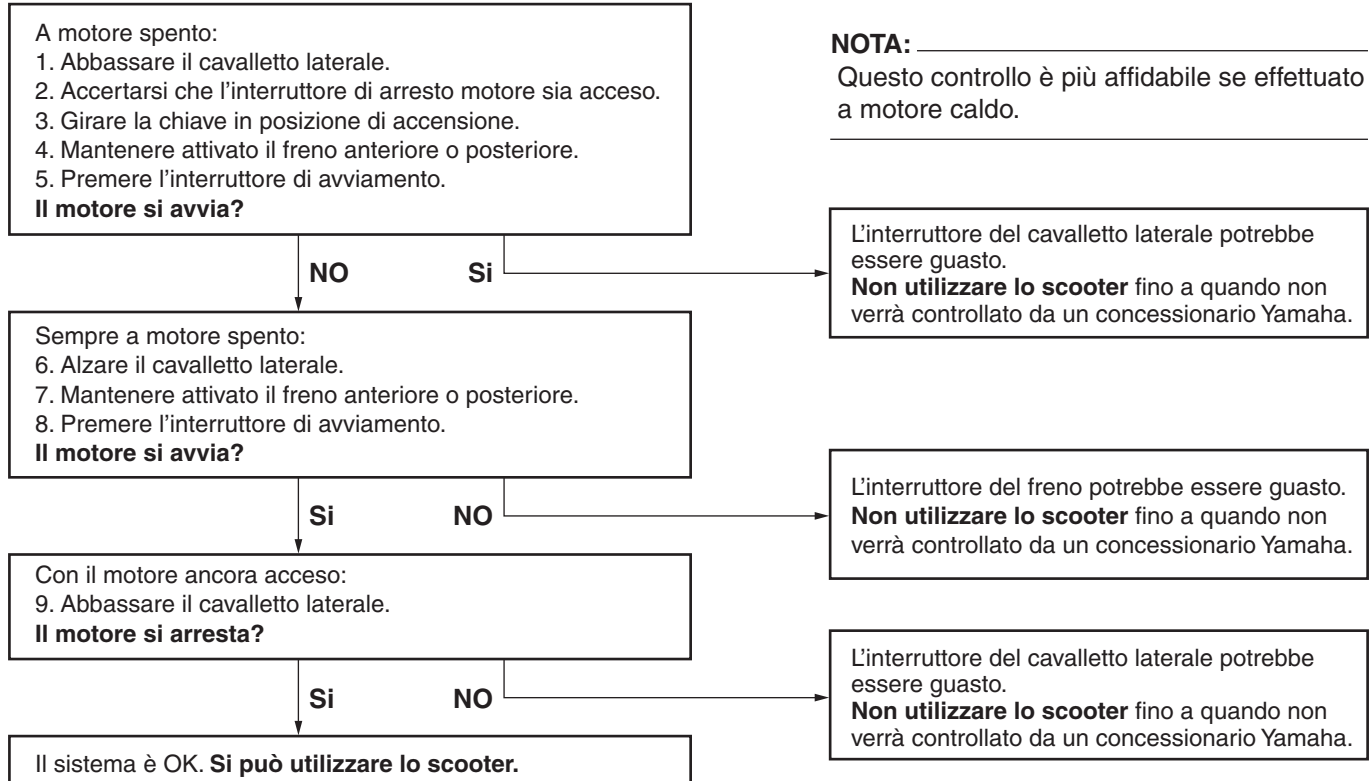

CONTROLLI PRIMA DELL'UTILIZZO

HAU15592

Il proprietario è responsabile delle condizioni del veicolo. Componenti vitali possono iniziare a deteriorarsi rapidamente ed in modo imprevisto, anche se il veicolo resta inutilizzato (per esempio, a seguito della esposizione agli elementi). Qualsiasi danneggiamento, perdita di liquidi o di pressione dei pneumatici può avere serie conseguenze. Pertanto è molto importante, oltre ad un controllo visivo, controllare i seguenti punti prima di ogni utilizzo.

NOTA:

Eseguire sempre i controlli citati ogni volta che si utilizza il veicolo. Questi controlli possono venire eseguiti in pochissimo tempo, e la sicurezza che assicurano al pilota compensa questa perdita di tempo.

HWA11150

AVVERTENZA

Se uno dei componenti nella lista dei controlli prima dell'utilizzo non funziona correttamente, farlo controllare e riparare prima di utilizzare il veicolo.

CONTROLLI PRIMA DELL'UTILIZZO

HAU15605

Elenco dei controlli prima dell'utilizzo

POSIZIONE	CONTROLLI	PAGINA
Carburante	<ul style="list-style-type: none">• Controllare il livello del carburante nel serbatoio.• Fare rifornimento se necessario.• Controllare l'assenza di perdite nel circuito del carburante.	3-8
Olio motore	<ul style="list-style-type: none">• Controllare il livello dell'olio nel motore.• Se necessario, aggiungere olio del tipo consigliato fino al livello secondo specifica.• Controllare l'assenza di perdite di olio nel veicolo.	6-8
Olio della trasmissione finale	<ul style="list-style-type: none">• Controllare l'assenza di perdite di olio nel veicolo.	6-10
Liquido refrigerante	<ul style="list-style-type: none">• Controllare il livello del liquido refrigerante nel serbatoio.• Se necessario, aggiungere liquido refrigerante del tipo consigliato fino al livello secondo specifica.• Verificare che non ci siano perdite nell'impianto di raffreddamento.	6-11
Freno anteriore	<ul style="list-style-type: none">• Controllare il funzionamento.• Se si ha una sensazione di morbidezza e cedevolezza, fare spurgare l'impianto idraulico da un concessionario Yamaha.• Controllare l'usura pastiglie freni.• Sostituire se necessario.• Controllare il livello del liquido nel serbatoio.• Se necessario, aggiungere liquido freni del tipo consigliato fino al livello secondo specifica.• Verificare che non ci siano perdite nell'impianto idraulico.	6-16, 6-17, 6-17
Freno posteriore	<ul style="list-style-type: none">• Controllare il funzionamento.• Se si ha una sensazione di morbidezza e cedevolezza, fare spurgare l'impianto idraulico da un concessionario Yamaha.• Controllare l'usura pastiglie freni.• Sostituire se necessario.• Controllare il livello del liquido nel serbatoio.• Se necessario, aggiungere liquido freni del tipo consigliato fino al livello secondo specifica.• Verificare che non ci siano perdite nell'impianto idraulico.	6-16, 6-17, 6-17

CONTROLLI PRIMA DELL'UTILIZZO

POSIZIONE	CONTROLLI	PAGINA
Manopola dell'acceleratore	<ul style="list-style-type: none">• Accertarsi che il movimento sia agevole.• Controllare il gioco del cavo.• Se necessario, fare regolare il gioco del cavo e lubrificare il cavo ed il corpo della manopola da un concessionario Yamaha.	6-13, 6-19
Ruote e pneumatici	<ul style="list-style-type: none">• Controllare l'assenza di danneggiamenti.• Controllare la condizione dei pneumatici e la profondità del battistrada.• Controllare la pressione dell'aria.• Correggere se necessario.	6-14, 6-16
Leve del freno	<ul style="list-style-type: none">• Accertarsi che il movimento sia agevole.• Lubrificare i punti di rotazione delle leve se necessario.	6-19
Cavalletto laterale, cavalletto centrale	<ul style="list-style-type: none">• Accertarsi che il movimento sia agevole.• Lubrificare i punti di rotazione se necessario.	6-20
Fissaggi della parte ciclistica	<ul style="list-style-type: none">• Accertarsi che tutti i dadi, i bulloni e le viti siano serrati correttamente.• Serrare se necessario.	—
Strumenti, luci, segnali e interruttori	<ul style="list-style-type: none">• Controllare il funzionamento.• Correggere se necessario.	—
Interruttore del cavalletto laterale	<ul style="list-style-type: none">• Controllare il funzionamento del sistema d'interruzione del circuito di accensione.• Se il sistema è guasto, fare controllare il veicolo da un concessionario Yamaha.	3-13

UTILIZZO E PUNTI IMPORTANTI RELATIVI ALLA GUIDA

HAU15980

HWA10870

AVVERTENZA

- Familiarizzare completamente con tutti i comandi e le loro funzioni prima di utilizzare il mezzo. Consultare un concessionario Yamaha per tutti i comandi o le funzioni non compresi a fondo.
- Non avviare o far funzionare mai il motore in ambienti chiusi per qualsiasi durata di tempo. I gas di scarico sono tossici e la loro inalazione può provocare la perdita di conoscenza ed il decesso in tempi brevi. Accertarsi di garantire sempre una ventilazione adeguata.
- Per sicurezza, avviare sempre il motore con il cavalletto centrale abbassato.

Accensione del motore

HAUM2170

HCA10250

ATTENZIONE:

Vedere pagina 5-3 per le istruzioni di rodaggio del motore prima di utilizzare il mezzo per la prima volta.

Affinché il sistema d'interruzione circuito accensione dia il consenso all'avviamento, il cavalletto laterale deve essere alzato.

HWA10290

AVVERTENZA

- Prima di accendere il motore, controllare il funzionamento del sistema d'interruzione del circuito di accensione in conformità alla procedura descritta a pagina 3-13.
- Non guidare mai con il cavalletto laterale abbassato.

1. Girare la chiave in posizione di "○".
2. Chiudere completamente l'acceleratore.
3. Accendere il motore premendo l'interruttore avviamento ed azionando il freno anteriore o posteriore.

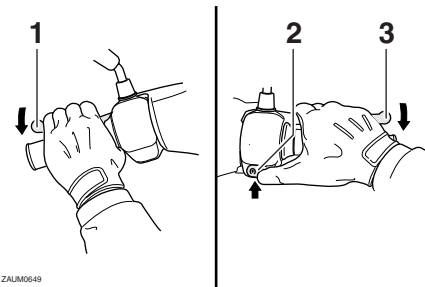

ZAJM0649

1. Leva freno posteriore
2. Interruttore avviamento
3. Leva freno anteriore

NOTA:

Se il motore non si avvia, rilasciare l'interruttore avviamento, attendere alcuni secondi e poi riprovare. Ogni tentativo di accensione deve essere il più breve possibile per preservare la batteria. Non tentare di far girare il motore per più di 10 secondi per ogni tentativo. Se il motore non si accende, provare con l'acceleratore aperto di 1/8 di giro.

HCA11040

ATTENZIONE:

Per allungare al massimo la vita del motore, non accelerare bruscamente quando il motore è freddo!

UTILIZZO E PUNTI IMPORTANTI RELATIVI ALLA GUIDA

Avvio del mezzo

HAU16760

NOTA:

Prima di iniziare la marcia, lasciare riscaldare il motore.

1. Stringendo la leva del freno posteriore con la sinistra e tenendo la maniglia con la destra, far scendere lo scooter dal cavalletto centrale.

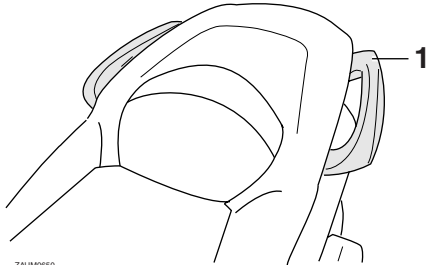

ZAJM0650

1. Maniglia

2. Sedere a cavalcioni della sella e poi regolare gli specchi retrovisori.
3. Accendere l'indicatore di direzione.
4. Controllare il traffico in arrivo e poi girare lentamente la manopola dell'acceleratore (a destra) per mettere in movimento il mezzo.
5. Spegnerne l'indicatore di direzione.

Accelerazione e decelerazione

HAU16780

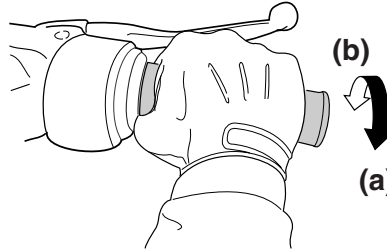

ZAJM0199

La regolazione della velocità avviene aprendo e chiudendo la manopola dell'acceleratore. Per aumentare la velocità, girare la manopola dell'acceleratore in direzione (a). Per ridurre la velocità, girare la manopola dell'acceleratore in direzione (b).

Frenatura

HAU16792

1. Chiudere completamente l'acceleratore.
2. Azionare contemporaneamente il freno anteriore e quello posteriore aumentando gradualmente la pressione.

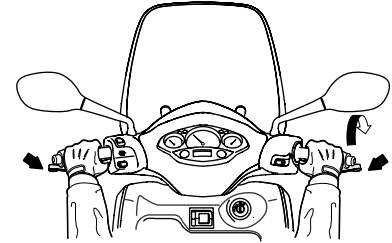

ZAJM0651

HWA10300

AVVERTENZA

- Evitare frenate brusche o improvvise (specialmente quando ci si inclina su di un lato), altrimenti lo scooter potrebbe slittare o ribaltarsi.
- Quando sono bagnati, i passaggi a livello, le rotaie dei tram, le lamiere metalliche in prossimità di cantieri di costruzioni stradali ed i coperchi dei tombini diventano estremamente

UTILIZZO E PUNTI IMPORTANTI RELATIVI ALLA GUIDA

te sdruciolevoli. Pertanto, rallentare quando ci si avvicina a queste zone ed attraversarle con cautela.

- Ricordarsi che frenare su strade bagnate è molto più difficile.
- Guidare lentamente in discesa, in quanto frenare in discesa può essere molto difficile.

Consigli per ridurre il consumo del carburante

HAU16820

Il consumo di carburante dipende in gran parte dallo stile di guida. I seguenti consigli possono aiutare a ridurre il consumo di carburante:

- Evitare regimi di rotazione elevati del motore durante l'accelerazione.
- Evitare regimi di rotazione elevati quando non c'è carico sul motore.
- Spegnerne il motore invece di lasciarlo al minimo per lunghi periodi di tempo (per es. negli ingorghi di traffico, ai semafori o ai passaggi a livello).

Rodaggio

HAU16841

Non c'è un periodo più importante nella vita del motore di quello tra 0 e 1600 km (1000 mi). Per questo motivo, leggere attentamente quanto segue.

Dato che il motore è nuovo, non sottoporlo a sforzi eccessivi per i primi 1600 km (1000 mi). Le varie parti del motore si usurano e si adattano reciprocamente creando i giochi di funzionamento corretti. Durante questo periodo si deve evitare di guidare a lungo a tutto gas o qualsiasi altra condizione che possa provocare il surriscaldamento del motore.

HAUM2010

0–1000 km (0–600 mi)

Evitare il funzionamento prolungato del motore con più di 1/3 acceleratore.

1000–1600 km (600–1000 mi)

Evitare il funzionamento prolungato del motore con più di 1/2 acceleratore.

HCA11660

ATTENZIONE:

Dopo 1000 km (600 mi) di funzionamento, ricordarsi di sostituire l'olio motore e l'olio della trasmissione finale.

1600 km (1000 mi) e più

Ora si può utilizzare normalmente il veicolo.

HCA10270

ATTENZIONE:

In caso di disfunzioni del motore durante il periodo di rodaggio, fare controllare immediatamente il mezzo da un concessionario Yamaha.

HAU17212

Parcheggio

Quando si parcheggia, spegnere il motore e togliere la chiave dal blocchetto accensione.

HWA10310

AVVERTENZA

- Poiché il motore e l'impianto di scarico possono divenire molto caldi, parcheggiare in luoghi dove i pedoni o i bambini non possano facilmente toccarli.
- Non parcheggiare su un pendio o su terreno soffice, altrimenti il veicolo potrebbe ribaltarsi.

HCA10380

ATTENZIONE:

Non parcheggiare mai il motociclo vicino a possibili rischi di incendio, come erba o altri materiali facilmente combustibili.

MANUTENZIONE PERIODICA E PICCOLE RIPARAZIONI

HAU17280

La sicurezza è un obbligo del proprietario. Le ispezioni, le regolazioni e le lubrificazioni periodiche conserveranno il mezzo nelle migliori condizioni possibili di sicurezza e di efficienza. I punti più importanti relativi ai controlli, alle regolazioni ed alla lubrificazione sono illustrati nelle pagine seguenti.

Gli intervalli indicati nella tabella della manutenzione periodica e di lubrificazione vanno considerati solo come una guida generale in condizioni di marcia normali. Tuttavia, **POTREBBE ESSERE NECESSARIO RIDURRE GLI INTERVALLI DI MANUTENZIONE IN FUNZIONE DELLE CONDIZIONI CLIMATICHE, DEL TERRENO, DELLA SITUAZIONE GEOGRAFICA E DELL'IMPIEGO INDIVIDUALE.**

HWA10320

AVVERTENZA

Se non si ha confidenza con i lavori di manutenzione, farli eseguire da un concessionario Yamaha.

HWA10330

AVVERTENZA

Questo scooter è progettato esclusivamente per l'utilizzo su fondi stradali pavimentati. Se lo scooter viene impiegato su percorsi molto polverosi, fangosi o bagnati, si deve pulire o sostituire più

spesso l'elemento del filtro dell'aria, altrimenti potrebbe verificarsi una rapida usura del motore. Consultare un concessionario Yamaha per gli intervalli di manutenzione corretti.

HAU17470

Kit attrezzi

Il kit attrezzi si trova all'interno del vano portaoggetti posteriore. (Vedere pagina 3-11.) Le informazioni per l'assistenza contenute in questo libretto e il kit attrezzi in dotazione hanno lo scopo di aiutarvi nell'esecuzione della manutenzione preventiva e di piccole riparazioni. È tuttavia possibile che, per eseguire correttamente determinati lavori di manutenzione, siano necessari degli attrezzi supplementari, come una chiave dinamometrica.

NOTA:

Se non si è in possesso degli attrezzi o dell'esperienza necessari per un determinato lavoro, farlo eseguire dal concessionario Yamaha di fiducia.

HWA10350

AVVERTENZA

Le modifiche non approvate dalla Yamaha possono provocare una perdita delle prestazioni e rendere il mezzo non sicuro per l'uso. Consultare un concessionario Yamaha prima di tentare di eseguire modifiche di qualsiasi genere.

MANUTENZIONE PERIODICA E PICCOLE RIPARAZIONI

HAU17707

Manutenzione periodica e lubrificazione

NOTA:

- I controlli annuali vanno eseguiti ogni anno, a meno che, in loro vece, non si esegua una manutenzione basata sui chilometri.
- Da 50000 km, ripetere gli intervalli di manutenzione iniziando da 10000 km.
- Affidare l'assistenza delle posizioni evidenziate da un asterisco ad un concessionario Yamaha, in quanto richiedono utensili speciali, dati ed abilità tecnica.

N.	POSIZIONE	INTERVENTO DI CONTROLLO O MANUTENZIONE	STATO TOTALIZZATORE CONTACHILOMETRI (× 1000 km)					CONTROLLO ANNUALE
			1	10	20	30	40	
1	* Circuito del carburante	• Verificare che i tubi flessibili della benzina non siano fessurati o danneggiati.		√	√	√	√	√
2	Candela	• Controllare lo stato. • Pulire e ripristinare la distanza elettrodi.		√		√		
		• Sostituire.			√		√	
3	* Valvole	• Controllare il gioco valvole. • Regolare.			√		√	
4	Elemento del filtro dell'aria	• Sostituire.			√		√	
5	Elemento del filtro dell'aria del carter della cinghia trapezoidale	• Pulire.		√	√	√	√	
6	* Freno anteriore	• Controllare il funzionamento, il livello del liquido e l'assenza di perdite nel veicolo.	√	√	√	√	√	√
		• Sostituire le pastiglie dei freni.	Se consumate fino al limite					

MANUTENZIONE PERIODICA E PICCOLE RIPARAZIONI

N.	POSIZIONE	INTERVENTO DI CONTROLLO O MANUTENZIONE	STATO TOTALIZZATORE CONTACHILOMETRI (× 1000 km)					CONTROLO ANNUALE
			1	10	20	30	40	
7	* Freno posteriore	• Controllare il funzionamento, il livello del liquido e l'assenza di perdite nel veicolo.	√	√	√	√	√	√
		• Sostituire le pastiglie dei freni.	Se consumate fino al limite					
8	* Tubi flessibili del freno	• Controllare se vi sono fessurazioni o danneggiamenti.		√	√	√	√	√
		• Sostituire.	Ogni 4 anni					
9	* Ruote	• Controllare il disassamento e danneggiamenti.		√	√	√	√	
10	* Pneumatici	• Controllare la profondità del battistrada e danneggiamenti. • Sostituire se necessario. • Controllare la pressione dell'aria. • Correggere se necessario.		√	√	√	√	√
11	* Cuscinetti delle ruote	• Controllare che il cuscinetto non sia allentato o danneggiato.		√	√	√	√	
12	* Cuscinetti dello sterzo	• Controllare il gioco dei cuscinetti e la durezza della sterzo.	√	√	√	√	√	
		• Lubrificare con grasso a base di sapone di litio.	Ogni 20000 km					
13	* Fissaggi della parte ciclistica	• Accertarsi che tutti i dadi, i bulloni e le viti siano serrati correttamente.		√	√	√	√	√
14	Cavalletto laterale, cavalletto centrale	• Controllare il funzionamento. • Lubrificare.		√	√	√	√	√
15	* Interruttore del cavalletto laterale	• Controllare il funzionamento.	√	√	√	√	√	√
16	* Forcella	• Controllare il funzionamento e l'assenza di perdite di olio.		√	√	√	√	
17	* Gruppi degli ammortizzatori	• Controllare il funzionamento e l'assenza di perdite di olio negli ammortizzatori.		√	√	√	√	
18	* Iniezione carburante	• Controllare il regime del minimo.	√	√	√	√	√	√

MANUTENZIONE PERIODICA E PICCOLE RIPARAZIONI

N.	POSIZIONE	INTERVENTO DI CONTROLLO O MANUTENZIONE	STATO TOTALIZZATORE CONTACHILOMETRI (× 1000 km)					CONTROLLO ANNUALE
			1	10	20	30	40	
19	Olio motore	• Cambiare. (Vedere pagina 3-2.)	√	Quando si accende la spia del cambio olio (ogni 3000 km)				
		• Controllare il livello dell'olio e l'assenza di perdite di olio nel veicolo.	Ogni 3000 km					√
20	* Filtrino olio motore	• Pulire.	√					
21	* Impianto di raffreddamento	• Controllare il livello del liquido refrigerante e l'assenza di perdite di olio nel veicolo.		√	√	√	√	√
		• Cambiare.	Ogni 3 anni					
22	Olio della trasmissione finale	• Controllare l'assenza di perdite di olio nel veicolo.	√	√		√		
		• Cambiare.	√		√		√	
23	* Cinghia trapezoidale	• Sostituire.	Ogni 20000 km					
24	* Interruttori del freno anteriore e del freno posteriore	• Controllare il funzionamento.	√	√	√	√	√	√
25	Parti in movimento e cavi	• Lubrificare.		√	√	√	√	√
26	* Corpo della manopola e cavo dell'acceleratore	• Controllare il funzionamento ed il gioco. • Regolare il gioco del cavo dell'acceleratore se necessario. • Lubrificare il corpo della manopola ed il cavo dell'acceleratore.		√	√	√	√	√
27	* Luci, segnali e interruttori	• Controllare il funzionamento. • Regolare il fascio di luce del faro.	√	√	√	√	√	√

MANUTENZIONE PERIODICA E PICCOLE RIPARAZIONI

HAU18670

NOTA:

- Il filtro dell'aria richiede una manutenzione più frequente se si utilizza il mezzo in zone molto umide o polverose.
 - Manutenzione del freno idraulico
 - Controllare regolarmente e, se necessario, rabboccare il liquido dei freni per portarlo al livello corretto.
 - Ogni due anni sostituire i componenti interni delle pompe freno e delle pinze, e cambiare il liquido dei freni.
 - Sostituire i tubi flessibili dei freni ogni quattro anni e se sono fessurati o danneggiati.
-

MANUTENZIONE PERIODICA E PICCOLE RIPARAZIONI

Rimozione ed installazione delle carenature e dei pannelli HAU18712

Le carenature ed i pannelli illustrati vanno tolti per eseguire alcuni dei lavori di manutenzione descritti in questo capitolo. Fare riferimento a questa sezione tutte le volte che si deve togliere ed installare una carenatura o un pannello.

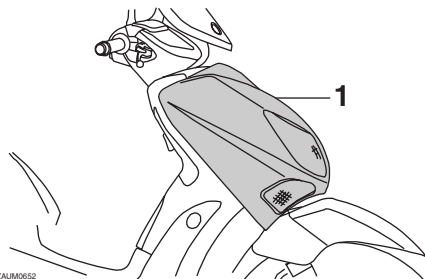

ZALUM0652
1. Carenatura A

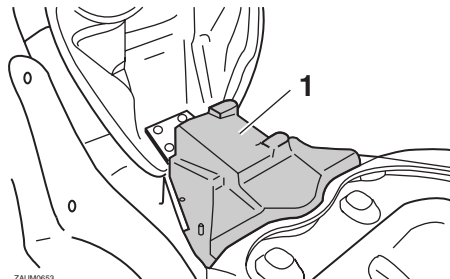

ZALUM0653
1. Pannello A

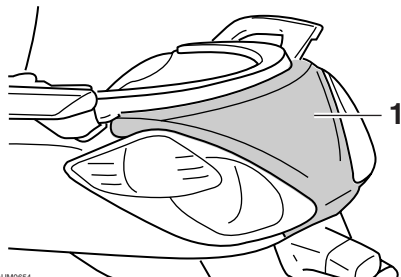

ZALUM0654
1. Pannello B

Carenatura A

Per togliere la carenatura

1. Togliere le viti della carenatura.

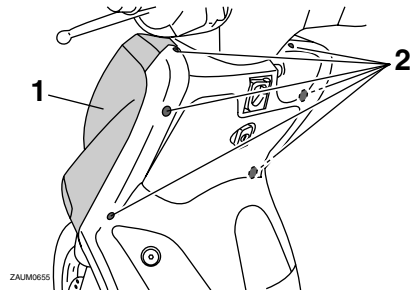

ZALUM0655
1. Carenatura A
2. Vite

2. Scollegare il connettore faro e i connettori indicatori di direzione.

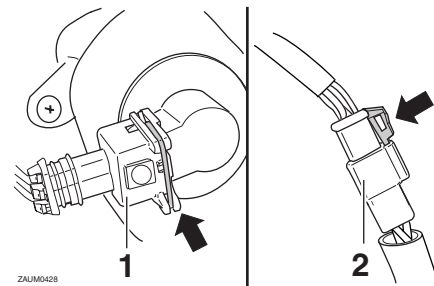

- ZALUM0428
1. Accoppiatore del cavo dell'indicatore di direzione
 2. Accoppiatore del faro
 3. Estrarre la carenatura.

MANUTENZIONE PERIODICA E PICCOLE RIPARAZIONI

Per installare la carenatura

1. Collegare il connettore faro e i connettori indicatori di direzione.
2. Posizionare la carenatura nella sua posizione originaria e poi installare le viti.

Pannello A

HAU19481

Per togliere il pannello

1. Aprire la sella. (Vedere pagina 3-10.)
2. Togliere le viti e poi asportare il pannello come illustrato nella figura.

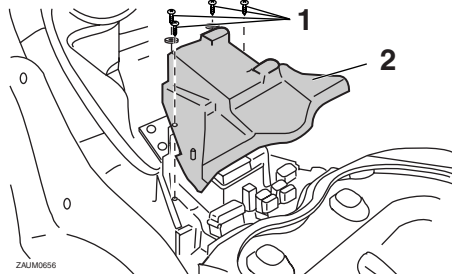

1. Vite
2. Pannello A

Per installare il pannello

Posizionare il pannello nella sua posizione originaria e poi installare le viti.

Pannello B

HAU19210

Per togliere il pannello

Togliere le viti e poi asportare il pannello.

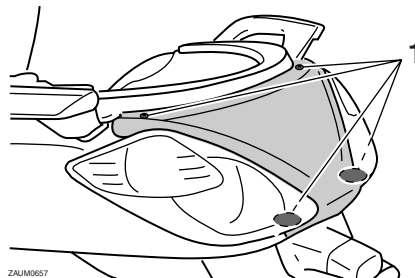

1. Vite

Per installare il pannello

Posizionare il pannello nella sua posizione originaria e poi installare le viti.

Controllo della candela

HAU19620

La candela è un componente importante del motore che va controllato periodicamente, preferibilmente da un concessionario Yamaha. Dato che il calore ed i depositi provocano una lenta erosione della candela, bisogna smontarla e controllarla in conformità alla tabella della manutenzione periodica e lubrificazione. Inoltre, lo stato della candela può rivelare le condizioni del motore.

L'isolatore di porcellana intorno all'elettrodo centrale della candela dovrebbe essere di colore marroncino chiaro (il colore ideale se il veicolo viene usato normalmente). Se il colore della candela è nettamente diverso, il motore potrebbe presentare un'anomalia. Non tentare di diagnosticare problemi di questo genere. Chiedere invece ad un concessionario Yamaha di controllare il veicolo. Se la candela presenta segni di usura degli elettrodi e eccessivi depositi carboniosi o di altro genere, si deve sostituirla.

Candela secondo specifica:
NGK/DPR8EA-9

Prima di installare una candela, misurare la distanza tra gli elettrodi con uno spessore e, se necessario, regolarla secondo la specifica.

MANUTENZIONE PERIODICA E PICCOLE RIPARAZIONI

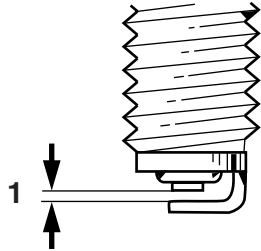

ZALUM0037

1. Distanza tra gli elettrodi

Distanza tra gli elettrodi:
0.8–0.9 mm (0.031–0.035 in)

Pulire la superficie della guarnizione della candela e la sua superficie di accoppiamento ed eliminare ogni traccia di sporco dalla filettatura della candela.

Coppia di serraggio:
Candela:
17.5 Nm (1.75 m·kgf, 12.5 ft·lbf)

NOTA: _____
In mancanza di una chiave dinamometrica per installare la candela, per ottenere una coppia di serraggio corretta aggiungere 1/4–1/2 giro al serraggio manuale. Tuttavia provvedere al serraggio secondo specifica della candela al più presto possibile.

HAUM1550

Olio motore

Controllare sempre il livello olio motore prima di utilizzare il mezzo. Oltre a questo, si deve cambiare l'olio agli intervalli specificati nella tabella della manutenzione periodica e lubrificazione e quando si accende l'indicatore di assistenza.

Per controllare il livello olio motore

1. Posizionare lo scooter sul cavalletto centrale.

NOTA: _____
Accertarsi che lo scooter sia dritto durante il controllo del livello dell'olio. Basta una lieve inclinazione laterale per provocare errori nel controllo.

2. Accendere il motore, lasciarlo scaldare per diversi minuti e poi spegnerlo.
3. Attendere alcuni minuti per dare tempo all'olio di depositarsi, togliere il tappo riempimento olio, pulire l'astina livello con un panno, inserirla nel foro del bocchettone del serbatoio olio (senza avvitarla) e poi estrarla per controllare il livello dell'olio.

NOTA: _____
Il livello olio motore deve trovarsi tra i riferimenti livello min. e max.

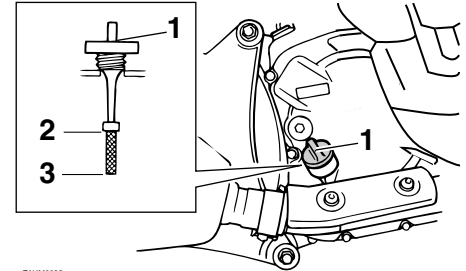

ZALUM0685

1. Tappo bocchettone riempimento olio motore
2. Riferimento livello max.
3. Riferimento di livello min.
4. Se l'olio motore è al di sotto al riferimento livello min., rabboccare con il tipo di olio consigliato per raggiungere il livello appropriato.
5. Inserire l'astina livello nel foro del bocchettone del serbatoio olio e poi stringere il tappo riempimento olio.

Per cambiare l'olio motore

1. Accendere il motore, lasciarlo scaldare per diversi minuti e poi spegnerlo.
2. Posizionare una coppa dell'olio sotto il motore per raccogliere l'olio esausto.
3. Togliere il tappo bocchettone riempimento olio motore ed il bullone drenaggio olio per scaricare l'olio dal carter.

MANUTENZIONE PERIODICA E PICCOLE RIPARAZIONI

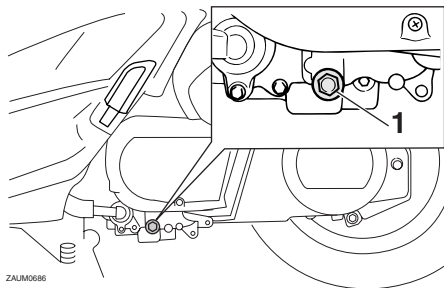

ZAUM0686

1. Bullone drenaggio olio

4. Verificare che la rondella non sia danneggiata e sostituirla se necessario.

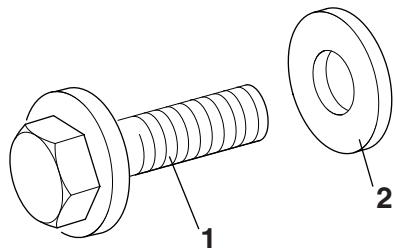

ZAUM0129

1. Bullone drenaggio olio

2. Rondella

5. Installare la rondella e il bullone drenaggio olio, quindi stringere il bullone di drenaggio alla coppia di serraggio secondo specifica.

Coppia di serraggio:

Bullone drenaggio olio:
20 Nm (2.0 m-kgf, 14 ft-lbf)

NOTA:

Accertarsi che la rondella sia alloggiata correttamente.

6. Aggiungere la quantità secondo specifica dell'olio motore consigliato e poi installare e stringere il tappo riempimento olio.

Olio motore consigliato:

Vedere pagina 8-1.

Quantità di cambio olio:

1.20 L (1.27 US qt) (1.06 Imp.qt)

HCA11670

ATTENZIONE:

- Non utilizzare oli con specifica diesel "CD" o oli di qualità superiore a quella specificata. Inoltre non usare oli con etichetta "ENERGY CONSERVING II" (CONSERVANTE ENERGIA II) o superiore.
- Accertarsi che non penetrino corpi estranei nel carter.

7. Accendere il motore e lasciarlo girare al minimo per diversi minuti mentre si verifica che non presenti perdite di

olio. In caso di perdite di olio, spegnere immediatamente il motore e cercarne le cause.

8. Azzerare l'indicatore cambio olio. (Vedere pagina 3-3.)

HAU20061

Olio trasmissione finale

Prima di ogni utilizzo del mezzo, controllare sempre che la scatola trasmissione finale non presenti perdite di olio. Se si riscontrano perdite, fare controllare e riparare lo scooter da un concessionario Yamaha. Oltre a questo, si deve cambiare come segue l'olio trasmissione finale agli intervalli specificati nella tabella della manutenzione periodica e lubrificazione.

1. Accendere il motore, riscaldare l'olio trasmissione finale guidando lo scooter per diversi minuti e poi spegnerlo.
2. Posizionare lo scooter sul cavalletto centrale.
3. Posizionare una coppa dell'olio sotto la scatola trasmissione finale per raccogliere l'olio esausto.
4. Togliere il tappo riempimento olio ed il bullone drenaggio per scaricare l'olio dalla scatola trasmissione finale.

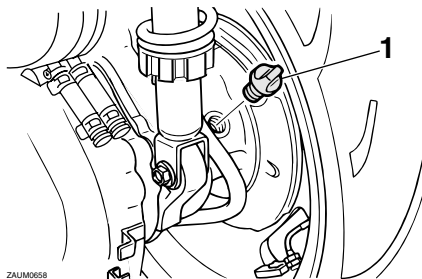

1. Tappo del bocchettone riempimento olio trasmissione finale

5. Installare il bullone di drenaggio olio trasmissione finale e poi stringerlo alla coppia di serraggio secondo specifica.

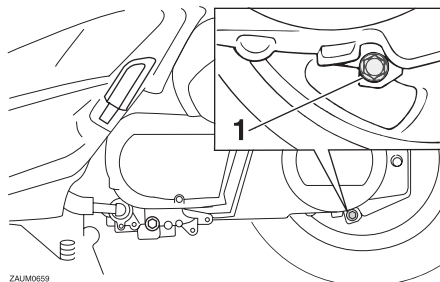

1. Bullone di scarico olio trasmissione finale

Coppia di serraggio:

Bullone di drenaggio olio trasmissione finale:
22 Nm (2.2 m-kgf, 15.9 ft-lbf)

6. Aggiungere la quantità secondo specifica dell'olio trasmissione finale consigliato e poi installare e stringere il tappo riempimento olio.

Olio trasmissione finale consigliato:

Vedere pagina 8-1.

Quantità di olio:

0.25 L (0.26 US qt) (0.22 Imp.qt)

HWA11310

AVVERTENZA

- Accertarsi che non penetrino corpi estranei nella scatola della trasmissione finale.
- Accertarsi che non arrivi olio sul pneumatico o sulla ruota.

7. Controllare che la scatola trasmissione finale non presenti perdite d'olio. In caso di perdite di olio, cercarne le cause.

MANUTENZIONE PERIODICA E PICCOLE RIPARAZIONI

Liquido refrigerante

HAU20070

Prima di utilizzare il mezzo, controllare sempre il livello del liquido refrigerante. Inoltre si deve cambiare il liquido refrigerante agli intervalli specificati nella tabella della manutenzione periodica e lubrificazione.

Per controllare il livello del liquido refrigerante

HAUM2101

1. Posizionare il veicolo su una superficie piana e mantenerlo diritto.

NOTA:

- Si deve controllare il livello del liquido refrigerante con il motore freddo, in quanto il livello varia a seconda della temperatura del motore.
- Accertarsi che il veicolo sia diritto durante il controllo del livello del liquido refrigerante. Basta una lieve inclinazione laterale per provocare errori nel controllo.

2. Controllare il livello del liquido refrigerante attraverso l'oblò.

NOTA:

Il livello del liquido refrigerante deve trovarsi tra i riferimenti livello min. e max.

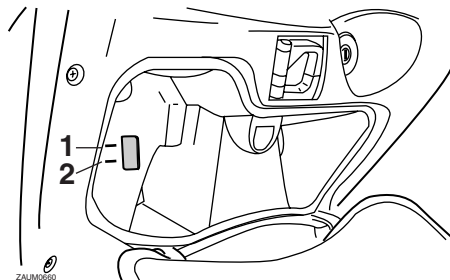

1. Riferimento livello max.
2. Riferimento di livello min.

3. Se il liquido refrigerante è all'altezza o al di sotto del riferimento livello min., togliere la carenatura A. (Vedere pagina 6-6.)
4. Aprire il tappo del serbatoio, e poi aggiungere liquido refrigerante fino al simbolo livello massimo.

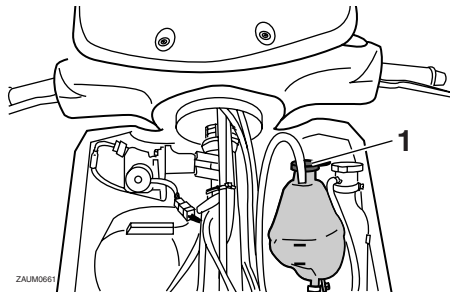

1. Tappo serbatoio liquido refrigerante

Capacità serbatoio liquido refrigerante:

0.20 L (0.21 US qt) (0.18 Imp.qt)

HCA10471

ATTENZIONE:

- Se non si dispone di liquido refrigerante, utilizzare al suo posto acqua distillata o acqua del rubinetto non calcarea o salata, in quanto sono dannose per il motore.
- Se si è usata dell'acqua al posto del liquido refrigerante, sostituirla con refrigerante al più presto possibile, altrimenti il sistema di raffreddamento non sarà protetto contro il gelo e la corrosione.
- Se si è aggiunta acqua al liquido refrigerante, far controllare al più presto possibile da un concessionario Yamaha il contenuto di antigelo, altrimenti l'efficacia del liquido refrigerante si riduce.

HWA10380

AVVERTENZA

Non tentare mai di togliere il tappo del radiatore quando il motore è caldo.

5. Chiudere il tappo serbatoio e poi installare la carenatura.

Cambio del liquido refrigerante

HAU33030

HWA10380

AVVERTENZA

Non tentare mai di togliere il tappo del radiatore quando il motore è caldo.

Il liquido refrigerante va cambiato agli intervalli specificati nella tabella della manutenzione periodica e lubrificazione. Far eseguire il cambio del liquido refrigerante dal concessionario Yamaha.

Elementi filtranti del filtro aria e del carter cinghia trapezoidale

HAUS1333

Si deve sostituire l'elemento filtrante e pulire l'elemento filtrante carter cinghia trapezoidale agli intervalli specificati nella tabella della manutenzione periodica e lubrificazione. Controllare più spesso gli elementi filtranti se si utilizza il mezzo su percorsi molto bagnati o polverosi.

Sostituzione elemento filtrante

1. Posizionare lo scooter sul cavalletto centrale.
2. Togliere il coperchio cassa filtro togliendo le viti.

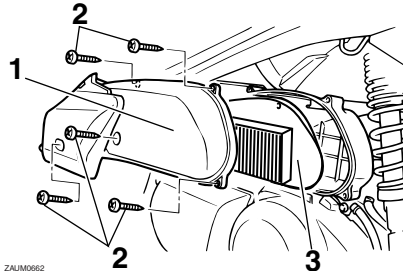

ZALM0662

1. Coperchio della scatola del filtro dell'aria
 2. Vite
 3. Elemento del filtro dell'aria
3. Estrarre l'elemento filtrante.

4. Inserire un nuovo elemento filtrante nella cassa filtro.
5. Installare il coperchio cassa filtro installando le viti.

Pulizia dell'elemento filtrante carter cinghia trapezoidale

1. Togliere il coperchio cassa filtro carter cinghia trapezoidale togliendo le viti.

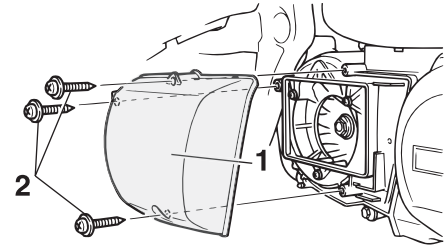

ZAJM0448

1. Coperchio cassa filtro carter cinghia trapezoidale
 2. Vite
2. Togliere l'elemento filtrante e poi eliminare lo sporco con aria compressa, come illustrato nella figura.

MANUTENZIONE PERIODICA E PICCOLE RIPARAZIONI

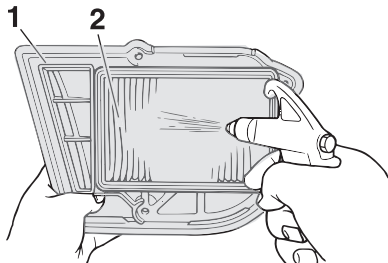

ZALM0449

1. Coperchio cassa filtro carter cinghia trapezoidale
2. Elemento filtro aria carter cinghia trapezoidale
3. Verificare che l'elemento filtrante non sia danneggiato e sostituirlo, se necessario.
4. Installare l'elemento filtrante con il lato colorato rivolto verso l'esterno.
5. Installare il coperchio cassa filtro carter cinghia trapezoidale installando le viti.

HCA10530

ATTENZIONE:

- Accertarsi che ciascun elemento dei filtri sia alloggiato correttamente nella propria scatola.
- Non si deve mai far funzionare il motore senza gli elementi dei filtri dell'aria installati, altrimenti il pisto-

ne (i pistoni) e/o il cilindro (i cilindri) potrebbero usurarsi eccessivamente.

Controllo gioco del cavo dell'acceleratore

HAU21382

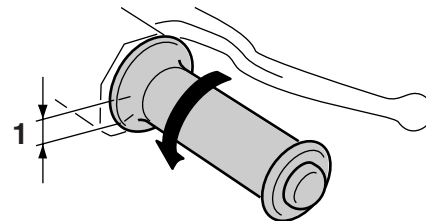

ZALM0051

1. Gioco del cavo dell'acceleratore

Il gioco del cavo dell'acceleratore dovrebbe essere di 3.0–5.0 mm (0.12–0.20 in) alla manopola acceleratore. Controllare periodicamente il gioco del cavo dell'acceleratore e, se necessario, farlo regolare da un concessionario Yamaha.

Gioco valvole

HAU21401

Il gioco valvole cambia con l'utilizzo del mezzo, provocando un rapporto scorretto di miscelazione di aria/carburante e/o rumorosità del motore. Per impedire che ciò accada, fare regolare il gioco valvole da un concessionario Yamaha agli intervalli specificati nella tabella della manutenzione periodica e lubrificazione.

Pneumatici

HAUM2040

Per garantire il massimo delle prestazioni, una lunga durata e l'utilizzo in sicurezza del vostro veicolo, fare attenzione ai seguenti punti che riguardano i pneumatici prescritti secondo specifica.

Pressione pneumatici

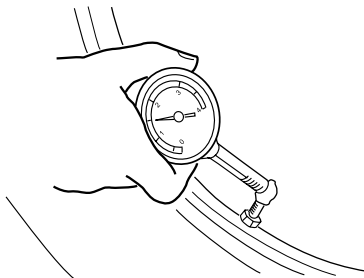

ZAJM0053

Controllare sempre e, se necessario, regolare la pressione pneumatici prima di mettersi in marcia.

HWA10500

⚠ AVVERTENZA

- Controllare e regolare la pressione dei pneumatici a freddo (ossia quando la temperatura dei pneumatici è uguale alla temperatura ambiente).

- Si deve regolare la pressione dei pneumatici in funzione della velocità di marcia e del peso totale del pilota, del passeggero, del carico e degli accessori omologati per questo modello.

Pressione pneumatici (misurata a pneumatici freddi):

0–90 kg (0–198 lb):

Anteriore:

170 kPa (25 psi) (1.70 kgf/cm²)

Posteriore:

190 kPa (28 psi) (1.90 kgf/cm²)

90–185 kg (198–408 lb):

Anteriore:

180 kPa (26 psi) (1.80 kgf/cm²)

Posteriore:

200 kPa (29 psi) (2.00 kgf/cm²)

Carico massimo*:

185 kg (408 lb)

* Peso totale del pilota, del passeggero, del carico e degli accessori

6

⚠ AVVERTENZA

Dato che il carico ha un impatto enorme sulla manovrabilità, la frenata, le prestazioni e le caratteristiche di sicurezza del vostro veicolo, tenere sempre presenti le seguenti precauzioni.

HWA11200

MANUTENZIONE PERIODICA E PICCOLE RIPARAZIONI

- **NON SOVRACCARICARE MAI IL VEICOLO!** L'uso di un veicolo sovraccarico può provocare danneggiamenti dei pneumatici, la perdita del controllo o lesioni gravi. Verificare che il peso totale del pilota, del passeggero, del carico e degli accessori non superi il carico massimo specificato per il veicolo.
- Non trasportare oggetti fissati male che possono spostarsi durante la marcia.
- Fissare con cura gli oggetti più pesanti vicino al centro del veicolo e distribuire uniformemente il peso sui due lati del mezzo.
- Regolare la pressione dei pneumatici in funzione del carico.
- Prima di utilizzare il motociclo, controllare sempre la condizione e la pressione dei pneumatici.

Controllo dei pneumatici

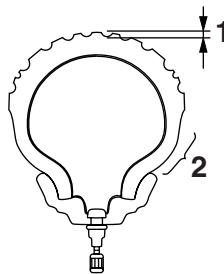

ZALIM0054

1. Profondità battistrada
2. Fianco del pneumatico

Controllare sempre i pneumatici prima di utilizzare il mezzo. Se la profondità battistrada centrale è scesa al limite secondo specifica, se ci sono chiodi o frammenti di vetro nel pneumatico, o se il fianco è fessurato, fare sostituire immediatamente il pneumatico da un concessionario Yamaha.

Profondità battistrada minima (anteriore e posteriore):
1.6 mm (0.06 in)

NOTA:

I limiti di profondità battistrada possono differire da nazione a nazione. Rispettare sempre le disposizioni di legge della nazione d'impiego.

Informazioni sui pneumatici

Questo modello è equipaggiato con pneumatici senza camera d'aria.

Pneumatico anteriore:

Dimensioni:

120/70-16 M/C 57P

Produttore/modello:

PIRELLI/SPORT DEMON FRONT

Pneumatico posteriore:

Dimensioni:

140/70-15 69P

Produttore/modello:

PIRELLI/SPORT DEMON

HWA10470

⚠ AVVERTENZA

- Fare sostituire i pneumatici eccessivamente consumati da un concessionario Yamaha. Oltre ad essere illegale, l'utilizzo del veicolo con pneumatici eccessivamente usurati riduce la stabilità di marcia e può provocare la perdita del controllo del mezzo.
- Consigliamo di affidare la sostituzione di tutte le parti in relazione alle ruote ed ai freni, compresi i pneumatici, ad un concessionario Yamaha, che possiede le conoscenze tecniche e l'esperienza necessarie.

Ruote in lega

HAU21960

Per garantire il massimo delle prestazioni, una lunga durata e l'utilizzo in sicurezza del vostro veicolo, prestare attenzione ai seguenti punti che riguardano le ruote prescritte secondo specifica.

- Prima di utilizzare il mezzo, controllare sempre che i cerchi delle ruote non presentino cricche, piegature o deformazioni. Se si riscontrano danneggiamenti, fare sostituire la ruota da un concessionario Yamaha. Non tentare di eseguire alcuna seppur piccola riparazione alla ruota. In caso di deformazioni o di cricche, la ruota va sostituita.
- In caso di sostituzione del pneumatico o della ruota, occorre eseguire il bilanciamento della ruota. Lo sbilanciamento della ruota può compromettere le prestazioni e la manovrabilità del mezzo e abbreviare la durata del pneumatico.
- Guidare a velocità moderate dopo il cambio di un pneumatico, per permettere alla superficie del pneumatico di "rodarsi", in modo da poter sviluppare al meglio le proprie caratteristiche.

Gioco delle leve freno anteriore e posteriore

HAU33453

Anteriore

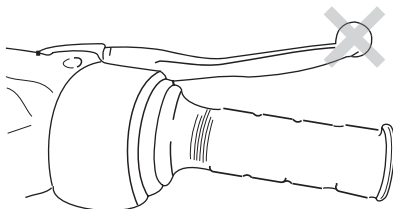

ZALM0687

Posteriore

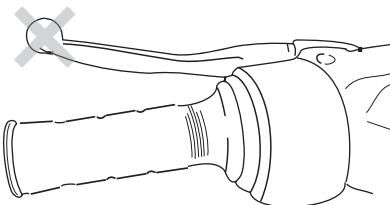

ZALM0688

Non ci deve essere gioco alle estremità delle leve freno. Se c'è del gioco, fare controllare il circuito dei freni da un concessionario Yamaha.

AVVERTENZA

HWA14211

Se, premendo la leva freno, si ha una sensazione di morbidezza e cedevolezza, questo può indicare la presenza di aria nell'impianto idraulico. In caso di presenza di aria nell'impianto idraulico, farlo spurgare da un concessionario Yamaha prima di utilizzare il veicolo. L'aria nell'impianto idraulico riduce la potenza della frenata, con possibile perdita del controllo del mezzo e di incidenti.

MANUTENZIONE PERIODICA E PICCOLE RIPARAZIONI

Controllo delle pastiglie del freno anteriore e posteriore HAU22390

Si deve verificare l'usura delle pastiglie del freno anteriore e posteriore agli intervalli specificati nella tabella della manutenzione periodica e lubrificazione.

Pastiglie del freno anteriore HAU22420

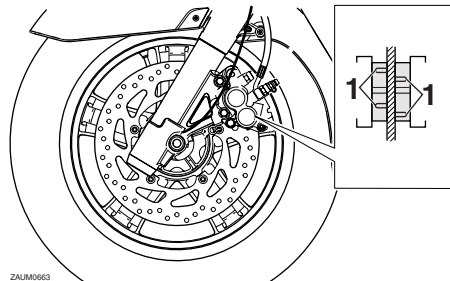

1. Scanalatura indicatore d'usura pastiglia freno

Ciascuna pastiglia del freno anteriore è provvista di una scanalatura di indicazione usura, che consente di verificare l'usura della pastiglia senza dover disassemblare il freno. Per controllare l'usura della pastiglia, controllare la scanalatura di indicazione usura. Se una pastiglia si è usurata al punto che la scanalatura di indicazione usura è

quasi scomparsa, fare sostituire in gruppo le pastiglie dei freni da un concessionario Yamaha.

Pastiglie del freno posteriore HAU22500

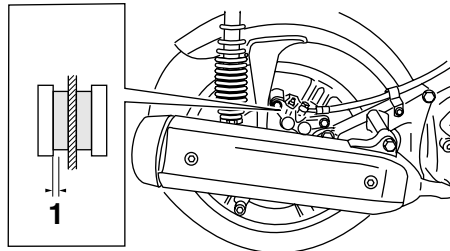

ZALUM0664

1. Spessore rivestimento pastiglia freno

Verificare che ciascuna pastiglia freno posteriore non sia danneggiata e misurare lo spessore della guarnizione. Se una pastiglia freno è danneggiata, o se lo spessore della guarnizione è inferiore a 0.8 mm (0.03 in), fare sostituire in gruppo le pastiglie dei freni da un concessionario Yamaha.

Controllo del livello del liquido freni HAU22580

Freno anteriore

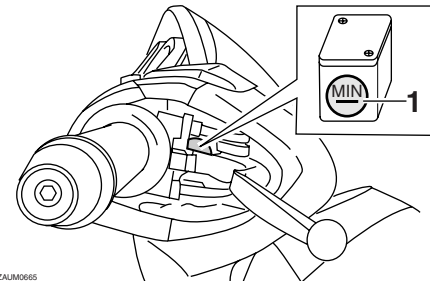

ZALUM0665

1. Riferimento di livello min.

Freno posteriore

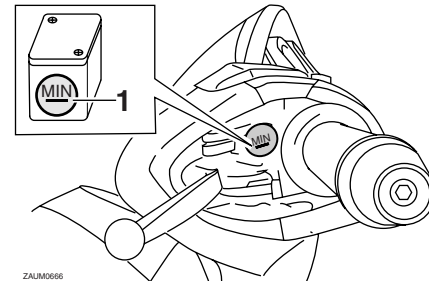

ZALUM0666

1. Riferimento di livello min.

Una quantità insufficiente di liquido freni può lasciar entrare aria nell'impianto frenante, rendendolo inefficiente.

MANUTENZIONE PERIODICA E PICCOLE RIPARAZIONI

Prima di utilizzare il mezzo, controllare che il livello del liquido freni sia superiore al riferimento del minimo e rabboccare, se necessario. Un livello basso del liquido freni può indicare che le pastiglie freni sono usurate e/o la presenza di perdite nell'impianto frenante. Se il livello del liquido freni è basso, controllare l'usura delle pastiglie freno e verificare che non ci siano perdite nell'impianto frenante.

Rispettare le seguenti precauzioni:

- Quando si controlla il livello del liquido, assicurarsi che la parte superiore del serbatoio del liquido freni sia in piano.
- Usare soltanto il liquido freni della qualità consigliata, altrimenti le guarnizioni di gomma possono deteriorarsi, causando delle perdite e la diminuzione dell'efficienza della frenata.

Liquido freni consigliato:

DOT 4

- Rabboccare con lo stesso tipo di liquido freni. Eventuali miscele possono causare una reazione chimica pericolosa e la diminuzione dell'efficienza della frenata.
- Evitare infiltrazioni d'acqua nel serbatoio del liquido freni durante il rifornimento. L'acqua causa una notevole

riduzione del punto di ebollizione del liquido e può provocare l'effetto "vapor lock" (tampone di vapore).

- Il liquido dei freni può corrodere le superfici verniciate o le parti in plastica. Pulire sempre immediatamente l'eventuale liquido versato.
- Dato che le pastiglie dei freni si usurano, è normale che il livello del liquido freni diminuisca gradualmente. Tuttavia, se il livello scende improvvisamente, far accertare la causa da un concessionario Yamaha.

HAU22720

Sostituzione del liquido freni

Far sostituire il liquido freni da un concessionario Yamaha agli intervalli specificati nella NOTA in fondo alla tabella della manutenzione periodica e lubrificazione. Inoltre far sostituire i paraolii della pompa freno e della pinza, come pure il tubo freno agli intervalli elencati qui di seguito, oppure se presentano danneggiamenti o perdite.

- Paraolio: Sostituire ogni due anni.
- Tubo flessibile del freno: Sostituire ogni quattro anni.

MANUTENZIONE PERIODICA E PICCOLE RIPARAZIONI

Controllo e lubrificazione dei cavi

HAU23100

Prima di utilizzare il mezzo, controllare sempre il funzionamento di tutti i cavi di comando e le loro condizioni, e lubrificare le estremità dei cavi, se necessario. Se un cavo è danneggiato o non si muove agevolmente, farlo controllare o sostituire da un concessionario Yamaha.

Lubrificante consigliato:

Olio motore

AVVERTENZA

HWA10720

6 I danneggiamenti della guaina esterna possono influire negativamente sul funzionamento corretto del cavo e farebbero arrugginire il cavo interno. Se il cavo è danneggiato, sostituirlo al più presto possibile per prevenire condizioni di mancata sicurezza.

Controllo e lubrificazione della manopola e del cavo acceleratore

HAU23111

Prima di utilizzare il mezzo, controllare sempre il funzionamento della manopola acceleratore. Inoltre, si deve lubrificare il cavo agli intervalli specificati nella tabella della manutenzione periodica e lubrificazione.

Lubrificazione delle leve freno anteriore e posteriore

HAU23171

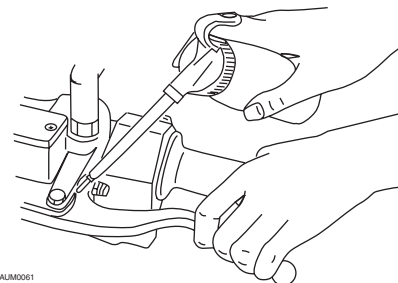

ZALM0061

I perni di guida delle leve freno anteriore e posteriore vanno lubrificati agli intervalli specificati nella tabella della manutenzione periodica e lubrificazione.

Lubrificante consigliato:

Grasso a base di sapone di litio
(grasso universale)

Controllo e lubrificazione del cavalletto centrale e del cavalletto laterale

HAU23211

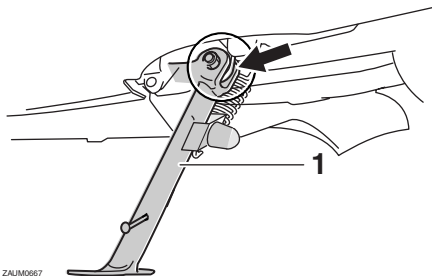

ZAJUM0667

1. Cavalletto laterale

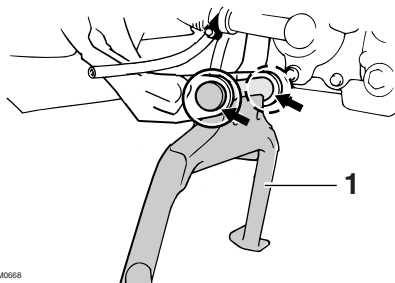

ZAJUM0668

1. Cavalletto centrale

Prima di utilizzare il mezzo, controllare sempre il funzionamento del cavalletto centrale e del cavalletto laterale, e lubrificare, se necessario, i perni di guida e le superfici di contatto metallo/metallo.

HWA10740

AVVERTENZA

Se il cavalletto centrale o il cavalletto laterale non si alza e non si abbassa agevolmente, farlo controllare o riparare da un concessionario Yamaha.

Lubrificante consigliato:

Grasso a base di sapone di litio
(grasso universale)

Controllo della forcella

HAU23271

Le condizioni e il funzionamento della forcella si devono controllare agli intervalli specificati nella tabella della manutenzione periodica e lubrificazione, nel modo seguente.

Per controllare le condizioni

HWA10750

AVVERTENZA

Supportare fermamente il veicolo in modo che non ci sia pericolo che si ribalti.

Controllare che gli steli della forcella non presentino graffi, danneggiamenti o eccessive perdite di olio.

Per controllare il funzionamento

1. Posizionare il mezzo su una superficie piana e mantenerlo dritto.
2. Azionando il freno anteriore, premere con forza il manubrio diverse volte verso il basso per verificare se la forcella si comprime e si estende regolarmente.

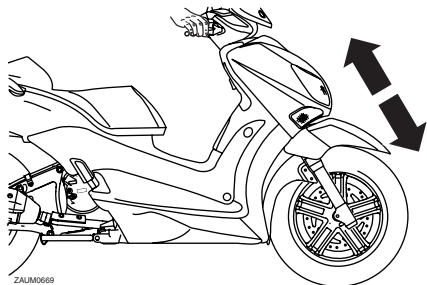

HCA10590

ATTENZIONE:

Se la forcella è danneggiata o non funziona agevolmente, farla controllare o riparare da un concessionario Yamaha.

Controllo dello sterzo

I cuscinetti dello sterzo se usurati o allentati, possono essere fonte di pericolo. Pertanto si deve controllare il funzionamento dello sterzo agli intervalli specificati nella tabella della manutenzione periodica e lubrificazione, nel modo seguente.

1. Posizionare un supporto sotto il motore per alzare da terra la ruota anteriore.

HAU23280

HWA10750

⚠ AVVERTENZA

Supportare fermamente il veicolo in modo che non ci sia pericolo che si ribalti.

2. Tenere le estremità inferiori degli steli della forcella e cercare di muoverli in avanti e all'indietro. Se si avverte del gioco, far controllare o riparare lo sterzo da un concessionario Yamaha.

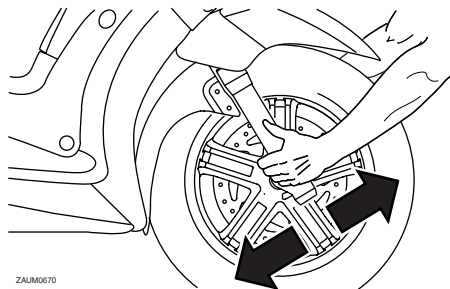

Controllo dei cuscinetti delle ruote

HAU23290

Si devono controllare i cuscinetti della ruota anteriore e posteriore agli intervalli specificati nella tabella della manutenzione periodica e lubrificazione. Se c'è del gioco nel mozzo della ruota, o se la ruota non gira agevolmente, fare controllare i cuscinetti delle ruote da un concessionario Yamaha.

Batteria

HAU23390

HWA10760

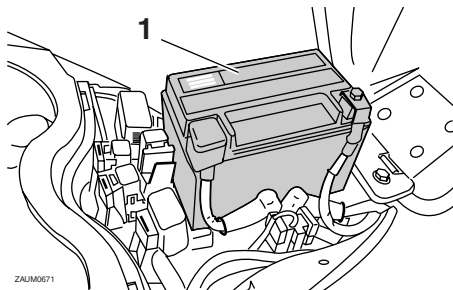

1. Batteria

La batteria si trova dietro al pannello A. (Vedere pagina 6-6.)

Questo modello è equipaggiato con una batteria sigillata (MF), esente da manutenzione. Non occorre controllare il liquido o aggiungere acqua distillata.

Per caricare la batteria

Se la batteria sembra scarica, farla caricare al più presto possibile da un concessionario Yamaha. Tenere presente che la batteria tende a scaricarsi più rapidamente se il mezzo è equipaggiato con accessori elettrici optional.

! AVVERTENZA

- Il liquido della batteria è velenoso e pericoloso, in quanto contiene acido solforico che provoca ustioni gravi. Evitare qualsiasi contatto con la pelle, gli occhi o gli abiti e proteggere sempre gli occhi quando si lavora vicino alle batterie. In caso di contatto, eseguire i seguenti provvedimenti di PRONTO SOCCORSO.
 - **CONTATTO ESTERNO:** Sciacquare con molta acqua.
 - **CONTATTO INTERNO:** Bere grandi quantità di acqua o latte e chiamare immediatamente un medico.
 - **OCCHI:** Sciacquare con acqua per 15 minuti e ricorrere immediatamente ad un medico.
- Le batterie producono gas idrogeno esplosivo. Pertanto tenere le scintille, le fiamme, le sigarette ecc. lontane dalla batteria e provvedere ad una ventilazione adeguata quando si carica la batteria in ambienti chiusi.
- **TENERE QUESTA E TUTTE LE BATTERIE FUORI DALLA PORTATA DEI BAMBINI.**

Rimessaggio della batteria

1. Se non si intende utilizzare il modello per oltre un mese, togliere la batteria, caricarla completamente e poi riporla in un ambiente fresco e asciutto.
2. Se la batteria resta inutilizzata per più di due mesi, controllarla almeno una volta al mese e caricarla completamente se è necessario.
3. Caricare completamente la batteria prima dell'installazione.
4. Dopo l'installazione, verificare che i cavi della batteria siano collegati correttamente ai morsetti della batteria.

HCA10630

ATTENZIONE:

- **Tenere la batteria sempre carica. Se si ripone una batteria scarica, si possono provocare danni permanenti alla stessa.**
- **Per caricare una batteria sigillata (MF), occorre un caricabatteria speciale (a tensione costante). L'utilizzo di un caricabatteria convenzionale danneggerebbe la batteria. Se non si ha la possibilità di utilizzare un caricabatteria per batterie sigillate (MF), farla caricare da un concessionario Yamaha.**

MANUTENZIONE PERIODICA E PICCOLE RIPARAZIONI

Sostituzione dei fusibili

HAU23525

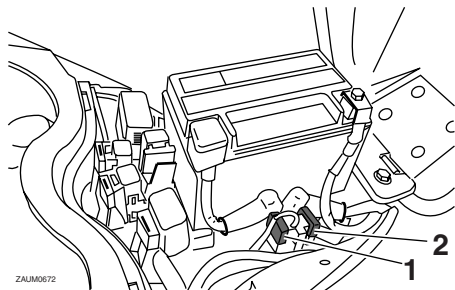

1. Fusibile principale
2. Fusibile di riserva

Il fusibile principale e la scatola fusibili che contiene i fusibili dei circuiti individuali si trovano dietro al pannello A. (Vedere pagina 6-6.)

Se brucia un fusibile, sostituirlo come segue.

1. Girare la chiave su “

ZAJM0673

1. Scatola fusibili
2. Fusibile ventola radiatore
3. Fusibile ECU
4. Fusibile di backup
5. Fusibile sistema di segnalazione
6. Fusibile faro
7. Fusibile accensione
8. Fusibile di riserva
9. Fusibile di riserva
10. Fusibile di riserva

Fusibili secondo specifica:

- Fusibile principale:
30.0 A
- Fusibile ECU:
5.0 A
- Fusibile dell’impianto di segnalazione:
15.0 A
- Fusibile dell’accensione:
10.0 A
- Fusibile del faro:
15.0 A
- Fusibile di backup:
5.0 A
- Fusibile della ventola del radiatore:
5.0 A

HCA10640

ATTENZIONE:

Non utilizzare un fusibile di amperaggio superiore a quello consigliato per evitare di provocare danni estesi all’impianto elettrico ed eventualmente un incendio.

3. Girare la chiave su “

6-23

Sostituzione di una lampada faro

HAUM2180

Questo modello è equipaggiato con lampadine del faro al quarzo. Se una lampada faro brucia, sostituirla come segue:

Per sostituire una lampada abbagliante del faro

1. Togliere la carenatura A. (Vedere pagina 6-6.)
2. Togliere il cappuccio coprilampada.

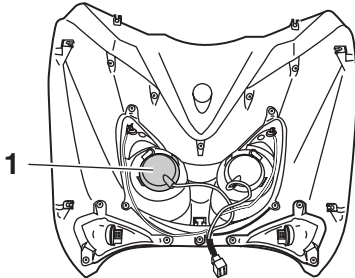

ZAJUM0674

1. Coprilampada del faro

3. Togliere il portalamпада faro girandolo in senso antiorario e poi togliere la lampada guasta.

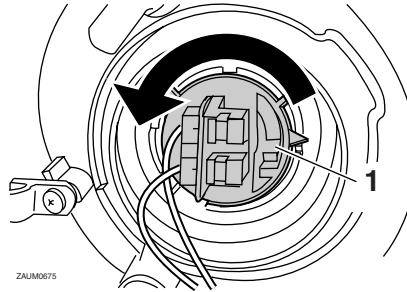

ZAJUM0675

1. Portalamпада del faro

HWA10790

AVVERTENZA

Le lampadine del faro si scaldano molto. Pertanto tenere i prodotti infiammabili lontani dalla lampadina del faro accesa e non toccarla fino a quando non si è raffreddata.

4. Posizionare una lampada faro nuova e poi fissarla con il portalamпада girandola in senso orario.

HCA10650

ATTENZIONE:

Stare attenti a non danneggiare le seguenti parti:

- Lampadina del faro

Non toccare la parte di vetro della lampadina del faro, per mantenerla priva di olio, altrimenti si influirebbe negativamente sulla trasparenza

del vetro, sulla luminosità e sulla durata della lampadina. Eliminare completamente ogni traccia di sporco e le impronte delle dita sulla lampadina utilizzando un panno inumidito con alcool o diluente.

- Lente del faro

Non attaccare nessun tipo di pellicola colorata o di adesivo sul trasparente del faro.

Non utilizzare lampadine del faro di potenza superiore a quella specificata.

5. Installare il cappuccio coprilampada.
6. Installare la carenatura.
7. Se necessario, fare regolare il fascio luce da un concessionario Yamaha.

Per sostituire una lampada anabbagliante del faro

1. Togliere la carenatura A. (Vedere pagina 6-6.)
2. Togliere il cappuccio coprilampada.

MANUTENZIONE PERIODICA E PICCOLE RIPARAZIONI

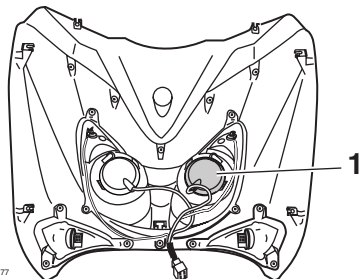

ZALUM0677

1. Coprilampada del faro

3. Scollegare il connettore faro.
4. Sganciare il portalampada faro e poi togliere la lampada guasta.

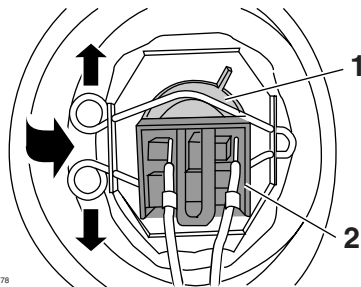

ZALUM0678

1. Lampadina del faro
2. Accoppiatore del faro

AVVERTENZA

HWA10790

Le lampadine del faro si scaldano molto. Pertanto tenere i prodotti infiammabili lontani dalla lampadina del faro accesa e non toccarla fino a quando non si è raffreddata.

5. Posizionare una lampada faro nuova e poi fissarla con il portalampada.

HCA10650

ATTENZIONE:

Stare attenti a non danneggiare le seguenti parti:

- **Lampadina del faro**
Non toccare la parte di vetro della lampadina del faro, per mantenerla priva di olio, altrimenti si influirebbe negativamente sulla trasparenza del vetro, sulla luminosità e sulla durata della lampadina. Eliminare completamente ogni traccia di sporco e le impronte delle dita sulla lampadina utilizzando un panno inumidito con alcool o diluente.
- **Lente del faro**
Non attaccare nessun tipo di pellicola colorata o di adesivo sul trasparente del faro.

Non utilizzare lampadine del faro di potenza superiore a quella specificata.

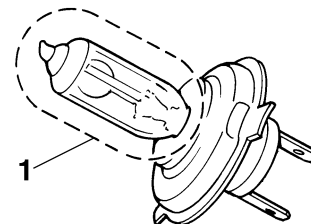

1. Non toccare la parte di vetro della lampadina.
6. Collegare il connettore faro.
7. Installare il cappuccio coprilampada.
8. Installare la carenatura.
9. Se necessario, fare regolare il fascio luce da un concessionario Yamaha.

MANUTENZIONE PERIODICA E PICCOLE RIPARAZIONI

Sostituzione di una lampadina indicatore di direzione anteriore

HAUT1260

HCA10670

ATTENZIONE:

Si consiglia di affidare questo lavoro ad un concessionario Yamaha.

1. Posizionare lo scooter sul cavalletto centrale.
2. Togliere la carenatura A. (Vedere pagina 6-6.)
3. Togliere il portalamпада con cavetto (insieme alla lampadina) girandolo in senso antiorario.

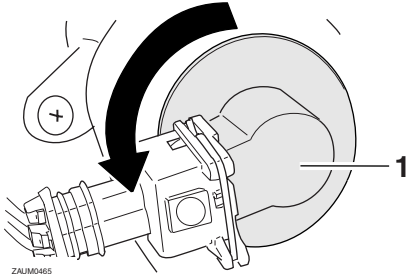

1. Cavetto portalamпада indicatore di direzione
4. Togliere la lampadina guasta premendola e girandola in senso antiorario.
5. Inserire una lampadina nuova nel portalamпада, premerla e poi girarla in senso orario fino a quando si blocca.

6. Installare il portalamпада con cavetto (insieme alla lampadina) girandolo in senso orario.
7. Installare la carenatura.

Sostituzione di una lampada fanalino posteriore/stop oppure di una lampada indicatore di direzione posteriore

HAUM2190

1. Posizionare il veicolo sul cavalletto centrale.
2. Togliere il pannello B. (Vedere pagina 6-6.)
3. Togliere il gruppo fanalino posteriore/stop togliendo le viti.

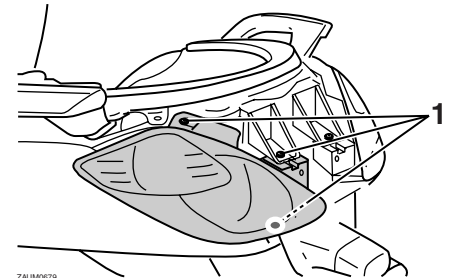

1. Vite

4. Togliere il portalamпада con cavetto (insieme alla lampada) girandolo in senso antiorario.

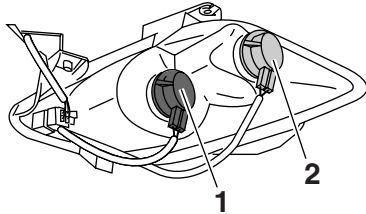

ZALUM0680

1. Connessione portalampada fanalino posteriore/stop
2. Cavetto portalampada indicatore di direzione
3. Installare il pannello.
4. Installare le viti ed il gruppo fanalino posteriore/stop.
5. Togliere la lampada guasta premendola e girandola in senso antiorario.
6. Inserire una lampada nuova nel portalampada con cavetto, premerla e poi girarla in senso orario fino a quando si blocca.
7. Installare il portalampada con cavetto (insieme alla lampada) girandolo in senso orario.
8. Installare le viti ed il gruppo fanalino posteriore/stop.
9. Installare il pannello.

6

Sostituzione della lampada luce targa

HAUM2200

1. Togliere il portalampada con cavetto (insieme alla lampada) estraendolo.

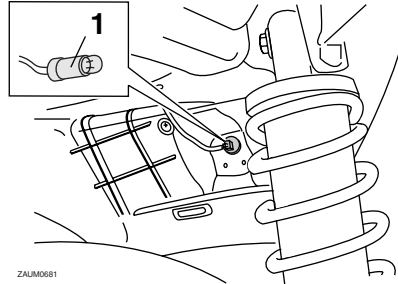

ZALUM0681

1. Connessione portalampada luce targa
2. Togliere la lampada guasta estraendola.
3. Inserire una lampada nuova nel portalampada con cavetto.
4. Installare il portalampada con cavetto (insieme alla lampada) premendolo.

Sostituzione di una lampada luce di posizione anteriore

HAUM2210

Questo modello è dotato di due luci di posizione anteriore. Se una lampada luce di posizione anteriore brucia, sostituirla come segue.

1. Togliere la carenatura A. (Vedere pagina 6-6.)
2. Togliere il portalampada con cavetto (insieme alla lampada) estraendolo.

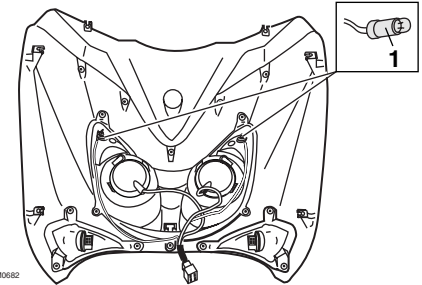

ZALUM0682

1. Cavo portalampada della luce di posizione
2. Togliere la lampada guasta estraendola.
3. Togliere la lampada guasta estraendola.
4. Inserire una lampada nuova nel portalampada con cavetto.
5. Installare il portalampada con cavetto (insieme alla lampada) premendolo.
6. Installare la carenatura.

HAU25880

Ricerca ed eliminazione guasti

Sebbene gli scooter Yamaha subiscano un rigoroso controllo prima della spedizione dalla fabbrica, si possono verificare dei guasti durante il funzionamento. Eventuali problemi nell'impianto di alimentazione del carburante, di compressione o di accensione, per esempio, possono provocare difficoltà all'avviamento o perdite di potenza.

Le tabelle di ricerca ed eliminazione guasti che seguono rappresentano una guida rapida e facile per controllare questi impianti vitali. Tuttavia, se il vostro scooter dovesse richiedere riparazioni, vi consigliamo di portarlo da un concessionario Yamaha, i cui tecnici esperti sono in possesso dell'attrezzatura, dell'esperienza e delle nozioni necessarie per la corretta riparazione del veicolo.

Usare soltanto ricambi originali Yamaha. Diffidate dalle imitazioni che possono sembrare simili ai ricambi originali Yamaha, ma spesso sono di qualità inferiore, hanno una breve durata, e possono causare riparazioni costose.

MANUTENZIONE PERIODICA E PICCOLE RIPARAZIONI

HAU42130

Tabelle di ricerca ed eliminazione guasti

Problemi all'avviamento o prestazioni scarse del motore

HWA10840



AVVERTENZA

Tenere lontane le fiamme libere e non fumare mentre si controlla o si lavora sull'impianto del carburante.

1. Carburante

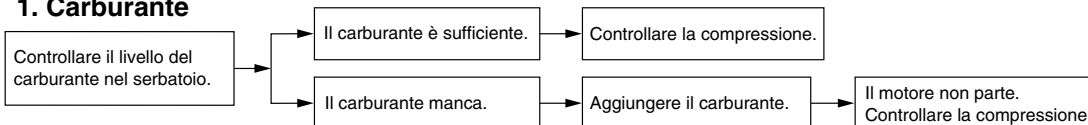

2. Compressione

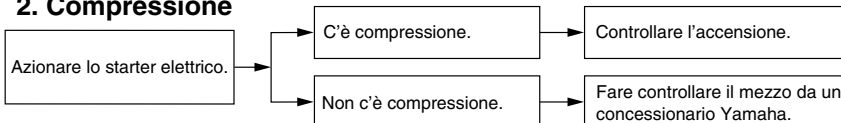

3. Accensione

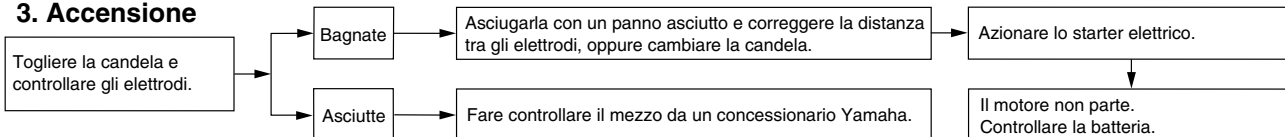

4. Batteria

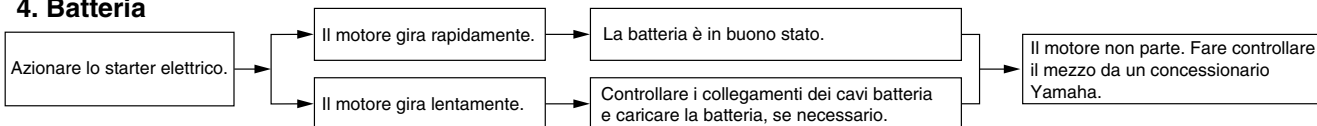

MANUTENZIONE PERIODICA E PICCOLE RIPARAZIONI

Surriscaldamento del motore

HWA10400

AVVERTENZA

- Non togliere il tappo del radiatore quando il motore e il radiatore sono caldi. Liquido bollente e vapore possono fuoriuscire sotto pressione e provocare lesioni gravi. Ricordarsi di aspettare fino a quando il motore si è raffreddato.
- Dopo aver tolto il bullone di fermo del tappo del radiatore, mettere un panno spesso, come un asciugamano, sul tappo del radiatore, e poi girarlo lentamente in senso antiorario fino al fermo, per permettere alla pressione residua di fuoriuscire. Quando cessa il sibilo, premere il tappo mentre lo si gira in senso antiorario, e poi toglierlo.

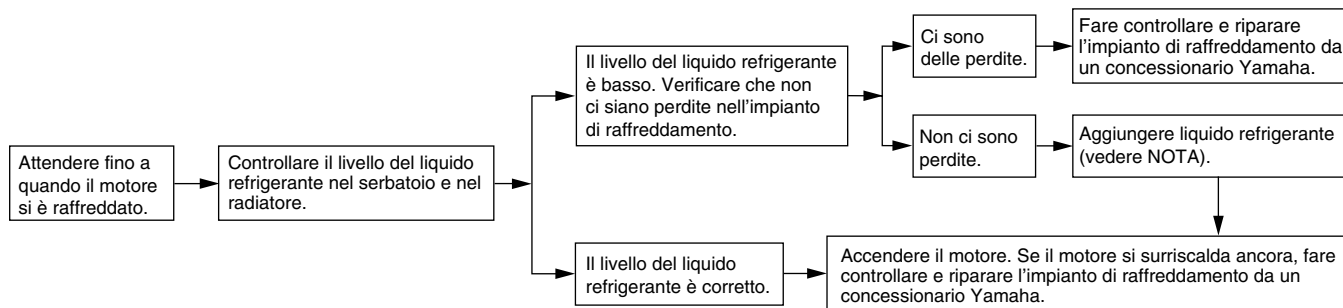

NOTA:

Se non si dispone di liquido refrigerante, in sua vece si può usare provvisoriamente dell'acqua del rubinetto, a patto che la si sostituisca al più presto possibile con il liquido refrigerante consigliato.

PULIZIA E RIMESSAGGIO DELLO SCOOTER

HAU26091

Pulizia

Pur servendo a rivelare gli aspetti attrattivi della tecnologia, la struttura aperta dello scooter lo rende più vulnerabile. Ruggine e corrosione possono svilupparsi malgrado l'impiego di componenti di alta qualità. Un tubo di scarico arrugginito potrebbe non dare nell'occhio su un'auto, ma comprometterebbe irrimediabilmente l'estetica di uno scooter. Una pulizia frequente e appropriata, non soltanto soddisfa le condizioni di garanzia, bensì mantiene l'estetica dello scooter, ne allunga la durata e ne ottimizza le prestazioni.

Prima della pulizia

1. Coprire l'uscita gas di scarico con un sacchetto di plastica dopo che il motore si è raffreddato.
2. Accertarsi che tutti i tappi ed i coperchi, i connettori e gli elementi di connessione elettrici, cappuccio candela compreso, siano ben chiusi.
3. Eliminare lo sporco difficile da trattare, come l'olio bruciato sul carter, con uno sgrassante ed una spazzola, ma non applicare mai questi prodotti sui paraolio, sulle guarnizioni e sui perni delle ruote. Sciacquare sempre lo sporco ed il prodotto sgrassante con acqua.

Pulizia

HCA10781

ATTENZIONE:

- **Evitare di usare detergenti per ruote fortemente acidi, specialmente sulle ruote a raggi. Se si utilizzano prodotti del genere sullo sporco particolarmente ostinato, non lasciare il detergente sulla superficie interessata più a lungo di quanto indicato sulle istruzioni per l'uso. Inoltre sciacquare a fondo la superficie con acqua, asciugarla immediatamente e poi applicare uno spray protettivo anticorrosione.**
- **Metodi di lavaggio errati possono danneggiare le parti in plastica quali le carenature, i pannelli, i parabrezza, le lenti faro, le lenti pannello strumenti ecc. Per pulire la plastica, usare soltanto un panno o una spugna soffice, puliti, con detergente neutro ed acqua.**
- **Non utilizzare prodotti chimici forti sulle parti in plastica. Accertarsi di non utilizzare panni o spugne che siano stati in contatto con prodotti di pulizia forti o abrasivi, solvente o diluente, carburante (benzina), pro-**

dotti per rimuovere o inibire la ruggine, liquido freni, antigelo o elettrolito.

- **Non utilizzare macchine di lavaggio con getti d'acqua ad alta pressione o di vapore, perché possono provocare infiltrazioni d'acqua e deterioramenti nelle seguenti zone: tenute (dei cuscinetti ruota e del forcello, forcella e freni), componenti elettrici (connettori, elementi di connessione, strumenti, interruttori e luci), tubi sfiato e ventilazione.**
- **Per gli scooter muniti di parabrezza: Non usare detergenti forti o spugne dure che provocherebbero opacità o graffi. Alcuni prodotti detergenti per la plastica possono lasciare graffi sul parabrezza. Provare il prodotto su una piccola parte nascosta del parabrezza per accertarsi che non lasci segni. Se il parabrezza è graffiato, usare un preparato lucidante di qualità per plastica dopo il lavaggio.**

Dopo l'utilizzo normale

Togliere lo sporco con acqua calda, un detergente neutro ed una spugna soffice e pulita, e poi sciacquare a fondo con acqua pulita. Utilizzare uno spazzolino da denti o

PULIZIA E RIMESSAGGIO DELLO SCOOTER

uno scovolino per bottiglie per le zone di difficile accesso. Lo sporco difficile da trattare e gli insetti si eliminano più facilmente coprendo la superficie interessata con un panno bagnato qualche minuto prima della pulizia.

Dopo la guida nella pioggia, vicino al mare e su strade su cui è stato sparso del sale
Poiché il sale marino o quello sparso sulle strade in inverno è estremamente corrosivo in combinazione con l'acqua, ogni volta che si è utilizzato il mezzo nella pioggia, vicino al mare e su strade su cui è stato sparso del sale procedere come segue:

NOTA:

Il sale sparso sulle strade in inverno può restarvi fino alla primavera.

1. Lavare lo scooter con acqua fredda e con un detergente neutro, dopo che il motore si è raffreddato.

HCA10790

ATTENZIONE:

Non usare acqua calda, in quanto aumenta l'azione corrosiva del sale.

2. Applicare uno spray anticorrosione su tutte le superfici di metallo, comprese quelle cromate e nichelate, per prevenire la corrosione.

Dopo la pulizia

1. Asciugare lo scooter con una pelle di camoscio o un panno di tessuto assorbente.
2. Lucidare con un prodotto specifico le superfici cromate, di alluminio o di acciaio inox, compreso l'impianto di scarico. (Con la lucidatura si possono eliminare persino le scoloriture provocate dal calore sugli impianti di scarico di acciaio inox.)
3. Per prevenire la corrosione, consigliamo di applicare uno spray protettivo su tutte le superfici metalliche, comprese quelle cromate e nichelate.
4. Utilizzare olio spray come detergente universale per eliminare qualsiasi traccia di sporco residuo.
5. Ritoccare i danneggiamenti di lieve entità della vernice provocati dai sassi, ecc.
6. Applicare della cera su tutte le superfici verniciate.
7. Lasciare asciugare completamente lo scooter prima di rimessarlo o di coprirlo.

HWA10940

AVVERTENZA

- **Accertarsi che non ci sia olio o cera sui freni o sui pneumatici. Se necessario, pulire i dischi e le guarni-**

zioni dei freni con un detergente per dischi freno o con acetone e lavare i pneumatici con acqua calda ed un detergente neutro.

- **Prima di utilizzare lo scooter, provare la sua capacità di frenata ed il comportamento in curva.**

HCA10800

ATTENZIONE:

- **Applicare con parsimonia olio spray e cera e accertarsi di togliere con un panno il prodotto in eccesso.**
- **Non applicare mai olio o cera sulle parti in gomma e in plastica, bensì trattarle con prodotti di pulizia specifici.**
- **Evitare di usare prodotti lucidanti abrasivi, in quanto asportano la vernice.**

NOTA:

Consultare un concessionario Yamaha per consigli sui prodotti da usare.

PULIZIA E RIMESSAGGIO DELLO SCOOTER

Rimessaggio

HUAU36560

A breve termine

Per il rimessaggio, usare sempre un locale fresco e asciutto e, se necessario, proteggere lo scooter dalla polvere con una copertura che lasci traspirare l'aria.

HCA10820

ATTENZIONE:

- **Se si rimessa lo scooter in un ambiente scarsamente ventilato, o lo si copre con una tela cerata quando è ancora bagnato, si permette all'acqua ed all'umidità di penetrare e di provocare la formazione di ruggine.**
- **Per prevenire la corrosione, evitare scantinati umidi, ricoveri d'animali (a causa della presenza d'ammoniaca) e gli ambienti in cui sono immazzinati prodotti chimici forti.**

A lungo termine

Prima di rimessare lo scooter per diversi mesi:

1. Seguire tutte le istruzioni nella sezione "Pulizia" del presente capitolo.
2. Riempire il serbatoio carburante ed aggiungere uno stabilizzatore del carburante (se disponibile) per prevenire

l'arrugginimento del serbatoio carburante ed il deterioramento del carburante.

3. Eseguire le fasi riportate di seguito per proteggere il cilindro, i segmenti, ecc. dalla corrosione.
 - a. Togliere il cappuccio candela e la candela.
 - b. Versare un cucchiaino da tè di olio motore nel foro della candela.
 - c. Installare il cappuccio candela sulla candela e poi mettere la candela sulla testa cilindro in modo che gli elettrodi siano a massa (questo limiterà la formazione di scintille durante la prossima fase).
 - d. Mettere in rotazione diverse volte il motore con lo starter (in questo modo la parete del cilindro si ricoprirà di olio).
 - e. Togliere il cappuccio candela e poi installare la candela ed il cappuccio candela.

HWA10950



AVVERTENZA

Per prevenire danneggiamenti o lesioni provocati dalle scintille, accertarsi di aver messo a massa gli elettrodi della candela mentre si fa girare il motore.

4. Lubrificare tutti i cavi di comando ed i perni di guida di tutte le leve e dei pedali, come pure del cavalletto laterale/cavalletto centrale.
5. Controllare e, se necessario, ripristinare la pressione pneumatici e poi sollevare lo scooter in modo che entrambe le ruote non tocchino terra. In alternativa, far girare le ruote di poco ogni mese in modo da prevenire il danneggiamento locale dei pneumatici.
6. Coprire l'uscita gas di scarico con un sacchetto di plastica per prevenire la penetrazione di umidità.
7. Togliere la batteria e caricarla completamente. Riporla in un locale fresco ed asciutto e caricarla una volta al mese. Non riporre la batteria in un luogo troppo freddo o troppo caldo [meno di 0 °C (30 °F) o più di 30 °C (90 °F)]. Per maggiori informazioni sul rimessaggio della batteria, vedere pagina 6-22.

NOTA:

Eseguire tutte le riparazioni eventualmente necessarie prima di rimessare lo scooter.

Dimensioni:

- Lunghezza totale:
2175 mm (85.6 in)
- Larghezza totale:
785 mm (30.9 in)
- Altezza totale:
1460 mm (57.5 in)
- Altezza alla sella:
790 mm (31.1 in)
- Passo:
1470 mm (57.9 in)
- Distanza da terra:
165 mm (6.50 in)
- Raggio minimo di sterzata:
2400 mm (94.5 in)

Peso:

- Con olio e carburante:
173.0 kg (381 lb)

Motore:

- Tipo di motore:
4 tempi, raffreddato a liquido, monoalbero a camme in testa SOHC
- Disposizione dei cilindri:
Monocilindro inclinato in avanti
- Cilindrata:
249.8 cm³
- Alesaggio × corsa:
69.0 × 66.8 mm (2.72 × 2.63 in)
- Rapporto di compressione:
10.00 :1
- Sistema di avviamento:
Avviamento elettrico
- Sistema di lubrificazione:
A carter umido

Olio motore:

- Tipo:
SAE10W30 oppure SAE10W40 oppure
SAE15W40 oppure SAE20W40 oppure
SAE20W50

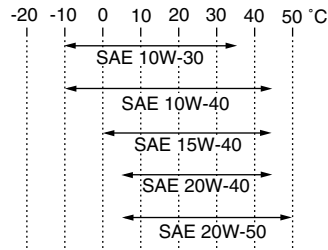

- Gradazione dell'olio motore consigliato:
API service tipo SG o superiore/JASO MA
- Quantità di olio motore:
Cambio olio periodico:
1.20 L (1.27 US qt) (1.06 Imp.qt)

Olio della trasmissione finale:

- Tipo:
Olio motore SAE10W30 tipo SE
- Quantità:
0.25 L (0.26 US qt) (0.22 Imp.qt)

Impianto di raffreddamento:

- Capacità serbatoio liquido refrigerante (fino al livello massimo):
0.20 L (0.21 US qt) (0.18 Imp.qt)
- Capacità del radiatore (tutto il circuito compreso):
1.02 L (1.08 US qt) (0.90 Imp.qt)

Filtro dell'aria:

- Elemento del filtro dell'aria:
Elemento di carta rivestito d'olio

Carburante:

- Carburante consigliato:
Soltanto benzina normale senza piombo
- Capacità del serbatoio carburante:
10.5 L (2.77 US gal) (2.31 Imp.gal)
- Quantità di riserva carburante:
2.7 L (0.72 US gal) (0.60 Imp.gal)

Iniezione elettronica:

- Corpo della valvola a farfalla:
Produttore:
AISAN
- Tipo / Quantit:
EFI / 1

Candela/-e:

- Produttore/modello:
NGK/DPR8EA-9
- Distanza elettrodi:
0.8–0.9 mm (0.031–0.035 in)

Frizione:

- Tipo di frizione:
A secco, centrifuga automatica

Trasmissione:

- Sistema di riduzione primaria:
Ingranaggio elicoidale
- Rapporto di riduzione primaria:
40/15 (2.666)
- Sistema di riduzione secondaria:
Ingranaggio elicoidale
- Rapporto di riduzione secondaria:
42/14 (3.000)

CARATTERISTICHE TECNICHE

Tipo di trasmissione:

A cinghia trapezoidale, automatica

Comando:

Centrifuga, automatica

Parte ciclistica:

Tipo di telaio:

Monotrave inferiore tubolare

Angolo di incidenza:

26.00 grado

Avancorsa:

96.0 mm (3.78 in)

Pneumatico anteriore:

Tipo:

Senza camera d'aria

Misura:

120/70-16 M/C 57P

Produttore/modello:

PIRELLI/SPORT DEMON FRONT

Pneumatico posteriore:

Tipo:

Senza camera d'aria

Misura:

140/70-15 69P

Produttore/modello:

PIRELLI/SPORT DEMON

Carico:

Carico massimo:

185 kg (408 lb)

(Peso totale del pilota, del passeggero, del carico e degli accessori)

Pressione pneumatici (misurata a pneumatici freddi):

Condizione di carico:

0–90 kg (0–198 lb)

Anteriore:

170 kPa (25 psi) (1.70 kgf/cm²)

Posteriore:

190 kPa (28 psi) (1.90 kgf/cm²)

Condizione di carico:

90–185 kg (198–408 lb)

Anteriore:

180 kPa (26 psi) (1.80 kgf/cm²)

Posteriore:

200 kPa (29 psi) (2.00 kgf/cm²)

Ruota anteriore:

Tipo di ruota:

Ruota in lega

Dimensioni cerchio:

16 M/C x MT3.00

Ruota posteriore:

Tipo di ruota:

Ruota in lega

Dimensioni cerchio:

15 M/C x MT4.00

Freno anteriore:

Tipo:

A disco singolo

Comando:

Con la mano destra

Liquido consigliato:

DOT 4

Freno posteriore:

Tipo:

A disco singolo

Comando:

Con la mano sinistra

Liquido consigliato:

DOT 4

Sospensione anteriore:

Tipo:

Forcella telescopica

Tipo a molla/ammortizzatore:

Molla a spirale / ammortizzatore idraulico

Escursione ruota:

100.0 mm (3.94 in)

Sospensione posteriore:

Tipo:

Gruppo motore-trasmissione oscillante

Tipo a molla/ammortizzatore:

Molla a spirale / ammortizzatore idraulico

Escursione ruota:

105.0 mm (4.13 in)

Impianto elettrico:

Sistema d'accensione:

Accensione a bobina transistorizzata (digitale)

Sistema di carica:

Volano magnete in C.A.

Batteria:

Modello:

GTX9-BS

Tensione, capacità:

12 V, 8.0 Ah

Faro:

Tipo a lampadina:

Lampada alogena

Tensione, potenza lampadina × quantità:

Faro anabbagliante:

12 V, 55.0 W × 1

Faro abbagliante:

12 V, 55.0 W × 1

Lampada biluce fanalino/stop:

12 V, 5.0 W/21.0 W × 2

Indicatore di direzione anteriore:

12 V, 10.0 W × 2

Indicatore di direzione posteriore:

12 V, 10.0 W × 2

Luce ausiliaria:

12 V, 5.0 W × 2

Luce targa:

12 V, 5.0 W × 1

Luce pannello strumenti:

LED

Spia abbagliante:

LED

Spia degli indicatori di direzione:

LED x 2

Spia del livello del carburante:

LED

Spia problemi al motore:

LED

Spia del sistema immobilizzatore:

LED

Fusibili:

Fusibile principale:

30.0 A

Fusibile del faro:

15.0 A

Fusibile dell'impianto di segnalazione:

15.0 A

Fusibile dell'accensione:

10.0 A

Fusibile della ventola del radiatore:

5.0 A

Fusibile ECU:

5.0 A

Fusibile di backup:

5.0 A

INFORMAZIONI PER I CONSUMATORI

HAU26351

Numeri di identificazione

Riportare i numeri d'identificazione della chiave, del veicolo e le informazioni dell'etichetta modello qui sotto negli appositi spazi per l'assistenza nell'ordinazione delle parti di ricambio dai concessionari Yamaha, o come riferimento in caso di furto del veicolo.

NUMERO DI IDENTIFICAZIONE DELLA CHIAVE:

NUMERO DI IDENTIFICAZIONE DEL VEICOLO:

INFORMAZIONI DELL'ETICHETTA DEL MODELLO:

Numero di identificazione chiave

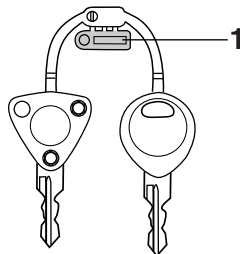

ZALIM0070

1. Numero d'identificazione chiave

Il numero di identificazione della chiave è impresso sulla targhetta della chiave. Riportare questo numero nell'apposito spazio ed usarlo come riferimento per ordinare una chiave nuova.

HAU26381

Numero identificazione veicolo

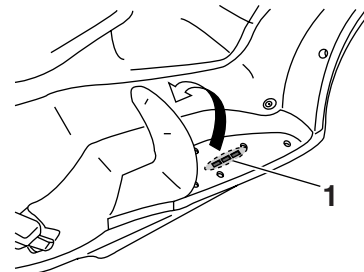

ZALIM0683

1. Numero identificazione veicolo

Il numero di identificazione del veicolo è stampigliato sul telaio.

NOTA: _____

Il numero di identificazione del veicolo serve ad identificare il vostro veicolo e può venire utilizzato per immatricolarlo presso le autorità competenti della zona interessata.

HAU26410

HAU26490

Etichetta modello

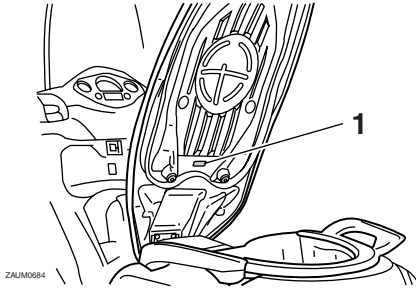

ZALJ00684

1. Etichetta modello

L'etichetta del modello è applicata sul fondo della sella. (Vedere pagina 3-10.) Registrare le informazioni di questa etichetta nell'apposito spazio. Queste informazioni sono necessarie per ordinare i ricambi presso i concessionari Yamaha.

INDICE ANALITICO

A			
Accelerazione e decelerazione	5-2		
Accensione del motore	5-1		
Avvio del mezzo	5-2		
B			
Batteria	6-22		
Blocchetto di accensione/bloccasterzo	3-1		
C			
Candela, controllo	6-7		
Caratteristiche tecniche	8-1		
Carburante	3-8		
Carburante, consigli per ridurne il consumo	5-3		
Carenature e pannelli, rimozione e installazione	6-6		
Cavalletto centrale e cavalletto laterale, controllo e lubrificazione	6-20		
Cavalletto laterale	3-13		
Cavi, controllo e lubrificazione	6-19		
Commutatore luce abbagliante/anabbagliante	3-7		
Consigli per una guida sicura	1-4		
Convertitore catalitico	3-9		
Cuscinetti delle ruote, controllo	6-21		
D			
Display, multifunzione	3-3		
E			
Elementi filtranti del filtro aria e del carter cinghia trapezoidale	6-12		
Elenco dei controlli prima dell'utilizzo	4-2		
Etichetta modello	9-2		
F			
Forcella, controllo	6-20		
Frenatura	5-2		
		Fusibili, sostituzione	6-23
G			
Gancio della cinghia portabagagli	3-12		
Gioco del cavo dell'acceleratore, controllo	6-13		
Gioco delle leve freno anteriore e posteriore	6-16		
Gioco valvole	6-14		
Gruppi dell'ammortizzatore, regolazione	3-12		
I			
Impianto d'interruzione del circuito di accensione	3-13		
Indicatore della temperatura del liquido refrigerante	3-3		
Informazioni di sicurezza	1-1		
Interruttore dell'avvisatore acustico	3-7		
Interruttore di avviamento	3-7		
Interruttore indicatori di direzione	3-7		
Interruttori manubrio	3-6		
K			
Kit attrezzi	6-1		
L			
Lampada fanalino posteriore/stop oppure di una lampada indicatore di direzione posteriore, sostituzione	6-26		
Lampada faro, sostituzione	6-24		
Lampada luce di posizione anteriore, sostituzione	6-27		
Lampada luce targa, sostituzione	6-27		
Lampadina indicatore di direzione (anteriore), sostituzione	6-26		
Leva del freno, anteriore	3-7		
Leva del freno, posteriore	3-8		
		Leve freno, lubrificazione	6-19
		Liquido freni, sostituzione	6-18
		Liquido refrigerante	6-11
		Livello del liquido freni, controllo	6-17
M			
		Manopola e cavo acceleratore, controllo e lubrificazione	6-19
		Manutenzione periodica e lubrificazione	6-2
N			
		Numeri di identificazione	9-1
		Numero di identificazione chiave	9-1
		Numero identificazione veicolo	9-1
O			
		Olio motore	6-8
		Olio trasmissione finale	6-10
P			
		Parcheggio	5-4
		Pastiglie del freno anteriore e posteriore, controllo	6-17
		Pneumatici	6-14
		Posizioni dei componenti	2-1
		Pulizia	7-1
R			
		Ricerca ed eliminazione guasti	6-28
		Rimessaggio	7-3
		Rodaggio	5-3
		Ruote	6-16
S			
		Segnalatore livello carburante	3-3
		Sella	3-10
		Spia d'avvertimento problemi al motore	3-2
		Spia luce abbagliante	3-2

Spie di segnalazione e di avvertimento	3-2
Spie indicatori di direzione.....	3-2
Sterzo, controllo.....	6-21

T

Tabelle di ricerca ed eliminazione guasti.....	6-29
Tachimetro.....	3-2
Tappo serbatoio carburante	3-8

V

Vano portaoggetti	3-10, 3-11
-------------------------	------------



PRINTED IN FRANCE
2007.01 (H)