



⚠ Lees deze handleiding aandachtig door voordat u deze machine gaat gebruiken.

HANDLEIDING

Xenter

HW125

53B-F819D-D0

 **Lees deze handleiding aandachtig door voordat u deze machine gaat gebruiken. Deze handleiding dient bij de machine te blijven als deze wordt verkocht.**

Welkom in de wereld van Yamaha!

Als eigenaar van de HW125 profiteert u van de enorme ervaring en technische kennis van Yamaha op het gebied van het ontwerpen en fabriceren van hoogwaardige producten, waarmee Yamaha zijn reputatie van betrouwbaarheid heeft verworven.

Neem rustig de tijd om deze handleiding aandachtig door te lezen, zodat u plezier zult hebben van alle functies van uw HW125. De Gebruikershandleiding geeft instructies voor de bediening, inspectie en het onderhoud van de scooter, en beschrijft hoe u uzelf en anderen kunt beschermen tegen persoonlijk letsel of schade.

De vele tips in deze handleiding helpen u bovendien om uw scooter in optimale conditie te houden. Als er ten slotte toch nog vragen zijn, aarzel dan niet en neem contact op met de Yamaha dealer.

Het Yamaha team wenst u veilig en plezierig rijden toe. En vergeet niet, veiligheid voor alles!

Yamaha werkt voortdurend aan verbeteringen ten aanzien van productontwerp en kwaliteit. Om deze reden kan er soms sprake zijn van kleine verschillen tussen uw scooter en de beschrijving ervan in deze handleiding, ook al bevat de handleiding de meest recente productinformatie ten tijde van publicatie. Als u vragen hebt over deze handleiding, neem dan contact op met uw Yamaha dealer.





WAARSCHUWING

Lees deze handleiding aandachtig helemaal door voordat u deze scooter gaat gebruiken.

BELANGRIJKE INFORMATIE IN DE HANDLEIDING

DAU10133

Bijzonder belangrijke informatie is in deze handleiding gemarkeerd met de volgende aanduidingen:

	<p>Dit is het Safety Alert-symbool. Het wordt gebruikt om u te waarschuwen voor risico's op persoonlijk letsel. Volg alle veiligheidsaanwijzingen bij dit symbool op om mogelijk letsel of overlijden te voorkomen.</p>
	<p>Een WAARSCHUWING duidt een gevaarlijke situatie aan die, indien niet vermeden, kan resulteren in ernstig letsel of overlijden.</p>
	<p>De aanduiding LET OP staat bij speciale voorzorgen die moeten worden genomen om schade aan de machine of andere eigendommen te voorkomen.</p>
	<p>De aanduiding OPMERKING staat bij belangrijke informatie die procedures kan vereenvoudigen of verhelderen.</p>

*Product en specificaties kunnen zonder voorafgaande aankondiging worden gewijzigd.

BELANGRIJKE INFORMATIE IN DE HANDLEIDING

DAUT1390

**HW125
HANDLEIDING**

©2011 Yamaha Motor Taiwan Co., Ltd.

1e Uitgave, December 2011

Alle rechten voorbehouden.

**Elke vorm van herdruk of onbevoegd gebruik
zonder schriftelijke toestemming van**

Yamaha Motor Taiwan Co., Ltd.

is uitdrukkelijk verboden.

Gedrukt in Nederland.

INHOUDSOPGAVE

VEILIGHEIDSINFORMATIE	1-1	GEBRUIK EN BELANGRIJKE RIJ-IN-	
Andere aandachtspunten voor veilig		FORMATIE	5-1
rijden.....	1-5	Starten van de motor.....	5-1
		Wegrijden	5-2
BESCHRIJVING	2-1	Sneller en langzamer rijden	5-2
Aanzicht linkerzijde	2-1	Remmen.....	5-2
Aanzicht rechterzijde.....	2-2	Tips voor een zuinig	
Bedieningen en instrumenten	2-3	brandstofverbruik.....	5-3
		Inrijperiode	5-3
FUNCTIES VAN INSTRUMENTEN EN		Parkeren.....	5-4
BEDIENINGEN	3-1	PERIODIEK ONDERHOUD EN AFSTEL-	
Contactslot/stuurslot.....	3-1	LINGEN	6-1
Controle- en		Boordgereedschapset	6-2
waarschuwingsslampjes.....	3-2	Periodiek onderhoudsschema voor het	
Multifunctioneel display.....	3-3	uitstootcontrolesysteem	6-3
Stuurschakelaars	3-7	Algemeen smeer- en	
Voorremhendel.....	3-7	onderhoudsschema	6-4
Achterremhendel.....	3-8	Verwijderen en aanbrengen van de	
Tankdop.....	3-8	stroomlijn- en framepanelen	6-7
Brandstof.....	3-9	Controleren van de bougie.....	6-9
Uitlaatkatalysator.....	3-10	Motorolie en olie-aanzuigzeef	6-10
Zadel	3-11	Eindoverbrengingsolie.....	6-12
Voetsteun passagier	3-12	Koelvloeistof.....	6-13
Opbergcompartiment voorzijde	3-12	Luchtfilter en luchtfilterelementen in	
Achterste opbergcompartiment.....	3-13	v-snaarbehuizing	6-15
Schokdemperunit	3-13	Stationair toerental controleren	6-16
Bagagedrager	3-14	De vrije slag van de gasgreep	
Bagagehouder.....	3-14	controleren.....	6-16
		Klepspeling.....	6-17
VOOR UW VEILIGHEID - CONTROLES		Banden.....	6-17
VOOR HET RIJDEN	4-1		
		Gietwielen	6-19
		Vrije slag van voorremhendel	
		controleren.....	6-19
		Vrije slag van achterremhendel	
		afstellen	6-19
		Controleren van voorremblokken en	
		achterrem schoenen.....	6-20
		Controleren van	
		remvloeistofniveau.....	6-21
		Remvloeistof verversen.....	6-22
		Kabels controleren en smeren	6-22
		Controleren en smeren van gasgreep	
		en gaskabel	6-23
		Voor- en achterremhendel	
		smeren.....	6-23
		Middenbok controleren en	
		smeren.....	6-23
		Voorvork controleren.....	6-24
		Stuursysteem controleren	6-25
		Controleren van wiellagers.....	6-25
		Accu	6-25
		Zekeringen vervangen	6-27
		Koplampgloeilamp vervangen.....	6-28
		Achterlicht/remlichtunit.....	6-29
		Gloeilamp in voorste richtingaanwijzer	
		vervangen	6-29
		Parkeerlichtgloeilamp vervangen ...	6-30
		Gloeilamp achterste richtingaanwijzer	
		vervangen	6-31
		Kentekenverlichting.....	6-31
		Problemen oplossen	6-32

Storingzoekschema's 6-33

**VERZORGING EN STALLING VAN DE
SCOOTER..... 7-1**

Matkleur, let op..... 7-1

Verzorging..... 7-1

Stalling 7-3

SPECIFICATIES 8-1

GEBRUIKERSINFORMATIE 9-1

Identificatienummers 9-1

VEILIGHEIDSINFORMATIE

DAU10269

Wees een verantwoordelijke eigenaar

Als eigenaar van de machine bent u verantwoordelijk voor de veilige en juiste bediening ervan.

Scooters zijn tweewielige voertuigen.

Voor een veilig gebruik zijn de toepassing van de juiste rijtechnieken en de ervaring van de bestuurder van belang. Elke bestuurder moet bekend zijn met de volgende vereisten alvorens met deze scooter te gaan rijden.

Hij of zij moet:

- Door een competente informatiebron grondig zijn ingelicht over alle aspecten van scooterrijden.
- Zich houden aan de waarschuwingen en onderhoudseisen zoals vermeld in deze Gebruikershandleiding.
- Grondig getraind zijn in veilige en correcte rijtechnieken.
- Gebruikmaken van professionele technische service, zoals aangegeven in deze Gebruikershandleiding en/of wanneer de mechanische condities dit vereisen.

Veilig rijden

Voer vóór elke rit de controles voor het rijden uit om u ervan te verzekeren dat de machine in veilige staat verkeert. On-

voldoende inspectie of onderhoud van de machine vergroot het risico op ongeval of schade. Zie pagina 4-2 voor een lijst met controles voor het rijden.

- Deze scooter is gebouwd voor het vervoer van de bestuurder plus een passagier.
- Het niet opmerken en herkennen van scooters door andere weggebruikers vormt de belangrijkste oorzaak van auto-/scooterongevallen. Vaak worden ongevallen veroorzaakt doordat een autobestuurder de scooter niet heeft gezien. Zorg dat u opvalt, dat blijkt het meest effectief om het risico op een dergelijk type ongeval te verminderen.

Dus:

- Draag een jack in felle kleuren.
- Wees extra voorzichtig bij het naderen en passeren van kruisingen, daar doen ongelukken met scooters zich namelijk het meest voor.
- Ga daar rijden waar andere weggebruikers u kunnen zien. Ga niet rijden in de dode zichthoek van een andere weggebruiker.
- Bij veel ongevallen zijn onervaren bestuurders betrokken. Vaak waren bij

een ongeval betrokken bestuurders zelfs niet in het bezit van een geldig rijbewijs.

- Zorg dat u bekwaam bent om te rijden en leen uw scooter alleen uit aan ervaren scooterrijders.
- Weet wat u wel en niet aankunt. Door rekening te houden met uw beperkingen helpt u ongelukken voorkomen.
- We raden aan om het scooterrijden te oefenen op plekken waar geen verkeer is, totdat u grondig bekend bent met de scooter en zijn bediening.
- Ongelukken worden vaak veroorzaakt door een fout van de scooterbestuurder. Veel bestuurders houden bij het ingaan van een bocht een te hoge rijsnelheid aan of gaan onvoldoende schuinliggen voor de rijsnelheid, waardoor ze wijd uit de bocht komen.
- Neem altijd de maximumsnelheid in acht en rijd nooit sneller dan de wegcondities en het verkeer toestaan.
- Geef altijd richting aan voordat u afslaat of van rijstrook wisselt. Zorg dat andere weggebruikers u kunnen zien.

- De zithouding van de bestuurder en de passagier is belangrijk voor een goede besturing.
 - De bestuurder moet tijdens het rijden beide handen aan het stuur houden en beide voeten op de bestuurdersvoetsteunen, om zo de macht over het stuur te behouden.
 - De passagier hoort steeds de bestuurder, de zadelband of de handgreep, indien aanwezig, met beide handen vast te houden en beide voeten op de passagiersvoetsteunen te houden. Neem nooit een passagier mee die niet in staat is om beide voeten stevig op de passagiersvoetsteunen te zetten.
- Rijd nooit onder invloed van alcohol of andere drugs.
- Deze scooter is uitsluitend ontworpen voor gebruik op verharde wegen. De machine is niet bedoeld voor off-roadgebruik.

Beschermende uitrusting

Scooterongelukken met dodelijke afloop betreffen meestal hoofdletsel. Het dragen van een helm is de belangrijkste factor bij het voorkomen of reduceren van hoofdletsel.

- Draag altijd een goedgekeurde helm.
- Draag ook een vizier of een veiligheidsbril. Zonder oogbescherming kan uw zicht door de rijwind verslechteren, waardoor u gevaren mogelijk te laat opmerkt.
- Door een jack, stevige schoenen, een lange broek, handschoenen e.d. te dragen verkleint u de kans op schaafwonden of ontvellingen.
- Draag nooit loszittende kleding, deze kan blijven haken aan schakelhandgrepen of door de wielen worden gegrepen en zo een ongeval of letsel veroorzaken.
- Draag altijd beschermende kleding die uw benen, enkels en voeten bedekt. De motor en het uitlaatsysteem kunnen tijdens en na het rijden zeer heet zijn en brandwonden veroorzaken.
- De hierboven vermelde voorzorgsmaatregelen gelden ook voor passagiers.

Voorkom koolmonoxidevergiftiging

De uitlaatgassen van verbrandingsmotoren bevatten koolmonoxide, een dodelijk gas. Inademing van koolmonoxide kan hoofdpijn, duizeligheid, sufheid, misselijk-

heid, verwarring en uiteindelijk de dood veroorzaken.

Koolmonoxide is een kleurloos, reukloos, smaakloos gas dat ook aanwezig kan zijn als u geen uitlaatgassen ziet of ruikt. Het koolmonoxideniveau kan zeer snel oplopen, waardoor u het bewustzijn kunt verliezen en uzelf niet meer kunt redden. In afgesloten of slecht geventileerde ruimtes kunnen dodelijke hoeveelheden koolmonoxide dagenlang blijven hangen. Als u symptomen van koolmonoxidevergiftiging ervaart, verlaat de ruimte dan onmiddellijk, ga naar de open lucht en ROEP MEDISCHE HULP IN.

- Laat de motor niet binnen draaien. Zelfs als u ventileert met ventilatoren of open ramen en deuren kan de hoeveelheid koolmonoxide snel oplopen tot gevaarlijke niveaus.
- Laat de motor niet draaien in slecht geventileerde of deels afgesloten ruimtes zoals schuren of garages.
- Laat de motor niet buiten draaien op plaatsen waar de uitlaatgassen in een gebouw kunnen worden getrokken via openingen zoals ramen en deuren.

VEILIGHEIDSINFORMATIE

1

Beladen

Het monteren van accessoires of het vervoer van bagage kan een negatief effect hebben op de rijstabiliteit en het weggedrag als hierdoor de gewichtsverdeling van de scooter verandert. Wees uiterst voorzichtig bij het monteren van accessoires of het beladen van uw scooter, om zo mogelijke ongevallen te vermijden. Pas extra op wanneer u op een scooter rijdt die beladen is of waaraan accessoires zijn gemonteerd. Hieronder volgen naast de informatie over accessoires enkele richtlijnen voor het beladen van uw scooter:

Het totale gewicht van de bestuurder, passagier, accessoires en bagage mag de maximale gewichtslimiet niet overschrijden. Rijden met een te zwaar belaste machine kan leiden tot een ongeval.

Maximale belasting:
179 kg (395 lb)

Let op het volgende wanneer u tot deze gewichtslimiet belaaft:

- Het zwaartepunt van bagage en accessoires moet zo laag en zo dicht mogelijk bij de scooter liggen. Bevestig zware goederen zo dicht mogelijk

bij het midden van de machine en verdeel het gewicht zo gelijkmatig mogelijk over beide zijden om onbalans of instabiliteit te minimaliseren.

- Als gewicht gaat schuiven kan zich een plotselinge onbalans voordoen. Controleer voordat u gaat rijden of accessoires en bagage stevig aan de scooter zijn bevestigd. Controleer de bevestigingspunten voor accessoires en bagage regelmatig.
- Pas de vering aan de te vervoeren bagage aan (alleen voor modellen met instelbare vering) en controleer de toestand en spanning van uw banden.
- Bevestig nooit omvangrijke of zware goederen aan het stuur, de voorvork of het voorwiel spatbord. Dergelijke items kunnen een instabiel weggedrag of een te trage reactie op het stuur veroorzaken.
- **Deze machine is niet ontworpen voor het trekken van een aanhanger of bevestiging van een zijspan.**

Originale Yamaha accessoires

De keuze van accessoires voor uw machine vormt een belangrijke beslissing. Originale Yamaha accessoires, die alleen

verkrijgbaar zijn bij de Yamaha dealer, zijn door Yamaha ontwikkeld, getest en goedgekeurd voor gebruik op uw machine.

Veel bedrijven die niet zijn gelieerd aan Yamaha produceren onderdelen en accessoires of bieden aanpassingssets voor Yamaha voertuigen. Yamaha kan niet alle producten testen die deze bedrijven produceren. Om die reden kan Yamaha accessoires die niet door Yamaha zijn verkocht of wijzigingen die niet door zijn Yamaha zijn aangeraden niet goedkeuren of aanbevelen, zelfs niet als deze zijn verkocht en geïnstalleerd door een Yamaha dealer.

In de handel verkrijgbare onderdelen, accessoires en aanpassingssets

Hoewel er producten verkrijgbaar zijn die qua ontwerp en kwaliteit sterk lijken op originele Yamaha accessoires, dient u te beseffen dat sommige in de handel verkrijgbare accessoires of aanpassingssets niet geschikt zijn vanwege mogelijke veiligheidsrisico's voor uzelf of anderen. Het monteren van in de handel verkrijgbare producten of het verrichten van aanpassingen die de ontwerp- of bedieningskenmerken van uw machine wijzigen kan het risico op ernstig letsel of overlijden van

uzelf of anderen vergroten. U bent verantwoordelijk voor letsel dat voortvloeit uit wijzigingen aan de machine.

Volg bij de montage van accessoires de onderstaande richtlijnen en die vermeld onder het kopje “Beladen”.

- Monteer nooit accessoires en vervoer nooit bagage als deze een nadelige invloed hebben op de prestaties van uw scooter. Inspecteer het accessoire zorgvuldig alvorens het te gebruiken om te waarborgen dat het de grondspeling of de hellinghoek op geen enkele manier vermindert, de veerweg, de stuuruitslag of de bediening niet beperkt en geen lampen of reflectors afdekt.
- Accessoires die aan of nabij het stuur of de voorvork zijn gemonteerd zullen mogelijk instabiliteit veroorzaken door een foutieve gewichtsverdeling of door aerodynamische effecten. Accessoires aan het stuur of nabij de voorvork moeten zo licht mogelijk zijn en tot een minimum worden beperkt.
- Omvangrijke accessoires kunnen door hun aerodynamisch effect van invloed zijn op de rijstabiliteit van de scooter. De scooter kan

door rijwind worden opgetild of bij zijwind instabiel worden. Zulke accessoires kunnen ook instabiliteit veroorzaken terwijl u grote voertuigen inhaalt of door deze wordt ingehaald.

- Sommige accessoires dwingen de bestuurder om een andere dan de normale zitpositie in te nemen. Zo'n verkeerde zitpositie beperkt de bewegingsvrijheid van de bestuurder en kan een comfortabele bediening hinderen, zodat de dergelijke accessoires sterk afraden.
- Wees voorzichtig bij het aanbrengen van elektrische accessoires. Als elektrische accessoires de capaciteit van het elektrisch systeem van de scooter te boven gaan, kan zich een gevaarlijke elektrische storing voordoen waardoor de verlichting of de motor uitvalt.

In de handel verkrijgbare banden en velgen

De banden en velgen die bij uw scooter werden geleverd zijn ontworpen om de mogelijkheden van de machine te ondersteunen en bieden de beste combinatie van rijprestaties, remvermogen en com-

fort. Andere banden, velgen, maten of combinaties zijn mogelijk niet geschikt. Zie pagina 6-17 voor bandenspecificaties en meer informatie over het vervangen van uw banden.

De scooter vervoeren

Volg de onderstaande instructies als u de scooter in een ander voertuig wilt vervoeren.

- Verwijder alle loszittende voorwerpen van de scooter.
- Zorg dat het voorwiel recht naar voren wijst op de aanhanger of de laadvloer en zet het wiel vast in een goot om beweging te voorkomen.
- Zet de scooter vast met spanbanden of andere geschikte banden aan stevige delen van de scooter, zoals het frame of de bovenste voorvorkklem (en niet aan, bijvoorbeeld, het stuur, de richtingaanwijzers of onderdelen die kunnen afbreken). Kies de plaats voor de spanbanden zorgvuldig om te voorkomen dat deze tijdens het transport schuurplekken op de lak veroorzaken.
- Zorg indien mogelijk dat de vering iets door de spanbanden wordt ingedrukt, zodat de scooter tijdens het transport

niet overmatig kan stuiteren.

1

DAU45371

Andere aandachtspunten voor veilig rijden

- Geef duidelijk richting aan wanneer u een bocht neemt.
- Op een nat wegdek kan remmen uiterst lastig zijn. Vermijd te hard remmen, de scooter zou kunnen slippen. Bedien de remmen rustig wanneer u op een nat wegdek wilt stoppen.
- Minder snelheid bij het naderen van een bocht of een afslag. Trek langzaam op nadat u de bocht hebt genomen.
- Wees voorzichtig bij het passeren van geparkeerde auto's. Een bestuurder merkt u mogelijk niet op en kan het portier openslaan in uw rijrichting.
- Spoorwegovergangen, tramrails, ijzeren platen gebruikt in de wegebouw en putdeksels worden in natte toestand zeer glad. Minder snelheid en passeer ze voorzichtig. Houd de scooter recht, anders kan hij gaan schuiven.
- De remblokken en remvoeringen kunnen nat worden bij het wassen van de scooter. Controleer de remmen na het wassen van de scooter, voordat u gaat rijden.

- Draag steeds een helm, handschoenen, een lange broek (taps toelopend bij de enkel/omslag, om flapperen te voorkomen), en een felgekleurd jack.
- Vervoer op uw scooter niet te veel bagage. Een overbeladen scooter is onstabiel. Gebruik een sterk koord om bagage op de drager vast te sjoeren. Losse bagage beïnvloedt de stabiliteit van de scooter en kan uw aandacht afleiden van het verkeer. (Zie pagina 1-3.)

BESCHRIJVING

DAU10410

Aanzicht linkerzijde

2

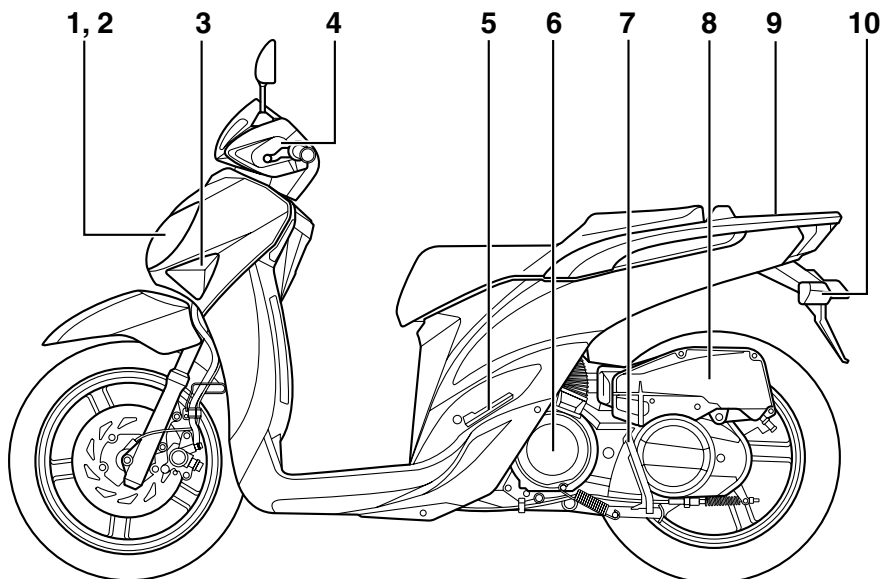

1. Koplamp (pagina 6-28)
2. Parkeerlicht (pagina 6-30)
3. Voorste richtingaanwijzer (pagina 6-29)
4. Remvloeistofreservoir (pagina 6-21)
5. Voetsteun passagier (pagina 3-12)
6. Luchtfilterdeksel v-snaarbehuizing (pagina 6-15)
7. Middenbok (pagina 6-23)

8. Luchtfilter (pagina 6-15)
9. Bagagedrager (pagina 3-14)
10. Achterste richtingaanwijzer (pagina 6-31)

Aanzicht rechterzijde

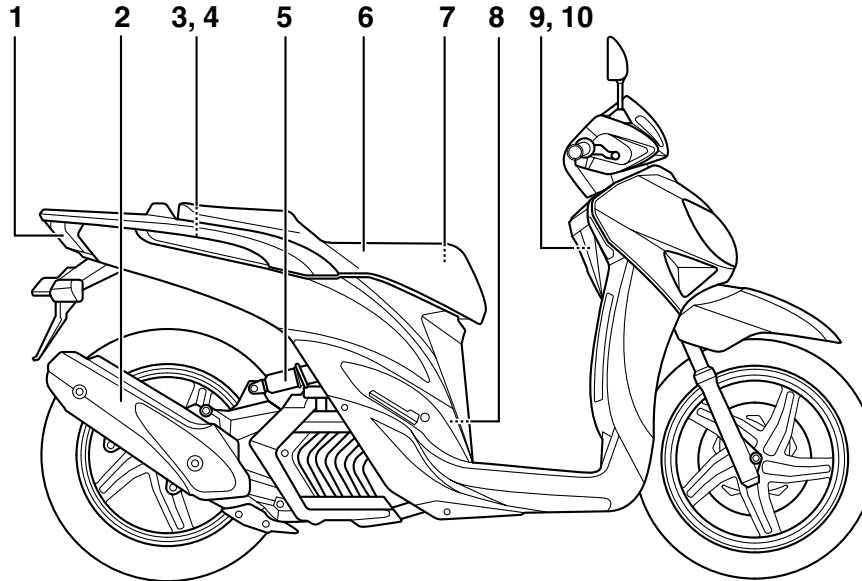

1. Remlicht/achterlicht (pagina 6-29)
2. Uitlaatdemper (pagina 3-10)
3. Tankdop (pagina 3-8)
4. Koelvloeistofreservoir (pagina 6-13)
5. Schokdemperunit (pagina 3-13)
6. Zadel (pagina 3-11)
7. Achterste opbergcompartiment (pagina 3-13)

8. Bougie (pagina 6-9)
9. Accu (pagina 6-25)
10. Zekeringenkastje (pagina 6-27)

Bedieningen en instrumenten

2

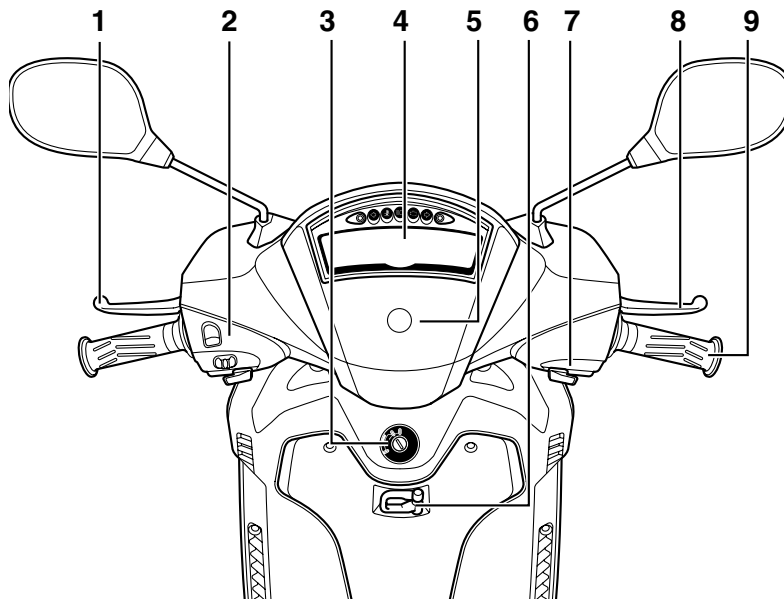

1. Achterremhendel (pagina 3-8)
2. Schakelaargroep linkerstuurzijde (pagina 3-7)
3. Contactslot/stuurslot (pagina 3-1)
4. Multifunctioneel display (pagina 3-3)
5. Voorste opbergcompartiment (pagina 3-12)
6. Bagagehouder (pagina 3-14)
7. Schakelaar rechterstuurzijde (pagina 3-7)

8. Voorremhendel (pagina 3-7)
9. Gasgreep (pagina 5-2)

FUNCTIES VAN INSTRUMENTEN EN BEDIENINGEN

Contactslot/stuurslot

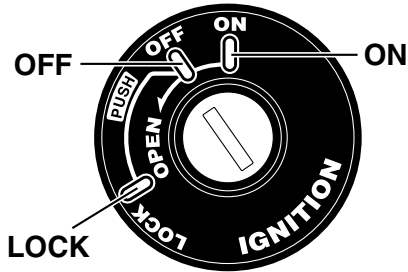

DAU10460

draaid, zelfs als de motor afslaat.

DAU10661

OFF

Alle elektrische systemen zijn uitgeschakeld. De sleutel kan worden uitgenomen.

DWA10061

WAARSCHUWING

Draai nooit de sleutel naar "OFF" of "LOCK" terwijl de machine rijdt. Hierdoor worden de elektrische systemen uitgeschakeld, wat mogelijk kan leiden tot verlies van de controle of een ongeval.

DAU10683

LOCK

Het stuur is vergrendeld en alle elektrische systemen zijn uitgeschakeld. De sleutel kan worden uitgenomen.

DAU10550

ON

Alle elektrische circuits worden voorzien van stroom; de instrumentenverlichting, het achterlicht, de kentekenverlichting en het parkeerlicht gaan branden en de motor kan worden gestart. De sleutel kan niet worden uitgenomen.

OPMERKING

De koplampen gaan automatisch branden als de motor wordt gestart en blijven aan totdat de sleutel naar "OFF" wordt ge-

Om het stuur te vergrendelen

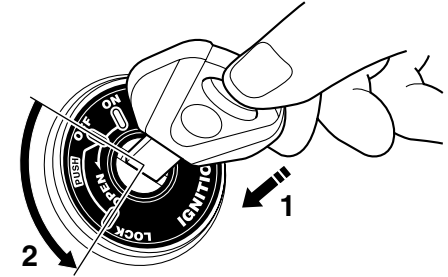

1. Drukken.
2. Draaien.

1. Draai het stuur helemaal naar links.
2. Druk de sleutel in de "OFF"-stand in en draai deze dan naar "LOCK". Houd de sleutel hierbij ingedrukt.
3. Neem de sleutel uit.

FUNCTIES VAN INSTRUMENTEN EN BEDIENINGEN

Om het stuur te ontgrendelen

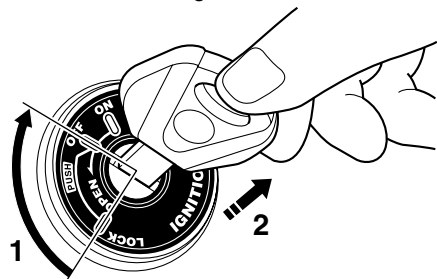

1. Draaien.
2. Loszetten.

Druk de sleutel in en draai deze dan naar "OFF". Houd de sleutel hierbij ingedrukt.

3

DAU49391 Controle- en waarschuwingslampjes

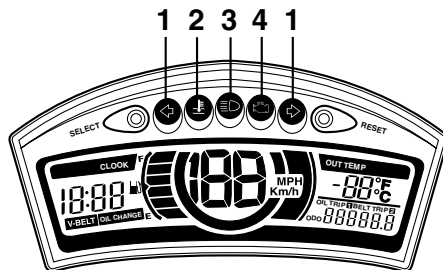

1. Controlelampjes richtingaanwijzers "←" en "→"
2. Waarschuwinglampje koelvloeistoftemperatuur "⚡"
3. Controlelampje grootlicht "≡D"
4. Waarschuwinglampje motorstoring "🚗"

DAU11030 Controlelampjes richtingaanwijzers "←" en "→"

Het bijbehorende controlelampje knippert terwijl de schakelaar voor richtingaanwijzers naar de linker- of rechterstand is gedrukt.

DAU11080 Controlelampje grootlicht "≡D"

Dit controlelampje brandt terwijl de koplamp is ingeschakeld voor grootlicht.

DAU11446 Waarschuwinglampje koelvloeistoftemperatuur "⚡"

Dit waarschuwinglampje gaat branden als de motor oververhit raakt. Zet in zo'n geval de motor onmiddellijk af en geef deze de tijd om af te koelen.

Het elektrisch circuit voor het waarschuwinglampje controleert u door de sleutel naar "ON" te draaien. Het waarschuwinglampje moet enkele seconden oplichten en dan uitgaan.

Licht het waarschuwinglampje niet meteen op wanneer u de sleutel naar "ON" draait of blijft het lampje branden, laat het elektrisch circuit dan door een Yamaha dealer controleren.

LET OP

Laat de motor niet draaien terwijl deze oververhit is.

OPMERKING

- Bij machines met een of meer radiatorkoelvinnen schakelt de radiatorkoelvin automatisch in of uit op basis van de koelvloeistoftemperatuur in de radiator.
- Als de motor oververhit raakt, staan

FUNCTIES VAN INSTRUMENTEN EN BEDIENINGEN

op pagina 6-34 nadere instructies vermeld.

Waarschuingslampje motorstoring “”

DAUT1934

Dit waarschuingslampje begint te knippen of blijft branden wanneer een elektrisch systeem dat de motorwerking controleert, defect is. Vraag in dat geval een Yamaha dealer het zelfdiagnosesysteem te controleren.

Het elektrisch circuit voor het waarschuingslampje controleert u door de sleutel naar “ON” te draaien. Het waarschuingslampje moet enkele seconden oplichten en dan uitgaan.

Licht het waarschuingslampje niet meteen op wanneer u de sleutel naar “ON” draait of blijft het lampje branden, laat het elektrisch circuit dan door een Yamaha dealer controleren.

Multifunctioneel display

DAUT3721

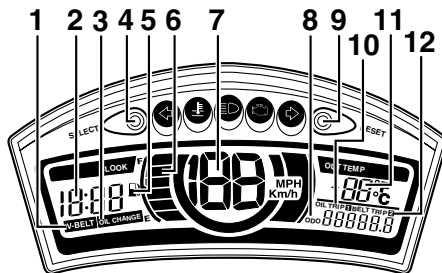

1. Indicator V-snaarvervangng “V-BELT”
2. Klok
3. Indicator olierversing “OIL CHANGE”
4. “SELECT”-toets
5. Waarschuingsindicator brandstofniveau “”
6. Brandstofniveaumeter
7. Snelheidsmeter
8. Kilometer teller
9. “RESET”-toets
10. Ritteller 1
11. Omgevingstemperatuurweergave
12. Ritteller 2

DWA14431

WAARSCHUWING

Zet de machine stil voordat u wijzigingen aanbrengt in de instellingen van het multifunctionele display. Het aanbrengen van wijzigingen tijdens het

rijden kan u afleiden en vergroot het risico op een ongeval.

Het multifunctionele display toont de volgende voorzieningen:

- een kilometerteller
- een ritteller voor brandstofreserve (die de afgelegde afstand weergeeft vanaf het moment dat het onderste segment van de brandstofniveaumeter en de waarschuingsindicator brandstofniveau gaan knippen)
- twee rittellers (die de afgelegde afstand aangeven sinds de tellers het laatst werden teruggesteld op nul)
- een olierversingskilometerteller (die de afgelegde afstand toont sinds de motorolie voor het laatst werd ververs)
- een indicator voor olierversing (die aangeeft wanneer de motorolie moet worden ververs)
- een V-snaarkilometerteller (die de afgelegde weg aangeeft sinds de V-snaar voor het laatst is vervangen)
- een indicator V-snaarvervangng
- een omgevingstemperatuurweergave
- een klok
- een brandstofniveaumeter
- een helderheidsregeling

FUNCTIES VAN INSTRUMENTEN EN BEDIENINGEN

OPMERKING

- Wanneer de sleutel naar “ON” wordt gedraaid, gaan alle onderdelen van het display enkele seconden branden. Gedurende deze tijd voert het multifunctionele display een zelftest uit.
- Vergeet niet de sleutel naar “ON” te draaien voordat u de “SELECT”-toets en de “RESET”-toetsen gebruikt. Dat hoeft echter niet als u de helderheid wilt instellen.

Weergave van kilometerteller, ritteller voor brandstofreserve, rittellers, olieversningskilometerteller en V-snaar-kilometerteller

Druk op de toets “SELECT” om de weergave te wisselen tussen de kilometerteller “ODO”, de ritteller voor brandstofreserve “F”, de rittellers “TRIP 1” en “TRIP 2”, de olieversningskilometerteller “OIL TRIP” en de V-snaarkilometerteller “BELT TRIP” in de onderstaande volgorde:

ODO → F → TRIP 1 → TRIP 2 → OIL TRIP → BELT TRIP → ODO

Als er ongeveer 1.6 L (0.42 US gal, 0.35 Imp.gal) brandstof in de tank over is, beginnen het onderste segment van de

brandstofniveaumeter en het waarschuwings­symbool voor brandstofniveau te knipperen. De weergave in het display wisselt automatisch naar de ritteller voor brandstofreserve “F”, die de afstand begint te tellen die vanaf dat punt wordt afgelegd. In dat geval wisselt het display naar de vorige modus wanneer op de “RESET”-toets wordt gedrukt.

Om een ritteller op nul terug te stellen, selecteert u deze door de toets “SELECT” ingedrukt te houden totdat “Trip” of “Trip F” begint te knipperen (“Trip” of “Trip F” knippert slechts vijf seconden). Terwijl “Trip” of “Trip F” knippert, houdt u de toets “RESET” minstens één seconde lang ingedrukt. Wanneer u de brandstofreserve-ritteller niet zelf met de hand op nul terugstelt, wordt deze automatisch teruggesteld zodra na het tanken 5 km (3 mi) is gereden en verschijnt de vorige weergavemodus weer.

OPMERKING

Het display kan niet meer worden gewisseld naar de ritteller voor brandstofreserve “F” nadat de “RESET”-toets is ingedrukt.

Kilometerteller

OPMERKING

- Voor Groot-Brittannië: In elke modus kan de eenheid voor de kilometerteller worden gewijzigd van kilometers naar mijlen door de “SELECT”-toets 1 seconde lang ingedrukt te houden.
- Als de kilometerteller “-----” weergeeft, laat dan een Yamaha dealer het multifunctioneel display nakijken, aangezien dit defect kan zijn.

Rittellers

Om een ritteller op nul terug te stellen, selecteert u deze door op de “SELECT”-toets te drukken totdat “TRIP 1” of “TRIP 2” wordt weergegeven. Vervolgens houdt u de “RESET”-toets minstens 1 seconde lang ingedrukt.

OPMERKING

Als de ritteller “-----” weergeeft, laat dan een Yamaha dealer het multifunctioneel display nakijken, aangezien dit defect kan zijn.

FUNCTIES VAN INSTRUMENTEN EN BEDIENINGEN

Olieverversingskilometerteller

Om de olieversingskilometerteller op nul terug te stellen, selecteert u deze door op de "SELECT"-toets te drukken totdat "OIL CHANGE" en "OIL TRIP" worden weergegeven. Vervolgens houdt u de "RESET"-toets minstens 3 seconden lang ingedrukt. Na het terugstellen verdwijnt "OIL CHANGE" van het display.

Druk opnieuw op de "SELECT"-toets om de olieversingskilometerteller te starten. De weergave wisselt naar de V-snaarkilometerteller.

Indicator olieversing "OIL CHANGE"

Deze indicator wordt weergegeven zodra de eerste 1000 km (625 mi) zijn afgelegd en daarna om de 6000 km (3750 mi) om aan te geven dat de motorolie moet worden ververs.

Nadat de motorolie is ververs, moet de olieversingskilometerteller worden teruggesteld.

Als de motorolie wordt ververs voordat de indicator voor olieversing wordt weergegeven (dus voordat de interval voor de periodieke olieversing is verstreken), moet de olieversingskilometerteller na de olieversing worden teruggesteld om de eerstvolgende periodieke olieversing

correct aan te geven.

OPMERKING

- Als de olieversingskilometerteller vóór het bereiken van de eerste 1000 km (625 mi) op nul wordt teruggesteld, is de interval voor periodieke olieversing daarna steeds om de 6000 km (3750 mi).
- Als de olieversingskilometerteller "-----" weergeeft, laat dan een Yamaha dealer het multifunctioneel display nakijken, aangezien dit defect kan zijn.

Kilometerteller V-snaarvervang

Om de V-snaarkilometerteller op nul terug te stellen, selecteert u deze door op de "SELECT"-toets te drukken totdat "V-BELT" en "BELT TRIP" worden weergegeven. Vervolgens houdt u de "RESET"-toets minstens 3 seconden lang ingedrukt. Na het terugstellen verdwijnt "V-BELT" van het display.

Druk opnieuw op de "SELECT"-toets om de V-snaarkilometerteller te starten. De weergave wisselt naar de ODO-modus.

Indicator V-snaarvervang "V-BELT"

Deze indicator wordt elke 20000 km (12500 mi) weergegeven om aan te geven dat de V-snaar moet worden vervangen.

Stel de indicator voor V-snaarvervang terug nadat de V-snaar is vervangen.

Als de V-snaar wordt vervangen voordat de indicator voor V-snaarvervang wordt weergegeven (d.w.z. voordat het periodieke V-snaarvervangingsinterval is bereikt), moet de indicator voor V-snaarvervang worden teruggesteld zodat het eerstvolgende tijdstip voor V-snaarvervang weer correct wordt aangegeven.

OPMERKING

Als de indicator voor V-snaarvervang "-----" weergeeft, laat dan een Yamaha dealer het multifunctioneel display nakijken, aangezien dit defect kan zijn.

Omgevingstemperatuurweergave "OUT TEMP"

Deze weergave toont de omgevingstemperatuur van -10 °C tot 40 °C in stappen van 1 °C. De weergegeven temperatuur kan afwijken van de omgevingstemperatuur.

FUNCTIES VAN INSTRUMENTEN EN BEDIENINGEN

OPMERKING

- Als de omgevingstemperatuur daalt tot onder $-10\text{ }^{\circ}\text{C}$, wordt een lagere temperatuur dan $-10\text{ }^{\circ}\text{C}$ niet weergegeven.
- Stijgt de omgevingstemperatuur tot boven $40\text{ }^{\circ}\text{C}$, dan wordt geen hogere temperatuur dan $40\text{ }^{\circ}\text{C}$ weergegeven.
- De nauwkeurigheid van de temperatuuraflezing kan worden beïnvloed door langzaam rijden (ongeveer onder 20 km/h (12 mi/h)) of door het oponthoud bij verkeerslichten, spoorwegovergangen etc.

Klok

De klok op tijd zetten:

1. Houd de "SELECT"-toets en de "RESET"-toets tegelijkertijd minstens twee seconden lang ingedrukt.
2. Als de uuraanduiding begint te knippen, drukt u op de "RESET"-toets om de uren in te stellen.
3. Druk op de "SELECT"-toets en de minutenaanduiding zal gaan knippen.
4. Druk op de "RESET"-toets om de minuten in te stellen.
5. Druk op de "SELECT"-toets en laat deze dan los om de klok te starten.

Brandstofniveaumeter

De brandstofniveaumeter geeft aan hoeveel brandstof in de tank aanwezig is. De displaysegmenten van de brandstofniveaumeter verdwijnen richting "E" (leeg) naarmate het brandstofniveau verder daalt. Ga zo snel mogelijk tanken als het onderste segment van de brandstofniveaumeter en de waarschuwingsindicator brandstofniveau "E" gaan knippen. Wanneer de sleutel naar "ON" wordt gedraaid, lichten eerst alle displaysegmenten van de brandstofniveaumeter kort op en wordt daarna het huidige brandstofniveau weergegeven.

Helderheidsregeling

Met deze functie regelt u de helderheid van de snelheidsmeterunit, afgestemd op het aanwezige daglicht.

Om de helderheid in te stellen

1. Draai de sleutel naar "OFF".
2. Druk de "SELECT"-toets in en houd deze ingedrukt.
3. Draai de sleutel naar "ON", wacht vijf seconden en laat dan de "SELECT"-toets los.
4. Druk op de "RESET"-toets om het gewenste helderheidsniveau te se-

lecteren, en draai dan de sleutel naar "OFF".

FUNCTIES VAN INSTRUMENTEN EN BEDIENINGEN

Stuurschakelaars

DAU12349

Links

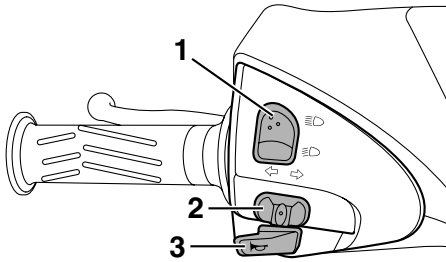

1. Dimlichtschakelaar “ ”
2. Richtingaanwijzerschakelaar “ ”
3. Claxonschakelaar “ ”

Rechts

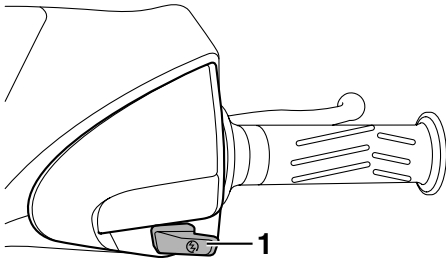

1. Startknop “ ”

Dimlichtschakelaar “ ”

DAU12400

Zet deze schakelaar op “ ” voor grootlicht en op “ ” voor dimlicht.

Richtingaanwijzerschakelaar “ ”

DAU12460

Druk deze schakelaar naar “ ” om afslaan naar rechts aan te geven. Druk deze schakelaar naar “ ” om afslaan naar links aan te geven. Na loslaten keert de schakelaar terug naar de middenstand. Om de richtingaanwijzers uit te schakelen wordt de schakelaar ingedrukt nadat hij is teruggekeerd in de middenstand.

Claxonschakelaar “ ”

DAU12500

Druk deze schakelaar in om een claxon-sigitaal te geven.

Startknop “ ”

DAUM1132

Druk bij bekrachtigde voor- of achterrem deze knop in om de motor via de startmotor te starten. Zie pagina 5-1 voor startinstructies voordat u de motor start.

Voorremhendel

DAUS2010

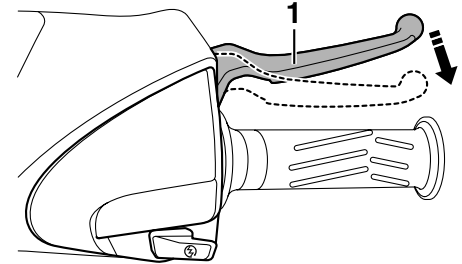

1. Levier de frein avant

De voorremhendel bevindt zich aan de rechterstuurgreep. Trek deze hendel naar het stuur toe om de voorrem te bekrachtigen.

Dit model is uitgerust met een gekoppeld remsysteem.

Aangezien dit systeem mechanisch is, kunt u extra vrije slag voelen in de voorremhendel als de achterremhendel wordt aangetrokken. Zie “Achterremhendel” voor gedetailleerde informatie over het gekoppelde remsysteem.

FUNCTIES VAN INSTRUMENTEN EN BEDIENINGEN

3

Achterremhendel

DAUS1961

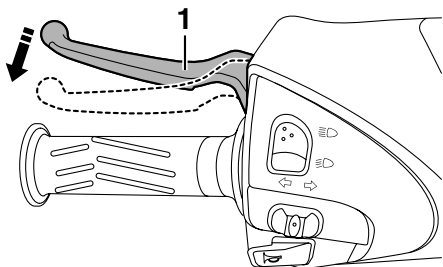

1. Achterremhendel

De achterremhendel bevindt zich aan de linkerstuurgreep. Trek de hendel naar het stuur toe om de achterrem te bekrachtigen.

Dit model is uitgerust met een gekoppeld remsysteem.

Wanneer u aan de achterremhendel trekt, wordt de achterrem en een gedeelte van de voorrem bekrachtigd. Trek beide remhendels tegelijkertijd aan voor maximale remkracht.

OPMERKING

- Daar het gekoppelde remsysteem mechanisch is, kunt u extra vrije slag voelen in de voorremhendel als de achterremhendel wordt aangetrok-

ken.

- Het gekoppelde remsysteem functioneert niet als alleen de voorrem wordt bekrachtigd.

Tankdop

DAUT3590

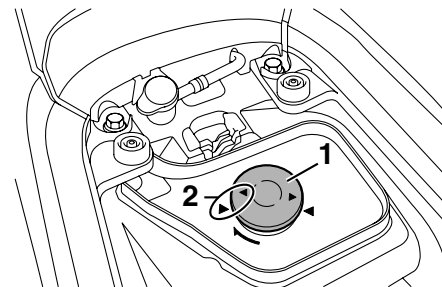

1. Tankdop
2. Lijn merktekens uit

Om de tankdop te verwijderen

1. Open het zadel. (Zie pagina 3-11.)
2. Draai de tankdop naar links en trek hem los.

Om de tankdop aan te brengen

1. Breng de tankdop aan in de vulopening van de brandstoftank en draai deze rechtsom tot de merktekens “◀▶” op de dop en de rubber mat tegenover elkaar staan.
2. Sluit het zadel.

⚠ WAARSCHUWING

DWA11091

Na het tanken moet de tankdop goed worden aangedraaid. Door brandstof-

lekkage ontstaat brandgevaar.

Brandstof

DAU13221

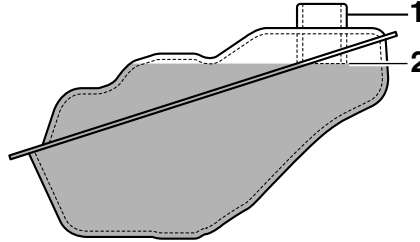

1. Vulpijp brandstoftank
2. Maximaal brandstofniveau

Controleer of er voldoende brandstof in de brandstoftank aanwezig is.

WAARSCHUWING

DWA10881

Benzine en benzinedampen zijn zeer brandbaar. Volg de onderstaande instructies om brand en ontploffing te voorkomen en het letselrisico tijdens het tanken te verlagen.

1. Zet alvorens te tanken de motor af en zorg dat er niemand op de machine zit. Rook nooit tijdens het tanken en tank nooit in de nabijheid van vonken,

open vuur of andere ontstekingsbronnen zoals de waakvlammen van geisers en kledingdrogers.

2. Maak de brandstoftank niet te vol. Steek bij het tanken het vulpistool goed in de vulopening van de brandstoftank. Stop met vullen zodra de brandstof de onderkant van de vulhals heeft bereikt. Omdat brandstof uitzet als deze warm wordt, kan de warmte van de motor of de zon ervoor zorgen dat brandstof uit de brandstoftank stroomt.
3. Veeg uitgestroomde brandstof onmiddellijk af. **LET OP: Veeg gemorste brandstof onmiddellijk af met een schone, droge, zachte doek, aanzien de brandstof de gelakte oppervlakken en kunststof delen kan aantasten.**^[DCA10071]
4. Draai de tankdop stevig vast.

WAARSCHUWING

DWA15151

Benzine is giftig en kan letsel of overlijden veroorzaken. Spring zorgvuldig om met benzine. Probeer nooit om benzine via de mond over te hevelen. Roep onmiddellijk medische hulp in nadat u benzine heeft ingeslikt, veel benzine-

FUNCTIES VAN INSTRUMENTEN EN BEDIENINGEN

damp heeft ingeademd of benzine in uw ogen heeft gekregen. Als benzine op uw huid terecht komt, was deze dan af met water en zeep. Als u benzine op uw kleding morst, trek dan andere kleding aan.

DAU33521

Voorgeschreven brandstof:
UITSLUITEND NORMALE LOOD-
VRIJE BENZINE
Inhoud brandstoftank:
8.0 L (2.11 US gal) (1.76 Imp.gal)

DCA11400

LET OP

Gebruik uitsluitend loodvrije benzine. Loodhoudende benzine veroorzaakt ernstige schade aan inwendige motoronderdelen als kleppen en zuigerveren en ook aan het uitlaatsysteem.

Uw Yamaha motorblok is gebouwd op het gebruik van normale loodvrije benzine met een octaangetal van RON 91 of hoger. Als de motor gaat detoneren (pingelen), gebruik dan benzine van een ander merk of gebruik loodvrije superbenezine. Door loodvrije benzine te gebruiken gaan bougies langer mee en blijven de onderhoudskosten

ten beperkt.

Uitlaatkatalysator

DAU13433

Dit model is uitgerust met een uitlaatkatalysator.

DWA10862

WAARSCHUWING

Het uitlaatsysteem is heet nadat de motor heeft gedraaid. Let op het volgende om brandgevaar of brandwonden te voorkomen:

- Parkeer de machine nooit nabij brandgevaarlijke stoffen, zoals op gras of op ander materiaal dat gemakkelijk vlam vat.
- Parkeer de machine op een plek waar voetgangers of kinderen niet gemakkelijk met het hete uitlaatsysteem in aanraking kunnen komen.
- Controleer of het uitlaatsysteem is afgekoeld alvorens onderhoudswerkzaamheden uit te voeren.
- Laat de motor niet langer dan enkele minuten stationair draaien. Lang stationair draaien kan leiden tot oververhitting.

DCA10701

LET OP

Gebruik uitsluitend loodvrije benzine. Bij gebruik van loodhoudende benzine

FUNCTIES VAN INSTRUMENTEN EN BEDIENINGEN

zal onherstelbare schade worden toegebracht aan de uitlaatkatalysator.

DAU13932

Zadel

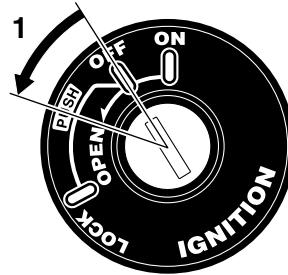

OPMERKING

Controleer of het zadel stevig is vergrendeld alvorens te gaan rijden.

1. Draaien.

Openen van het zadel

1. Zet de scooter op de middenbok.
2. Steek de sleutel in het contactslot en draai deze dan linksom naar "OPEN".

OPMERKING

Druk de sleutel niet in terwijl u deze draait.

3. Klap het zadel omhoog.

Sluiten van het zadel

1. Klap het zadel omlaag en druk dan aan om te vergrendelen.
2. Neem de sleutel uit het contactslot als de scooter onbeheerd wordt achtergelaten.

FUNCTIES VAN INSTRUMENTEN EN BEDIENINGEN

3

Voetsteun passagier

DAUT3710

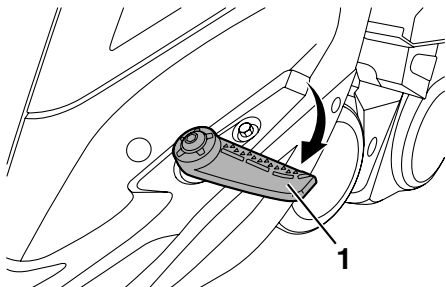

1. Voetsteun passagier

Om de voetsteun voor passagiers te gebruiken, kunt u hem als volgt uittrekken. Om de voetsteun voor passagiers in te klappen, kunt u hem terugduwen in de oorspronkelijke positie.

Opbergcompartiment voorzijde

DAUT3580

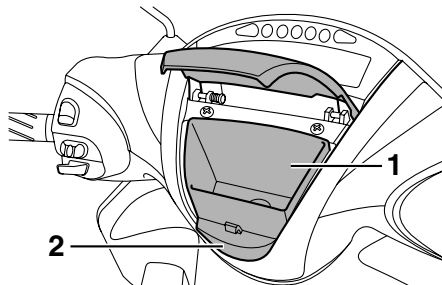

1. Voorste opbergcompartiment
2. Knop

Om het opbergcompartiment te openen
Druk op de knop om het deksel van het opbergcompartiment te openen.

Om het opbergcompartiment te sluiten
Duw het deksel van het opbergcompartiment terug in de oorspronkelijke positie.

DWA10961

WAARSCHUWING

- Overschrijd het maximumlaadgewicht van 0.3 kg (0.7 lb) voor het opbergcompartiment niet.
- Overschrijd het maximumgewicht van 179 kg (395 lb) voor het voer-

tuig niet.

Achterste opbergcompartiment

DAUT3630

binnendringen.

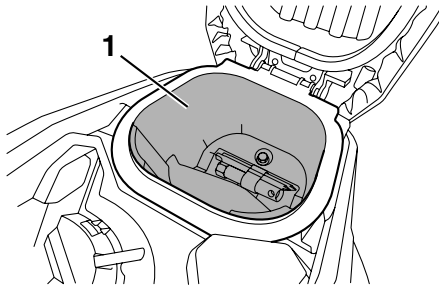

1. Achterste opbergcompartiment

Het opbergcompartiment bevindt zich onder het zadel. (Zie pagina 3-11.)

WAARSCHUWING

DWA10961

- Overschrijd het maximumlaadgewicht van 3 kg (7 lb) voor het opbergcompartiment niet.
- Overschrijd het maximumgewicht van 179 kg (395 lb) voor het voertuig niet.

Als de Gebruikershandleiding of andere documentatie in het opbergcompartiment wordt opgeborgen, doe ze dan in een plastic zak om nat worden te voorkomen. Zorg bij het wassen van de machine dat geen water het opbergcompartiment kan

Schokdemperunit

DAU46021

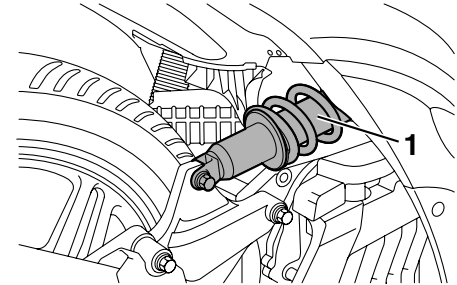

1. Schokdemperunit

WAARSCHUWING

DWA10221

Deze schokdemperunit is gevuld met stikstofgas onder hoge druk. Lees de onderstaande informatie zorgvuldig door alvorens werkzaamheden uit te voeren aan de schokdemperunit.

- Probeer de gascilinder niet te openen en blijf er verder vanaf.
- Stel de schokdemperunit niet bloot aan open vuur of een andere hittebron. Hierdoor kan de gasdruk zo hoog oplopen dat de unit explodeert.
- Voorkom vervorming of beschadiging van de cilinder. Schade aan de cilinder zal resulteren in slechte dempingsprestaties.

FUNCTIES VAN INSTRUMENTEN EN BEDIENINGEN

- Werp een beschadigde of versleten schokdemperunit niet zelf weg. Breng de schokdemperunit voor elk onderhoud naar een Yamaha-dealer.

3

Bagagedrager

DAU15112

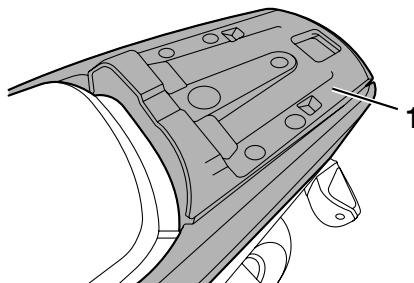

1. Bagagedrager

WAARSCHUWING

DWA10171

- Overschrijd het maximumlaadgewicht van 5 kg (11 lb) voor de bagagedrager niet.
- Overschrijd het maximumgewicht van 179 kg (395 lb) voor het voertuig niet.

Bagagehouder

DAUT3480

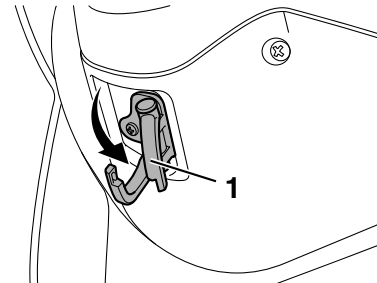

1. Bagagehouder

Trek de bagagehouder naar buiten en beweeg het bovenste gedeelte van de bagagehouder zoals afgebeeld om er voorwerpen op te kunnen vastklemmen.

WAARSCHUWING

DWAT1090

- Overschrijd het maximumlaadgewicht van 3 kg (7 lb) voor de bagagehouder niet.
- Overschrijd het maximumlaadgewicht van 179 kg (395 lb) voor de machine niet.

VOOR UW VEILIGHEID - CONTROLES VOOR HET RIJDEN

DAU15596

Inspecteer uw machine voor elk gebruik om te waarborgen dat deze in een veilige werkende staat is. Volg altijd de schema's en procedures voor inspectie en onderhoud in de gebruikershandleiding.

DWA11151

WAARSCHUWING

Onvoldoende inspectie of onderhoud van de machine vergroot het risico op ongeval of schade. Rijd niet met de machine als u een probleem hebt gevonden. Als een probleem niet kan worden opgelost via de procedures in deze handleiding, laat de machine dan nazien door een Yamaha dealer.

VOOR UW VEILIGHEID - CONTROLES VOOR HET RIJDEN

Controleer voor het gebruik van deze machine de volgende punten:

ITEM	CONTROLES	PAGINA
Brandstof	<ul style="list-style-type: none">• Controleer het brandstofniveau in de brandstoftank.• Vul indien nodig brandstof bij.• Controleer de brandstofleiding op lekkage.	3-3, 3-8~3-9
Motorolie	<ul style="list-style-type: none">• Controleer het olieniveau in de motor.• Vul indien nodig het aanbevolen type olie bij tot aan het voorgeschreven niveau.• Controleer de machine op olie lekkage.	6-10
Versnellingsbakolie	<ul style="list-style-type: none">• Controleer de machine op olie lekkage.	6-12
Koelvloeistof	<ul style="list-style-type: none">• Controleer het koelvloeistofniveau in het reservoir.• Vul indien nodig de aanbevolen koelvloeistof bij tot aan het voorgeschreven niveau.• Controleer het koelsysteem op lekkage.	6-13
Voorrem	<ul style="list-style-type: none">• Controleer de werking.• Als de koppeling zacht of sponzig aanvoelt, vraag dan een Yamaha dealer het hydraulisch systeem te ontlichten.• Controleer de vrije slag van de koppelingshendel.• Stel indien nodig bij.• Controleer de remblokken op slijtage.• Vervang indien nodig.• Controleer het vloeistofniveau in het reservoir.• Vul indien nodig het voorgeschreven type remvloeistof bij tot aan het voorgeschreven niveau.• Controleer het hydraulisch systeem op lekkage.	6-19~6-22
Achterrem	<ul style="list-style-type: none">• Controleer de werking.• Smeer indien nodig de kabel.• Controleer de vrije slag van de koppelingshendel.• Stel indien nodig bij.	6-19~6-20
Gasgreep	<ul style="list-style-type: none">• Controleer of de werking soepel is.• Controleer de vrije slag van de gasgreep.• Vraag indien nodig de Yamaha dealer om de vrije slag van de gasgreep af te stellen en de kabel en het kabelhuis te smeren.	5-2, 6-16, 6-23

VOOR UW VEILIGHEID - CONTROLES VOOR HET RIJDEN

ITEM	CONTROLES	PAGINA
Bedieningskabels	<ul style="list-style-type: none">• Controleer of de werking soepel is.• Smeer indien nodig.	6-22
Wielen en banden	<ul style="list-style-type: none">• Controleer op schade.• Controleer de conditie van de band en de profieldiepte.• Controleer de bandspanning.• Corrigeer indien nodig.	6-17-6-19
Remhendels	<ul style="list-style-type: none">• Controleer of de werking soepel is.• Smeer indien nodig de hendelscharnierpunten.	3-7-3-8, 6-23
Middenbok	<ul style="list-style-type: none">• Controleer of de werking soepel is.• Smeer indien nodig het scharnierpunt.	6-23
Framebevestigingen	<ul style="list-style-type: none">• Controleer of alle moeren, bouten en schroeven stevig zijn vastgezet.• Zet indien nodig vast.	-
Instrumenten, verlichting, signaleringssysteem en schakelaars	<ul style="list-style-type: none">• Controleer de werking.• Corrigeer indien nodig.	3-2-3-7

GEBRUIK EN BELANGRIJKE RIJ-INFORMATIE

DAU15951
Lees de gebruikershandleiding zorgvuldig door om u vertrouwd te maken met alle bedieningselementen. Als u de werking van een functie of bedieningselement niet begrijpt, vraag dan uw Yamaha dealer om uitleg.

WAARSCHUWING

Een onvoldoende vertrouwdheid met de bedieningselementen kan leiden tot verlies van de controle, met mogelijk een ongeval of letsel tot gevolg.

5

OPMERKING

DAU45310
Dit model is uitgerust met een hellingshoeksensor, waarbij de motor afslaat bij kanteling. Om de motor na een kanteling weer te starten zet u het contactslot eerst op "OFF" en daarna op "ON". Als u dat niet doet zal de motor niet starten, ondanks dat de motor wordt aangezwengeld als u op de startknop drukt.

Starten van de motor

LET OP

Zie pagina 5-3 voor instructies over het inrijden van de motor alvorens de machine in gebruik wordt genomen.

1. Draai de sleutel naar "ON".
De waarschuwingslampjes voor motorstoring en de koelvloeistoftemperatuur moeten enkele seconden oplichten en daarna weer uitgaan. **LET OP: Als een waarschuwingslampje niet uit gaat, vraag dan een Yamaha dealer het elektrisch circuit te testen.**^[DCAT1170]
2. Sluit de gasklep volledig.
3. Start de motor door de startknop in te drukken terwijl de voor- of achterrem wordt bekrachtigd. **LET OP: Trek voor een maximale levensduur van de motor nooit hard op als de motor koud is!**^[DCA11041]
Als de motor niet wil starten, laat dan de startknop los, wacht een paar seconden en probeer het dan opnieuw. Iedere startpoging moet zo kort mogelijk duren om de accu te sparen. Laat de startmotor nooit langer dan

10 seconden achtereen draaien.

Wegrijden

DAU16761

OPMERKING

Laat de motor warmdraaien voordat u wegrijdt.

1. Houd met uw linkerhand de achterremhendel ingedrukt, houd met uw rechterhand de rechterhandgreep vast en duw de scooter van de middenbok af.
2. Ga schrijlings op het zadel zitten en stel de achteruitkijkspiegels af.
3. Zet de richtingaanwijzers aan.
4. Controleer op tegemoetkomend verkeer en draai voorzichtig aan de gasgreep (rechts) om weg te rijden.
5. Schakel de richtingaanwijzers uit.

Sneller en langzamer rijden

DAU16780

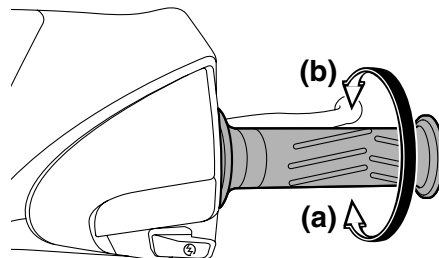

De rijsnelheid wordt geregeld door de gasgreep open of dicht te draaien. Draai de gasgreep richting (a) om sneller te gaan rijden. Draai de gasgreep richting (b) om langzamer te gaan rijden.

Remmen

DAU16793

DWA10300

⚠ WAARSCHUWING

- Vermijd hard en abrupt remmen (met name wanneer u naar één kant overhelt). De scooter zou namelijk kunnen slippen of vallen.
- Spoorwegovergangen, tramrails, ijzeren platen gebruikt in de wegenbouw en putdeksels worden in natte toestand zeer glad. U dient deze obstakels daarom met aangepaste snelheid te naderen en voorzichtig te passeren.
- Onthoud dat remmen op een nat wegdek veel moeilijker is.
- Rijd langzaam heuvelafwaarts, remmen kan tijdens afdalingen soms lastig zijn.

1. Sluit de gasklep volledig.
2. Bekrachtig de voor- en achterrem gelijktijdig en oefen daarbij geleidelijk meer druk uit.

GEBRUIK EN BELANGRIJKE RIJ-INFORMATIE

Tips voor een zuinig brandstofverbruik

DAU16820

Het brandstofverbruik is vooral afhankelijk van uw rijstijl. Hierna volgen enkele tips om het brandstofverbruik te verlagen:

- Voer het motortoerental tijdens accelereren niet te hoog op.
- Voer het toerental niet te hoog op terwijl de motor onbelast draait.
- Laat de motor niet langdurig stationair draaien maar zet hem af (bijvoorbeeld in files, bij stoplichten of bij spoorwegovergangen).

Inrijperiode

DAU16830

De belangrijkste periode in de levensduur van het motorblok is de tijd tussen 0 en 1000 km (600 mi). Lees daarom de volgende informatie aandachtig door.

Omdat het motorblok gloednieuw is, mag dit gedurende de eerste 1000 km (600 mi) niet te zwaar worden belast. De verschillende onderdelen van de motor slijten op elkaar in totdat de juiste bedrijfsspelingsen zijn bereikt. Rijd tijdens deze periode nooit langdurig volgas en vermijd ook andere manoeuvres die tot oververhitting van de motor kunnen leiden.

0 ~ 150 km (0 ~ 90 mi)

DAUT3540

Houd de gasgreep niet langdurig voorbij 1/3 opengedraaid.

Zet de motor steeds af nadat deze een uur heeft gedraaid en laat deze dan vijf tot tien minuten lang afkoelen.

Varieer van tijd tot tijd het motortoerental. Laat de motor niet steeds in één vaste stand van de gasgreep draaien.

150 ~ 500 km (90 ~ 300 mi)

Houd de gasgreep niet langdurig voorbij 1/2 opengedraaid.

500 ~ 1000 km (300 ~ 600 mi)

Houd de gasgreep niet langdurig voorbij 3/4 opengedraaid. **LET OP: Na 1000 km (600 mi) moeten de motorolie en de eindoverbrengingsolie worden ververst en moet de oliezeef worden gereinigd.**

[DCA16501]

1000 km (600 mi) en verder

Laat de motor niet langdurig volgas draaien. Varieer het toerental zo nu en dan.

DCA10270

LET OP

Als tijdens de inrijperiode motorschade optreedt, vraag dan direct een Yamaha dealer de machine te controleren.

DAU17213

Parkeren

Zet om te parkeren de motor af en neem dan de sleutel uit het contactslot.

DWA10311

WAARSCHUWING

- De motor en het uitlaatsysteem kunnen zeer heet worden, parkeer dus op een plek waar voetgangers of kinderen niet gemakkelijk met deze onderdelen in aanraking kunnen komen en brandwonden kunnen oplopen.
- Parkeer nooit op een helling of een zachte ondergrond, hierdoor kan de machine kantelen met mogelijk brandstoflekkage en brand tot gevolg.
- Parkeer niet nabij gras of andere brandbare materialen die vlam zouden kunnen vatten.

PERIODIEK ONDERHOUD EN AFSTELLINGEN

DAUS1823

Door periodiek inspecties, afstellingen en smeerbeurten uit te laten voeren, zorgt u ervoor dat uw machine in zo veilig en efficiënt mogelijke conditie blijft. De eigenaar/bestuurder van de machine is verplicht de optimale veiligheid te waarborgen. Op de volgende pagina's wordt de belangrijkste informatie met betrekking tot inspecties, afstellingen en smeerbeurten gegeven.

De intervalperioden vermeld in de periodieke onderhoudsschema's moeten worden beschouwd als een algemene richtlijn onder normale rijcondities. Het is echter mogelijk dat de intervalperioden voor onderhoud moeten worden verkort afhankelijk van het weer, het terrein, de geografische locatie en individueel gebruik.

DWA10321

WAARSCHUWING

Het niet of onjuist uitvoeren van onderhoud aan de machine vergroot het risico op letsel of overlijden tijdens het uitvoeren van onderhoud of het rijden met de machine. Als u niet bekend bent met voertuigonderhoud, laat het onderhoud dan uitvoeren door uw Yamaha dealer.

DWA15122

WAARSCHUWING

Zet voor het uitvoeren van onderhoud de motor af tenzij anders aangegeven.

- Een draaiende motor heeft bewegende delen die lichaamsdelen of kleding kunnen grijpen en elektrische onderdelen die schokken of brand kunnen veroorzaken.
 - Het laten draaien van de motor tijdens het uitvoeren van onderhoud kan leiden tot oogletsel, brandwonden, brand of koolmonoxidevergiftiging, mogelijk met de dood tot gevolg. Zie pagina 1-2 voor meer informatie over koolmonoxide.
-

DWA10330

WAARSCHUWING

Deze scooter is uitsluitend ontworpen voor gebruik op verharde wegen. Wanneer deze scooter wordt gebruikt in een abnormaal stoffige, modderige of vochtige omgeving, dient het luchtfilterelement vaker te worden gereinigd of te worden vervangen om snelle slijtage van de motor te voorkomen. Raadpleeg een Yamaha dealer voor de juiste onderhoudsperiodes.

DWA15460

WAARSCHUWING

Remschijven, -klauwen, -trommels en -voeringen kunnen tijdens het gebruik zeer heet worden. Laat onderdelen van het remsysteem afkoelen alvorens deze aan te raken.

DAU17521

werkzaamheden vereist zijn.

Boordgereedschapsset

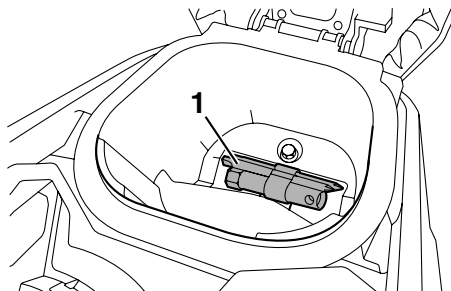

1. Boordgereedschapsset

De boordgereedschapsset is te vinden in het opbergcompartiment onder het zadel. (Zie pagina 3-11.)

De onderhoudsinformatie in deze handleiding en het gereedschap in de boordgereedschapsset zijn bedoeld om u te ondersteunen bij het uitvoeren van preventief onderhoud en kleinere reparaties. Voor de correcte uitvoering van bepaalde onderhoudswerkzaamheden kan echter het gebruik van extra gereedschap zoals een momentsleutel vereist zijn.

OPMERKING

Laat een Yamaha dealer onderhoud verrichten als u niet beschikt over het gereedschap of de ervaring die voor bepaalde

PERIODIEK ONDERHOUD EN AFSTELLINGEN

DAU46871

OPMERKING

- De jaarlijkse controles horen eenmaal per jaar te worden uitgevoerd, behalve wanneer in plaats daarvan een onderhoudsbeurt op kilometerbasis of, voor Groot-Brittannië, op mijlbasis wordt verricht.
- Herhaal de onderhoudsintervallen vanaf 30000 km (17500 mi), beginnend vanaf 6000 km (3500 mi).
- Werkzaamheden gemarkeerd met een asterisk horen te worden uitgevoerd door een Yamaha dealer, omdat hiertoe speciaal gereedschap, technische gegevens en vakmanschap vereist zijn.

DAU46920

Periodiek onderhoudsschema voor het uitstootcontrolesysteem

NR.	ITEM	CONTROLE OF ONDERHOUDSBEURT	KILOMETERSTAND					JAARLIJKSE CONTROLE
			1000 km (600 mi)	6000 km (3500 mi)	12000 km (7000 mi)	18000 km (10500 mi)	24000 km (14000 mi)	
1	* Brandstofleiding	<ul style="list-style-type: none">• Controleer de brandstofslangen op scheurtjes of beschadigingen.		√	√	√	√	√
2	Bougie	<ul style="list-style-type: none">• Controleer de conditie.• Reinigen en elektrodenafstand afstellen.		√		√		
		<ul style="list-style-type: none">• Vervangen.			√	√		
3	* Ventielen	<ul style="list-style-type: none">• Controleer de klepspeling.• Afstellen.		√	√	√	√	
4	* Brandstofinjectie	<ul style="list-style-type: none">• Controleer het stationair toerental.	√	√	√	√	√	√
5	* Uitlaatdemper en uitlaatpijp	<ul style="list-style-type: none">• Controleer of de schroefklem(men) goed vastzit(ten).	√	√	√	√	√	

PERIODIEK ONDERHOUD EN AFSTELLINGEN

DAU17717

Algemeen smeer- en onderhoudsschema

NR.	ITEM	CONTROLE OF ONDERHOUDSBEURT	KILOMETERSTAND					JAARLIJKSE CONTROLE
			1000 km (600 mi)	6000 km (3500 mi)	12000 km (7000 mi)	18000 km (10500 mi)	24000 km (14000 mi)	
1	Luchtfilterelement	• Vervangen.	Elke 20000 km (12500 mi)					
2	Aftapslang luchtfilter	• Reinigen.	√	√	√	√	√	
3	Luchtfilterelement in v-snaarbehuizing	• Reinigen. • Vervangen.	Elke 20000 km (12500 mi)					
4	* Voorrem	• Controleer de werking en het vloeistofniveau en controleer de machine op vloeistoflekage. • Vervang de remblokken.	√	√	√	√	√	√
			Wanneer de slijtagelimiet is bereikt					
5	* Achterrem	• Controleer de werking en stel de speling van de remhendel af. • Vervang de remschoenen.	√	√	√	√	√	√
			Wanneer de slijtagelimiet is bereikt					
6	* Remslang	• Controleer op scheurtjes en beschadigingen. • Zorg voor een correcte plaatsing van slang(en) en klem(men). • Vervangen.		√	√	√	√	√
			Elke 4 jaar					
7	* Wielen	• Controleer de speling en controleer op beschadigingen.		√	√	√	√	
8	* Banden	• Controleer op slijtage en beschadigingen. • Vervang indien nodig. • Controleer de bandspanning. • Corrigeer indien nodig.		√	√	√	√	√
9	* Wiellagers	• Controleer op speling of beschadigingen.		√	√	√	√	
10	* Balhoofdlagers	• Controleer de lagers op speling en oppervlakteruwheid. • Smeren met lithiumvet.	√	√	√	√	√	
			Elke 50000 km (30000 mi)					

PERIODIEK ONDERHOUD EN AFSTELLINGEN

NR.	ITEM	CONTROLE OF ONDERHOUDSBEURT	KILOMETERSTAND					JAARLIJKSE CONTROLE
			1000 km (600 mi)	6000 km (3500 mi)	12000 km (7000 mi)	18000 km (10500 mi)	24000 km (14000 mi)	
11	* Framebevestigingen	• Controleer of alle moeren, bouten en schroeven stevig zijn vastgezet.		√	√	√	√	√
12	* Scharnieras van voorremhendel	• Smeren met lithiumvet.		√	√	√	√	√
13	* Scharnierpunten van achterremhendel	• Smeren met siliconenvet.		√	√	√	√	√
14	Middenbok	• Controleer de werking. • Smeren.		√	√	√	√	√
15	* Voorvork	• Controleer op een correcte werking en olie lekkage.		√	√	√	√	
16	* Schokdemperunit	• Controleer op een correcte werking en olie lekkage.		√	√	√	√	
17	Motorolie	• Verversen. (Zie pagina 6-10.)	√	Wanneer het controlelampje olie ververstingstermijn gaat branden [5000 km (3000 mi) na de eerste 1000 km (600 mi) en daarna elke 6000 km (3500 mi)]				
		• Controleer het olieniveau en controleer de machine op olie lekkage.	Elke 3000 km (1800 mi)					√
18	Oliefuiter	• Reinigen.	√	5000 km (3000 mi) na de eerste 1000 km (600 mi) en daarna elke 6000 km (3500 mi)				
19	* Koelsysteem	• Controleer het koelvloeistofniveau en controleer de machine op vloeistoflekkage.		√	√	√	√	√
		• Vervang met ethyleenglycol antivrieskoelvloeistof.	Elke 3 jaar					
20	Versnellingsbakolie	• Controleer de machine op olie lekkage.	√	√		√		
		• Verversen.	√		√		√	

PERIODIEK ONDERHOUD EN AFSTELLINGEN

NR.	ITEM	CONTROLE OF ONDERHOUDSBEURT	KILOMETERSTAND					JAARLIJKSE CONTROLE
			1000 km (600 mi)	6000 km (3500 mi)	12000 km (7000 mi)	18000 km (10500 mi)	24000 km (14000 mi)	
21	* V-snaar	• Vervangen.	Wanneer de indicator V-snaarvervanging oplicht [elke 20000 km (12500 mi)]					
22	* Voor- en achterrem- schakelaar	• Controleer de werking.	√	√	√	√	√	√
23	Bewegende delen en kabels	• Smeren.		√	√	√	√	√
24	* Gasgreep	• Controleer de werking. • Controleer de vrije slag van de gasgreep en stel deze indien nodig af. • Smeer de kabel en het kabelhuis.		√	√	√	√	√
25	* Lampen, richtingaanwij- zers en schakelaars	• Controleer de werking. • Stel de koplamplichtbundel af.	√	√	√	√	√	√

DAUT2710

OPMERKING

- Motorluchtfiler en luchtfiler van V-snaarbehuizing
 - Het motorluchtfiler van dit model is voorzien van een geolied papieren filterelement. Reinig het filterelement niet met perslucht om beschadiging te voorkomen.
 - Het luchtfilterelement en het luchtfiler van de V-snaarbehuizing moeten vaker worden onderhouden bij het rijden in zeer natte of stoffige gebieden.
- Hydraulisch remsysteem
 - Ververs na het demonteren van de remhoofdcilinder en remklauw altijd de remvloeistof. Controleer regelmatig het remvloeistofniveau en vul het reservoir indien nodig bij.
 - Elke twee jaar moeten de inwendige onderdelen van de remhoofdcilinder en de remklauw worden vervangen en de remvloeistof worden ververs.
 - De remslang dient elke vier jaar te worden vervangen, of wanneer deze is gescheurd of beschadigd.

PERIODIEK ONDERHOUD EN AFSTELLINGEN

DAU18722

Verwijderen en aanbrengen van de stroomlijn- en framepanelen

Bij het uitvoeren van sommige in dit hoofdstuk beschreven onderhoudswerkzaamheden moeten het afgebeelde stroomlijnpaneel en de framepanelen worden verwijderd. Neem deze paragraaf door wanneer een stroomlijn- of framepaneel moet worden verwijderd of aangebracht.

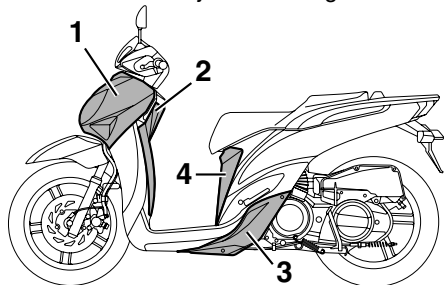

1. Stroomlijnpaneel A
2. Paneel A
3. Paneel B
4. Paneel C

DAUT3560

Stroomlijnpaneel A

Verwijderen van stroomlijnpaneel

1. Verwijder de schroeven en bouten van het stroomlijnpaneel.

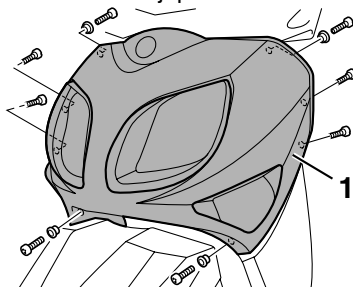

1. Stroomlijnpaneel A

2. Ontkoppel de getoonde stekker, en haal daarna het stroomlijnpaneel los.

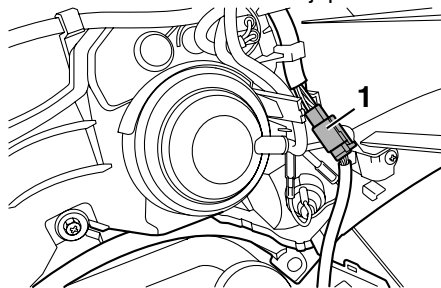

1. Kabelaan sluiting

Aanbrengen van het stroomlijnpaneel

1. Sluit de stekker aan.
2. Plaats het stroomlijnpaneel in de oorspronkelijke positie.
3. Breng de schroeven en bouten van het stroomlijnpaneel aan.

DAUT3600

Paneel A

Om het paneel te verwijderen

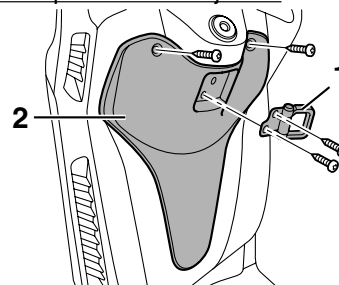

1. Bagagehouder
2. Paneel A

1. Verwijder de bagagehouder door de bouten los te halen.
2. Verwijder de schroeven en trek dan het paneel naar buiten.

PERIODIEK ONDERHOUD EN AFSTELLINGEN

Om het paneel aan te brengen

1. Plaats het paneel in de oorspronkelijke positie en breng dan de schroeven aan.
2. Monteer de bagagehouder door de bouten aan te brengen, en zet de bouten dan vast met het voorgeschreven aanhaalmoment.

Aanhaalmoment:

Bouten bagagehouder:
7 Nm (0.7 m-kgf, 5.1 ft-lbf)

DAUT3610

Paneel B

Om het paneel te verwijderen

Verwijder de schroeven en de drukclip en haal dan het paneel los.

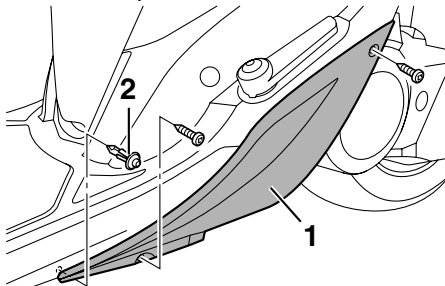

1. Paneel B
2. Drukclip

Om het paneel aan te brengen

Plaats het paneel in de oorspronkelijke positie en breng dan de drukclip en de schroeven aan.

Paneel C

Om het paneel te verwijderen

1. Open het zadel. (Zie pagina 3-11.)
2. Verwijder de schroeven en trek het paneel los zoals getoond.

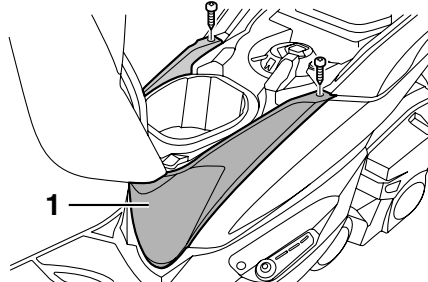

1. Paneel C

Om het paneel aan te brengen

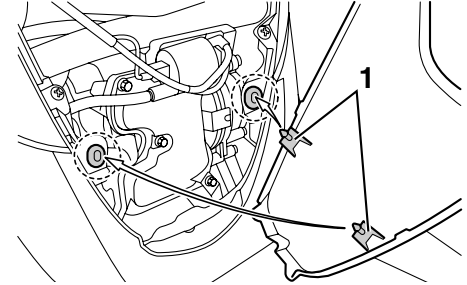

1. Uitsteeksels

1. Steek de uitsteeksels aan het paneel in de sleuven zoals getoond in de afbeelding en breng dan de schroeven aan.
2. Sluit het zadel.

PERIODIEK ONDERHOUD EN AFSTELLINGEN

DAUT1835

Controleren van de bougie

De bougie is een belangrijk motoronderdeel dat gemakkelijk te controleren is. Door hitte en aanslag slijten bougies op de lange duur. Daarom moeten bougies worden verwijderd en gecontroleerd volgens het periodieke onderhouds- en smeerschema. Bovendien kan aan het uiterlijk van de bougie de conditie van de motor worden afgelezen.

De bougie verwijderen

1. Zet de machine op de middenbok.
2. Verwijder het paneel C. (Zie pagina 6-8.)
3. Verwijder de bougiedop.
4. Verwijder de bougie zoals getoond met behulp van de bougiesleutel en de boordgereedschapsset.

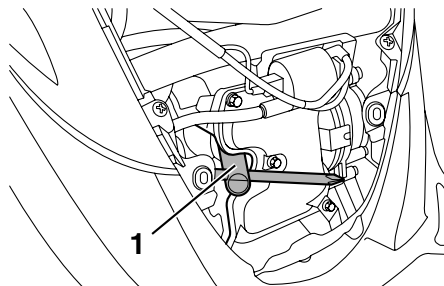

1. Bougiesleutel

Controleren van de bougie

1. Controleer of de porseleinen isolator rondom de centrale elektrode van de bougie een middeldonkere tot lichte kleur vertoont (de ideale kleur als normaal met het voertuig wordt gereden).

OPMERKING

Wanneer de bougie een heel andere kleur vertoont, werkt de motor mogelijk niet naar behoren. Probeer dergelijke problemen niet zelf vast te stellen. Laat in plaats daarvan uw voertuig nakijken door een Yamaha dealer.

2. Controleer de bougie op afslijting van de elektroden en op overmatige koolstof- of andere aanslag. Vervang

indien nodig de bougie.

Voorgeschreven bougie:
CPR9EA-9 (NGK)

De bougie monteren

1. Meet de elektrodenafstand met een draadvoelmaat. Stel de afstand indien nodig af volgens de specificatie.

Elektrodenafstand:
0.8 ~ 0.9 mm (0.031 ~ 0.035 in)

2. Reinig het oppervlak van de bougiepakking en het pasvlak en verwijder eventueel vuil uit de schroefdraad van de bougie.
3. Breng de bougie aan met behulp van de bougiesleutel en zet vast met het correcte aanhaalmoment.

Aanhaalmoment:
Bougie:
13 Nm (1.3 m·kgf, 9.4 ft·lbf)

OPMERKING

Als geen momentsleutel beschikbaar is, wordt de bougie correct vastgezet door handvast te zetten en dan nog 1/4 ~ 1/2 slag verder te draaien. De bougie moet echter zo snel mogelijk naar het juiste

PERIODIEK ONDERHOUD EN AFSTELLINGEN

aanhaalmoment worden aangedraaid.

4. Installeer de bougiedop.
5. Monteer het paneel.

DAUT3700

Motorolie en olie-aanzuigzeef

Vóór iedere rit moet het motorolieniveau worden gecontroleerd. Verder moet de olie worden verversed en de olie-aanzuigzeef worden gereinigd volgens de intervalperiodes vermeld in het periodieke smeer- en onderhoudsschema.

Om het motorolieniveau te controleren

1. Zet de scooter op de middenbok. Wanneer de machine iets schuin staat, kan het niveau al foutief worden afgelezen.
2. Start de motor, laat deze een paar minuten warmdraaien en zet hem dan af.

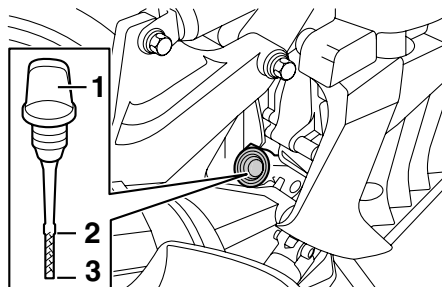

1. Olievuldop
2. Merkstreef maximumniveau
3. Merkstreef minimumniveau

3. Wacht een paar minuten om de olie tot rust te laten komen, verwijder de olievuldop, veeg de peilstok schoon, steek deze weer in de vulopening (zonder vast te draaien) en neem dan weer uit om het olieniveau te controleren.

OPMERKING

Het motorolieniveau moet tussen de merkstrepen voor minimum- en maximumniveau staan.

4. Als de motorolie beneden de merkstreep voor minimumniveau staat, vul dan voldoende olie, van de aanbevolen soort, bij tot het correcte niveau.
5. Steek de peilstok in de vulopening en draai dan de olievuldop vast.

Motorolie verversen en olie-aanzuigzeef reinigen

1. Start de motor, laat deze een paar minuten warmdraaien en zet hem dan af.
2. Zet een olieopvangbak onder de motor om de gebruikte olie op te vangen.
3. Verwijder de olievuldop en de aftappluggen A en B om de olie uit het carter te laten stromen. **LET OP: Bij het verwijderen van de olieaftapplug**

PERIODIEK ONDERHOUD EN AFSTELLINGEN

B vallen de O-ring, compressie-
veer en oliezeef naar buiten. Zorg
ervoor dat u deze onderdelen niet
kwijtraakt.^[DCA11021]

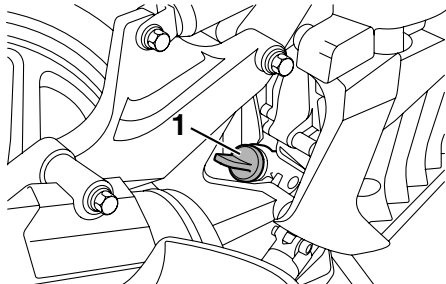

1. Olievuldop

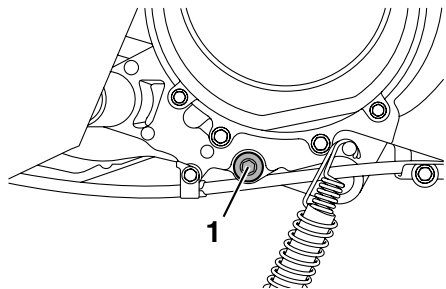

1. Olieaftapplug A

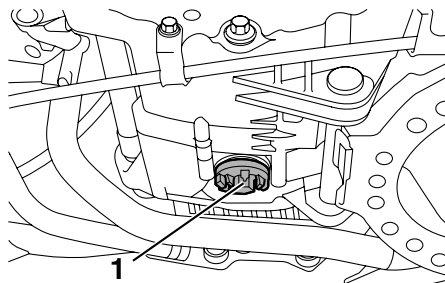

1. Olieaftapplug B

4. Reinig de olie-aanzuigzeef in oplos-
middel, controleer hem op schade en
vervang indien nodig.
5. Controleer de o-ring op beschadiging
en vervang hem indien nodig.
6. Bevestig de olie-aanzuigzeef, com-
pressieveer, o-ring en aftapplug B.

OPMERKING

Zorg dat de O-ring correct aanligt.

7. Bevestig de aftapplug A, en draai
beide aftappluggen daarna vast met
hun juiste aanhaalmoment.

Aanhaalmoment:

- Olieaftapplug A:
20 Nm (2.0 m-kgf, 14.5 ft-lbf)
- Olieaftapplug B:
32 Nm (3.2 m-kgf, 23.1 ft-lbf)

8. Vul bij met de voorgeschreven hoe-
veelheid van de aanbevolen motor-
olie, breng dan de olievuldop aan en
zet deze vast.

Aanbevolen motorolie:

Zie pagina 8-1.

- Oliehoeveelheid bij verversing:**
1.10 L (1.16 US qt, 0.97 Imp.qt)

DCA11670

LET OP

- Gebruik geen olie met een “CD”-
dieselspecificatie of een hogere
kwaliteit dan gespecificeerd.
Gebruik ook geen olie met een
“ENERGY CONSERVING II” of ho-
gere aanduiding.
- Zorg dat er geen verontreinigingen
in het carter terecht komen.

9. Start de motor, laat deze een paar
minuten stationair draaien en con-
troleer daarbij op olie lekkage. Als er
sprake is van olie lekkage, zet de mo-

tor dan direct af en zoek de oorzaak.

10. Zet de motor af, controleer dan het olieniveau en corrigeer indien nodig.

Het controlelampje olieerversingstermijn en de olieerversingskilometerteller resetten

OPMERKING

Het controlelampje olieerversingstermijn en de olieerversingskilometerteller kunnen worden gereset, wanneer "OIL CHANGE" en "OIL TRIP" op het multifunctionele display verschijnen. (zie pagina 3-3.)

DAU20065

Eindoverbrengingsolie

Het eindoverbrengingshuis moet voor elke rit worden gecontroleerd op olie lekkage. In geval van lekkage dient u de scooter door een Yamaha dealer te laten nakijken en repareren. Bovendien dient de eindoverbrengingsolie als volgt te worden verversd op de tijdstippen vermeld in het periodieke onderhouds- en smeerschema.

1. Start de motor, warm de eindoverbrengingsolie op door enkele minuten te rijden en zet dan de motor af.
2. Zet de scooter op de middenbok.
3. Plaats een olieopvangbak onder het eindoverbrengingshuis om de gebruikte olie op te vangen.

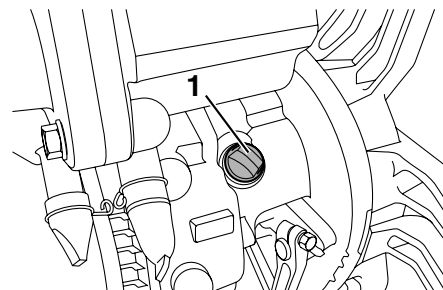

1. Vuldop versnellingsbakolie
4. Verwijder de vuldop van de eindoverbrengingsolie met de o-ring uit het eindoverbrengingshuis.
5. Verwijder de aftapplug van de eindoverbrengingsolie met de pakking om de olie uit het eindoverbrengingshuis te laten stromen.

PERIODIEK ONDERHOUD EN AFSTELLINGEN

DAU20070

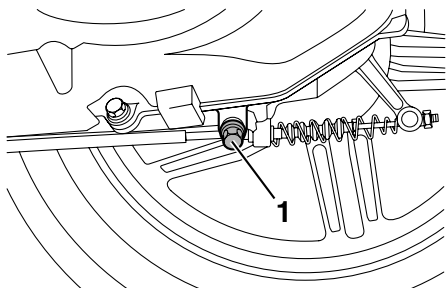

1. Aftapplug versnellingsbakolie

6. Monteer de aftapplug van de eindoverbrengingsolie met de nieuwe pakking en zet de bout vast met het voorgeschreven aanhaalmoment.

Aanhaalmoment:

Aftapplug eindoverbrengingsolie:
20 Nm (2.0 m-kgf, 14.5 ft-lbf)

7. Vul met de aangegeven hoeveelheid van de aanbevolen eindoverbrengingsolie. **WAARSCHUWING! Zorg ervoor dat geen vreemde materialen in het eindoverbrengingshuis terechtkomen. Zorg ervoor dat geen olie op de band of het wiel terechtkomt.**^[DWA11311]

Aanbevolen eindoverbrengingsolie:

Zie pagina 8-1.

Oliehoeveelheid:

0.2 L (0.21 US qt, 0.18 Imp.qt)

8. Plaats de vuldop van de eindoverbrengingsolie met de nieuwe o-ring en draai de vuldop vast.
9. Controleer het eindoverbrengingshuis op oliekkage. Zoek in geval van lekkage naar de oorzaak.

Koelvloeistof

Voor iedere rit moet het koelvloeistofniveau worden gecontroleerd. Ook moet de koelvloeistof worden verversd volgens de intervalperioden vermeld in het periodieke smeer- en onderhoudsschema.

DAUT3690

Controleren van het koelvloeistofniveau

Voor iedere rit moet als volgt het koelvloeistofniveau worden gecontroleerd. Ook moet de koelvloeistof worden verversd volgens de intervalperioden vermeld in het periodieke smeer- en onderhoudsschema.

1. Zet de machine op de middenbok.

OPMERKING

- Het koelvloeistofniveau moet worden gecontroleerd terwijl de motor koud is, temperatuurverschillen zijn namelijk van invloed op het niveau.
- Zorg dat de machine rechtop staat bij het controleren van het koelvloeistofniveau. Wanneer de machine iets schuin staat, kan het niveau al foutief worden afgelezen.

2. Open het zadel. (Zie pagina 3-11.)
3. Controleer het koelvloeistofniveau in het reservoir.

PERIODIEK ONDERHOUD EN AFSTELLINGEN

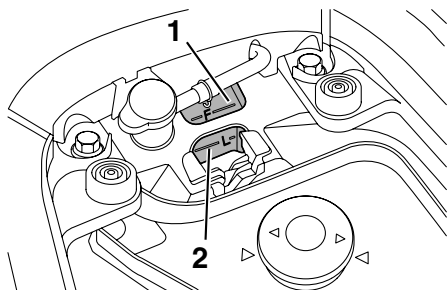

1. Merkstreep maximumniveau
2. Merkstreep minimumniveau

OPMERKING

Het koelvloeistofniveau moet tussen de merkstrepen voor minimum- en maximumniveau staan.

4. Als het koelvloeistofniveau zich op of onder de merkstreep voor minimumniveau bevindt, open dan de reservoirdop. **WAARSCHUWING! Verwijder alleen de dop van het koelvloeistofreservoir. Probeer nooit om de radiatorvuldop te verwijderen als de motor koud is.**^[DWA15161]
5. Vul koelvloeistof of gedestilleerd water bij tot aan de merkstreep voor maximumniveau en bevestig de re-

servoirdop en het paneel. **LET OP:** Als er geen koelvloeistof aanwezig is, gebruik dan in plaats daarvan gedestilleerd water of onthard leidingwater. Gebruik geen hard water of zout water, dit is schadelijk voor de motor. Als er in plaats van koelvloeistof water is gebruikt, vervang dit dan zo snel mogelijk door koelvloeistof, anders is het systeem niet beschermd tegen vorst en corrosie. Als er water aan de koelvloeistof is toegevoegd, laat dan een Yamaha dealer zo snel mogelijk het antivriesgehalte van de koelvloeistof controleren om te voorkomen dat de effectiviteit van de koelvloeistof afneemt.^[DCA10472]

Inhoud koelvloeistofreservoir:
0.25 L (0.26 US qt, 0.22 Imp.qt)

6. Sluit het zadel.

DAU33031

De koelvloeistof verversen

De koelvloeistof moet volgens de intervallen vermeld in het periodieke smeeren onderhoudsschema verversen worden. Laat de koelvloeistof verversen door een Yamaha dealer. **WAARSCHUWING! Pro-**

beer nooit om de radiatorvuldop te verwijderen als de motor warm is.^[DWA10381]

PERIODIEK ONDERHOUD EN AFSTELLINGEN

DAUT3550

Luchtfilter en luchtfilterelementen in v-snaarbehuizing

Het luchtfilter en de luchtfilterelementen in de v-snaarbehuizing moeten worden gereinigd of vervangen volgens de intervalperiodes vermeld in het periodieke smeren- en onderhoudsschema. Controleer beide luchtfilterelementen vaker als u in zeer stoffige of vochtige gebieden rijdt. Verder moet de aftapslang van het luchtfilter regelmatig worden gecontroleerd en gereinigd.

Het luchtfilterelement vervangen

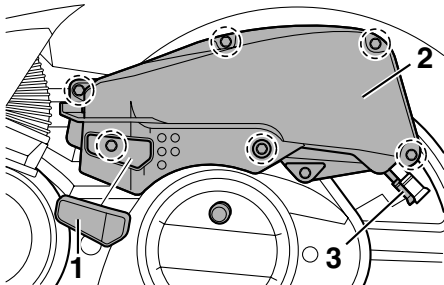

1. Schroefafdekking
2. Luchtfilterdeksel
3. Aftapslang luchtfilter

1. Zet de scooter op de middenbok.
2. Verwijder de schroefafdekking en het luchtfilterdeksel door de schroeven los te halen.
3. Trek het luchtfilterelement uit.
4. Breng een nieuw luchtfilterelement aan in het luchtfilterhuis. **LET OP: Zorg ervoor dat het filterelement goed aanligt in het luchtfilterhuis. Laat de motor nooit draaien met het luchtfilterelement uitgenomen, hierdoor kunnen de zuiger(s) en/of cilinder(s) overmatig versleten raken.**^[DCA10481]
5. Monteer het luchtfilterdeksel door de schroeven en de schroefafdekking aan te brengen.

Reinigen van de luchtfilteraftapslang

1. Controleer of zich in de slang aan de achterkant van het luchtfilterhuis geen water of vuil heeft verzameld.
2. Haal de slang los als er vuil of water in zit, reinig hem grondig en breng opnieuw aan.

Reinigen van het luchtfilterelement in de v-snaarbehuizing

1. Verwijder het paneel B. (Zie pagina 6-8.)
2. Verwijder het luchtfilterdeksel op de

V-snaarbehuizing door de bouten los te halen.

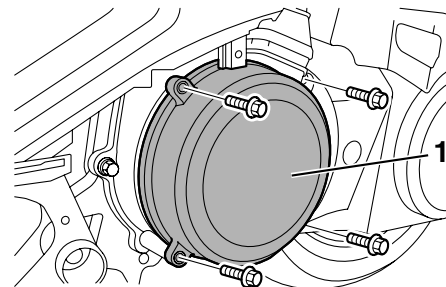

1. Luchtfilterdeksel v-snaarbehuizing
3. Trek het luchtfilterelement naar buiten en reinig het met perslucht. **LET OP: Spring voorzichtig om met het filterelement en verdraai het niet om beschadiging te voorkomen.**^[DCA10521]

PERIODIEK ONDERHOUD EN AFSTELLINGEN

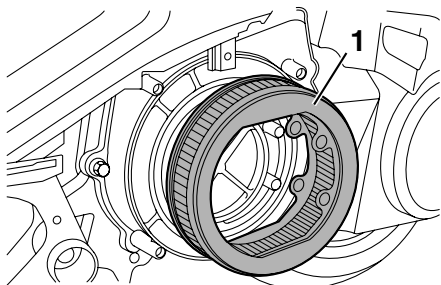

1. Luchtfilterelement in V-snaarbehuizing
4. Plaats het filterelement in het luchtfilterhuis.
5. Monteer het luchtfILTERDEKSEL van de V-snaarbehuizing door de bouten aan te brengen.
6. Monteer het paneel.

DAU44734

Stationair toerental controleren

Controleer het stationair toerental en laat het indien nodig door een Yamaha dealer bijstellen.

Stationair toerental:
1600 ~ 1800 r/min

DAU21384

De vrije slag van de gasgreep controleren

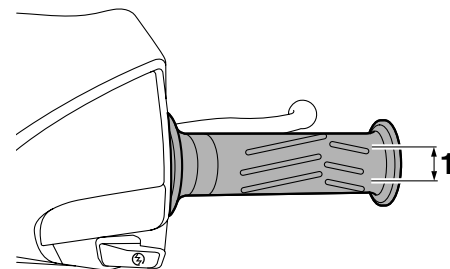

1. Vrije slag van gasgreep

De vrije slag van de gasgreep dient bij de binnenrand van de gasgreep 3 ~ 5 mm (0.12 ~ 0.20 in) te bedragen. Controleer de vrije slag van de gasgreep regelmatig en laat de vrije slag indien nodig afstellen door een Yamaha dealer.

DAU21401

Klepspelings

De klepspelings kan tijdens gebruik gaan afwijken, waardoor de lucht/brandstof-verhouding kan veranderen en/of het motor-geluid toeneemt. Om dit te voorkomen moet de klepspelings door een Yamaha dealer worden afgesteld volgens de intervalperioden vermeld in het periodieke smeer- en onderhoudsschema.

DAUT2142

Banden

Let ten aanzien van de voorgeschreven banden op het volgende voor een optimale prestatie, levensduur en veilige werking van uw voertuig.

Bandenspanning

De bandenspanning moet voor elke rit worden gecontroleerd en indien nodig worden bijgesteld.

DWA10503

WAARSCHUWING

Rijden met deze machine met een onjuiste bandenspanning kan leiden tot verlies van de controle met mogelijk ernstig letsel of overlijden tot gevolg.

- De bandenspanning moet worden gecontroleerd en afgesteld terwijl de banden koud zijn (wanneer de temperatuur van de banden gelijk is aan de omgevingstemperatuur).
- De bandenspanning moet worden aangepast aan de rijsnelheid en het totale gewicht van rijder, passagier, bagage en accessoires dat voor dit model is vastgesteld.

Bandenspanning (gemeten op koude banden):

Tot 90 kg (198 lb):

Voor:

175 kPa (1.75 kgf/cm², 25 psi)

Achter:

200 kPa (2.00 kgf/cm², 29 psi)

90 kg (198 lb) <-> maximale:

Voor:

175 kPa (1.75 kgf/cm², 25 psi)

Achter:

225 kPa (2.25 kgf/cm², 33 psi)

Maximale belasting*:

179 kg (395 lb)

*Totaal gewicht van bestuurder, passagier, bagage en accessoires

DWA10511

WAARSCHUWING

Belaad uw machine nooit te zwaar. Rijden met een te zwaar belaste machine kan leiden tot een ongeval.

PERIODIEK ONDERHOUD EN AFSTELLINGEN

Inspectie van banden

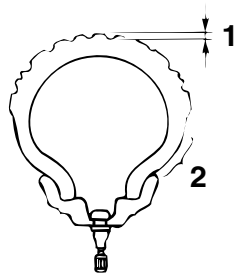

1. Bandprofiel diepte
2. Wang van band

Voor elke rit moeten de banden worden gecontroleerd. Als de bandprofiel diepte op het midden van de band de vermelde limiet heeft bereikt, de band spijkers of stukjes glas bevat of wanneer de wang van de band scheurtjes vertoont, moet de band onmiddellijk door een Yamaha dealer worden vervangen.

Minimale bandprofiel diepte (voor en achter):
0.8 mm (0.03 in)

OPMERKING

De slijtagelimiet voor bandprofiel diepte is voor diverse landen verschillend. Neem altijd de lokale voorschriften in acht.

Bandeninformatie

Dit model is uitgerust met tubeless banden.

Na uitgebreide tests zijn alleen de hieronder vermelde banden voor dit model goedgekeurd door Yamaha Motor Co., Ltd.

Voorband:

Maat:
100/80-16M/C 50P
Fabrikant/model:
DURO/DM1157F

Achterband:

Maat:
120/80-16M/C 60P
Fabrikant/model:
DURO/DM1157

DWA10470

WAARSCHUWING

- Laat sterk versleten banden door een Yamaha dealer vervangen. Rijden op een machine met versleten banden is niet alleen verboden, maar dit heeft ook een averechts effect op de rijstabiliteit, waardoor u de macht over het stuur zou kunnen verliezen.
- De vervanging van onderdelen van wielen en remmen, inclusief banden, dient te worden overgelaten aan een Yamaha dealer, die over

de nodige vakkundige kennis en ervaring beschikt.

PERIODIEK ONDERHOUD EN AFSTELLINGEN

Gietwielen

Let ten aanzien van de voorgeschreven wielen op het volgende voor een optimale prestatie, levensduur en veilige werking van uw voertuig.

- Voor elke rit moeten de velgranden worden gecontroleerd op scheurtjes, verbuiging, kromheid of andere schade. Laat in geval van schade het wiel door een Yamaha dealer vervangen. Probeer het wiel nooit zelf te repareren, hoe klein de reparatie ook is. Vervang een wiel dat vervormd is of haarscheurtjes vertoont.
- Na het vervangen van een wiel of band moet het wiel worden uitgebalanceerd. Een niet uitgebalanceerd wiel zal mogelijk slecht functioneren of kan een slechte wegligging en een verkorte levensduur van de banden tot gevolg hebben.

DAU21962

Vrije slag van voorremhendel controleren

DAUS2001

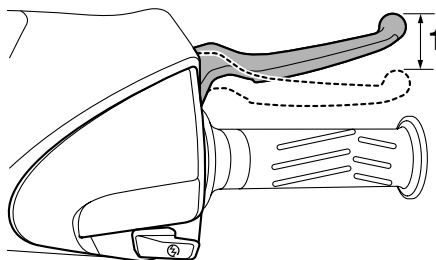

1. Vrije slag voorremhendel

Controleer van tijd tot tijd de vrije slag van de remhendel. Als de vrije slag groter is dan 10 mm (0.39 in), laat u deze aanpassen door een Yamaha dealer.

DWA10641

WAARSCHUWING

Als de vrije slag van de remhendel niet normaal is, wijst dat op een serieus defect in het remsysteem. Laat het remsysteem vóór gebruik van het voertuig nakijken of repareren door een Yamaha dealer.

Vrije slag van achterremhendel afstellen

DAU22170

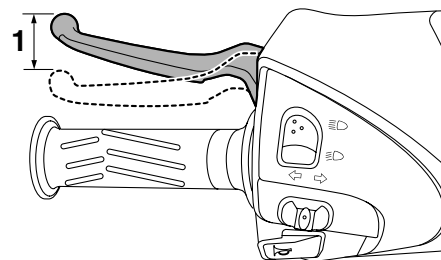

1. Vrije slag achterremhendel

De vrije slag van de remhendel dient 10 ~ 15 mm (0.4 ~ 0.6 in) te bedragen, zoals weergegeven. Controleer de vrije slag van de remhendel regelmatig en stel deze indien nodig als volgt af.

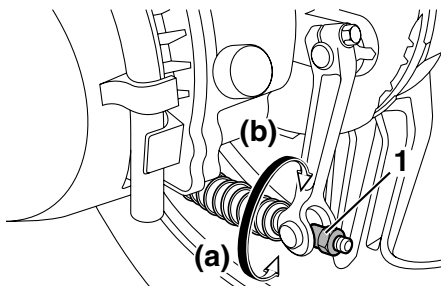

1. Stelmoer vrije slag achterremhendel

Draai de stelmoer op de remankerplaat richting (a) voor meer vrije slag van de remhendel. Draai de stelmoer richting (b) voor minder vrije slag van de remhendel.

WAARSCHUWING

Vraag een Yamaha dealer de afstelling te doen als de juiste afstelling niet haalbaar is volgens de beschreven werkwijze.

DWA10650

DAU22380 Controleren van voorremblokken en achterremschoenen

De voorremblokken en achterremschoenen moeten worden gecontroleerd op slijtage volgens de intervalperioden voorgeschreven in het periodieke smeer- en onderhoudsschema.

Remblokken voorrem

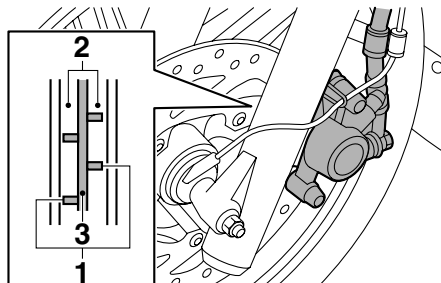

1. Slijtage-indicatorgroef remblok
2. Remblok
3. Remschijf

Elk voorremblok heeft een eigen slijtage-indicatorgroef, zodat het remblok kan worden gecontroleerd zonder de rem te demonteren. Let op de slijtage-indicator-

groef om de remblokslijtage te controleren. Wanneer een remblok zover is afgesleten dat de slijtage-indicatorgroef vrijwel is verdwenen, vraag dan een Yamaha-dealer de remblokken als set te vervangen.

DAU22540

Remschoenen achterrem

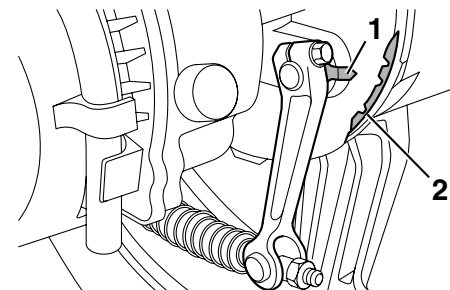

1. Slijtage-indicator
2. Slijtagelimiet

De achterrem heeft een slijtage-indicator zodat de remschoenslijtage kan worden gecontroleerd zonder de rem te hoeven demonteren. Bekrachtig de rem en let op de stand van de slijtage-indicator om de remschoenslijtage te controleren. Wanneer een remschoen zover is afgesleten dat de slijtage-indicator bij de slijtagelimiet

PERIODIEK ONDERHOUD EN AFSTELLINGEN

komt, vraag dan een Yamaha dealer de remblokken als set te vervangen.

DAU32345

Controleren van remvloeistofniveau

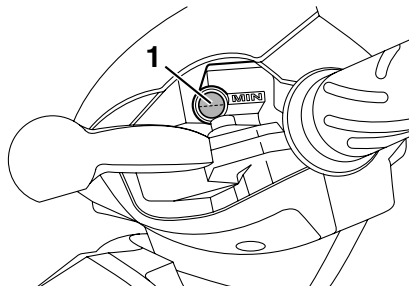

1. Merkstreek minimumniveau

Controleer alvorens te gaan rijden of de remvloeistof boven de merkstreek voor minimumniveau staat. Meet het remvloeistofniveau en let erop dat de bovenzijde van het reservoir horizontaal staat. Vul indien nodig remvloeistof bij.

Aanbevolen remvloeistof:
DOT 4

DWA15990

WAARSCHUWING

Onjuist uitgevoerd onderhoud kan resulteren in verlies van remvermogen. Neem de volgende voorzorgsmaatregelen in acht:

- Bij een te laag remvloeistofniveau

kan lucht binnendringen in het remsysteem, waardoor de remprestaties afnemen.

- Reinig de reservoirdop alvorens deze te verwijderen. Gebruik uitsluitend DOT 4 remvloeistof uit een onaangebroken verpakking.
- Gebruik uitsluitend de aanbevolen remvloeistof, anders kunnen de rubberafdichtingen beschadigd raken met lekkage tot gevolg.
- Vul bij met hetzelfde type remvloeistof. Toevoeging van een ander type remvloeistof dan DOT 4 kan resulteren in een schadelijke chemische reactie.
- Pas op en zorg dat tijdens bijvullen geen water het remvloeistofreservoir kan binnendringen. Water zal het kookpunt van de remvloeistof aanzienlijk verlagen zodat dampbelvorming kan optreden.

DCA17640

LET OP

Remvloeistof kan gelakte of kunststof onderdelen beschadigen. Veeg gemorst remvloeistof steeds direct af.

Naarmate de remblokken afslijten, zal het remvloeistofniveau geleidelijk verder

dalen. Een laag remvloeistofniveau kan duiden op versleten remblokken en/of lekkage in het remsysteem. Controleer daarom de remblokken op slijtage en het remsysteem op lekkage. Vraag als het remvloeistofniveau plotseling sterk is gedaald een Yamaha dealer om een inspectie alvorens verder te rijden.

Remvloeistof verversen

DAU22721

Vraag een Yamaha dealer de remvloeistof te verversen volgens de intervalperioden voorgeschreven onder OPMERKING in het periodieke smeer- en onderhoudschema. Laat bovendien de oliekeerringen van de hoofdremcilinder, de remklauwen en de remslang vervangen volgens de intervalperioden of wanneer ze lekken of zijn beschadigd.

- Vloeistofafdichtingen: Vervang elke twee jaar.
- Remslang: Vervang elke vier jaar.

Kabels controleren en smeren

DAU23095

De werking van alle bedieningskabels en de conditie van alle kabels moet voorafgaand aan elke rit worden gecontroleerd en de kabel en kabeleinden moeten indien nodig worden gesmeerd. Vraag een Yamaha dealer een kabel te controleren of te vervangen wanneer deze is beschadigd of niet soepel beweegt. **WAARSCHUWING! Schade aan de buitenbehuizing van kabels kan leiden tot interne roestvorming en storing veroorzaken met de beweging van kabels. Vervang beschadigde kabels zo snel mogelijk om onveilige omstandigheden te voorkomen.**

[DWA10711]

Aanbevolen smeermiddel:
Yamaha Chain and Cable Lube of motorolie

PERIODIEK ONDERHOUD EN AFSTELLINGEN

6

Controleren en smeren van gasgreep en gaskabel

DAU23114

De werking van de gasgreep hoort voorafgaand aan elke rit te worden gecontroleerd. Daarnaast moet de kabel door een Yamaha dealer worden gesmeerd volgens de intervalperioden vermeld in het periodieke onderhoudsschema.

De gaskabel is voorzien van een rubber afdekking. Zorg ervoor dat de afdekking stevig is aangebracht. Zelfs als de afdekking correct is aangebracht, is de kabel niet volledig beschermd tegen binnendringend water. Let er daarom op dat er geen water direct op de afdekking of kabel komt bij het wassen van de machine. Als de kabel of de afdekking vies wordt, wrijf deze dan schoon met een vochtige doek.

Voor- en achterremhendel smeren

DAUT3570

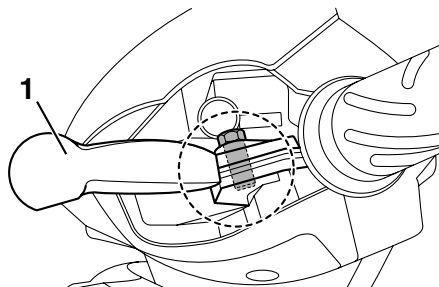

1. Achterremhendel

De scharnierpunten in de voor- en achterremhendel moeten worden gesmeerd door een Yamaha dealer volgens de intervalperioden voorgeschreven in het periodieke smeer- en onderhoudsschema.

Middenbok controleren en smeren

DAU23192

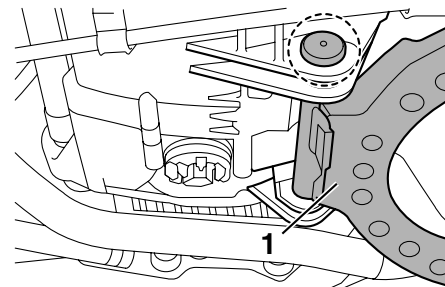

1. Middenbok

De werking van de middenbok moet voorafgaand aan elke rit worden gecontroleerd en de scharnierpunten en de metaal-opmetaal contactvlakken moeten indien nodig worden gesmeerd.

WAARSCHUWING

DWA11301

Als de middenbok niet soepel omhoog en omlaag beweegt, vraag dan een Yamaha dealer deze te controleren of te repareren. Een slecht functionerende middenbok kan het wegdek raken en u afleiden, waardoor u de controle over de machine kunt verliezen.

Aanbevolen smeermiddel:
Lithiumvet

DAU23272

Voorvork controleren

De conditie en de werking van de voorvork moeten als volgt worden gecontroleerd volgens de intervalperioden vermeld in het periodieke smeer- en onderhoudsschema.

Om de conditie te controleren

Controleer de binnenste vorkbuizen op krassen, beschadigingen en overmatige olielekage.

Om de werking te controleren

1. Zet de machine op een vlakke ondergrond en houd deze rechtop.
WAARSCHUWING! Ondersteun de machine zorgvuldig om omvallen en mogelijk letsel te voorkomen.
[DWA10751]
2. Bekrachtig de voorrem en druk het stuur een paar keer stevig naar beneden om te controleren of de voorvork soepel in- en uitveert.

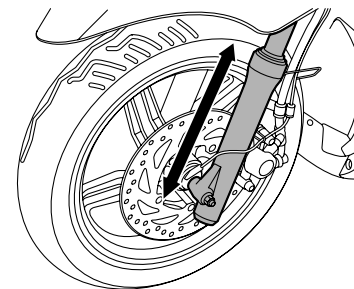

DCA10590

LET OP

Als schade wordt gevonden of de voorvork niet soepel beweegt, vraag dan een Yamaha dealer te repareren of te controleren.

PERIODIEK ONDERHOUD EN AFSTELLINGEN

DAU45511

Stuursysteem controleren

Losse of versleten balhoofdplagers kunnen gevaarlijk zijn. De werking van het stuursysteem moet als volgt worden gecontroleerd volgens de intervalperiodes vermeld in het periodieke smeer- en onderhoudsschema.

1. Zet de machine op de middenbok.
WAARSCHUWING! Ondersteun de machine zorgvuldig om omvallen en mogelijk letsel te voorkomen.

[DWA10751]

2. Houd de voorvorkpoten aan het onderste uiteinde beet en probeer ze naar voren en achteren te bewegen. Als speling wordt gevoeld, vraag dan een Yamaha dealer het stuursysteem te inspecteren of repareren.

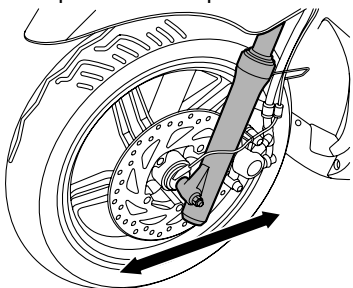

DAU23291

Controleren van wiellagers

De voor- en achterwiellagers moeten worden gecontroleerd volgens de intervalperiodes voorgeschreven in het periodieke smeer- en onderhoudsschema. Als de wielnaaf speling vertoont of het wiel niet soepel draait, vraag dan een Yamaha dealer de wiellagers te controleren.

DAUT3760

Accu

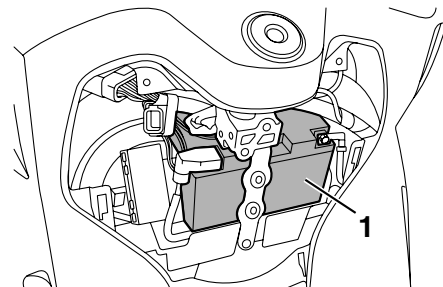

1. Accu

Dit model is voorzien van een VRLA (Valve Regulated Lead Acid)-accu. De elektrolyt hoeft niet te worden gecontroleerd en er hoeft geen gedistilleerd water te worden bijgevuld. Het is echter wel nodig om de accukabelverbindingen te controleren en, indien nodig, vast te zetten.

DWA10760

⚠ WAARSCHUWING

- Elektrolyt is giftig en gevaarlijk omdat het zwavelzuur bevat, een stof die ernstige brandwonden veroorzaakt. Vermijd contact met de huid, ogen of kleding en bescherm

PERIODIEK ONDERHOUD EN AFSTELLINGEN

uw ogen altijd bij werkzaamheden nabij accu's. Voer als volgt **EERSTE HULP** uit als er lichamenlijk contact is geweest met elektrolyt.

- **UITWENDIG:** Spoel overvloedig met water.
- **INWENDIG:** Drink grote hoeveelheden water of melk en roep direct de hulp in van een arts.
- **OGEN:** Spoel gedurende 15 minuten met water en roep direct medische hulp in.
- Accu's produceren het explosieve waterstofgas. Houd daarom vonden, open vuur, sigaretten e.d. uit de buurt van de accu en zorg voor voldoende ventilatie bij acculaden in een afgesloten ruimte.
- **HOUD DEZE EN ALLE ACCU'S BUITEN BEREIK VAN KINDEREN.**

DCA10620

LET OP

Probeer nooit om celafdichtingen op de accu te verwijderen, hierdoor kan permanente schade aan de accu worden toegebracht.

De accu bevindt zich achter paneel A. Verwijder het paneel om toegang te krijgen tot de accu. (Zie pagina 6-7.)

Om de accu op te laden

Vraag zo snel mogelijk een Yamaha dealer de accu te laden als deze ontladen lijkt te zijn. Vergeet niet dat de accu sneller ontladen raakt als de machine is uitgerust met optionele elektrische accessoires.

DCA16521

LET OP

Voor het opladen van een VRLA (Valve Regulated Lead Acid)-accu is een speciale acculader (met constante spanning) vereist. Bij gebruik van een conventionele acculader raakt de accu beschadigd.

Om de accu op te bergen

1. Verwijder de accu als het voertuig langer dan een maand niet wordt gebruikt, laad hem volledig bij en zet dan weg op een koele en droge plek. **LET OP:** Draai voordat u de accu verwijdert de sleutel naar "OFF" en

haal dan eerst de negatieve kabel en daarna de positieve kabel los.

[DCA16302]

2. Als de accu langer dan twee maanden wordt weggeborgen, moet deze minstens eenmaal per maand worden gecontroleerd; laad de accu dan indien nodig steeds volledig bij.
3. Laad de accu volledig bij alvorens deze te installeren. **LET OP:** Draai voordat u de accu plaatst de sleutel naar "OFF" en sluit vervolgens eerst de positieve kabel en daarna de negatieve kabel aan. [DCA16840]
4. Controleer na installatie van de accu of de accukabels correct zijn aangesloten op de accupolen.
5. Draai het contactslot drie keer van "ON" naar "OFF" met tussenpozen van drie seconden om het stationair-regelsysteem te initialiseren.

DCA16530

LET OP

Houd de accu steeds opgeladen. Stalen van een ontladen accu kan leiden

PERIODIEK ONDERHOUD EN AFSTELLINGEN

tot permanente accuschade.

DAUT3750

Zekeringen vervangen

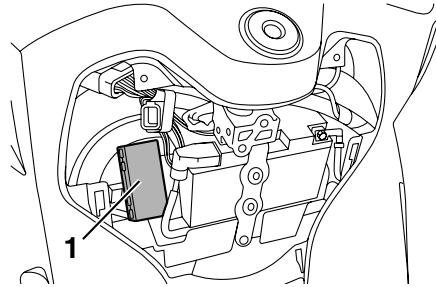

1. Zekeringenkastje

De zekeringenkast bevindt zich naast het accucompartiment achter paneel A. (Zie pagina 6-7.)

Vervang een zekering als volgt als deze is doorgebrand.

1. Draai de contactsleutel naar "OFF" en schakel het betreffende elektrische circuit uit.

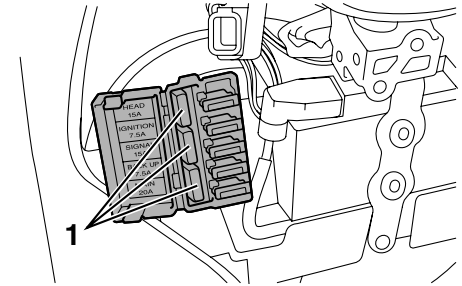

1. Reservezekering

2. Verwijder de doorgebrande zekering en breng een nieuwe zekering met de voorgeschreven ampèrewaarde aan. **WAARSCHUWING! Gebruik geen zekeringen met een hogere amperage dan aanbevolen om ernstige schade aan het elektrische systeem en mogelijk brand te voorkomen.**[DWA15131]

Voorgeschreven zekeringen:

- Hoofdzekering:
20 A
- Zekering ontstekingsstelsel:
7.5 A
- Zekering signaleringssysteem:
15 A
- Koplampzekering:
15 A
- Backup-zekering:
7.5 A

OPMERKING

Draai na het verwijderen en plaatsen van de hoofdzekering het contactslot drie keer van "ON" naar "OFF" met tussenpozen van drie seconden om het stationairregelsysteem te initialiseren.

3. Draai de contact sleutel naar "ON" en schakel het betreffende elektrische circuit in om te zien of de apparatuur werkt.
4. Als de zekering direct opnieuw doorbrandt, vraag dan een Yamaha dealer het elektrische systeem te controleren.

Koplampgloeilamp vervangen

DAUT3660

De koplamp op dit model heeft een halogeen gloeilamp. Vervang een koplampgloeilamp als volgt als deze is doorgebrand.

LET OP

DCA10650

Pas op en zorg dat de volgende onderdelen niet worden beschadigd:

- **Koplampgloeilamp**

Raak het glas van de koplampgloeilamp niet aan zodat dit vetvrij blijft, anders kan de doorzichtigheid van het glas, de lichtintensiteit en de levensduur nadelig worden beïnvloed. Wrijf eventuele verontreinigingen en vingerafdrukken op het gloeilampglas weg met een doekje gedrenkt in alcohol of thinner.

- **Koplampen**

- **Plak geen kleurfolie of stickers op de koplampen.**
- **Gebruik geen koplampgloeilamp met een hoger wattage dan is voorgeschreven.**

1. Verwijder paneel A samen met de koplampunit. (Zie pagina 6-7.)
2. Verwijder de gloeilampkap en maak vervolgens de koplampstekker los.

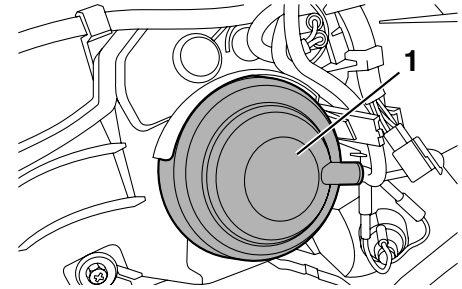

1. Gloeilampkap

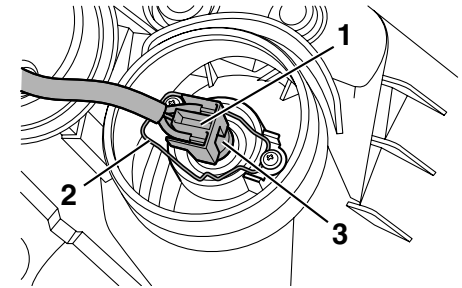

1. Koplampstekker
2. Gloeilamphouder
3. Koplampgloeilamp

3. Haak de gloeilamphouder los en verwijder dan de defecte gloeilamp.
4. Breng een nieuwe koplampgloeilamp aan en zet deze dan vast met de gloeilamphouder.
5. Sluit de koplampstekker aan en monteer vervolgens de gloeilampkap.

PERIODIEK ONDERHOUD EN AFSTELLINGEN

6. Monteer het stroomlijnpaneel samen met de koplampunit.
7. Vraag indien nodig een Yamaha dealer de koplamplichtbundel af te stellen.

Achterlicht/remlichtunit

DAU24181

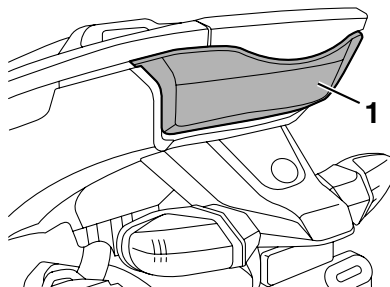

1. Remlicht/achterlicht

Dit model is uitgerust met een LED-type remlicht/achterlicht.

Als het remlicht/achterlicht niet gaat branden, vraag dan een Yamaha dealer het elektrisch circuit te testen.

DAU3650

Gloeilamp in voorste richtingaanwijzer vervangen

Vervang de gloeilamp van een voorste richtingaanwijzer als volgt als deze is doorgebrand.

1. Verwijder het stroomlijnpaneel A. (Zie pagina 6-7.)
2. Verwijder de lampfitting (samen met de gloeilamp) door deze linksom te draaien.

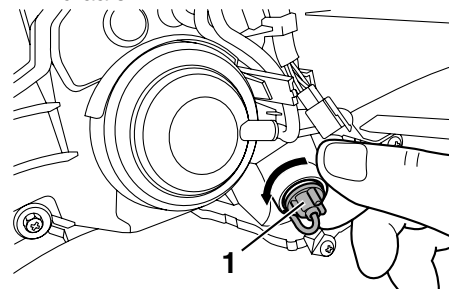

1. Fitting gloeilamp richtingaanwijzer

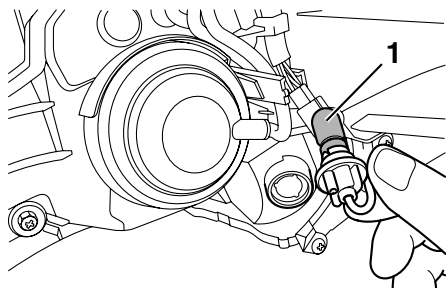

1. Gloeilamp richtingaanwijzer
3. Verwijder de defecte gloeilamp door deze in te drukken en linksom te draaien.
4. Plaats een nieuwe gloeilamp in de fitting, druk deze in en draai rechtsom tot hij stuit.

DCAU0080

LET OP

Als een richtingaanwijzergloeilamp van een ander wattage dan aanbevolen wordt gebruikt, kan de knipperwerking van de richtingaanwijzer verslechteren.

5. Breng de lampfitting aan (samen met de gloeilamp) door deze rechtsom te draaien.
6. Breng het stroomlijnpaneel aan.

DAUT3640

Parkeerlichtgloeilamp vervangen

Vervang een parkeerlichtgloeilamp als volgt als deze is doorgebrand.

1. Verwijder het stroomlijnpaneel A. (Zie pagina 6-7.)
2. Verwijder de lampfitting (samen met de gloeilamp) door deze linksom te draaien.

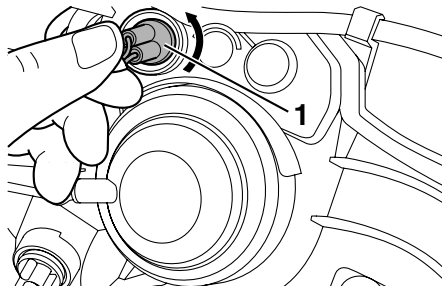

1. Fitting parkeerlichtgloeilamp

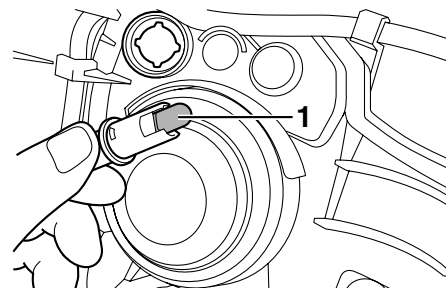

1. Parkeerlichtgloeilamp
3. Verwijder de defecte gloeilamp door deze uit te trekken.
4. Steek een nieuwe gloeilamp in de fitting.
5. Breng de lampfitting aan (samen met de gloeilamp) door deze rechtsom te draaien.
6. Breng het stroomlijnpaneel aan.

PERIODIEK ONDERHOUD EN AFSTELLINGEN

DAUT3670

Gloeilamp achterste richtingaanwijzer vervangen

1. Verwijder de lamplens van de richtingaanwijzer door de schroef te verwijderen.

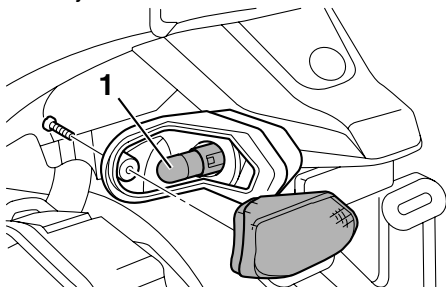

1. Gloeilamp achterste richtingaanwijzer
2. Verwijder de defecte gloeilamp door deze in te drukken en linksom te draaien.
3. Plaats een nieuwe gloeilamp in de fitting, druk deze in en draai rechtsom tot hij stuit.

DCAU0080

LET OP

Als een richtingaanwijzergloeilamp van een ander wattage dan aanbevolen wordt gebruikt, kan de knipperwerking van de richtingaanwijzer verslechteren.

4. Monteer de lamplens door de schroef aan te brengen. **LET OP:** Draai de schroef niet te vast, hierdoor kan de lens breken.^[DCA11191]

DAU24330

Kentekenverlichting

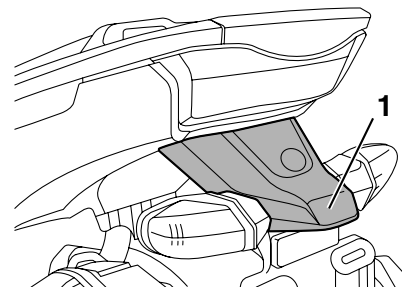

1. Kentekenverlichting

Als de kentekenverlichting niet gaat branden, vraag dan een Yamaha dealer het elektrisch circuit te testen of vervang de gloeilamp.

DAU25881

DWA15141

Problemen oplossen

Yamaha scooters ondergaan een grondige inspectie voordat ze vanaf de fabriek op transport gaan, maar tijdens gebruik kunnen toch storingen optreden. Problemen in de brandstof-, compressie- of ontstekings-systemen kunnen bijvoorbeeld de oorzaak zijn van slecht starten of een afname in motorvermogen.

In de volgende storingzoekschema's is een snelle en gemakkelijke werkwijze weergegeven om deze vitale systemen zelf te kunnen controleren. Ga met uw scooter echter wel naar een Yamaha dealer als reparaties nodig zijn, hier zijn vakkundige monteurs aanwezig die beschikken over het benodigde gereedschap en de ervaring en vakkennis om het nodige onderhoud aan de scooter correct te verrichten.

Gebruik uitsluitend originele Yamaha vervangingsonderdelen. Niet-originele onderdelen lijken misschien op Yamaha onderdelen maar zijn toch vaak van mindere kwaliteit en hebben een kortere levensduur, zodat dan later mogelijk toch dure reparaties nodig zijn.

WAARSCHUWING

Rook niet tijdens het controleren van het brandstofsysteem en let erop dat er geen open vuur of vonken in de omgeving zijn, inclusief waakvlammen van geisers of ovens. Benzine en benzinedampen kunnen vlam vatten of exploderen, met ernstig letsel of schade aan eigendommen tot gevolg.

Storingzoekschema's

Startproblemen of slechte werking van de motor

1. Brandstof

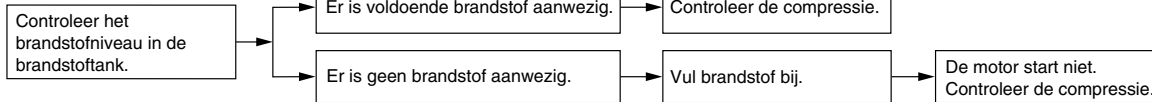

2. Compressie

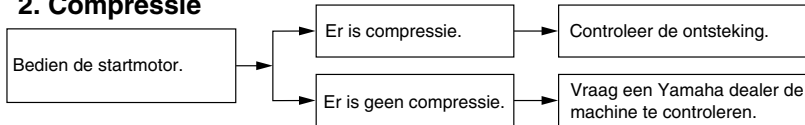

3. Ontsteking

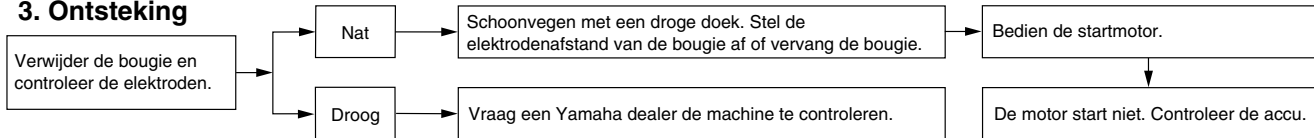

4. Accu

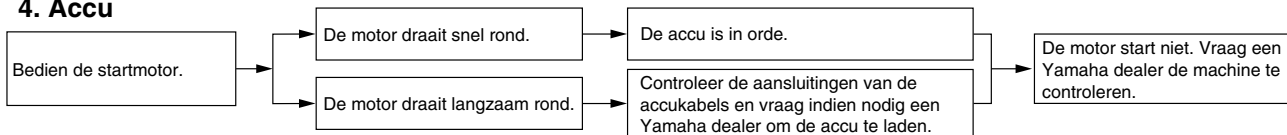

PERIODIEK ONDERHOUD EN AFSTELLINGEN

Oververhitte motor

DWAT1040

⚠ WAARSCHUWING

- Verwijder de radiatorvuldop niet terwijl de motor en de koelvloeistofradiator nog heet zijn. Hete vloeistof en stoom kunnen naar buiten spuiten en zo ernstige brandwonden veroorzaken. Wacht tot de motor is afgekoeld.
- Breng een dikke doek, bijvoorbeeld een handdoek, aan over de radiatorvuldop en draai deze dan langzaam linksom tegen de aanslag zodat de nog aanwezige druk kan ontsnappen. Druk de dop omlaag zodra het siggeluid stopt en draai deze linksom en verwijder de dop.

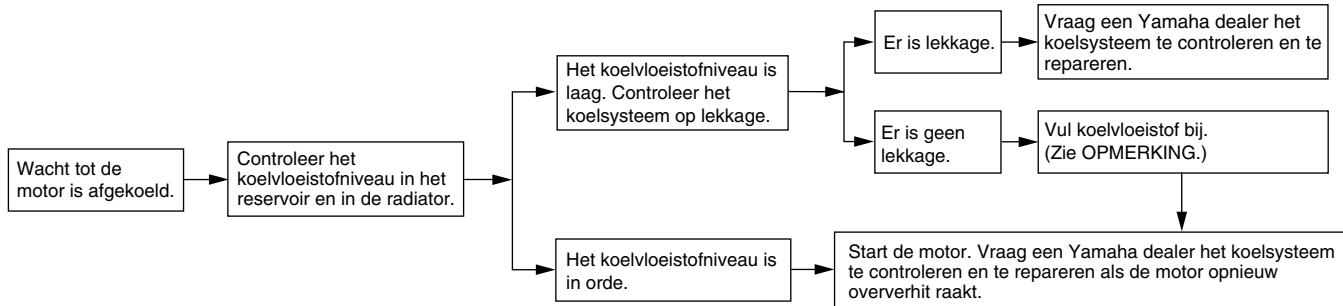

OPMERKING

Als geen koelvloeistof beschikbaar is, kan tijdelijk leidingwater worden gebruikt, maar dit moet wel zo snel mogelijk door de voorgeschreven koelvloeistof worden vervangen.

VERZORGING EN STALLING VAN DE SCOOTER

Matkleur, let op

DAU37833

DCA15192

LET OP

Sommige modellen zijn uitgerust met matkleurige onderdelen. Raadpleeg een Yamaha dealer voor advies over wat voor producten gebruikt moeten worden om het voertuig te reinigen.

Het gebruik van een borsteltje, chemische producten of reinigingsmiddelen tijdens het reinigen van deze onderdelen kan het oppervlak bekrassen of beschadigen. Ook was moet niet worden aangebracht op een van de matkleurige onderdelen.

Verzorging

DAU26094

De open constructie van een scooter maakt de fraaie techniek beter zichtbaar, maar de machine is hierdoor ook meer kwetsbaar. Er kan roestvorming en corrosie optreden, ook al zijn hoogwaardige componenten gebruikt. Een roestige uitlaatpijp valt bij een auto niet zo op, bij een scooter is dit echter nadelig voor de algehele aanblik. Regelmatige en correcte verzorging is niet alleen vereist volgens de garantiebepalingen, maar verzekert ook een fraai uiterlijk van de scooter, verlengt de levensduur en verbetert de prestaties.

Alvorens te reinigen

1. Dek de uitlaatdemperopening af met een plastic zak nadat de motor is afgekoeld.
2. Controleer of alle doppen en afdekpluggen en alle elektrische stekkers en aansluitingen, inclusief de bougie-doppen, stevig zijn bevestigd.
3. Verwijder hardnekkige vervuiling, zoals verbrande olie op het carter, met een ontvetter en een borstel, maar gebruik dergelijke producten nooit op afdichtingen, pakkingen en wielassen. Spoel vuil en ontvetter altijd af met water.

Reinigen

DCA10783

LET OP

- Vermijd het gebruik van sterke en bijtende wielreinigingsmiddelen, vooral bij spaakwielen. Als dergelijke producten toch worden gebruikt om hardnekkig vuil los te maken, laat het reinigingsmiddel dan niet langer inwerken dan is vermeld in de gebruiksinstructies. Spoel vervolgens grondig na met water, laat direct drogen en breng daarna een corrosiewerende spray aan.
- Bij verkeerd reinigen kunnen kunststof delen (zoals stroomlijnpanelen, framepanelen, kuipruiten, koplampen, lenzen van de instrumentenverlichting enz.) en de uitlaatdempers beschadigd raken. Gebruik alleen een zachte, schone doek of een spons met water om kunststof delen te reinigen. Als de kunststof delen met water niet afdoende kunnen worden gereinigd, kan een mild reinigingsmiddel met water worden gebruikt. Spoel reinigingsmiddelresten zorgvuldig af met grote hoeveelheden water, aangezien ze de kunststof delen

VERZORGING EN STALLING VAN DE SCOOTER

kunnen beschadigen.

- Gebruik geen bijtende chemische reinigingsmiddelen op kunststof delen. Vermijd het gebruik van doeken of sponzen die in contact zijn geweest met bijtende of schurende reinigingsmiddelen, oplosmiddelen of thinner, brandstof (benzine), roestverwijderingsmiddelen of corrosieremmers, remvloeistof, antivries of elektrolyt.
- Gebruik geen hogedrukreinigers of stoomreinigers, omdat dan op de volgende plaatsen water kan doordringen en zo schade kan ontstaan: afdichtingen (van wiel en achterbruglagers, voorvork en remmen), elektrische componenten (kabelstekkers, messtekkers, instrumenten, schakelaars en verlichting), beluchtungs- en ontluchtingsslangen.
- Bij scooters met een kuipruit: Gebruik geen bijtende reinigingsmiddelen of harde sponzen, deze veroorzaken dofheid en laten krasjes achter. Sommige reinigingsmiddelen voor kunststof laten eveneens krasjes achter op de kuipruit. Test het product op een klein, niet-zichtbaar gedeelte van de kuipruit

om zeker te zijn dat geen sporen achterblijven op de kuipruit. Als de kuipruit krasjes vertoont, breng dan na wassen een hoogwaardige polish voor gebruik op kunststof aan.

Na normaal gebruik

Verwijder vuil met warm water, een mild reinigingsmiddel en een zachte, schone spons en spoel dan grondig met schoon water. Gebruik een tandenborstel of flessenborstel voor moeilijk bereikbare plekken. Hardnekkig vastzittend vuil en insectenresten laten gemakkelijker los als de bewuste plek alvorens te reinigen een paar minuten met een vochtige doek wordt bedekt.

Na rijden in regen, aan de kust of op bepekde wegen

Zilte zeelucht en wegenzout waarmee wegen in de winter worden bestrooid hebben in combinatie met water een zeer corrosieve werking; handel daarom als volgt na een rit in een regenbui, nabij de kust of op bepekde wegen.

OPMERKING

In de winter gestrooid wegenzout kan nog

tot in de lente aanwezig blijven.

1. Reinig de scooter met koud water en zachte zeep nadat de motor is afgekoeld. **LET OP: Gebruik geen warm water, dit versnelt de corrosieve werking van het zout.**^[DCA10791]
2. Breng met een spuitbus een corrosieverend middel aan op alle metalen delen, ook op verchromde en vernikkelde componenten, om zo corrosie te voorkomen.

Na reiniging

1. Droog de scooter met een zeemleren lap of een vochtabsorberende doek.
2. Gebruik een chroompolish om verchromde, aluminium en roestvrijstalen delen te doen glanzen, ook het uitlaatsysteem. (Zelfs thermische verkleuringen op roestvrijstalen uitlaatsystemen kunnen door oppoetsen worden verwijderd.)
3. Het is aan te bevelen om met een spuitbus een corrosieverend middel aan te brengen op alle metalen delen, ook op verchromde en vernikkelde componenten, om zo corrosie te voorkomen.
4. Gebruik oliespray als universeel schoonmaakmiddel om nog achterge-

VERZORGING EN STALLING VAN DE SCOOTER

bleven vuil te verwijderen.

5. Werk kleine lakbeschadigingen door steenslag e.d. bij.
6. Zet alle gelakte oppervlakken in de was.
7. Laat de scooter volledig drogen alvorens te stallen of af te dekken.

WAARSCHUWING

DWA10942

Verontreiniging van de remmen of banden kan leiden tot verlies van de controle over de machine.

- Controleer of er geen olie of was op de remmen of banden zit. Reinig de remschijven en remvoeringen indien nodig met een normale remschijfreiniger of aceton en spoel de banden schoon met lauw water en een mild reinigingsmiddel.
- Test voor u de scooter in gebruik neemt eerst de remwerking en het weggedrag in bochten.

DCA10800

LET OP

- Breng een geringe hoeveelheid oliespray en was aan en verwijder overtollige hoeveelheden.
- Breng oliespray of was nooit aan

op rubber of kunststof delen, behandel deze met een daartoe bestemd verzorgingsmiddel.

- Vermijd het gebruik van schurende poetsmiddelen, deze tasten de lak aan.

OPMERKING

- Vraag een Yamaha dealer om advies over de te gebruiken producten.
- Door wassen, regenachtig weer of een vochtig klimaat kan de koplamp lens beslagen raken. Inschakelen van de koplamp gedurende een korte periode zal helpen bij de verwijdering van het vocht.

DAU36563

Stalling

Korte termijn

Stal uw scooter steeds op een koele en droge plek en bescherm indien nodig tegen stof met een luchtdoorlatende stallinghoes. Zorg ervoor dat de motor en het uitlaatsysteem zijn afgekoeld alvorens de scooter af te dekken.

DCA10820

LET OP

- Als de scooter wordt gestald in een slecht geventileerde ruimte of in vochtige toestand wordt afgedekt met een dekzeil, zal water en vocht kunnen binnendringen en roestvorming veroorzaken.
- Voorkom corrosie door de machine niet te stallen in een vochtige kelder, een stal (i.v.m. de aanwezigheid van ammoniakdamp) en in een opslagruimte voor sterke chemicaliën.

Lange termijn

Alvorens uw scooter gedurende meerdere maanden aaneen te stallen:

1. Volg alle instructies op in de paragraaf "Verzorging" in dit hoofdstuk.
2. Vul de brandstoftank en voeg een stabilisatoradditief (indien verkrijg-

VERZORGING EN STALLING VAN DE SCOOTER

- baar) toe om roestvorming in de tank en achteruitgang van de brandstof te voorkomen.
3. Voer de volgende stappen uit om de cilinder, de zuigerveren etc. te beschermen tegen corrosie.
 - a. Verwijder de bougiekop en de bougie.
 - b. Giet een theelepel motorolie in het bougiegat.
 - c. Breng de bougiekop aan op de bougie en leg dan de bougie zodanig op de cilinderkop dat de elektroden aan massa liggen. (Dit voorkomt vonken tijdens de volgende stap.)
 - d. Laat de motor een paar keer ronddraaien op de startmotor. (De cilinderwand wordt zo geolied.)
 - e. Haal de bougiekop los van de bougie en breng dan de bougie en de bougiekop weer aan. **WAARSCHUWING! Verbind de bougie-elektrodes met de massa bij het ronddraaien van de motor om schade of letsel door vonkvor-**
ming te voorkomen.[DWA10951]
 4. Smeer alle bedieningskabels en scharnierpunten van alle hendels en pedalen en van de zijstandaard/middenbok.
 5. Controleer de bandspanning en corrigeer deze indien nodig en breng dan de scooter omhoog zodat beide wielen los van de grond zijn. Een andere mogelijkheid is de wielen elke maand iets te draaien, zodat de banden niet op één gedeelte sterker achteruitgaan.
 6. Dek de uitlaatdemper af met een plastic zak om te voorkomen dat vocht kan binnendringen.
 7. Verwijder de accu en laad deze volledig bij. Berg de accu op een koele en droge plek op en laad deze eens per maand bij. Berg de accu niet op een overmatig koude of warme plek op [onder 0 °C (30 °F) of boven 30 °C (90 °F)]. Zie pagina 6-26 voor meer informatie over het opbergen van de accu.

OPMERKING

Verricht eventueel noodzakelijke reparaties alvorens de scooter te stallen.

SPECIFICATIES

DAU50916

Afmetingen

- Totale lengte
1990 mm (78.3 in)
- Totale breedte
690 mm (27.2 in)
- Totale hoogte
1135 mm (44.7 in)
- Zadelhoogte
785 mm (30.9 in)
- Wielbasis
1385 mm (54.5 in)
- Grondspeling
140 mm (5.51 in)
- Kleinste draaicirkel
2100 mm (82.7 in)

Gewicht

- Rijklaar gewicht
142 kg (313 lb)

Motor

- Type motor
Vloeistofgekoeld, 4-takt, SOHC
- Cilinderopstelling
1-cilinder
- Slagvolume
125
- Boring x slag
52.0 x 58.7 mm (2.05 x 2.31 in)
- Compressieverhouding
11.00 : 1
- Startsysteem
Elektrische startmotor
- Smeersysteem
Wet sump

Motorolie

- Aanbevolen merk
YAMALUBE
- Type
SAE 10W-40, 10W-50, 15W-40, 20W-40
of 20W-50

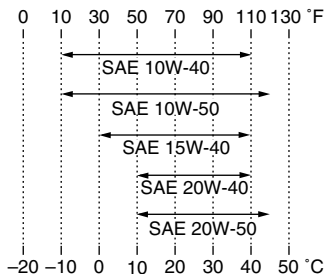

- Aanbevolen kwaliteit motorolie
Type API service SG of hoger, JASO MA
norm

Hoeveelheid motorolie

- Zonder vervanging van oliefilterpatroon
1.10 L (1.16 US qt, 0.97 Imp.qt)

Eindoverbrengingsolie

- Type
SAE 10W-30 type SE motorolie
- Hoeveelheid
0.20 L (0.21 US qt, 0.18 Imp.qt)

Koelsysteem

- Inhoud koelvloeistofreservoir (tot aan de
merkstreep voor maximumniveau)
0.25 L (0.26 US qt, 0.22 Imp.qt)
- Inhoud radiator (inclusief alle leidingen)
0.56 L (0.59 US qt, 0.49 Imp.qt)

Luchtfilter

- Luchtfilterelement
Papieren element met oliecoating

Brandstof

- Aanbevolen brandstof
Uitsluitend normale loodvrije benzine
- Inhoud brandstoftank
8.0 L (2.11 US gal, 1.76 Imp.gal)

Gasklephuis

- Het teken van identificatie
52S1 01
- Fabrikant
AISAN

Bougie(s)

- Fabrikant/model
NGK / CPR9EA-9
- Elektrodenafstand
0.8-0.9 mm (0.031-0.035 in)

Koppeling

- Type koppeling
Droog, automatisch centrifugaal

Versnellingsbak

- Primaire reductieverhouding
1.000
- Secundaire reductieverhouding
10.320 (46 / 13 x 35 / 12)
- Eindoverbrenging
Tandwiel
- Type versnellingsbak
Automatisch, V-snaar

Chassis

- Type frame
Underbone

Spoorhoek
23.83 graad
Naspoor
84 mm (3.3 in)

Voorband

Type
Tubeless
Maat
100 / 80 - 16M/C 50P
Fabrikant/model
DURO / DM1157F

Achterband

Type
Tubeless
Maat
120 / 80 - 16M/C 60P
Fabrikant/model
DURO / DM1157

Belasting

Maximale belasting
179 kg (395 lb)

Bandenspanning (gemeten aan koude banden)

Gewichtsverdeling
90 kg (198 lb)
Voor
175 kPa (1.75 kgf/cm², 25 psi, 1.75 bar)
Achter
200 kPa (2.00 kgf/cm², 29 psi, 2.00 bar)
Gewichtsverdeling
90 kg - Maximale belasting
Voor
175 kPa (1.75 kgf/cm², 25 psi, 1.75 bar)

Achter
225 kPa (2.25 kgf/cm², 33 psi, 2.25 bar)

Voorwiel

Type wiel
Gietwiel
Velgmaat
J 16M/C x MT2.50

Achterwiel

Type wiel
Gietwiel
Velgmaat
J 16M/C x MT2.75

Voorrem

Type
Enkele schijfrem
Bediening
Bediening met rechterhand
Aanbevolen remvloeistof
DOT 4

Achterrem

Type
Trommelrem
Bediening
Bediening met linkerhand

Voorwielophanging

Type
Telescoopvork
Veer/schokdempertype
Schroefveer/oliedemper

Veerweg
100.0 mm (3.94 in)

Achterwielophanging

Type
Unit swing

Veer/schokdempertype
Schroefveer/gas-oliedemper
Veerweg
92.0 mm (3.62 in)

Elektrische installatie

Ontstekingssysteem
Transistorontsteking
Laadsysteem
Wisselstroomdynamo met permanente magneten

Accu

Model
GT7B-4
Voltage, capaciteit
12 V, 6.5 Ah

Koplamp

Type gloeilamp
Halogeenlamp

Gloeilampen voltage, wattage x aantal

Koplamp
12 V, 55 W x 2
Achterlicht/remlicht unit
12V, 0.25 / 1.4W x 1 (LED ASSY)
Voorste richtingaanwijzer
12 V, 10.0 W x 2
Achterste richtingaanwijzer
12 V, 10.0 W x 2
Parkeerlicht
12 V, 5.0 W x 2
Kentekenverlichting
12 V, 5.0 W x 1
Instrumentenverlichting
12V,LED x 6

SPECIFICATIES

Controlelampje grootlicht

12V,LED × 1

Controlelampje richtingaanwijzers

12V,LED × 2

Waarschuwingslampje koelvloeistoftemperatuur

12V,LED × 1

Waarschuwingslampje motorstoring

12 V, LED × 1

Zekeringen

Hoofdzekering

20.0 A

Koplampzekering

15.0 A

Zekering signaleringssysteem

15.0 A

Zekering ontstekingsysteem

7.5 A

Backup-zekering

7.5 A

Spare fuse

20.0 A x 1

Spare fuse

7.5 A x 1

Spare fuse

15.0 A x 1

DAU48612

Identificatienummers

Noteer het voertuigidentificatienummer en de gegevens op de modelinformatiesticker in onderstaande ruimtes. Deze gegevens heeft u nodig om reserveonderdelen bij een Yamaha dealer te bestellen of wanneer uw voertuig is gestolen.

VOERTUIGIDENTIFICATIENUMMER:

MODELINFORMATIESTICKER:

DAU26410

Voertuigidentificatienummer

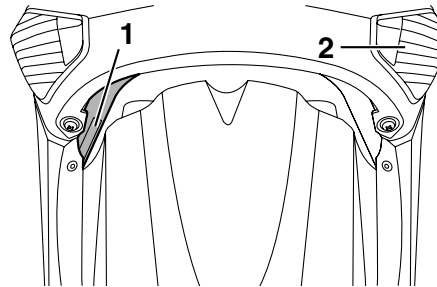

1. Voertuigidentificatienummer
2. Voorste richtingaanwijzer

Het voertuigidentificatienummer is ingeslagen op het frame.

OPMERKING

Het voertuigidentificatienummer is bedoeld voor identificatie van uw machine en kan worden gebruikt om deze in uw land aan te melden voor kentekenregistratie.

DAU26490

Modelinformatiesticker

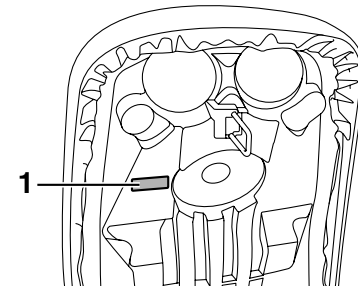

1. Modelinformatiesticker

De modelinformatiesticker is bevestigd aan de onderzijde van het zadel. (Zie pagina 3-11.) Noteer de informatie op deze sticker in het daartoe bestemde vakje. Deze informatie is nodig om reserve-onderdelen te bestellen bij een Yamaha dealer.

INDEX

A

Aandachtspunten voor veilig rijden	1-5
Accu	6-25
Achterlicht/remlichtunit	6-29
Achterremhendel, afstellen van vrije slag	6-19

B

Bagagedrager	3-14
Bagagehouder	3-14
Banden	6-17
Bougie, controleren	6-9
Brandstof	3-9
Brandstofverbruik, tips voor een zuinig	5-3

C

Claxonschakelaar	3-7
Contactslot/stuurslot	3-1
Controle- en waarschuwinglampjes	3-2
Controlelampjes richtingaanwijzers	3-2
Controlelampje grootlicht	3-2

D

Dimlichtschakelaar	3-7
--------------------------	-----

E

Eindoverbrengingsolie	6-12
-----------------------------	------

G

Gasgreep en gaskabel, controleren en smeren	6-23
Gereedschapset	6-2
Gloeilamp richtingaanwijzer (achter), vervangen	6-31
Gloeilamp richtingaanwijzer (voor), vervangen	6-29

I

Identificatienummers	9-1
Inrijperiode	5-3

K

Kabels, controleren en smeren	6-22
Kentekenverlichting	6-31
Klepspeling	6-17
Koelvloeistof	6-13
Koplampgloeilamp, vervangen	6-28

L

Luchtfilter en luchtfilterelementen in v-snaarbehuizing	6-15
---	------

M

Matkleur, let op	7-1
Middenbok, controleren en smeren	6-23
Modelinformatiesticker	9-1
Motorolie	6-10
Multifunctioneel display	3-3

O

Onderhoud, uitstootcontrolesysteem	6-3
Opbergcompartiment (achter)	3-13
Opbergcompartiment (voorzijde)	3-12

P

Parkeerlichtgloeilamp, vervangen	6-30
Parkeren	5-4
Plaats van de onderdelen	2-1
Problemen oplossen	6-32

R

Remblokken en remschoenen controleren	6-20
Remhendel, achterrem	3-8
Remhendels, smeren	6-23
Remmen	5-2
Remvloeistof, verversen	6-22
Remvloeistofniveau, controleren	6-21
Richtingaanwijzerschakelaar	3-7

S

Schokdemperunit	3-13
Smering en onderhoud, periodiek	6-4
Sneller en langzamer rijden	5-2
Specificaties	8-1
Stalling	7-3
Starten van de motor	5-1
Startknop	3-7
Stationair toerental, controleren	6-16
Storingzoekschema's	6-33
Stroomlijnpanelen en framepaneel, verwijderen en aanbrengen	6-7
Stuurschakelaars	3-7
Stuursysteem, controleren	6-25

T

Tankdop	3-8
---------------	-----

U

Uitlaatkatalysator	3-10
--------------------------	------

V

Veiligheidsinformatie	1-1
Verzorging	7-1
Voertuigidentificatienummer	9-1
Voetsteun passagier	3-12
Voorremhendel	3-7
Voorremhendel, controleren van vrije slag	6-19
Voorvork, controleren	6-24
Vrije slag van gasgreep, controleren	6-16

W

Waarschuwinglampje koelvloeistoftemperatuur	3-2
Waarschuwinglampje motorstoring	3-3
Wegrijden	5-2
Wielen	6-19

Wiellagers controleren 6-25

Z

Zadel 3-11

Zekeringen, vervangen 6-27



PRINTED IN NETHERLANDS

2011.12-0.8 x 1 

(D)