



USO E MANUTENZIONE



CW50 / CW50L / CW50N

2B6-F8199-H0

Benvenuti nel mondo delle moto Yamaha!

Con l'acquisto del CW50/CW50L/CW50N, potrete avvalervi della vasta esperienza Yamaha e delle tecnologie più avanzate profuse nella progettazione e nella costruzione di prodotti di alto livello qualitativo che hanno valso alla Yamaha la sua reputazione di assoluta affidabilità.

Leggete questo manuale senza fretta e da cima a fondo. Potrete godervi tutti i vantaggi che la vostra CW50/CW50L/CW50N offre. Il libretto di uso e manutenzione non fornisce solo istruzioni sul funzionamento, la verifica e la manutenzione del vostro scooter, ma indica anche come salvaguardare sé stessi e gli altri evitando problemi e rischio di lesioni.



Inoltre i numerosi consigli contenuti in questo libretto aiutano a mantenere il vostro scooter nelle migliori condizioni possibili. Ove, una volta letto il manuale, avesse ulteriori quesiti da porre, si rivolga liberamente al Suo concessionario Yamaha.

Il team della Yamaha vi augura una lunga guida sicura e piacevole. Ricordi sempre di anteporre la sicurezza ad ogni altra cosa.

INFORMAZIONI IMPORTANTI NEL LIBRETTO DI USO E MANUTENZIONE

HAU10150

Le informazioni particolarmente importanti sono evidenziate dai seguenti richiami:

	Il simbolo di pericolo significa ATTENZIONE! STARE IN GUARDIA! NE VA DELLA VOSTRA SICUREZZA!
 AVVERTENZA	L'inosservanza delle istruzioni contenute nelle AVVERTENZE potrebbe essere causa di lesioni gravi o di decesso per il conducente dello scooter, per le persone circostanti o per la persona che verifica o ripara lo scooter.
ATTENZIONE:	Un richiamo di ATTENZIONE indica la necessità di speciali precauzioni da prendersi per evitare danni materiali allo scooter.
NOTA:	Una NOTA contiene informazioni importanti che facilitano o che rendono più chiare le procedure.

NOTA:

- Il presente manuale deve considerarsi parte integrante dello scooter e deve sempre rimanere su di esso anche allorché dovesse essere rivenduto.
- La Yamaha è alla continua ricerca di soluzioni avanzate da utilizzare nella progettazione e nel costante miglioramento della qualità del prodotto. In conseguenza di ciò, sebbene questo manuale contenga le informazioni più aggiornate sul prodotto, disponibili alla data della sua pubblicazione, è possibile che capiti di rilevare delle lievi difformità tra lo scooter e quanto descritto nel manuale. Ove vi fossero richieste di ulteriori chiarimenti sul contenuto del manuale, è pregato di consultare il Suo concessionario Yamaha.

HWA10030

AVVERTENZA

SI PREGA DI LEGGERE QUESTO LIBRETTO PER INTERO E ATTENTAMENTE PRIMA DI UTILIZZARE QUESTO SCOOTER.

INFORMAZIONI IMPORTANTI NEL LIBRETTO DI USO E MANUTENZIONE

HAUM1010

**CW50/CW50L/CW50N
USO E MANUTENZIONE
©2004 della MBK INDUSTRIE
1a edizione, febbraio 2004
Tutti i diritti sono riservati.
È espressamente vietato procedere a ristampe o ad un uso non autorizzato senza accordo scritto della MBK INDUSTRIE.
Stampato in Francia.**

INDICE

INFORMAZIONI DI SICUREZZA	1-1	Alloggiamento del dispositivo antifurto	3-10	Olio della trasmissione finale	6-6
Ulteriori consigli per una guida sicura	1-4	Gancio della cinghia portabagagli	3-10	Pulizia dell'elemento del filtro dell'aria	6-7
DESCRIZIONE	2-1	Regolazione del gruppo dell'ammortizzatore (solo modello CW50L)	3-10	Messa a punto del carburatore	6-9
Vista da sinistra	2-1			Regolazione del gioco del cavo dell'acceleratore	6-9
Vista da destra	2-2			Pneumatici	6-9
FUNZIONI DEGLI STRUMENTI E DEI COMANDI	3-1	CONTROLLI PRIMA DELL'UTILIZZO	4-1	Ruote in lega	6-11
Interruttore di accensione/bloccasterzo	3-1	Elenco dei controlli prima dell'utilizzo	4-2	Regolazione del gioco della leva del freno anteriore	6-12
Spie di segnalazione e di avvertimento	3-2	UTILIZZO E PUNTI IMPORTANTI RELATIVI ALLA GUIDA	5-1	Regolazione del gioco della leva del freno posteriore	6-12
Gruppo del tachimetro (CW50/CW50L)	3-3	Avviamento del motore a freddo	5-1	Controllo delle pastiglie del freno anteriore e delle ganasce del freno posteriore	6-13
Gruppo del tachimetro (CW50N)	3-4	Avvio del mezzo	5-2	Controllo del livello del liquido freni	6-13
Indicatore del livello del carburante (CW50/CW50L)	3-4	Accelerazione e decelerazione	5-2	Sostituzione del liquido freni	6-14
Interruttori sul manubrio	3-5	Frenatura	5-3	Controllo e lubrificazione dei cavi	6-15
Leva del freno anteriore	3-6	Consigli per ridurre il consumo del carburante	5-3	Controllo e lubrificazione della manopola e del cavo dell'acceleratore	6-15
Leva del freno posteriore	3-6	Rodaggio	5-4	Lubrificazione delle leve del freno anteriore e posteriore	6-15
Tappi del serbatoio del carburante e del serbatoio dell'olio per motori a 2 tempi	3-6	Parcheggio	5-4	Controllo e lubrificazione del cavalletto centrale	6-16
Carburante	3-7	MANUTENZIONE PERIODICA E PICCOLE RIPARAZIONI	6-1	Controllo della forcella	6-16
Convertitore catalitico	3-8	Manutenzione periodica e lubrificazione	6-2	Controllo dello sterzo	6-17
Olio per motori a 2 tempi	3-8	Rimozione e installazione delle carenature e dei pannelli	6-5	Controllo dei cuscinetti delle ruote	6-17
Pedale di avviamento	3-8	Controllo della candela	6-6		
Staffa di bloccaggio	3-9				
Sella	3-9				

Batteria	6-17
Sostituzione del fusibile	6-19
Sostituzione di una lampadina del faro	6-20
Sostituzione della lampadina del fanalino posteriore/dello stop	6-20
Sostituzione della lampadina dell'indicatore di direzione	6-21
Ricerca ed eliminazione guasti	6-21
Tabella di ricerca ed eliminazione guasti	6-22

PULIZIA E RIMESSAGGIO DELLO

SCOOTER	7-1
Pulizia	7-1
Rimessaggio	7-3

CARATTERISTICHE TECNICHE **INFORMAZIONI PER I** | | | |---------------------------------|-----| | CONSUMATORI | 9-1 | | Numeri di identificazione | 9-1 |

GLI SCOOTER SONO VEICOLI A DUE RUOTE SULLO STESSO ASSE LONGITUDINALE. IL LORO UTILIZZO E FUNZIONAMENTO IN SICUREZZA DIPENDONO DALL'USO DI TECNICHE DI GUIDA CORRETTE E DALL'ESPERIENZA DEL PILOTA. TUTTI I PILOTI DEVONO ESSERE A CONOSCENZA DEI SEGUENTI REQUISITI PRIMA DI UTILIZZARE QUESTO SCOOTER.

IL PILOTA DEVE:

- RICEVERE INFORMAZIONI COMPLETE DA UNA FONTE COMPETENTE SU TUTTI GLI ASPETTI DEL FUNZIONAMENTO DELLO SCOOTER.
- RISPETTARE LE AVVERTENZE E LE ISTRUZIONI DI MANUTENZIONE CONTENUTI NEL LIBRETTO D'USO E MANUTENZIONE.
- RICEVERE UN ADDESTRAMENTO QUALIFICATO NELLE TECNICHE DI GUIDA CORRETTE ED IN SICUREZZA.
- POTER DISPORRE DI UNA ASSISTENZA TECNICA PROFESSIONALE, COME INDICATO NEL LIBRETTO D'USO E MANUTENZIONE E/O RICHIESTO DALLE CONDIZIONI MECCANICHE.

Guida in sicurezza

- Eseguire sempre i controlli prima dell'utilizzo. Controlli accurati possono aiutare a prevenire gli incidenti.
- Questo scooter è stato progettato per trasportare il pilota ed un passeggero.
- La causa prevalente di incidenti tra automobili e scooter è che gli automobilisti non vedono o identificano gli scooter nel traffico. Molti incidenti sono stati provocati da automobilisti che non avevano visto lo scooter. Quindi rendersi ben visibili sembra aver un ottimo effetto riducente dell'eventualità di questo tipo di incidenti.

Pertanto:

- Indossare un giubbotto con colori brillanti.
- Stare molto attenti nell'avvicinamento e nell'attraversamento degli incroci, luogo più frequente di incidenti per gli scooter.
- Viaggiare dove gli altri utenti della strada possano vedervi. Evitare di viaggiare nella "zona d'ombra" di un altro veicolo.

- Molti incidenti coinvolgono piloti inesperti. In effetti, molti dei piloti coinvolti in incidenti non possiedono nemmeno una patente di guida valida.
 - Accertarsi di essere qualificati, e prestare il proprio scooter soltanto a piloti esperti.
 - Essere consci delle proprie capacità e dei propri limiti. Restando nei propri limiti, ci si aiuta ad evitare incidenti.
 - Consigliamo di far pratica con lo scooter in zone dove non c'è traffico, fino a quando non si avrà preso completa confidenza con il mezzo e tutti i suoi comandi.
- Molti incidenti vengono provocati da errori di manovra dei piloti degli scooter. Un errore tipico è allargarsi in curva a causa dell'**ECESSIVA VELOCITA'** o dell'**inclinazione** (angolazione insufficiente rispetto alla velocità di marcia).
 - Rispettare sempre i limiti di velocità e non viaggiare mai più veloci di quanto lo consentano le condizioni della strada e del traffico.
 - Segnalare sempre i cambi di direzione e di corsia. Accertarsi che gli altri utenti della strada vi vedano.

- La posizione del pilota e del passeggero è importante per il controllo del mezzo.
- Durante la marcia, per mantenere il controllo dello scooter il pilota deve tenere entrambe le mani sul manubrio ed entrambi i piedi sulla pedana appoggiapiedi.
- Il passeggero deve tenersi sempre con entrambe le mani al pilota, alla cinghia o alla maniglia della sella, se presente, e tenere entrambi i piedi sui poggiatesta del passeggero.
- Non trasportare mai un passeggero se non è in grado di posizionare fermamente entrambi i piedi sui poggiatesta del passeggero.
- Non guidare mai sotto l'influsso di alcool o droghe.
- Questo scooter è progettato esclusivamente per l'utilizzo su strada. Non è adatto per l'utilizzo fuori strada.

Accessori di sicurezza

La maggior parte dei decessi negli incidenti di scooter è dovuta a lesioni alla testa. L'uso di un casco è il singolo fattore più importante nella prevenzione o nella riduzione di lesioni alla testa.

- Utilizzare sempre un casco omologato.

- Portare una visiera o occhiali. Il vento sugli occhi non protetti potrebbe causare una riduzione della visibilità e ritardare la percezione di un pericolo.
- L'utilizzo di un giubbotto, scarpe robuste, pantaloni, guanti ecc. è molto utile a prevenire o ridurre abrasioni o lacerazioni.
- Non indossare mai abiti svolazzanti, potrebbero infilarsi nelle leve di comando o nelle ruote e provocare lesioni o incidenti.
- Non toccare mai il motore o l'impianto di scarico durante o dopo il funzionamento. Si surriscaldano e possono provocare ustioni. Indossare sempre un vestiario protettivo che copra le gambe, le caviglie ed i piedi.
- Anche i passeggeri devono rispettare le precauzioni di cui sopra.

Modifiche

Le modifiche allo scooter non approvate dalla Yamaha, o la rimozione di parti originali, possono rendere insicuro l'utilizzo dello scooter e provocare lesioni gravi. Le modifiche possono inoltre rendere illegale l'utilizzo dello scooter.

Carico e accessori

L'aggiunta di accessori o di carichi allo scooter può influire negativamente sulla stabilità e l'uso, se cambia la distribuzione dei pesi dello scooter. Per evitare possibili incidenti, l'aggiunta di carichi o accessori allo scooter va effettuata con estrema cautela. Prestare la massima attenzione guidando uno scooter a cui siano stati aggiunti carichi o accessori. Di seguito forniamo alcune direttive generali in caso di carichi o di aggiunta di accessori allo scooter:

Carico

Il peso totale del pilota, del passeggero, degli accessori e del carico non deve superare il limite massimo di carico di 185 kg (408 lb). Caricando il mezzo entro questi limiti, tenere presente quanto segue:

- Tenere il peso del carico e degli accessori il più basso ed il più vicino possibile allo scooter. Accertarsi di distribuire il peso nel modo più uniforme possibile su entrambi i lati dello scooter, per ridurre al minimo lo sbilanciamento o l'instabilità.
- I carichi mobili possono provocare improvvisi sbilanciamenti. Accertarsi che gli accessori ed il carico siano ben fissati allo scooter, prima di avviarlo.

INFORMAZIONI DI SICUREZZA

1

Controllare frequentemente i supporti degli accessori ed i dispositivi di fissaggio dei carichi.

- Non attaccare al manubrio, alla forcella o al parafrangente anteriori oggetti grandi o pesanti. Oggetti del genere possono provocare instabilità o ridurre la risposta dello sterzo.

Accessori

Gli accessori originali Yamaha sono stati studiati appositamente per l'utilizzo su questo scooter. Dato che la Yamaha non è in grado di provare tutti gli altri accessori disponibili, siete personalmente responsabili della scelta, dell'installazione e dell'uso corretto di accessori non Yamaha. Usare estrema cautela nella scelta e nell'installazione di qualsiasi accessorio.

Per il montaggio di accessori, tenere ben presenti le seguenti istruzioni in aggiunta a quelle descritte al capitolo "Carico".

- Non installare mai accessori o trasportare carichi che compromettano le prestazioni dello scooter. Prima di utilizzare gli accessori, controllateli accuratamente per accertarsi che essi non riducano in nessuna maniera la distanza libera da terra e la distanza minima da terra nella marcia in curva, non limitino la corsa delle sospensioni,

dello sterzo o il funzionamento dei comandi, oppure oscurino le luci o i catarifrangenti.

- Gli accessori montati sul manubrio oppure nella zona delle forcelle possono creare instabilità dovuta alla distribuzione non uniforme dei pesi o a modifiche dell'aerodinamica. Montando accessori sul manubrio oppure nella zona delle forcelle, tener conto che devono essere il più leggero possibile ed essere comunque ridotti al minimo.
- Accessori ingombranti o grandi possono compromettere seriamente la stabilità dello scooter a causa degli effetti aerodinamici. Il vento potrebbe sollevare lo scooter, oppure questo potrebbe divenire instabile sotto l'azione di venti trasversali. Questo genere di accessori può provocare instabilità anche quando si viene sorpassati o nel sorpasso di veicoli di grandi dimensioni.
- Determinati accessori possono spostare il pilota dalla propria posizione normale di guida. Una posizione impropria limita la libertà di movimento del pilota e può compromettere la

capacità di controllo del veicolo; pertanto, accessori del genere sono sconsigliati.

- L'aggiunta di accessori elettrici va effettuata con cautela. Se tali accessori superano la capacità dell'impianto elettrico dello scooter si potrebbe verificare un guasto, che potrebbe causare una pericolosa perdita dell'illuminazione o della potenza del motore.

Benzina e gas di scarico

- **LA BENZINA È ALTAMENTE INFIAMMABILE:**
 - Al rifornimento, spegnere sempre il motore.
 - Durante il rifornimento, stare attenti a non versare benzina sul motore o sull'impianto di scarico.
 - Non effettuare mai il rifornimento fumando o in vicinanza di fiamme libere.
- Non avviare mai il motore e farlo funzionare per qualsiasi lasso di tempo in ambienti chiusi. I gas di scarico sono velenosi e possono provocare la perdita della conoscenza e la morte in breve tempo. Far funzionare lo scooter sempre e soltanto in ambienti provvisti di una adeguata ventilazione.



- Prima di lasciare incustodito lo scooter, spegnere sempre il motore e togliere la chiave dall'interruttore principale. Tener presente quanto segue quando si parcheggia lo scooter:
 - Il motore e l'impianto di scarico possono essere molto caldi, pertanto parcheggiare lo scooter in un punto in cui non ci sia pericolo che pedoni o bambini tocchino questi punti caldi del veicolo.
 - Non parcheggiare lo scooter su pendenze o su terreno soffice, altrimenti potrebbe ribaltarsi.
 - Non parcheggiare lo scooter accanto a possibili fonti di incendio (per es. caldaie a cherosene, o vicino ad una fiamma libera), altrimenti potrebbe prendere fuoco.
- In caso di ingestione di benzina, inspirazione di grandi quantità di vapori di benzina, o se la benzina viene a contatto degli occhi, contattare immediatamente un medico. Se si versa benzina sulla pelle o sugli abiti, lavare immediatamente con sapone ed acqua e cambiare gli abiti.

HAU10370

Ulteriori consigli per una guida sicura

- Ricordarsi di segnalare chiaramente l'intenzione di svoltare.
- Può risultare estremamente difficile frenare su fondi stradali bagnati. Evitare frenate brusche, in quanto lo scooter potrebbe slittare. Frenare lentamente quando ci si arresta su una superficie bagnata.
- Rallentare in prossimità di un angolo o di una curva. Accelerare dolcemente all'uscita di una curva.
- Porre attenzione nel superare le auto in sosta. Un guidatore potrebbe non vedervi ed aprire una portiera intralciando il percorso.
- Quando sono bagnati, i passaggi a livello, le rotaie dei tram, le lamiere metalliche in prossimità di cantieri di costruzioni stradali ed i coperchi dei tombini diventano estremamente sdruciolevoli. Rallentare e procedere con estrema cautela in prossimità di questi siti. Mantenere lo scooter diritto altrimenti potrebbe scivolare via da sotto chi guida.

- Le pastiglie del freno potrebbero bagnarsi nel lavare il veicolo. Verificare sempre i freni prima di montare sul veicolo appena lavato.
- Indossare sempre un casco, dei guanti, pantaloni (stretti ai polpacci ed alle caviglie in modo che non svolazzino) ed indossare una giacca dai colori brillanti.
- Non trasportare troppo bagaglio sullo scooter. Quando è sovraccarico, lo scooter è instabile.

DESCRIZIONE

HAU10410

Vista da sinistra

2

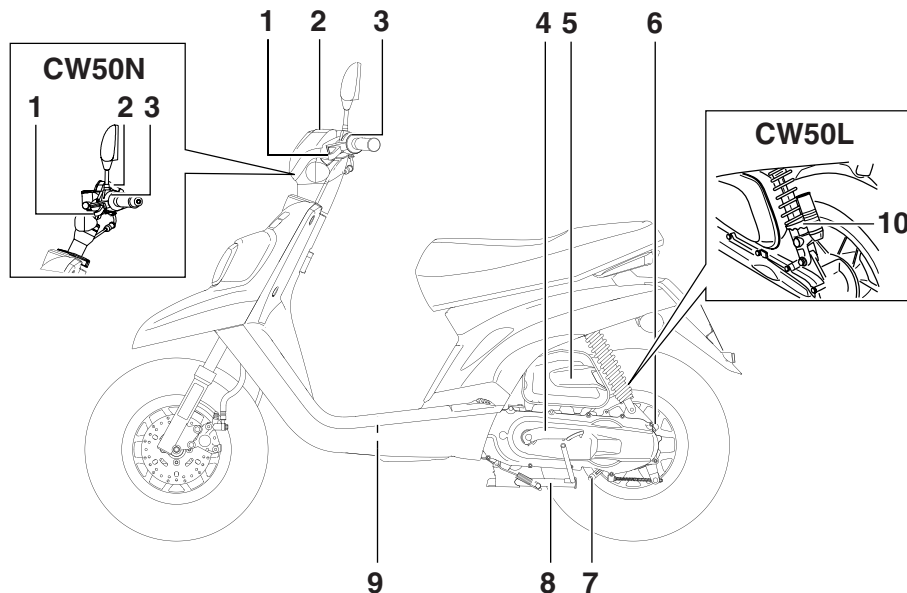

1. Leva del freno posteriore (pagina 3-6)
2. Gruppo del tachimetro (pagina 3-3)
3. Interruttori sul lato sinistro del manubrio (pagina 3-5)
4. Pedale di avviamento (pagina 3-8)
5. Elemento del filtro dell'aria (pagina 6-7)
6. Tappo bocchettone di riempimento olio della trasmissione finale (pagina 6-6)
7. Tappo filettato di scarico dell'olio della trasmissione finale (pagina 6-6)
8. Cavalletto centrale (pagina 6-16)
9. Batteria/Fusibile (pagina 6-17/6-19)
10. Ghiera di regolazione precarica molla ammortizzatore (solo modello CW50L) (pagina 3-10)

Vista da destra

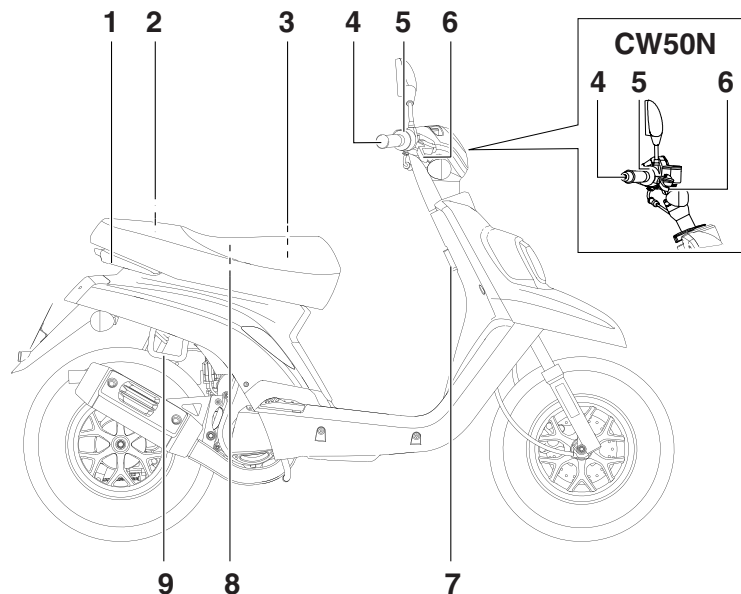

1. Maniglia del passeggero (pagina 5-2)
2. Tappo del serbatoio olio (pagina 3-6)
3. Tappo del serbatoio del carburante (pagina 3-6)
4. Manopola dell'acceleratore (pagina 6-9)
5. Interruttore sul lato destro del manubrio (pagina 3-5)
6. Leva del freno anteriore (pagina 3-6)
7. Gancio della cinghia portabagagli (pagina 3-10)
8. Alloggiamento del dispositivo antifurto (pagina 3-10)
9. Staffa di bloccaggio (pagina 3-9)

FUNZIONI DEGLI STRUMENTI E DEI COMANDI

Interruttore di accensione/bloccasterzo

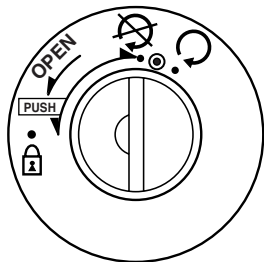

ZALM0253

L'interruttore di accensione/bloccasterzo comanda l'impianto di accensione e l'impianto di illuminazione e viene utilizzato per bloccare lo sterzo. Appresso sono descritte le varie posizioni.

ON (aperto) "☉"

HAU10640

Viene data tensione a tutti i circuiti elettrici e si può avviare il motore. La chiave di accensione non può essere sfilata.

NOTA:

Il faro, la luce pannello strumenti e la luce fanalino posteriore si accendono automaticamente quando si avvia il motore.

HAU10460

OFF (chiuso) "☒"

Tutti gli impianti elettrici sono inattivi. È possibile sfilare la chiave.

HAU10660

CONTROLLARE "☉"

HAU10670

La spia d'avvertimento del livello dell'olio per motori a 2 tempi dovrebbe accendersi. (Vedere pagina 3-2.)

LOCK (bloccasterzo) "🔒"

HAU10680

Lo sterzo è bloccato e tutti gli impianti elettrici sono inattivi. È possibile sfilare la chiave.

Per bloccare lo sterzo

1. Girare il manubrio completamente a sinistra.
2. In posizione di "☒", premere la chiave e, tenendola premuta, girarla su "🔒".
3. Sfilare la chiave.

Per sbloccare lo sterzo

Inserire la chiave e, tenendola premuta, girarla su "☒".

HWA10060



AVVERTENZA

Non girare mai la chiave in posizione di "☒" o "🔒" mentre il veicolo è in movimento, altrimenti i circuiti elettrici ver-

ranno disattivati, con il rischio di perdere il controllo del mezzo o di causare incidenti. Assicurarsi che lo scooter sia ben fermo prima di girare la chiave in posizione di "☒" o "🔒".

Spie di segnalazione e di avvertimento

CW50/CW50L

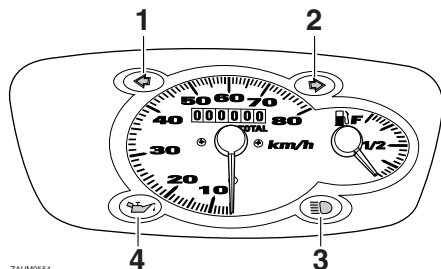

ZALUM0554

1. Spia indicatore di direzione sinistro “◁”
2. Spia indicatore di direzione destro “▷”
3. Spia luce abbagliante “☯”
4. Spia d'avvertimento livello olio “⛢”

HAU11001

CW50N

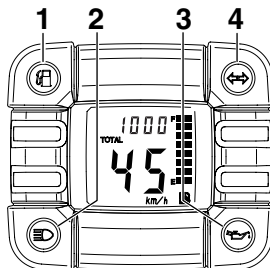

ZALUM0522

1. Spia d'avvertimento livello carburante “⛵”
2. Spia luce abbagliante “☯”
3. Spia d'avvertimento livello olio “⛢”
4. Spia indicatore di direzione “◁ ▷”

Spie indicatori di direzione “◁” e “▷” (CW50/CW50L)

La spia di segnalazione corrispondente lampeggia ogni qualvolta l'interruttore degli indicatori di direzione viene spostato a sinistra o destra.

Spia indicatore di direzione “◁ ▷” (CW50N)

Questa spia di segnalazione lampeggia ogni qualvolta l'interruttore degli indicatori di direzione viene spostato a sinistra o destra.

Spia luce abbagliante “☯”

Questa spia di segnalazione si accende quando il faro è sulla posizione abbagliante.

HAU11080

Spia d'avvertimento livello olio “⛢”

Questa spia d'avvertimento si accende quando la chiave di accensione è sulla posizione “⊙”, oppure se il livello nel serbatoio dell'olio per motori a 2 tempi risultasse basso durante il funzionamento. Se la spia d'avvertimento dovesse accendersi mentre il veicolo è in moto, fermarsi immediatamente e riempire il serbatoio dell'olio con Yamalube 2 oppure con un olio equivalente per motori a 2 tempi, purché siano di grado JASO “FC” o di grado ISO, “EG-C” o “EG-D”. La spia d'avvertimento dovrebbe spegnersi una volta riempito il serbatoio dell'olio del motore a 2 tempi.

NOTA:

Se la spia d'avvertimento non si accende quando la chiave è in posizione “⊙” o non si spegne dopo il riempimento del serbatoio con olio per motori a 2 tempi, far controllare il circuito elettrico da un concessionario Yamaha.

HAU11180

FUNZIONI DEGLI STRUMENTI E DEI COMANDI

ATTENZIONE:

HCA10010

Non utilizzare il veicolo fino a quando non si è certi che il livello dell'olio motore è sufficiente.

- Si può controllare il circuito elettrico della spia d'avvertimento come segue.

Girare la chiave in posizione di "○". Se la spia d'avvertimento non si accende, fare controllare il circuito elettrico da un concessionario Yamaha.

Gruppo del tachimetro (CW50/CW50L)

HAU11620

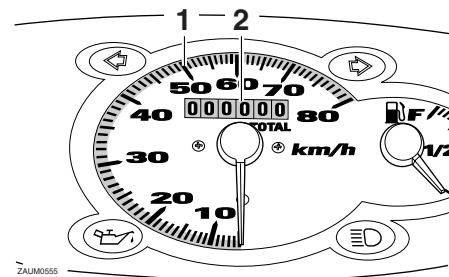

ZALM0555

1. Tachimetro
2. Contachilometri totalizzatore

Solo Regno Unito

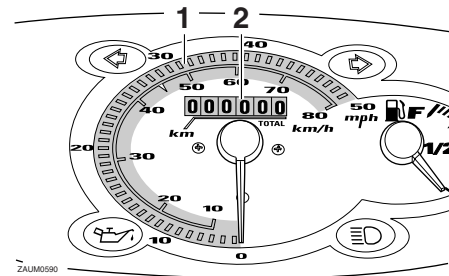

ZALM0590

1. Tachimetro
2. Contachilometri totalizzatore

Spia d'avvertimento livello carburante " " (CW50N)

HAUM1570

3

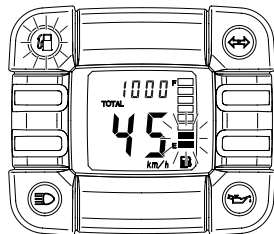

ZALM0524

Questa spia si accende e gli ultimi due segmenti dell'indicatore livello carburante iniziano a lampeggiare quando il livello del carburante scende all'incirca al di sotto di 0.6 L (0.17 US gal) (0.14 Imp.gal). Quando ciò si verifica, effettuare il rifornimento il più presto possibile.

NOTA:

- Non permettere al serbatoio del carburante di svuotarsi completamente.

FUNZIONI DEGLI STRUMENTI E DEI COMANDI

Il gruppo del tachimetro comprende un tachimetro e un contachilometri totalizzatore. Il tachimetro indica la velocità di marcia. Il contachilometri totalizzatore indica la distanza totale percorsa.

Gruppo del tachimetro (CW50N)

HAUM1590

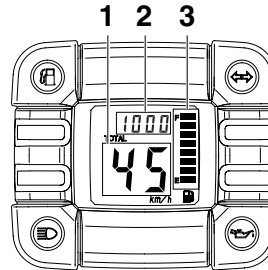

ZALUM0523

1. Tachimetro
2. Contachilometri totalizzatore
3. Indicatore livello carburante

Il gruppo del tachimetro comprende un tachimetro, un contachilometri totalizzatore ed un indicatore livello carburante. Il tachimetro indica la velocità di marcia. Il contachilometri totalizzatore indica la distanza totale percorsa. L'indicatore livello carburante indica la quantità di carburante nel serbatoio. (vedere pagina 3-2 per spiegazioni sulla spia d'avvertimento livello carburante.)

Indicatore del livello del carburante (CW50/CW50L)

HAU12110

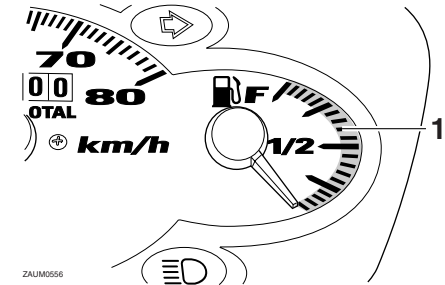

ZALUM0556

1. Indicatore del livello del carburante

Questo strumento indica la quantità di carburante contenuta nel serbatoio. Man mano che il livello del carburante scende, l'ago si sposta verso la lettera "E" (vuoto). Quando l'ago raggiunge "E", nel serbatoio restano circa 1.2 L (0.32 US gal) (0.26 Imp.gal) di carburante. Quando ciò si verifica, effettuare il rifornimento il più presto possibile.

NOTA:

Non permettere al serbatoio del carburante di svuotarsi completamente.



FUNZIONI DEGLI STRUMENTI E DEI COMANDI

Interruttori sul manubrio

HAU12342

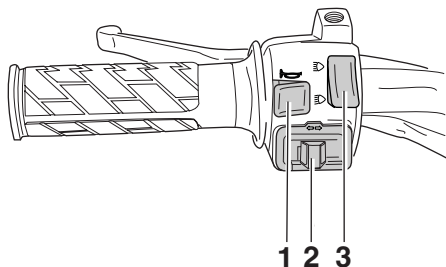
Sinistra



1. Interruttore dell'avvisatore acustico “/”
3. Commutatore luce abbagliante/anabbagliante “/”

Destra

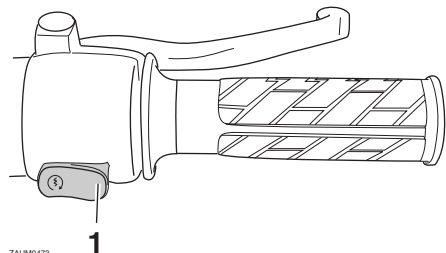



1. Interruttore di avviamento “

Commutatore luce

HAU12400



abbagliante/anabbagliante “/”

Posizionare questo interruttore su “” per la luce abbagliante e su “” per la luce anabbagliante.

Interruttore degli indicatori di direzione

HAU12460

“/”

Spostare questo interruttore verso “” per segnalare una curva a destra. Spostare questo interruttore verso “” per segnalare una curva a sinistra. Una volta rilasciato, l'interruttore ritorna in posizione centrale. Per spegnere le luci degli indicatori di direzione, premere l'interruttore dopo che è ritornato in posizione centrale.

Interruttore dell'avvisatore acustico

HAU12500

“”

Premere questo interruttore per azionare l'avvisatore acustico.

Interruttore di avviamento “”

HAUM1130

Premere questo interruttore azionando il freno anteriore o posteriore per accendere il motore con il motorino di avviamento.

ATTENZIONE:

Prima di accendere il motore, vedere pagina 5-1 per le istruzioni di avviamento.

HCA10050

Leva del freno anteriore

HAU12900

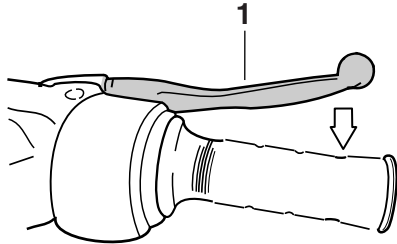

ZAU10084

1. Leva del freno anteriore

La leva del freno anteriore si trova sulla manopola a destra del manubrio. Per azionare il freno anteriore, tirare la leva verso la manopola.

Leva del freno posteriore

HAU12950

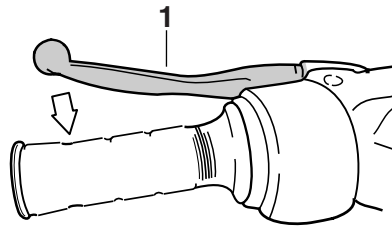

ZAU10085

1. Leva del freno posteriore

La leva del freno posteriore si trova sulla manopola a sinistra del manubrio. Per azionare il freno posteriore, tirare la leva verso la manopola.

Tappi del serbatoio del carburante e del serbatoio dell'olio per motori a 2 tempi

HAU13200

I tappi del serbatoio del carburante e del serbatoio dell'olio per motori a 2 tempi si trovano sotto la sella. (Vedere pagina 3-9.)

Tappo del serbatoio del carburante

3

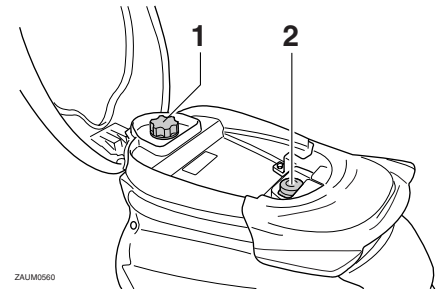

ZAU10560

1. Tappo del serbatoio del carburante
2. Tappo del serbatoio olio

Per togliere il tappo del serbatoio del carburante, girarlo in senso antiorario e poi estrarlo.

Per installare il tappo del serbatoio del carburante, girarlo in senso orario.

FUNZIONI DEGLI STRUMENTI E DEI COMANDI

Tappo del serbatoio dell'olio per motori a 2 tempi

Per togliere il tappo del serbatoio dell'olio per motori a 2 tempi, estrarlo.

Per installare il tappo del serbatoio dell'olio per motori a 2 tempi, inserirlo nell'apertura del serbatoio.

HWA10140

AVVERTENZA

3 **Verificare che il tappo del serbatoio del carburante ed il tappo del serbatoio dell'olio per motori a 2 tempi siano installati correttamente prima di utilizzare lo scooter.**

Carburante

HAU13210

HCA10070

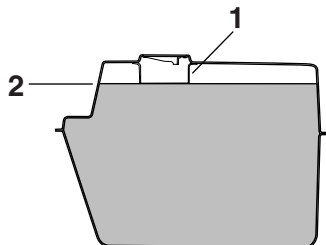

ZALUM000

1. Tubo di rifornimento del serbatoio del carburante
2. Livello del carburante

Accertarsi che il serbatoio contenga una quantità sufficiente di carburante. Riempire il serbatoio del carburante fino al fondo del bocchettone, come illustrato nella figura.

HWA10880

AVVERTENZA

- **Non riempire eccessivamente il serbatoio, altrimenti il carburante potrebbe traboccare quando si riscalda e si espande.**
- **Evitare di versare carburante sul motore caldo.**

ATTENZIONE:

Pulire subito con uno straccio pulito, asciutto e soffice l'eventuale carburante versato, in quanto può deteriorare le superfici verniciate o di plastica.

HAU13270

Carburante consigliato:

SOLTANTO BENZINA SENZA PIOMBO

Capacità del serbatoio del carburante:

5.3 L (1.40 US gal) (1.17 Imp.gal)

Quantità di carburante di riserva:

CW50 1.2 L (0.32 US gal) (0.26 Imp.gal)

CW50L 1.2 L (0.32 US gal) (0.26 Imp.gal)

CW50N 0.6 L (0.17 US gal) (0.14 Imp.gal)

Il vostro motore Yamaha è stato progettato per l'utilizzo di benzina normale senza piombo con un numero di ottano controllato di 91 o più. Se il motore batte in testa, usare benzina di una marca diversa o benzina super senza piombo. L'uso della benzina senza piombo prolunga la durata delle candele e riduce i costi di manutenzione.

Convertitore catalitico

HAU13440

Questo veicolo è dotato di un convertitore catalitico nella marmitta.

HWA10860

AVVERTENZA

L'impianto dello scarico scotta dopo il funzionamento del mezzo. Verificare che l'impianto dello scarico si sia raffreddato prima di eseguire lavori di manutenzione su di esso.

HCA10700

ATTENZIONE:

Si devono rispettare le seguenti precauzioni di sicurezza per prevenire il rischio di incendi o di altri danneggiamenti:

- Usare soltanto benzina senza piombo. L'utilizzo di benzina con piombo provocherebbe danni irreparabili al convertitore catalitico.
- Non parcheggiare mai il veicolo vicino a possibili rischi di incendio, come erba o altri materiali facilmente combustibili.
- Non far girare il motore troppo a lungo al minimo.

Olio per motori a 2 tempi

HAU13460

Accertarsi che il serbatoio contenga una quantità sufficiente di olio per motori a 2 tempi. Se necessario, rabboccare con l'olio consigliato per motori a 2 tempi.

NOTA:

Accertarsi che il tappo del serbatoio dell'olio per motori a 2 tempi sia chiuso correttamente.

Olio consigliato:

Yamalube 2 o un olio equivalente per motori a 2 tempi (JASO gradazione "FC", o ISO gradazioni "EG-C" o "EG-D")

Quantità di olio:

1.1 L (1.25 US qt) (1.04 Imp.qt)

Pedale di avviamento

HAUS1050

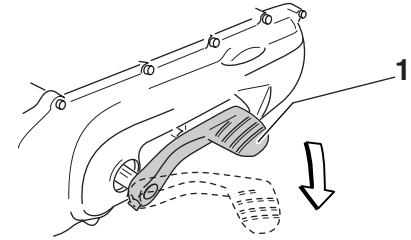

ZALUM0146

1. Pedale di avviamento

Per avviare il motore, premere leggermente giù il pedale di avviamento con il piede fino a quando l'ingranaggio si innesta, poi premerlo verso il basso dolcemente, ma con forza.

FUNZIONI DEGLI STRUMENTI E DEI COMANDI

Staffa di bloccaggio

HAU1040

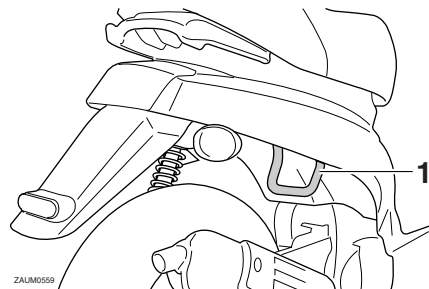

1. Staffa di bloccaggio

Per prevenire i furti, si può usare la staffa di bloccaggio per incatenare lo scooter ad un oggetto fisso, come ad un palo della luce oppure a una recinzione.

Per bloccare lo scooter con un lucchetto a catena o a cavo metallico, mettere lo scooter sul cavalletto centrale, fare passare la catena o il cavo attraverso la staffa di bloccaggio ed intorno all'oggetto fisso, e poi chiudere il lucchetto della catena o del cavo.

HWAT1020

AVVERTENZA

Ricordarsi di togliere la catena o il cavo prima di mettere in moto il mezzo, altrimenti lo scooter potrebbe ribaltarsi, provocando danneggiamenti o infortuni.

Sella

HAU13930

Per aprire la sella

1. Posizionare lo scooter sul cavalletto centrale.
2. Inserire la chiave nell'interruttore principale e girarla in senso antiorario.

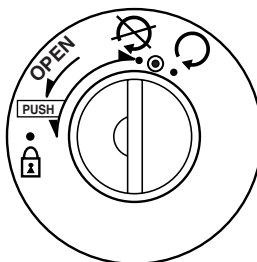

ZALUM233

NOTA:

Non premere la chiave mentre la si gira.

3. Alzare la sella.

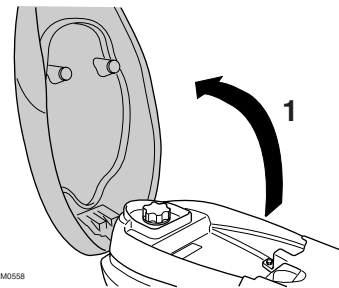

ZALUM0558

1. Alzare la sella.

Per chiudere la sella

1. Abbassare la sella e poi premerla verso il basso per bloccarla in posizione.
2. Togliere la chiave dall'interruttore principale se si lascia incustodito lo scooter.

NOTA:

Verificare che la sella sia fissata correttamente prima di utilizzare il mezzo.

Alloggiamento del dispositivo antifurto

HAUM1580

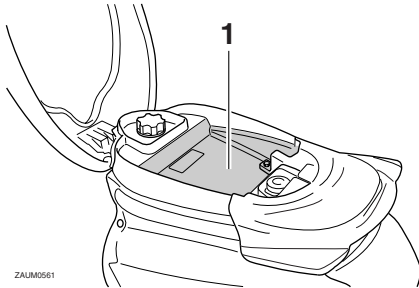

1. Alloggiamento del dispositivo antifurto

L'alloggiamento del dispositivo antifurto, posto sotto alla sella, è progettato per alloggiare un antifurto del tipo a connessione con una lunghezza massima di 1 metro (vedere pagina 3-9 per le procedure di apertura e chiusura della sella).

NOTA:

Alcuni dispositivi antifurto non possono entrare nell'alloggiamento a causa della loro grandezza o forma.

Gancio della cinghia portabagagli

HAUT1070

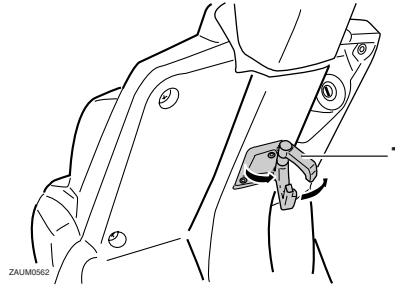

1. Gancio della cinghia portabagagli

AVVERTENZA

- Non superare il limite di carico di 3 kg (6.6 lb) per il gancio della cinghia portabagagli.
- Non superare il carico massimo di 185 kg (408 lb) per il veicolo.

HWAT1030

Regolazione del gruppo dell'ammortizzatore (solo modello CW50L)

HAU14830

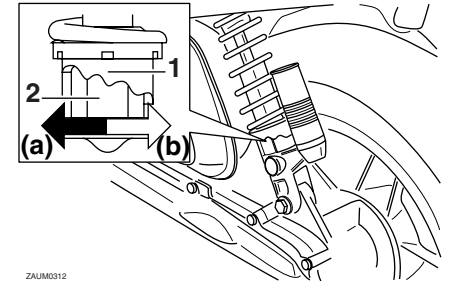

1. Ghiera di regolazione precarica molla
2. Indicatore di posizione

Questo gruppo dell'ammortizzatore è equipaggiato con una ghiera di regolazione precarica molla.

ATTENZIONE:

Non tentare mai di girare il meccanismo di registro oltre i valori massimi o minimi.

Eseguire la regolazione della precarica della molla come segue:

Per aumentare la precarica della molla e quindi rendere la sospensione più rigida, girare la ghiera di regolazione in direzione (a).

FUNZIONI DEGLI STRUMENTI E DEI COMANDI

Per ridurre la precarica della molla e quindi rendere la sospensione più morbida, girare la ghiera di regolazione in direzione (b).

NOTA:

Allineare la tacca corretta sulla ghiera di regolazione con l'indicatore di posizione sull'ammortizzatore.

3

Regolazione della precarica della molla:

Minimo (morbida):
(b)

Standard:

Regolazione minima (morbida)
Massimo (rigida):
(a)

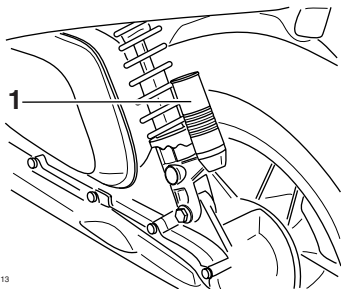

1. Cilindro gas dell'ammortizzatore

HWA10220

AVVERTENZA

Questo ammortizzatore contiene azoto gassoso fortemente compresso. Per maneggiare correttamente l'ammortizzatore, si devono leggere e comprendere le seguenti informazioni prima di intervenire su di esso. Il produttore non può essere ritenuto responsabile di danni alle cose o lesioni provocati da un maneggio scorretto.

- Non manomettere o tentare di aprire il cilindro del gas.
- Non esporre l'ammortizzatore a fiamme libere o altre fonti di calore, potrebbe esplodere a causa dell'eccessiva pressione del gas.
- Non deformare o danneggiare in nessun modo il cilindro del gas, si provocherebbe un calo delle prestazioni di smorzamento.
- Affidare sempre l'assistenza dell'ammortizzatore ad un concessionario Yamaha.

CONTROLLI PRIMA DELL'UTILIZZO

HAU15591

Il proprietario è responsabile delle condizioni del veicolo. Componenti vitali possono iniziare a deteriorarsi rapidamente ed in modo imprevisto, anche se il veicolo resta inutilizzato (per esempio, a seguito della esposizione agli elementi). Qualsiasi danneggiamento, perdita di liquidi o di pressione dei pneumatici può avere serie conseguenze. Pertanto è molto importante, oltre ad un controllo visivo, controllare i seguenti punti prima di ogni utilizzo.

NOTA:

Eeguire sempre i controlli citati ogni volta che si utilizza il veicolo. Questi controlli possono venire eseguiti in pochissimo tempo, e la sicurezza che assicurano al pilota compensa questa perdita di tempo.

HWA11150

AVVERTENZA

Se uno dei componenti nella lista dei controlli prima dell'utilizzo non funziona correttamente, farlo controllare e riparare prima di utilizzare il veicolo.

CONTROLLI PRIMA DELL'UTILIZZO

HAU15601

Elenco dei controlli prima dell'utilizzo

POSIZIONE	CONTROLLI	PAGINA
Carburante	<ul style="list-style-type: none">• Controllare il livello del carburante nel serbatoio.• Fare rifornimento se necessario.• Controllare l'assenza di perdite nel circuito del carburante.	3-7
Olio per motori a 2 tempi	<ul style="list-style-type: none">• Controllare il livello dell'olio nel serbatoio.• Se necessario, aggiungere olio del tipo consigliato fino al livello secondo specifica.• Controllare l'assenza di perdite di olio nel veicolo.	3-8
Olio della trasmissione finale	<ul style="list-style-type: none">• Controllare il livello dell'olio e l'assenza di perdite di olio nel veicolo.	6-6
Freno anteriore	<ul style="list-style-type: none">• Controllare il funzionamento.• Se si ha una sensazione di morbidezza e cedevolezza, fare spurgare l'impianto idraulico da un concessionario Yamaha.• Controllare l'usura delle pastiglie freni.• Sostituire se necessario.• Controllare il livello del liquido nel serbatoio.• Se necessario, aggiungere liquido freni del tipo consigliato fino al livello secondo specifica.• Verificare che non ci siano perdite nell'impianto idraulico.	6-13, 6-13
Freno posteriore	<ul style="list-style-type: none">• Controllare il funzionamento.• Controllare il gioco della leva.• Regolare se necessario.	6-13
Manopola dell'acceleratore	<ul style="list-style-type: none">• Accertarsi che il movimento sia agevole.• Controllare il gioco del cavo.• Se necessario, fare regolare il gioco del cavo e lubrificare il cavo ed il corpo della manopola da un concessionario Yamaha.	6-9, 6-15
Ruote e pneumatici	<ul style="list-style-type: none">• Controllare l'assenza di danneggiamenti.• Controllare la condizione dei pneumatici e la profondità della battistrada.• Controllare la pressione dell'aria.• Correggere se necessario.	6-9, 6-11
Leve del freno	<ul style="list-style-type: none">• Accertarsi che il movimento sia agevole.• Lubrificare i punti di rotazione delle leve se necessario.	6-15

CONTROLLI PRIMA DELL'UTILIZZO

POSIZIONE	CONTROLLI	PAGINA
Cavalletto centrale	<ul style="list-style-type: none">• Accertarsi che il movimento sia agevole.• Lubrificare il punto di rotazione se necessario.	6-16
Fissaggi della parte ciclistica	<ul style="list-style-type: none">• Accertarsi che tutti i dadi, i bulloni e le viti siano serrati correttamente.• Serrare se necessario.	—
Strumenti, luci, segnali e interruttori	<ul style="list-style-type: none">• Controllare il funzionamento.• Correggere se necessario.	—
Batteria	<ul style="list-style-type: none">• Controllare il livello del liquido.• Riempire con acqua distillata se necessario.	6-17

UTILIZZO E PUNTI IMPORTANTI RELATIVI ALLA GUIDA

HAU15980

HWA10870

AVVERTENZA

- Familiarizzare completamente con tutti i comandi e le loro funzioni prima di utilizzare il mezzo. Consultare un concessionario Yamaha per tutti i comandi o le funzioni non compresi a fondo.
- Non avviare o far funzionare mai il motore in ambienti chiusi per qualsiasi durata di tempo. I gas di scarico sono tossici e la loro inalazione può provocare la perdita di conoscenza ed il decesso in tempi brevi. Accertarsi di garantire sempre una ventilazione adeguata.
- Per sicurezza, avviare sempre il motore con il cavalletto centrale abbassato.

Avviamento del motore a freddo

HAU16560

HCA10250

ATTENZIONE:

Vedere pagina 5-4 per le istruzioni di rodaggio del motore prima di utilizzare il mezzo per la prima volta.

1. Girare la chiave su “●” e, quando si accende la spia d’avvertimento livello olio, girarla su “○”.

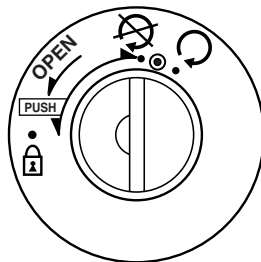

ZAJM0253

HCA10240

ATTENZIONE:

Se la spia d’avvertimento livello olio non si accende, fare controllare il circuito elettrico da un concessionario Yamaha.

2. Chiudere completamente l’acceleratore.

3. Azionando il freno anteriore o posteriore, accendere il motore premendo l’interruttore di avviamento o il pedale di avviamento.

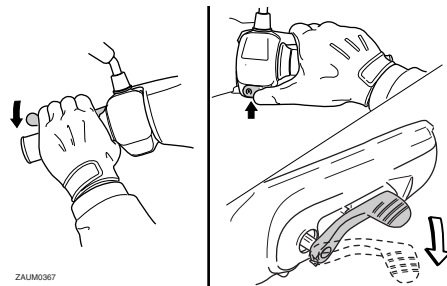

ZAJM0367

NOTA:

Se il motore non si avvia premendo l’interruttore di avviamento, rilasciare l’interruttore di avviamento, attendere alcuni secondi e poi riprovare. Ogni tentativo di accensione deve essere il più breve possibile per preservare la batteria. Non tentare di far girare il motore per più di 5 secondi per ogni tentativo. Se il motore non si accende con il motorino di avviamento, provare usando il pedale di avviamento.

UTILIZZO E PUNTI IMPORTANTI RELATIVI ALLA GUIDA

ATTENZIONE:

HCA11040

Per allungare al massimo la vita del motore, non accelerare bruscamente quando il motore è freddo!

Avvio del mezzo

HAU16760

NOTA:

Prima di iniziare la marcia, lasciare riscaldare il motore.

1. Stringendo la leva del freno posteriore con la sinistra e tenendo la maniglia con la destra, far scendere lo scooter dal cavalletto centrale.

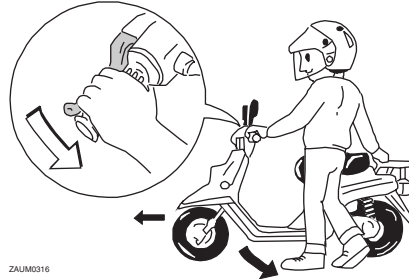

ZAUM0316

2. Sedere a cavalcioni della sella e poi regolare gli specchi retrovisori.
3. Accendere l'indicatore di direzione.
4. Controllare il traffico in arrivo e poi girare lentamente la manopola dell'acceleratore (a destra) per mettere in movimento il mezzo.
5. Spegnerne l'indicatore di direzione.

Accelerazione e decelerazione

HAU16780

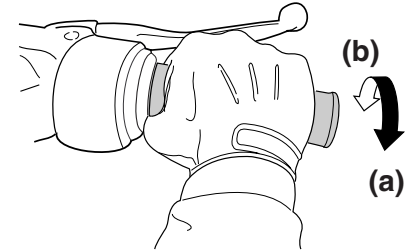

ZAUM0199

La regolazione della velocità avviene aprendo e chiudendo la manopola dell'acceleratore. Per aumentare la velocità, girare la manopola dell'acceleratore in direzione (a). Per aumentare la velocità, girare la manopola dell'acceleratore in direzione (b).

UTILIZZO E PUNTI IMPORTANTI RELATIVI ALLA GUIDA

Frenatura

HAU16791

1. Chiudere completamente l'acceleratore.
2. Azionare contemporaneamente il freno anteriore e quello posteriore aumentando gradualmente la pressione.

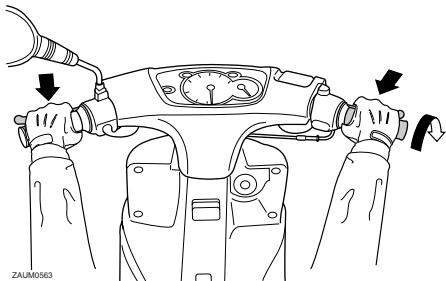

HWA10300

AVVERTENZA

- Evitare frenate brusche o improvvise (specialmente quando ci si inclina su di un lato), altrimenti lo scooter potrebbe slittare o ribaltarsi.
- Quando sono bagnati, i passaggi a livello, le rotaie dei tram, le lamiere metalliche in prossimità di cantieri di costruzioni stradali ed i coperchi dei tombini diventano estremamente

te sdrucciolevoli. Pertanto, rallentare quando ci si avvicina a queste zone ed attraversarle con cautela.

- Ricordarsi che frenare su strade bagnate è molto più difficile.
- Marciare lentamente in discesa, in quanto frenare in discesa può essere molto difficile.

HAU16820

Consigli per ridurre il consumo del carburante

Il consumo di carburante dipende in gran parte dallo stile di guida. I seguenti consigli possono aiutare a ridurre il consumo di carburante:

- Evitare regimi di rotazione elevati del motore durante l'accelerazione.
- Evitare regimi di rotazione elevati quando non c'è carico sul motore.
- Spegnerne il motore invece di lasciarlo al minimo per lunghi periodi di tempo (per es. negli ingorghi di traffico, ai semafori o ai passaggi a livello).

UTILIZZO E PUNTI IMPORTANTI RELATIVI ALLA GUIDA

Rodaggio

HAU16830

Non c'è un periodo più importante nella vita del motore di quello tra 0 e 1000 km (600 mi). Per questo motivo, leggere attentamente quanto segue.

Dato che il motore è nuovo, non sottoporlo a sforzi eccessivi per i primi 1000 km (600 mi). Le varie parti del motore si usurano e si adattano reciprocamente creando i giochi di funzionamento corretti. Durante questo periodo si deve evitare di marciare a lungo a tutto gas o qualsiasi altra condizione che possa provocare il surriscaldamento del motore.

HAU17150

0–150 km (0–90 mi)

Evitare il funzionamento prolungato del motore con più di 1/3 acceleratore.

Dopo ogni ora di funzionamento, spegnere il motore e lasciarlo raffreddare per cinque-dieci minuti.

Di tanto in tanto, cambiare il regime di rotazione del motore. Non usare costantemente la stessa apertura di gas.

150–500 km (90–300 mi)

Evitare il funzionamento prolungato del motore con più di 1/2 acceleratore.

Accelerare liberamente nelle varie marce, ma mai a fondo.

500–1000 km (300–600 mi)

Evitare il funzionamento prolungato del motore con più di 3/4 acceleratore.

HCA10370

ATTENZIONE:

Dopo 1000 km (600 mi) di funzionamento si deve cambiare l'olio del cambio.

1000 km (600 mi) e più

Evitare di fare funzionare a lungo il motore a tutto gas. Di tanto in tanto, variare il regime di rotazione del motore.

HCA10270

ATTENZIONE:

In caso di disfunzioni del motore durante il periodo di rodaggio, fare controllare immediatamente il mezzo da un concessionario Yamaha.

HAU17211

Parcheggio

Quando si parcheggia, spegnere il motore e togliere la chiave dall'interruttore principale.

HWA10310

AVVERTENZA

- Dato che il motore e l'impianto di scarico possono divenire molto caldi, parcheggiare in luoghi dove i pedoni o i bambini non possano facilmente toccarli.
- Non parcheggiare su un pendio o su terreno soffice, altrimenti il veicolo potrebbe ribaltarsi.

HCA10380

ATTENZIONE:

Non parcheggiare mai lo scooter vicino a possibili rischi di incendio, come erba o altri materiali facilmente combustibili.

MANUTENZIONE PERIODICA E PICCOLE RIPARAZIONI

HAU17290

La sicurezza è un obbligo del proprietario. Le ispezioni, le regolazioni e le lubrificazioni periodiche conserveranno il mezzo nelle migliori condizioni possibili di sicurezza e di efficienza. I punti più importanti relativi ai controlli, alle regolazioni ed alla lubrificazione dello scooter sono illustrati nelle pagine seguenti.

HWA10320

AVVERTENZA

Se non si ha confidenza con i lavori di manutenzione, farli eseguire da un concessionario Yamaha.

MANUTENZIONE PERIODICA E PICCOLE RIPARAZIONI

HAU17710

Manutenzione periodica e lubrificazione

NOTA:

- I controlli annuali vanno eseguiti ogni anno, a meno che, in loro vece, non si esegua una manutenzione basata sui chilometri.
- Da 30000 km, ripetere gli intervalli di manutenzione iniziando da 6000 km.
- Affidare l'assistenza delle posizioni evidenziate da un asterisco ad un concessionario Yamaha, in quanto richiedono utensili speciali, dati ed abilità tecnica.

N.	POSIZIONE	INTERVENTO DI CONTROLLO O MANUTENZIONE	STATO CONTACHILOMETRI (× 1000 km)					CONTROLLO ANNUALE
			1	6	12	18	24	
1	* Circuito del carburante	• Verificare che i tubi flessibili della benzina e della depressione non siano fessurati o danneggiati.		√	√	√	√	√
2	Candela	• Sostituire.		√	√	√	√	√
3	Elemento del filtro dell'aria	• Pulire.		√		√		
		• Sostituire.			√		√	
4	* Batteria	• Controllare il livello e la densità del liquido della batteria. • Accertarsi che il tubetto di sfogo sia posato correttamente.		√	√	√	√	√
5	* Freno anteriore	• Controllare il funzionamento, il livello del liquido e l'assenza di perdite nel veicolo.	√	√	√	√	√	√
		• Sostituire le pastiglie dei freni.	Se consumate fino al limite					
6	* Freno posteriore	• Controllare il funzionamento e regolare il gioco della leva del freno.	√	√	√	√	√	√
		• Sostituire le ganasce freno.	Se consumate fino al limite					
7	* Tubo flessibile del freno	• Controllare se vi sono fessurazioni o danneggiamenti.		√	√	√	√	√
		• Sostituire.	Ogni 4 anni					
8	* Ruote	• Controllare il disassamento e danneggiamenti.		√	√	√	√	

MANUTENZIONE PERIODICA E PICCOLE RIPARAZIONI

N.	POSIZIONE	INTERVENTO DI CONTROLLO O MANUTENZIONE	STATO CONTACHILOMETRI (× 1000 km)					CON-TROLLO ANNUA-LE
			1	6	12	18	24	
9 *	Pneumatici	<ul style="list-style-type: none"> • Controllare la profondità del battistrada e danneggiamenti. • Sostituire se necessario. • Controllare la pressione dell'aria. • Correggere se necessario. 		√	√	√	√	√
10 *	Cuscinetti delle ruote	<ul style="list-style-type: none"> • Controllare che il cuscinetto non sia allentato o danneggiato. 		√	√	√	√	
11 *	Cuscinetti dello sterzo	<ul style="list-style-type: none"> • Controllare il gioco dei cuscinetti e la durezza della sterzo. 	√	√	√	√	√	
		<ul style="list-style-type: none"> • Lubrificare con grasso a base di sapone di litio. 	Ogni 24000 km					
12 *	Fissaggi della parte ciclistica	<ul style="list-style-type: none"> • Accertarsi che tutti i dadi, i bulloni e le viti siano serrati correttamente. 		√	√	√	√	√
13	Cavalletto centrale	<ul style="list-style-type: none"> • Controllare il funzionamento. • Lubrificare. 		√	√	√	√	√
14 *	Forcella	<ul style="list-style-type: none"> • Controllare il funzionamento e l'assenza di perdite di olio. 		√	√	√	√	
15 *	Gruppo dell'ammortizzatore	<ul style="list-style-type: none"> • Controllare il funzionamento e l'assenza di perdite di olio nell'ammortizzatore. 		√	√	√	√	
16 *	Carburatore	<ul style="list-style-type: none"> • Controllare il funzionamento dello starter (arricchitore). • Regolare il regime del minimo del motore. 	√	√	√	√	√	√
17 *	Pompa Autolube	<ul style="list-style-type: none"> • Controllare il funzionamento. • Spurgare se necessario. 	√		√		√	√
		<ul style="list-style-type: none"> • Controllare l'assenza di perdite di olio nel veicolo. 	√	√		√		
18	Olio della trasmissione finale	<ul style="list-style-type: none"> • Cambiare. 	√		√		√	
		<ul style="list-style-type: none"> • Sostituire. 	Ogni 10000 km					
19 *	Cinghia trapezoidale	<ul style="list-style-type: none"> • Sostituire. 	Ogni 10000 km					
20 *	Interruttori del freno anteriore e del freno posteriore	<ul style="list-style-type: none"> • Controllare il funzionamento. 	√	√	√	√	√	√

MANUTENZIONE PERIODICA E PICCOLE RIPARAZIONI

N.	POSIZIONE	INTERVENTO DI CONTROLLO O MANUTENZIONE	STATO CONTACHILOMETRI (× 1000 km)					CONTROLLO ANNUALE
			1	6	12	18	24	
21	Parti in movimento e cavi	<ul style="list-style-type: none"> Lubrificare. 		√	√	√	√	√
22	* Corpo della manopola e cavo dell'acceleratore	<ul style="list-style-type: none"> Controllare il funzionamento ed il gioco. Regolare il gioco del cavo dell'acceleratore se necessario. Lubrificare il corpo della manopola ed il cavo dell'acceleratore. 		√	√	√	√	√
23	* Luci, segnali e interruttori	<ul style="list-style-type: none"> Controllare il funzionamento. Regolare il fascio di luce del faro. 	√	√	√	√	√	√

HAU18660

NOTA:

- Il filtro dell'aria richiede una manutenzione più frequente se si utilizza il mezzo in zone molto umide o polverose.
- Manutenzione del freno idraulico
 - Controllare regolarmente e, se necessario, rabboccare il liquido dei freni per portarlo al livello corretto.
 - Cambiare il liquido dei freni ogni due anni.
 - Sostituire i tubi flessibili dei freni ogni quattro anni e se sono fessurati o danneggiati.

MANUTENZIONE PERIODICA E PICCOLE RIPARAZIONI

Rimozione e installazione delle carenature e dei pannelli

HAU18720

Le carenature ed i pannelli illustrati sopra vanno tolti per eseguire alcuni dei lavori di manutenzione descritti in questo capitolo. Fare riferimento a questa sezione tutte le volte che si deve togliere ed installare una carenatura o un pannello.

Carenatura A

HAU18790

Per togliere la carenatura

Togliere le viti e poi asportare la carenatura.

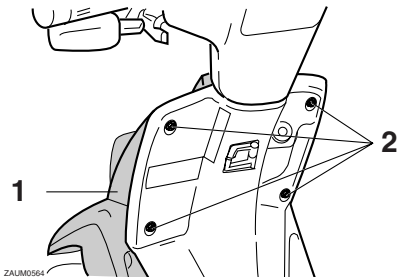

1. Carenatura A
2. Vite

Per installare la carenatura

Posizionare la carenatura nella sua posizione originaria e poi installare le viti.

Pannello A

HAU19272

Per togliere il pannello

Togliere la vite e poi tirare agendo sulle zone indicate in figura.

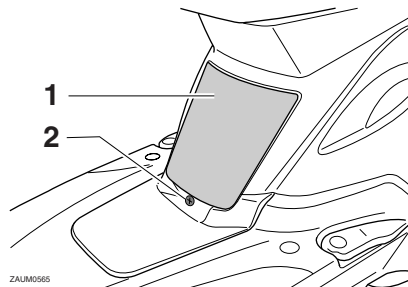

1. Pannello A
2. Vite

Per installare il pannello

Posizionare il pannello nella sua posizione originaria e poi installare la vite.

Pannello B

HAU19210

Per togliere il pannello

NOTA:

Prima di togliere il pannello B, togliere il pannello A.

Togliere le viti e poi asportare il pannello.

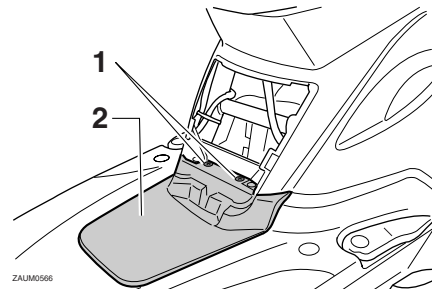

ZALM0566

1. Vite
2. Pannello B

Per installare il pannello

Posizionare il pannello nella sua posizione originaria e poi installare le viti.

HAU19620

Controllo della candela

La candela è un componente importante del motore che va controllato periodicamente, preferibilmente da un concessionario Yamaha. Dato che il calore ed i depositi provocano una lenta erosione della candela, bisogna smontarla e controllarla in conformità alla tabella della manutenzione periodica e lubrificazione. Inoltre, lo stato della candela può rivelare le condizioni del motore.

L'isolatore di porcellana intorno all'elettrodo centrale della candela dovrebbe essere di colore marroncino chiaro (il colore ideale se il veicolo viene usato normalmente). Se il colore della candela è nettamente diverso, il motore potrebbe presentare un'anomalia. Non tentare di diagnosticare problemi di questo genere. Chiedere invece ad un concessionario Yamaha di controllare il veicolo. Se la candela presenta segni di usura degli elettrodi e eccessivi depositi carboniosi o di altro genere, si deve sostituirla.

Candela secondo specifica:
NGK / BR8HS

Prima di installare una candela, misurare la distanza tra gli elettrodi con uno spessore e, se necessario, regolarla secondo la specifica.

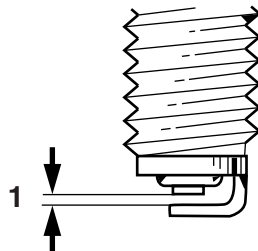

ZAUM0037

1. Distanza tra gli elettrodi

Distanza tra gli elettrodi:

0.6–0.7 mm (0.024–0.028 in)

Pulire la superficie della guarnizione della candela e la sua superficie di accoppiamento ed eliminare ogni traccia di sporco dalla filettatura della candela.

Coppia di serraggio:

Candela:
20 Nm (2.0 m·kgf, 14.5 ft·lbf)

NOTA: _____

In mancanza di una chiave dinamometrica per installare la candela, per ottenere una coppia di serraggio corretta aggiungere 1/4–1/2 giro al serraggio manuale. Tuttavia provvedere al serraggio secondo specifica della candela al più presto possibile.

HAU20060

Olio della trasmissione finale

Prima di utilizzare lo scooter, controllare sempre che la scatola della trasmissione finale non presenti perdite di olio. Se si riscontrano perdite, fare controllare e riparare lo scooter da un concessionario Yamaha. Oltre a questo, si deve cambiare come segue l'olio della trasmissione finale agli intervalli specificati nella tabella della manutenzione periodica e lubrificazione.

1. Accendere il motore, lasciarlo scaldare guidando lo scooter per diversi minuti e poi spegnerlo.
2. Posizionare lo scooter sul cavalletto centrale.
3. Posizionare un contenitore sotto la scatola della trasmissione finale per raccogliere l'olio esausto.
4. Togliere il tappo del bocchettone del serbatoio olio ed il tappo filettato di scarico per scaricare l'olio dalla scatola della trasmissione finale.

MANUTENZIONE PERIODICA E PICCOLE RIPARAZIONI

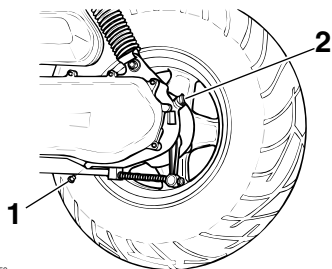

ZALUM0153

1. Tappo filettato di scarico dell'olio della trasmissione finale
2. Tappo bocchettone di riempimento olio della trasmissione finale
5. Installare il tappo filettato di scarico dell'olio della trasmissione finale e poi stringerlo alla coppia di serraggio secondo specifica.

Coppia di serraggio:

Tappo filettato di scarico dell'olio della trasmissione finale:

17 Nm (1.7 m·kgf, 12.3 ft·lbf)

6. Aggiungere la quantità secondo specifica dell'olio per trasmissioni finali consigliato e poi installare e stringere il tappo del bocchettone del serbatoio olio.

Olio della trasmissione finale consigliato:

Vedere pagina 8-1.

Quantità di olio:

0.11 L (0.12 US qt) (0.10 Imp.qt)

HWA11310

AVVERTENZA

- **Accertarsi che non penetrino corpi estranei nella scatola della trasmissione finale.**
 - **Accertarsi che non arrivi olio sul pneumatico o sulla ruota.**
7. Controllare che la scatola della trasmissione finale non presenti perdite d'olio. In caso di perdite di olio, cercarne le cause.

Pulizia dell'elemento del filtro dell'aria

HAUM1640

Eseguire la pulizia dell'elemento del filtro dell'aria agli intervalli specificati nella tabella della manutenzione periodica e lubrificazione. Pulire più spesso l'elemento del filtro dell'aria se si utilizza lo scooter in zone molto umide o polverose.

1. Togliere il coperchio della scatola del filtro dell'aria togliendo le viti.

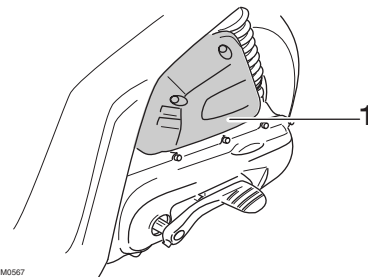

ZALUM0567

1. Coperchio della scatola del filtro dell'aria
2. Estrarre l'elemento del filtro dell'aria, lavarlo con solvente e poi strizzarlo per eliminare il solvente in eccesso.

MANUTENZIONE PERIODICA E PICCOLE RIPARAZIONI

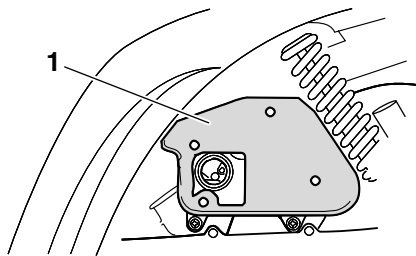

ZAUM0318

1. Elemento del filtro dell'aria

HWA10430

AVVERTENZA

Utilizzare soltanto un solvente detergente specifico per le parti. Per evitare il rischio di incendi o di esplosioni, non utilizzare benzina o solventi con un punto di infiammabilità basso.

HCA10510

ATTENZIONE:

Per evitare di danneggiare il materiale spugnoso, maneggiarlo con delicatezza e con cura e non torcerlo o strizzarlo.

3. Applicare l'olio del tipo consigliato sull'intera superficie dell'elemento, e poi strizzarlo per eliminare l'olio in eccesso.

1



2



3



4



ZAUM0156

NOTA:

L'elemento del filtro dell'aria deve essere bagnato, ma non gocciolante.

Olio consigliato:

Olio motore

4. Inserire l'elemento nella scatola del filtro dell'aria.

HCA10480

ATTENZIONE:

- Verificare che l'elemento del filtro dell'aria sia alloggiato correttamente nella scatola del filtro dell'aria.
- Non si deve mai far funzionare il motore senza l'elemento del filtro dell'aria installato, altrimenti il pi-

stone (i pistoni) e/o il cilindro (i cilindri) potrebbero usurarsi eccessivamente.

5. Installare il coperchio della scatola del filtro dell'aria installando le viti.

Messa a punto del carburatore

HAU21300

Il carburatore è una parte importante del motore e necessita di una messa a punto molto precisa. Pertanto consigliamo di affidare tutte le regolazioni del carburatore ad un concessionario Yamaha in possesso delle nozioni e delle esperienze professionali necessarie.

Regolazione del gioco del cavo dell'acceleratore

HAU21380

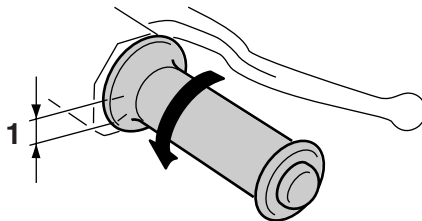

ZAJM0051

1. Gioco del cavo dell'acceleratore

Il gioco del cavo dell'acceleratore dovrebbe essere di 1.5–3.0 mm (0.06–0.12 in) alla manopola dell'acceleratore. Controllare periodicamente il gioco del cavo dell'acceleratore e, se necessario, farlo regolare da un concessionario Yamaha.

Pneumatici

HAU21870

Per garantire il massimo delle prestazioni, una lunga durata e l'utilizzo in sicurezza del vostro veicolo, fare attenzione ai seguenti punti che riguardano i pneumatici prescritti secondo specifica.

Pressione dei pneumatici

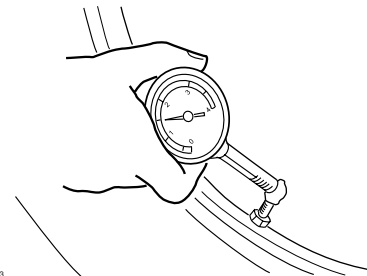

ZAJM0053

Controllare sempre e, se necessario, regolare la pressione dei pneumatici prima di utilizzare lo scooter.

HWA10500

! AVVERTENZA

- Controllare e regolare la pressione dei pneumatici a freddo (ossia quando la temperatura dei pneumatici è uguale alla temperatura ambiente).

MANUTENZIONE PERIODICA E PICCOLE RIPARAZIONI

- Si deve regolare la pressione dei pneumatici in funzione della velocità di marcia e del peso totale del pilota, del passeggero, del carico e degli accessori omologati per questo modello.

Pressione pneumatici (misurata a pneumatici freddi):

0–90 kg (0–198 lb):

Anteriore:

150 kPa (22 psi) (1.50 kgf/cm²)

Posteriore:

150 kPa (22 psi) (1.50 kgf/cm²)

90–185 kg (198–408 lb):

Anteriore:

150 kPa (22 psi) (1.50 kgf/cm²)

Posteriore:

150 kPa (22 psi) (1.50 kgf/cm²)

Carico massimo*:

185 kg (408 lb)

* Peso totale del pilota, del passeggero, del carico e degli accessori

HWA10450



AVVERTENZA

Dato che il carico ha un impatto enorme sulla manovrabilità, la frenata, le prestazioni e le caratteristiche di sicurezza del vostro veicolo, tenere sempre presenti le seguenti precauzioni.

- **NON SOVRACCARICARE MAI IL VEICOLO!** L'uso di un veicolo sovraccarico può provocare danneggiamenti dei pneumatici, la perdita del controllo o lesioni gravi. Verificare che il peso totale del pilota, del carico e degli accessori non superi il peso massimo specificato per il veicolo.
- Non trasportare oggetti fissati male che possono spostarsi durante la marcia.
- Fissare con cura gli oggetti più pesanti vicino al centro del veicolo e distribuire uniformemente il peso sui due lati del mezzo.
- Regolare la sospensione e la pressione dei pneumatici in funzione del carico.
- Prima di utilizzare lo scooter, controllare sempre la condizione e la pressione dei pneumatici.

Controllo dei pneumatici

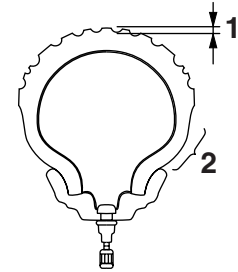

ZALIM0054

1. Profondità del battistrada
2. Parete laterale del pneumatico

Controllare sempre i pneumatici prima di utilizzare il mezzo. Se la profondità del battistrada centrale è scesa al limite secondo specifica, se ci sono chiodi o frammenti di vetro nel pneumatico, o se il fianco è fessurato, fare sostituire immediatamente il pneumatico da un concessionario Yamaha.

Profondità minima del battistrada (anteriore e posteriore):
1.6 mm (0.06 in)

NOTA:

I limiti di profondità del battistrada possono differire da nazione a nazione. Rispettare sempre le disposizioni di legge della nazione d'impiego.

MANUTENZIONE PERIODICA E PICCOLE RIPARAZIONI

Informazioni sui pneumatici

Questo modello è equipaggiato con pneumatici senza camera d'aria.

Pneumatico anteriore:

Dimensioni:

CW50 120/90-10 57L
CW50L 120/70-12 51J
CW50N 120/90-10 57L

Produttore/modello:

CW50 PIRELLI / SL90
CW50L PIRELLI / SL26
CW50N PIRELLI / SL90

Pneumatico posteriore:

Dimensioni:

CW50 150/80-10 65L
CW50L 130/70-12 56L
CW50N 150/80-10 65L

Produttore/modello:

CW50 PIRELLI / SL90
CW50L PIRELLI / SL26
CW50N PIRELLI / SL90

HWA10470

AVVERTENZA

- **Fare sostituire i pneumatici eccessivamente consumati da un concessionario Yamaha. Oltre ad essere illegale, l'utilizzo del veicolo con pneumatici eccessivamente usurati riduce la stabilità di marcia e può provocare la perdita del controllo del mezzo.**

- **Consigliamo di affidare la sostituzione di tutte le parti in relazione alle ruote ed ai freni, compresi i pneumatici, ad un concessionario Yamaha, che possiede le conoscenze tecniche e l'esperienza necessarie.**

Ruote in lega

Per garantire il massimo delle prestazioni, una lunga durata e l'utilizzo in sicurezza del vostro veicolo, fare attenzione ai seguenti punti che riguardano le ruote prescritte secondo specifica.

- Prima di utilizzare il mezzo, controllare sempre che i cerchi delle ruote non presentino cricche, piegature o deformazioni. Se si riscontrano danneggiamenti, fare sostituire la ruota da un concessionario Yamaha. Non tentare di eseguire nemmeno la minima riparazione di una ruota. In caso di deformazioni o di cricche, la ruota va sostituita.
- In caso di sostituzione del pneumatico o della ruota, occorre eseguire il bilanciamento della ruota. Lo sbilanciamento della ruota può provocare prestazioni scarse ed una cattiva manovrabilità del mezzo e può abbreviare la durata dei pneumatici.
- Marciare a velocità moderate dopo il cambio di un pneumatico, per permettere alla superficie del pneumatico di "rodarsi", in modo da poter sviluppare al meglio le proprie caratteristiche.

HAU21960

MANUTENZIONE PERIODICA E PICCOLE RIPARAZIONI

Regolazione del gioco della leva del freno anteriore

HAU22100

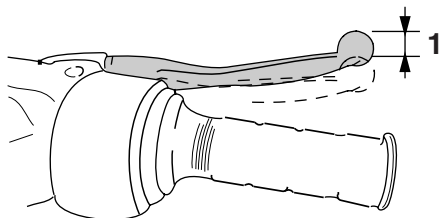

ZALUM0107

1. Gioco della leva del freno anteriore

Il gioco della leva del freno dovrebbe essere di 10.0–20.0 mm (0.39–0.79 in) come illustrato nella figura. Controllare periodicamente il gioco della leva del freno e, se necessario, farlo regolare da un concessionario Yamaha.

HWA10640



AVVERTENZA

Un gioco errato della leva del freno indica una condizione pericolosa nell'impianto dei freni. Non utilizzare lo scooter fino a quando l'impianto dei freni non sia stato controllato o riparato da un concessionario Yamaha.

Regolazione del gioco della leva del freno posteriore

HAU22170

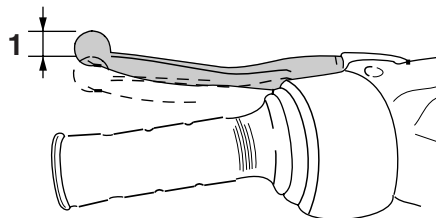

ZALUM0108

1. Gioco della leva del freno posteriore

Il gioco della leva del freno dovrebbe essere di 10.0–20.0 mm (0.39–0.79 in) come illustrato nella figura. Controllare periodicamente il gioco della leva del freno e regolarlo come segue, se necessario.

Per aumentare il gioco della leva del freno, girare il dado di registro sulla piastra ganasce freno in direzione (a). Per ridurre il gioco della leva del freno, girare il dado di registro in direzione (b).

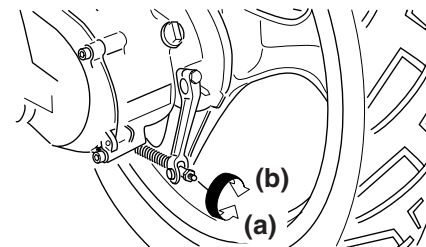

ZALUM0320

HWA10650



AVVERTENZA

Se non si riesce ad ottenere una regolazione corretta come descritto sopra, affidare questa regolazione ad un concessionario Yamaha.

MANUTENZIONE PERIODICA E PICCOLE RIPARAZIONI

Controllo delle pastiglie del freno anteriore e delle ganasce del freno posteriore

HAU22380

Si deve verificare il consumo delle pastiglie del freno anteriore e delle ganasce del freno posteriore agli intervalli specificati nella tabella della manutenzione periodica e lubrificazione.

Pastiglie del freno anteriore

HAU22400

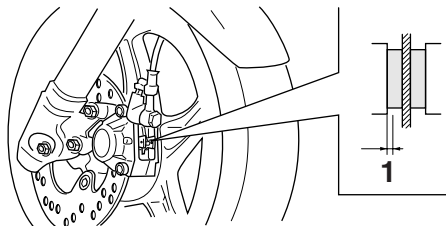

ZALM0058

1. Spessore della guarnizione freno

Verificare che ciascuna pastiglia del freno anteriore non sia danneggiata e misurare lo spessore della guarnizione. Se una pastiglia freno è danneggiata, o se lo spessore della guarnizione è inferiore a 2 mm (0.08 in), fare sostituire in gruppo le pastiglie dei freni da un concessionario Yamaha.

Ganasce del freno posteriore

HAU22540

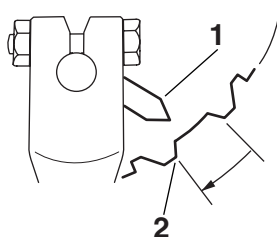

ZALM0059

1. Indicatore di usura
2. Linea del limite di usura

Il freno posteriore è provvisto di un indicatore d'usura, che consente di verificare il consumo delle ganasce senza dover disassemblare il freno. Per controllare l'usura delle ganasce, controllare la posizione dell'indicatore d'usura mentre si aziona il freno. Se una ganascia si è consumata al punto che l'indicatore d'usura ha raggiunto la tacca del limite d'usura, fare sostituire in gruppo le ganasce dei freni da un concessionario Yamaha.

Controllo del livello del liquido freni

HAU32341

Freno anteriore (CW50/CW50L)

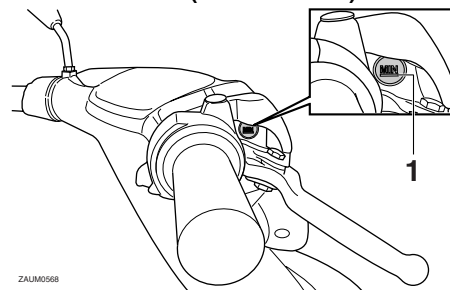

ZALM0568

1. Riferimento di livello min.

Freno anteriore (CW50N)

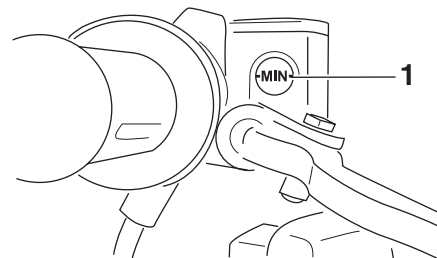

ZALM0527

1. Riferimento di livello min.

MANUTENZIONE PERIODICA E PICCOLE RIPARAZIONI

Una quantità insufficiente di liquido freni può permettere la penetrazione di aria nell'impianto dei freni, compromettendo l'efficienza della frenata.

Prima di utilizzare il mezzo, controllare che il livello del liquido freni sia superiore al riferimento del minimo e rabboccare, se necessario. Un livello basso del liquido freni può indicare che le pastiglie freni sono consumate e/o la presenza di perdite nell'impianto dei freni. Se il livello del liquido dei freni è basso, controllare l'usura delle pastiglie e verificare che non ci siano perdite nell'impianto dei freni.

Rispettare le seguenti precauzioni:

- Quando si controlla il livello del liquido freni, ruotare il manubrio assicurandosi che la parte superiore della pompa freno sia in piano.
- Usare soltanto il liquido freni della qualità consigliata, altrimenti le guarnizioni di gomma possono deteriorarsi, causando delle perdite e la diminuzione dell'efficienza della frenata.

Liquido freni consigliato:

DOT 3 oppure 4

- Rabboccare con lo stesso tipo di liquido freni. Eventuali miscele possono causare una reazione chimica pericolosa e la diminuzione dell'efficienza della frenata.
- Porre attenzione affinché non entri dell'acqua nella pompa freno durante il rabbocco. L'acqua causa una notevole riduzione del punto di ebollizione del liquido e può provocare l'effetto "vapor lock" (tampone di vapore).
- Il liquido dei freni può corrodere le parti verniciate o di plastica. Pulire sempre immediatamente l'eventuale liquido versato.
- Dato che le pastiglie dei freni si consumano, è normale che il livello del liquido freni diminuisca gradualmente. Tuttavia, se il livello cala improvvisamente, fare accertare la causa da un concessionario Yamaha.

Sostituzione del liquido freni

HAUM1360

Fare cambiare il liquido freni da un concessionario Yamaha agli intervalli specificati nella tabella della manutenzione periodica e lubrificazione. Inoltre, fare sostituire il tubo flessibile del freno ogni quattro anni oppure in caso di danneggiamenti o di perdite.

MANUTENZIONE PERIODICA E PICCOLE RIPARAZIONI

Controllo e lubrificazione dei cavi

HAU23100

Prima di utilizzare il mezzo, controllare sempre il funzionamento di tutti i cavi di comando e le condizioni dei cavi, e lubrificare le estremità dei cavi, se necessario. Se un cavo è danneggiato o non si muove agevolmente, farlo controllare o sostituire da un concessionario Yamaha.

Lubrificante consigliato:

Olio motore

AVVERTENZA

HWA10720

6 I danneggiamenti della guaina esterna possono influire negativamente sul funzionamento corretto del cavo e farebbero arrugginire il cavo interno. Se il cavo è danneggiato, sostituirlo al più presto possibile per prevenire condizioni di mancata sicurezza.

Controllo e lubrificazione della manopola e del cavo dell'acceleratore

HAU23110

Prima di utilizzare il mezzo, controllare sempre il funzionamento della manopola dell'acceleratore. Inoltre, si deve lubrificare o sostituire il cavo agli intervalli specificati nella tabella della manutenzione periodica e lubrificazione.

Lubrificazione delle leve del freno anteriore e posteriore

HAU23170

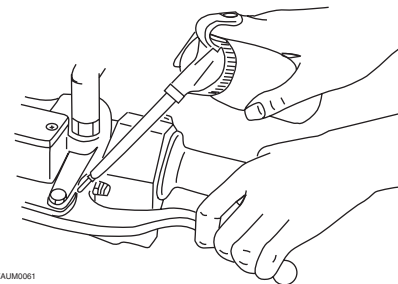

ZAJM0061

I punti di rotazione delle leve del freno anteriore e posteriore vanno lubrificati agli intervalli specificati nella tabella della manutenzione periodica e lubrificazione.

Lubrificante consigliato:

Grasso a base di sapone di litio
(grasso universale)

Controllo e lubrificazione del cavalletto centrale

HAU23190

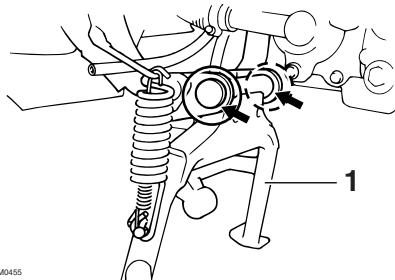

ZALUM0455

1. Cavalletto centrale

Prima di utilizzare il mezzo, controllare sempre il funzionamento del cavalletto centrale e lubrificare, se necessario, i punti di rotazione e le superfici di contatto metallo/metallo.

HWA11300

! AVVERTENZA

Se il cavalletto centrale non si alza e non si abbassa agevolmente, farlo controllare o riparare da un concessionario Yamaha.

Lubrificante consigliato:

Grasso a base di sapone di litio
(grasso universale)

Controllo della forcella

HAU23271

Si devono controllare le condizioni ed il funzionamento della forcella come segue agli intervalli specificati nella tabella della manutenzione periodica e lubrificazione.

Per controllare le condizioni

HWA10750

! AVVERTENZA

Supportare fermamente il veicolo in modo che non ci sia pericolo che si ribalti.

Controllare che gli steli della forcella non presentino graffi, danneggiamenti o eccessive perdite di olio.

Per controllare il funzionamento

1. Posizionare il mezzo su una superficie piana e mantenerlo diritto.
2. Azionando il freno anteriore, premere con forza il manubrio diverse volte verso il basso per verificare se la forcella si comprime e si estende regolarmente.

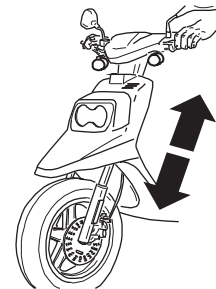

ZALUM0669

HCA10590

ATTENZIONE:

Se la forcella è danneggiata o non funziona agevolmente, farla controllare o riparare da un concessionario Yamaha.

MANUTENZIONE PERIODICA E PICCOLE RIPARAZIONI

Controllo dello sterzo

HAU23280

Se usurati o allentati, i cuscinetti dello sterzo possono essere fonte di pericoli. Pertanto si deve controllare il funzionamento dello sterzo come segue agli intervalli specificati nella tabella della manutenzione periodica e lubrificazione.

1. Posizionare un supporto sotto il motore per alzare da terra la ruota anteriore.

HWA10750

AVVERTENZA

Supportare fermamente il veicolo in modo che non ci sia pericolo che si ribalti.

2. Tenere le estremità inferiori degli steli della forcella e cercare di muoverli in avanti e all'indietro. Se si sente del gioco, fare controllare o riparare lo sterzo da un concessionario Yamaha.

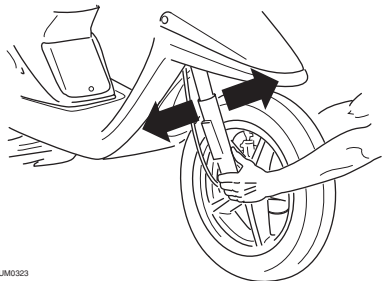

ZAUM0323

Controllo dei cuscinetti delle ruote

HAU23290

Si devono controllare i cuscinetti della ruota anteriore e posteriore agli intervalli specificati nella tabella della manutenzione periodica e lubrificazione. Se c'è del gioco nel mozzo della ruota, o se la ruota non gira agevolmente, fare controllare i cuscinetti delle ruote da un concessionario Yamaha.

Batteria

HAUM1400

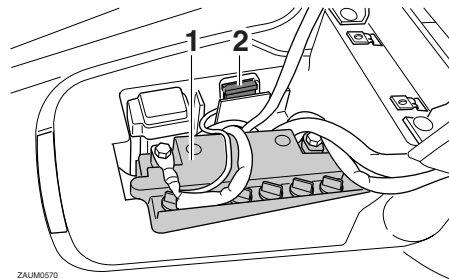

ZAUM0570

1. Batteria
2. Fusibile

In caso di manutenzione inadeguata, la batteria si corrode e si scarica rapidamente. Il livello del liquido, i collegamenti dei cavi della batteria ed il percorso del tubetto di sfiato vanno controllati sempre prima di utilizzare il mezzo e agli intervalli specificati nella tabella della manutenzione periodica e lubrificazione.

Per controllare il livello del liquido della batteria

1. Posizionare lo scooter su una superficie piana e mantenerlo dritto.

MANUTENZIONE PERIODICA E PICCOLE RIPARAZIONI

HWA10760

HCA10610

NOTA: _____

Accertarsi che lo scooter sia diritto durante il controllo del livello del liquido della batteria.

2. Togliere il pannello B (Vedere pagina 6-5.)
3. Controllare il livello del liquido nella batteria.

NOTA: _____

Il liquido deve trovarsi tra i riferimenti di livello minimo e massimo.

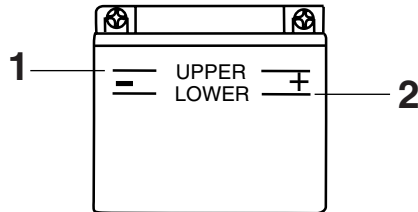

ZALUM016

1. Riferimento di livello max.
2. Riferimento di livello min.
4. Se il livello del liquido è in corrispondenza o al di sotto del riferimento del minimo, aggiungere acqua distillata per portarlo all'altezza del riferimento del livello massimo.

⚠ AVVERTENZA _____

- Il liquido della batteria è velenoso e pericoloso, in quanto contiene acido solforico che provoca ustioni gravi. Evitare qualsiasi contatto con la pelle, gli occhi o gli abiti e proteggere sempre gli occhi quando si lavora vicino alle batterie. In caso di contatto, eseguire i seguenti provvedimenti di PRONTO SOCCORSO.
 - **CONTATTO ESTERNO:** Sciacquare con molta acqua.
 - **CONTATTO INTERNO:** Bere grandi quantità di acqua o latte e chiamare immediatamente un medico.
 - **OCCHI:** Sciacquare con acqua per 15 minuti e ricorrere immediatamente ad un medico.
- Le batterie producono gas idrogeno esplosivo. Pertanto tenere le scintille, le fiamme, le sigarette ecc. lontane dalla batteria e provvedere ad una ventilazione adeguata quando si carica la batteria in ambienti chiusi.
- **TENERE QUESTA E TUTTE LE BATTERIE FUORI DALLA PORTATA DEI BAMBINI.**

ATTENZIONE: _____

Usare soltanto acqua distillata, in quanto l'acqua del rubinetto contiene minerali che sono dannosi per la batteria.

5. Controllare e, se necessario, stringere le connessioni dei cavi della batteria e modificare il percorso del tubetto di sfianto.

Rimessaggio della batteria

1. Se non si intende utilizzare lo scooter per oltre un mese, togliere la batteria dal mezzo, caricarla completamente e poi riporla in un ambiente fresco e asciutto.
2. Se la batteria resta inutilizzata per più di due mesi, controllare la densità del liquido almeno una volta al mese e caricare completamente la batteria in caso di necessità.
3. Caricare completamente la batteria prima dell'installazione.
4. Dopo l'installazione, verificare che i cavi della batteria siano collegati correttamente ai morsetti della batteria e che il tubetto di sfianto sia posato correttamente, sia in buone condizioni e non sia otturato.

MANUTENZIONE PERIODICA E PICCOLE RIPARAZIONI

HCA10600

ATTENZIONE:

Se il tubetto di sfiato è posizionato in modo da esporre il telaio al liquido o al gas espulso dalla batteria, il telaio potrebbe soffrire danneggiamenti strutturali e esterni.

HAU23500

Sostituzione del fusibile

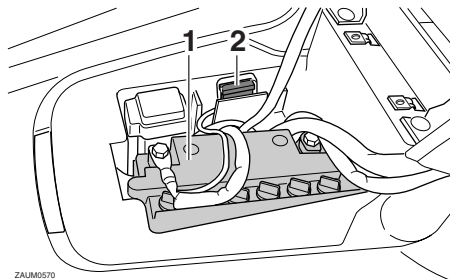

ZALUM0570

1. Batteria
2. Fusibile

Il portafusibile si trova dietro al pannello B. (Vedere pagina 6-5.)

Se il fusibile è bruciato, sostituirlo come segue.

1. Girare la chiave su "⊗" e spegnere tutti i circuiti elettrici.
2. Togliere il fusibile bruciato ed installarne uno nuovo dell'ampereaggio secondo specifica.

Fusibile secondo specifica:

7.5 A

HCA10640

ATTENZIONE:

Non utilizzare un fusibile di amperaggio superiore a quello consigliato per evitare di provocare danni estesi all'impianto elettrico ed eventualmente un incendio.

3. Girare la chiave su "○" ed accendere i circuiti elettrici per controllare se le apparecchiature elettriche funzionano.
4. Se il fusibile brucia subito immediatamente, fare controllare l'impianto elettrico da un concessionario Yamaha.

MANUTENZIONE PERIODICA E PICCOLE RIPARAZIONI

Sostituzione di una lampadina del faro

HAUM1410

Se una lampadina del faro brucia, sostituirla come segue:

1. Posizionare lo scooter sul cavalletto centrale.
2. Togliere la carenatura A. (Vedere pagina 6-5.)
3. Sganciare il portalampada del faro e poi togliere la lampadina guasta.

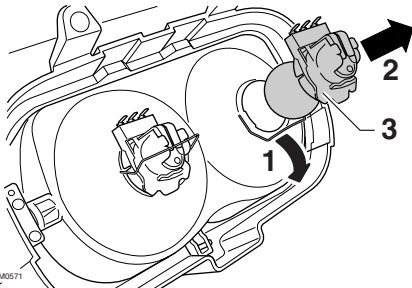

ZALUM0571

1. Sganciare il portalampada del faro.
2. Estrarre il portalampada del faro.
3. Portalampada del faro

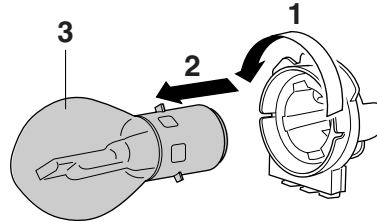

ZALUM0572

1. Premere e girare in senso antiorario.
2. Togliere la lampadina.
3. Lampadina del faro

AVVERTENZA

HWA10790

Le lampadine del faro si scaldano molto. Pertanto tenere i prodotti infiammabili lontani dalla lampadina del faro accesa e non toccarla fino a quando non si è raffreddata.

4. Posizionare una lampadina nuova e poi fissarla con il portalampada.
5. Installare la carenatura.
6. Se necessario, fare regolare il faro da un concessionario Yamaha.

Sostituzione della lampadina del fanalino posteriore/dello stop

HAU24131

1. Togliere la lente del fanalino posteriore/dello stop togliendo le viti.

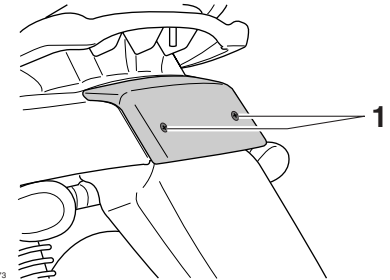

ZALUM0573

1. Vite

2. Togliere la lampadina guasta premendola e girandola in senso antiorario.

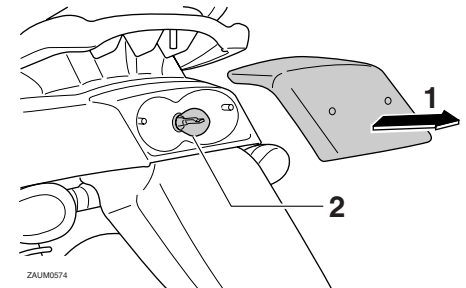

ZALUM0574

1. Togliere la lente del fanalino posteriore/dello stop.
2. Lampadina del fanalino posteriore/dello stop

MANUTENZIONE PERIODICA E PICCOLE RIPARAZIONI

3. Inserire una lampadina nuova nel portalamпада, premerla e poi girarla in senso orario fino a quando si blocca.
4. Installare la lente installando le viti.

HCA10680

ATTENZIONE:

Non stringere eccessivamente le viti, altrimenti la lente potrebbe rompersi.

Sostituzione della lampadina dell'indicatore di direzione

HAU24201

1. Togliere la lente dell'indicatore di direzione togliendo la vite.

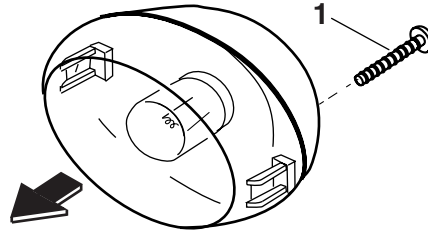

ZAJUM0689

1. Vite
2. Togliere la lampadina guasta premendola e girandola in senso antiorario.
3. Inserire una lampadina nuova nel portalamпада, premerla e poi girarla in senso orario fino a quando si blocca.
4. Installare la lente installando la vite.

HCA11190

ATTENZIONE:

Non stringere eccessivamente le viti, altrimenti la lente potrebbe rompersi.

HAU25860

Ricerca ed eliminazione guasti

Sebbene gli scooter Yamaha subiscano un rigoroso controllo prima della spedizione dalla fabbrica, si possono verificare dei guasti durante il funzionamento. Eventuali problemi nell'impianto di alimentazione del carburante, di compressione o di accensione, per esempio, possono provocare difficoltà all'avviamento o perdite di potenza.

La tabella di ricerca ed eliminazione guasti che segue rappresenta una guida rapida e facile per controllare questi impianti vitali. Tuttavia, se lo scooter dovesse richiedere riparazioni, consigliamo di portarlo ad un concessionario Yamaha, i cui tecnici esperti sono in possesso degli attrezzi, dell'esperienza e delle nozioni necessari per l'esecuzione di una corretta manutenzione dello scooter.

Usare soltanto ricambi originali Yamaha. Le imitazioni possono essere simili ai ricambi originali Yamaha, ma spesso sono di qualità inferiore, hanno durata minore e possono provocare riparazioni costose.

Tabella di ricerca ed eliminazione guasti



AVVERTENZA

Tenere lontane le fiamme libere e non fumare mentre si controlla o si lavora sull'impianto del carburante.

1. Carburante

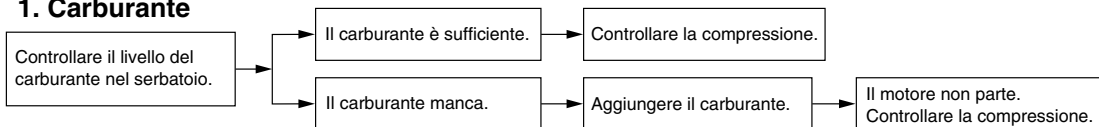

2. Compressione

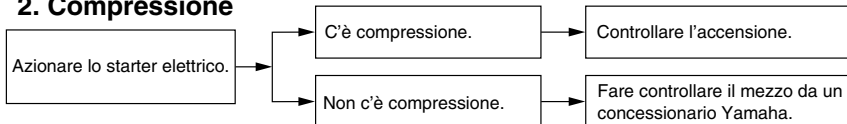

3. Accensione

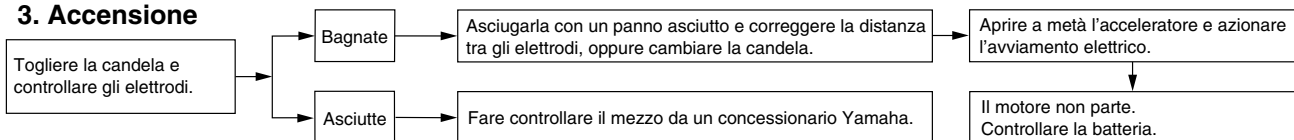

4. Batteria

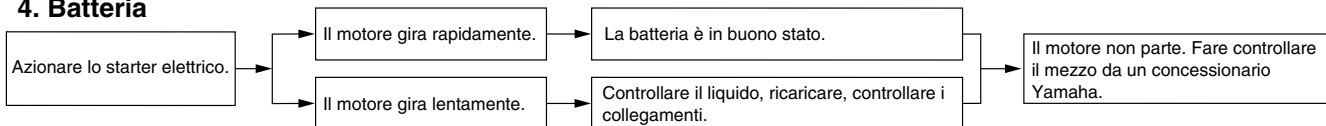

PULIZIA E RIMESSAGGIO DELLO SCOOTER

HAU26090

Pulizia

Pur servendo a rivelare gli aspetti attrattivi della tecnologia, la struttura aperta dello scooter lo rende più vulnerabile. Ruggine e corrosione possono svilupparsi malgrado l'impiego di componenti di alta qualità. Un tubo dello scarico arrugginito potrebbe non dare nell'occhio su un'auto, ma comprometterebbe irrimediabilmente l'estetica di uno scooter. Una pulizia frequente e appropriata, non soltanto soddisfa le condizioni di garanzia, bensì mantiene l'estetica dello scooter, ne allunga la durata e ne ottimizza le prestazioni.

Prima di pulire lo scooter

1. Coprire l'apertura della marmitta con un sacchetto di plastica dopo che il motore si è raffreddato.
2. Accertarsi che tutti i tappi ed i coperchi, i morsetti ed i connettori elettrici, cappuccio candela compreso, siano ben chiusi.
3. Eliminare lo sporco difficile da trattare, come l'olio bruciato sul carter, con uno sgrassante ed una spazzola, ma non applicare mai questi prodotti sui paraoli, sulle guarnizioni e sui perni delle ruote. Sciacquare sempre lo sporco ed il prodotto sgrassante con acqua.

Pulizia

HCA10780

ATTENZIONE:

- **Evitare di usare detergenti per ruote fortemente acidi, specialmente sulle ruote a raggi. Se si utilizzano prodotti del genere sullo sporco particolarmente ostinato, non lasciare il detergente sulla superficie interessata più a lungo di quanto indicato sulle istruzioni per l'uso. Inoltre sciacquare a fondo la superficie con acqua, asciugarla immediatamente e poi applicare uno spray protettivo anticorrosione.**
- **Lavaggi errati possono danneggiare il parabrezza, le carenature, i pannelli e altre parti in plastica. Per pulire la plastica, usare soltanto un panno o una spugna soffici, puliti, con detergente neutro ed acqua.**
- **Non utilizzare prodotti chimici forti sulle parti in plastica. Accertarsi di non utilizzare panni o spugne che siano stati in contatto con prodotti di pulizia forti o abrasivi, solvente o diluente, carburante (benzina), prodotti per rimuovere o inibire la ruggine, liquido freni, antigelo o liquido della batteria.**

- **Non utilizzare macchine di lavaggio con acqua ad alta pressione o con getti di vapore, perché possono provocare infiltrazioni di acqua e deterioramenti nelle seguenti zone: tenute (di cuscinetti ruota e del forcellone, forcella e freni), componenti elettrici (morsetti, connettori, strumenti, interruttori e luci), tubi di sfiato e di ventilazione.**
- **Per gli scooter muniti di parabrezza: Non usare detergenti forti o spugne dure che provocherebbero opacità o graffi. Alcuni prodotti detergenti per la plastica possono lasciare graffi sul parabrezza. Provare il prodotto su una piccola parte nascosta del parabrezza per accertarsi che non lasci segni. Se il parabrezza è graffiato, usare un preparato lucidante di qualità per plastica dopo il lavaggio.**

Dopo l'utilizzo normale

Togliere lo sporco con acqua calda, un detergente neutro ed una spugna soffice e pulita, e poi sciacquare a fondo con acqua pulita. Utilizzare uno spazzolino da denti o uno scovolino per bottiglie per le zone di difficile accesso. Lo sporco difficile da trattare e gli insetti si eliminano più facilmente co-

PULIZIA E RIMESSAGGIO DELLO SCOOTER

prendo la superficie interessata con un panno bagnato qualche minuto prima della pulizia.

Dopo la guida nella pioggia, vicino al mare e su strade su cui è stato sparso del sale
Dato che il sale marino o quello sparso sulle strade in combinazione con l'acqua, ogni volta che si è utilizzato il mezzo nella pioggia, vicino al mare e su strade su cui è stato sparso del sale procedere come segue:

NOTA: _____

Il sale sparso sulle strade in inverno può restarvi fino alla primavera.

1. Lavare lo scooter con acqua fredda e con un detergente neutro, dopo che il motore si è raffreddato.

HCA10790

ATTENZIONE: _____

Non usare acqua calda, in quanto aumenta l'azione corrosiva del sale.

2. Applicare uno spray anticorrosione su tutte le superfici di metallo, comprese quelle cromate e nichelate, per prevenire la corrosione.

Dopo la pulizia

1. Asciugare lo scooter con una pelle di camoscio o un panno di tessuto assorbente.
2. Lucidare con un prodotto specifico le superfici cromate, di alluminio o di acciaio inox, compreso il sistema di scarico (con la lucidatura si possono eliminare persino le scoloriture provocate dal calore sui sistemi di scarico di acciaio inox).
3. Per prevenire la corrosione, consigliamo di applicare uno spray protettivo su tutte le superfici metalliche, comprese quelle cromate e nichelate.
4. Utilizzare olio spray come detergente universale per eliminare qualsiasi traccia di sporco residuo.
5. Ritoccare i danneggiamenti di lieve entità della vernice provocati dai sassi, ecc.
6. Applicare della cera su tutte le superfici verniciate.
7. Lasciare asciugare completamente lo scooter prima di rimessarlo o di coprirlo.

HWA10940

AVVERTENZA _____

- **Accertarsi che non ci sia olio o cera sui freni o sui pneumatici. Se necessario, pulire i dischi e le guarni-**

zioni dei freni con un detergente per dischi freno o con acetone e lavare i pneumatici con acqua calda ed un detergente neutro.

- **Prima di utilizzare lo scooter, provare la sua capacità di frenata ed il comportamento in curva.**

HCA10800

ATTENZIONE: _____

- **Applicare con parsimonia olio spray e cera e accertarsi di togliere con un panno il prodotto in eccesso.**
- **Non applicare olio o cera sulle parti di gomma e di plastica, bensì trattarle con prodotti di pulizia specifici.**
- **Evitare di usare prodotti lucidanti abrasivi, in quanto asportano la vernice.**

NOTA: _____

Consultare un concessionario Yamaha per consigli sui prodotti da usare.

PULIZIA E RIMESSAGGIO DELLO SCOOTER

Rimessaggio

HAU26300

A breve termine

Per il rimessaggio, usare sempre un locale fresco e asciutto e, se necessario, proteggere lo scooter dalla polvere con una copertura che lasci traspirare l'aria.

HCA10820

ATTENZIONE:

- **Se si rimessa lo scooter in un ambiente scarsamente ventilato, o lo si copre con una tela cerata quando è ancora bagnato, si permette all'acqua ed all'umidità di penetrare e di provocare la formazione di ruggine.**
- **Per prevenire la corrosione, evitare scantinati umidi, ricoveri di animali (in considerazione della presenza di ammoniaca) e gli ambienti in cui sono immagazzinati prodotti chimici forti.**

A lungo termine

Prima di rimessare lo scooter per diversi mesi:

1. Seguire tutte le istruzioni nella sezione "Pulizia" del presente capitolo.
2. Scaricare la vaschetta del carburatore allentando il tappo filettato di scarico; in questo modo si previene la forma-

zione di depositi di carburante. Versare il carburante scaricato nel serbatoio del carburante.

3. Riempire il serbatoio del carburante ed aggiungere uno stabilizzatore del carburante (se disponibile) per prevenire l'arrugginimento del serbatoio ed il deterioramento del carburante.
4. Eseguire le fasi riportate di seguito per proteggere il cilindro, i segmenti, ecc. dalla corrosione.
 - a. Togliere il cappuccio della candela e la candela.
 - b. Versare un cucchiaino da tè di olio motore nel foro della candela.
 - c. Installare il cappuccio sulla candela e poi mettere la candela sulla testa del cilindro in modo che gli elettrodi siano a massa (questo limiterà la formazione di scintille durante la prossima fase).
 - d. Mettere in rotazione diverse volte il motore con lo starter (in questo modo la parete del cilindro si ricoprirà di olio).
 - e. Togliere il cappuccio dalla candela e poi installare la candela ed il cappuccio della candela.

HWA10950

AVVERTENZA

Per prevenire danneggiamenti o lesioni provocati dalle scintille, accertarsi di aver messo a massa gli elettrodi della candela mentre si fa girare il motore.

5. Lubrificare tutti i cavi di comando ed i punti di rotazione di tutte le leve e dei pedali, come pure il cavalletto laterale / il cavalletto centrale.
6. Controllare e, se necessario, ripristinare la pressione dei pneumatici e poi sollevare lo scooter in modo che entrambe le ruote non tocchino terra. In alternativa, far girare le ruote di poco ogni mese in modo da prevenire il danneggiamento locale dei pneumatici.
7. Coprire l'apertura della marmitta con un sacchetto di plastica per prevenire la penetrazione di umidità.
8. Togliere la batteria e caricarla completamente. Riporla in un locale fresco ed asciutto e caricarla una volta al mese. Non riporre la batteria in un luogo troppo freddo o troppo caldo [meno di 0 °C (30 °F) o più di 30 °C (90 °F)]. Per maggiori informazioni sul rimessaggio della batteria, vedere pagina 6-17.

PULIZIA E RIMESSAGGIO DELLO SCOOTER

NOTA: _____
Eeguire tutte le riparazioni eventualmente
necessarie prima di rimessare lo scooter.

CARATTERISTICHE TECNICHE

Dimensioni:

Lunghezza totale:

1685 mm (66.3 in)

Larghezza totale:

754 mm (29.7 in)

Altezza totale:

CW50 1049 mm (41.3 in)

CW50L 1049 mm (41.3 in)

CW50N 1032 mm (40.6 in)

Altezza alla sella:

768 mm (30.2 in)

Passo:

1172 mm (46.1 in)

Distanza da terra:

124 mm (4.88 in)

Raggio minimo di sterzata:

1773 mm (69.8 in)

Peso:

Con olio e carburante:

82.0 kg (181 lb)

Motore:

Tipo di motore:

2 tempi, raffreddato ad aria

Disposizione dei cilindri:

Monocilindro verticale

Cilindrata:

49.2 cm³ (3.00 cu.in)

Alesaggio × corsa:

40.0 × 39.2 mm (1.57 × 1.54 in)

Rapporto di compressione:

7.22 :1

Sistema di avviamento:

Avviamento elettrico ed a pedale

Sistema di lubrificazione:

Lubrificazione separata (Yamaha

Autolube)

Olio motore:

Tipo:

YAMALUBE 2-cycle oppure olio per motori

a 2 tempi (gradazione JASO FC) oppure

(ISO EG-C, EG-D)

Quantità di olio motore:

Quantità:

1.1 L (1.25 US qt) (1.04 Imp.qt)

Olio della trasmissione finale:

Tipo:

Olio motore SAE10W30 tipo SE

Quantità:

0.11 L (0.12 US qt) (0.10 Imp.qt)

Filtro dell'aria:

Elemento del filtro dell'aria:

Ad elemento umido

Carburante:

Carburante consigliato:

Soltanto benzina normale senza piombo

Capacità del serbatoio carburante:

5.3 L (1.40 US gal) (1.17 Imp.gal)

Quantità di riserva carburante:

CW50 1.2 L (0.32 US gal) (0.26 Imp.gal)

CW50L 1.2 L (0.32 US gal) (0.26 Imp.gal)

CW50N 0.6 L (0.17 US gal) (0.14 Imp.gal)

Carburatore:

Produttore:

GURTNER

Modello × quantità:

PY-12 x 1

Candela/-e:

Produttore/modello:

NGK / BR8HS

Distanza elettrodi:

0.6–0.7 mm (0.024–0.028 in)

Frizione:

Tipo di frizione:

A secco, centrifuga automatica

Trasmissione:

Sistema di riduzione primaria:

Ingranaggio elicoidale

Rapporto di riduzione primaria:

52 × 13 (4.000)

Sistema di riduzione secondaria:

Ingranaggio cilindrico

Rapporto di riduzione secondaria:

42 × 13 (3.230)

Tipo di trasmissione:

A cinghia trapezoidale, automatica

Comando:

Centrifuga, automatica

Parte ciclistica:

Tipo di telaio:

Monotrave inferiore tubolare

Angolo di incidenza:

27.0 °

Avancorsa:

90.0 mm (3.54 in)

Pneumatico anteriore:

Tipo:

Senza camera d'aria

Misura:

CW50 120/90-10 57L
CW50L 120/70-12 51J
CW50N 120/90-10 57L

Produttore/modello:

CW50 PIRELLI / SL90
CW50L PIRELLI / SL26
CW50N PIRELLI / SL90

Pneumatico posteriore:

Tipo:

Senza camera d'aria

Misura:

CW50 150/80-10 65L
CW50L 130/70-12 56L
CW50N 150/80-10 65L

Produttore/modello:

CW50 PIRELLI / SL90
CW50L PIRELLI / SL26
CW50N PIRELLI / SL90

Carico:

Carico massimo:

185 kg (408 lb)

(Peso totale del pilota, del passeggero, del carico e degli accessori)

Pressione pneumatici (misurata a pneumatici freddi):

Condizione di carico:

0–90 kg (0–198 lb)

Anteriore:

150 kPa (22 psi) (1.50 kgf/cm²)

Posteriore:

150 kPa (22 psi) (1.50 kgf/cm²)

Condizione di carico:

90–185 kg (198–408 lb)

Anteriore:

150 kPa (22 psi) (1.50 kgf/cm²)

Posteriore:

150 kPa (22 psi) (1.50 kgf/cm²)

Ruota anteriore:

Tipo di ruota:

Ruota in lega

Dimensioni cerchio:

CW50 10 x MT 3.00
CW50L 12 x MT 3.50
CW50N 10 x MT 3.00

Ruota posteriore:

Tipo di ruota:

Ruota in lega

Dimensioni cerchio:

CW50 10 x MT 4.00
CW50L 12 x MT 3.50
CW50N 10 x MT 4.00

Freno anteriore:

Tipo:

A disco singolo

Comando:

Con la mano destra

Liquido consigliato:

DOT 3 oppure 4

Freno posteriore:

Tipo:

A tamburo

Comando:

Con la mano sinistra

Sospensione anteriore:

Tipo:

Forcella telescopica

Tipo a molla/ammortizzatore:

Molla a spirale / ammortizzatore idraulico

Escursione ruota:

70.0 mm (2.76 in)

Sospensione posteriore:

Tipo:

Gruppo motore-trasmissione oscillante

Tipo a molla/ammortizzatore:

CW50 Molla a spirale / ammortizzatore idraulico

CW50L Molla a spirale / ammortizzatore gas/olio

CW50N Molla a spirale / ammortizzatore idraulico

Escursione ruota:

70.0 mm (2.76 in)

Impianto elettrico:

Sistema di accensione:

C.D.I.

Sistema di carica:

Volano magnete

Batteria:

Modello:

CB4-LB, YB4L-B

Tensione, capacità:

12 V, 4.0 Ah

Faro:

Tipo a lampadina:

Ad incandescenza

Tensione e wattaggio della lampadina × quantità:

Faro:

12 V, 25 W/25.0 W × 2

CARATTERISTICHE TECNICHE

Lampada biluce fanalino/stop:

12 V, 21.0/5.0 W × 1

Indicatore di direzione anteriore:

12 V, 10.0 W × 2

Indicatore di direzione posteriore:

12 V, 10.0 W × 2

Luce pannello strumenti:

CW50 12 V, 1.2 W x 3

CW50L 12 V, 1.2 W x 3

CW50N LED

Spia abbagliante:

CW50 12 V, 2.0 W x 1

CW50L 12 V, 2.0 W x 1

CW50N LED

Spia del livello dell'olio:

CW50 12 V, 2.0 W x 1

CW50L 12 V, 2.0 W x 1

CW50N LED

Spia degli indicatori di direzione:

CW50 12 V, 2.0 W x 2

CW50L 12 V, 2.0 W x 2

CW50N LED

Spia del livello del carburante:

CW50N LED

8

Fusibile:

Fusibile:

7.5 A

Numeri di identificazione

HAU26351

Riportare il numero di identificazione della chiave, il numero di identificazione del veicolo e le informazioni dell'etichetta del modello qui sotto negli appositi spazi per assistenza nell'ordinazione di ricambi dai concessionari Yamaha, o come riferimento in caso di furto del veicolo.

NUMERO DI IDENTIFICAZIONE DELLA CHIAVE:

NUMERO DI IDENTIFICAZIONE DEL VEICOLO:

INFORMAZIONI DELL'ETICHETTA DEL MODELLO:

Numero di identificazione della chiave

HAU26381

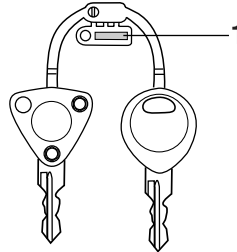

ZALUM0070

1. Numero di identificazione della chiave

Il numero di identificazione della chiave è impresso sulla targhetta della chiave. Riportare questo numero nell'apposito spazio ed usarlo come riferimento per ordinare una chiave nuova.

Numero di identificazione del veicolo

HAU26410

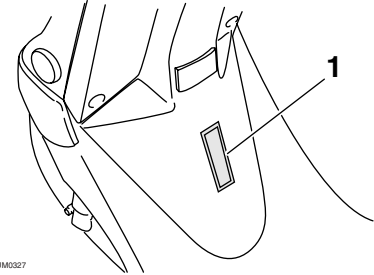

ZALUM0027

1. Numero di identificazione del veicolo

Il numero di identificazione del veicolo è impresso sul telaio.

NOTA: _____

Il numero di identificazione del veicolo serve ad identificare il vostro veicolo e può venire utilizzato per registrarlo presso le autorità competenti della zona interessata.

INFORMAZIONI PER I CONSUMATORI

HAU26490

Etichetta del modello

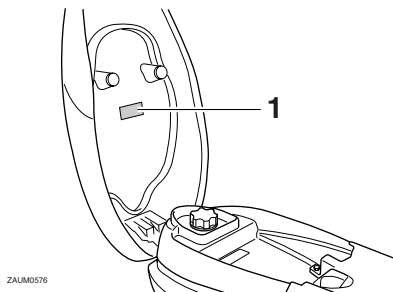

ZALM0576

1. Etichetta del modello

L'etichetta del modello è applicata sul fondo della sella (Vedere pagina 3-9.) Registrare le informazioni di questa etichetta nell'apposito spazio. Queste informazioni sono necessarie per ordinare i ricambi presso i concessionari Yamaha.

A			
Accelerazione e decelerazione.....	5-2		
Alloggiamento del dispositivo antifurto	3-10		
Avviamento del motore a freddo.....	5-1		
Avvio del mezzo	5-2		
B			
Batteria	6-17		
Blocchetto di accensione/sbloccasterzo	3-1		
C			
Candela, controllo.....	6-6		
Caratteristiche tecniche	8-1		
Carburante.....	3-7		
Carburante, consigli per ridurre il consumo	5-3		
Carburatore, messa a punto.....	6-9		
Carenature e pannelli, rimozione e installazione.....	6-5		
Cavalletto centrale, controllo e lubrificazione	6-16		
Cavi, controllo e lubrificazione.....	6-15		
Commutatore luce abbagliante/anabbagliante.....	3-5		
Consigli per una guida sicura	1-4		
Convertitore catalitico	3-8		
Cuscinetti delle ruote, controllo	6-17		
E			
Elemento del filtro dell'aria, pulizia	6-7		
Elenco dei controlli prima dell'utilizzo	4-2		
Etichetta del modello	9-2		
F			
Forcella, controllo	6-16		
Frenatura	5-3		
		Fusibile, sostituzione.....	6-19
G			
Gancio della cinghia portabagagli	3-10		
Gioco del cavo dell'acceleratore, regolazione	6-9		
Gioco della leva del freno anteriore, regolazione	6-12		
Gioco della leva del freno posteriore, regolazione	6-12		
Gruppo dell'ammortizzatore, regolazione (solo modello CW50L).....	3-10		
Gruppo del tachimetro (CW50/CW50L).....	3-3		
Gruppo del tachimetro (CW50N).....	3-4		
I			
Indicatore del livello del carburante (CW50/CW50L)	3-4		
Informazioni di sicurezza	1-1		
Interruttore degli indicatori di direzione	3-5		
Interruttore dell'avvisatore acustico.....	3-5		
Interruttore di avviamento	3-5		
Interruttori sul manubrio	3-5		
L			
Lampadina del fanalino posteriore/dello stop, sostituzione.....	6-20		
Lampadina del faro, sostituzione	6-20		
Lampadina indicatore di direzione, sostituzione	6-21		
Leva del freno, anteriore	3-6		
Leva del freno, posteriore	3-6		
Leve del freno, lubrificazione	6-15		
Liquido freni, sostituzione.....	6-14		
Livello del liquido freni, controllo	6-13		
M			
Manopola e cavo dell'acceleratore, controllo e lubrificazione	6-15		
Manutenzione periodica e lubrificazione.....	6-2		
N			
Numeri di identificazione.....	9-1		
Numero di identificazione della chiave ...	9-1		
Numero di identificazione del veicolo	9-1		
O			
Olio della trasmissione finale	6-6		
Olio per motori a 2 tempi	3-8		
P			
Parcheggio.....	5-4		
Pastiglie e ganasce del freno, controllo	6-13		
Pedale di avviamento	3-8		
Pneumatici	6-9		
Posizioni dei componenti	2-1		
Pulizia	7-1		
R			
Ricerca ed eliminazione guasti	6-21		
Rimessaggio	7-3		
Rodaggio	5-4		
Ruote	6-11		
S			
Sella.....	3-9		
Spia d'avvertimento livello carburante (CW50N)	3-3		
Spia d'avvertimento livello olio.....	3-2		
Spia indicatore di direzione (CW50N).....	3-2		
Spia luce abbagliante	3-2		
Spie di segnalazione e di avvertimento	3-2		

INDICE ANALITICO

Spie indicatori di direzione (CW50/CW50L)	3-2
Staffa di bloccaggio.....	3-9
Sterzo, controllo	6-17

T

Tabella di ricerca ed eliminazione guasti	6-22
Tappi del serbatoio del carburante e del serbatoio dell'olio per motori a 2 tempi.....	3-6



PRINTED IN FRANCE
2004.02 (H)