



HANDLEIDING

NMAX
NMAX 150
MOTORFIETS

 Lees deze handleiding aandachtig door voordat u deze machine gaat gebruiken.

GPD125-A
GPD150-A

BV3-F819D-D0



**Lees deze handleiding aandachtig door voordat u deze machine gaat gebruiken.
Deze handleiding dient bij de machine te blijven als deze wordt verkocht.**

Welkom in de wereld van Yamaha!

Als eigenaar van de GPD125-A/GPD150-A profiteert u van de enorme ervaring en technische kennis van Yamaha op het gebied van het ontwerpen en fabriceren van hoogwaardige producten, waarmee Yamaha zijn reputatie van betrouwbaarheid heeft verworven.

Neem rustig de tijd om deze handleiding aandachtig door te lezen, zodat u plezier zult hebben van alle functies van uw GPD125-A/GPD150-A. De Handleiding geeft instructies voor de bediening, inspectie en het onderhoud van de scooter, en beschrijft hoe u uzelf en anderen kunt beschermen tegen persoonlijk letsel of schade.

De vele tips in deze handleiding helpen u bovendien om uw scooter in optimale conditie te houden. Als er ten slotte toch nog vragen zijn, aarzel dan niet en neem contact op met de Yamaha dealer.

Het Yamaha team wenst u veilig en plezierig rijden toe. En vergeet niet, veiligheid voor alles! Yamaha werkt voortdurend aan verbeteringen ten aanzien van productontwerp en kwaliteit. Om deze reden kan er soms sprake zijn van kleine verschillen tussen uw scooter en de beschrijving ervan in deze handleiding, ook al bevat de handleiding de meest recente productinformatie ten tijde van publicatie. Als u vragen hebt over deze handleiding, neem dan contact op met uw Yamaha dealer.







Lees deze handleiding aandachtig helemaal door voordat u deze scooter gaat gebruiken.

Belangrijke informatie in de handleiding

DAU63350

Bijzonder belangrijke informatie is in deze handleiding gemarkeerd met de volgende aanduidingen:

	Dit is het Safety Alert-symbool. Het wordt gebruikt om u te waarschuwen voor risico's op persoonlijk letsel. Volg alle veiligheidsaanwijzingen bij dit symbool op om mogelijk letsel of overlijden te voorkomen.
	Een WAARSCHUWING duidt een gevaarlijke situatie aan die, indien niet vermeden, kan resulteren in ernstig letsel of overlijden.
	De aanduiding LET OP staat bij speciale voorzorgen die moeten worden genomen om schade aan de machine of andere eigendommen te voorkomen.
	De aanduiding OPMERKING staat bij belangrijke informatie die procedures kan vereenvoudigen of verhelderen.

*Product en specificaties kunnen zonder voorafgaande aankondiging worden gewijzigd.

DAUN1180

**GPD125-A/GPD150-A
HANDLEIDING**
©2016 PT Yamaha Indonesia Motor Manufacturing
1e uitgave, december 2016
Alle rechten voorbehouden.
Elke vorm van herdruk of onbevoegd gebruik
zonder schriftelijke toestemming van
PT Yamaha Indonesia Motor Manufacturing
is uitdrukkelijk verboden.
Gedrukt in Nederland.

Inhoudsopgave

Veiligheidsinformatie	1-1	Periodiek onderhoudsschema van het uitstootcontrolesysteem.....	6-3
Andere aandachtspunten voor veilig rijden.....	1-5	Algemeen smeer- en onderhoudsschema.....	6-4
Beschrijving	2-1	Panelen verwijderen en aanbrengen.....	6-7
Aanzicht linkerzijde.....	2-1	De bougie controleren.....	6-9
Aanzicht rechterzijde.....	2-2	Motorolie en olie-aanzuigzeef.....	6-10
Bedieningen en instrumenten.....	2-3	Eindoverbrengingsolie.....	6-12
Functies van instrumenten en bedieningselementen	3-1	Koelvloeistof.....	6-13
Contactslot/stuurslot.....	3-1	Luchtfilterelementen van luchtfilter en V-snaarbehuizing.....	6-17
Afdeksplaatje van het sleutelgat.....	3-2	De vrije slag van de gasgreep controleren.....	6-19
Controlelampjes en waarschu- wingslampjes.....	3-3	Klepspeling.....	6-20
Multifunctionele meter.....	3-4	Banden.....	6-20
Stuurschakelaars.....	3-9	Gietwielen.....	6-22
Voorremhendel.....	3-10	Vrije slag van voor- en achterremhendel controleren....	6-23
Achterremhendel.....	3-11	Controleren van voor- en achterremblokken.....	6-23
ABS.....	3-11	Controleren van remvloeistofniveau.....	6-24
Tankdop.....	3-12	Remvloeistof verversen.....	6-25
Brandstof.....	3-13	De V-snaar controleren.....	6-26
Tankoverloopslang.....	3-15	Kabels controleren en smeren.....	6-26
Uitlaatkatalysator.....	3-15	Controleren en smeren van gasgreep en gaskabel.....	6-27
Zadel.....	3-16	Smeren van voor- en achterremhendels.....	6-27
Opbergcompartimenten.....	3-16	Middenbok en zijstandaard controleren en smeren.....	6-28
Zijstandaard.....	3-17	Voorvork controleren.....	6-28
Startpersysteem.....	3-18	Stuursysteem controleren.....	6-29
Voor uw veiligheid – controles voor het rijden	4-1	Controleren van wiellagers.....	6-29
Gebruik en belangrijke rij-informatie	5-1	Accu.....	6-30
Starten van de motor.....	5-1	De zekeringen vervangen.....	6-31
Wegrijden.....	5-2	Koplamp.....	6-33
Sneller en langzamer rijden.....	5-3	Parkeerlichtgloeilamp vervangen.....	6-33
Remmen.....	5-3	Remlicht.....	6-34
Tips voor een zuinig brandstofverbruik.....	5-4	Achterlichtgloeilamp vervangen....	6-35
Inrijperiode.....	5-4	Gloeilamp in voorste richtingaanwijzer vervangen.....	6-37
Parkeren.....	5-5		
Periodiek onderhoud en afstelling	6-1		
Boordgereedschapset.....	6-2		

Inhoudsopgave

Richtingaanwijzergloeilamp	
achter vervangen	6-37
Problemen oplossen.....	6-39
Storingzoekschema's	6-40

Onderhoud en stalling van de scooter	7-1
Matkleur, let op.....	7-1
Onderhoud	7-1
Stalling.....	7-4

Specificaties	8-1
----------------------------	-----

Gebruikersinformatie	9-1
Identificatienummers	9-1
Diagnosestekker	9-2
Voertuiggegevens registreren.....	9-2

Index	10-1
--------------------	------

DAU1026B

Wees een verantwoordelijke eigenaar

Als eigenaar van de machine bent u verantwoordelijk voor de veilige en juiste bediening ervan.

Scooters zijn tweewielige voertuigen.

Voor een veilig gebruik zijn de toepassing van de juiste rijtechnieken en de ervaring van de bestuurder van belang. Elke bestuurder moet bekend zijn met de volgende vereisten alvorens met deze scooter te gaan rijden.

Hij of zij moet:

- Door een competente informatiebron grondig zijn ingelicht over alle aspecten van scooterrijden.
- Zich houden aan de waarschuwingen en onderhoudseisen zoals vermeld in deze Gebruikershandleiding.
- Grondig getraind zijn in veilige en correcte rijtechnieken.
- Gebruikmaken van professionele technische service, zoals aangegeven in deze Gebruikershandleiding en/of wanneer de mechanische condities dit vereisen.
- Ga nooit rijden met een scooter zonder passende rijopleiding of instructies. Neem rijlessen. Beginners moeten les krijgen van een gediplomeerd instructeur. Neem contact op met een bevoegde scooterdealer voor informatie over rijlessen bij u in de buurt.

Veilig rijden

Voer vóór elke rit de controles voor het rijden uit om u ervan te verzekeren dat de machine in veilige staat verkeert. Onvoldoende inspectie of onderhoud van de machine vergroot het risico op ongeval of schade. Zie pagina 4-1 voor een lijst met controles voor het rijden.

- Deze scooter is gebouwd voor het vervoer van de bestuurder plus een passagier.
- Het niet opmerken en herkennen van scooters door andere weggebruikers vormt de belangrijkste oorzaak van auto-/scooterongevallen. Vaak worden ongevallen veroorzaakt doordat een autobestuurder de scooter niet heeft gezien. Zorg dat u opvalt, dat blijkt het meest effectief om het risico op een dergelijk type ongeval te verminderen.

Dus:

- Draag een jack in felle kleuren.
- Wees extra voorzichtig bij het naderen en passeren van kruisingen, daar doen ongelukken met scooters zich namelijk het meest voor.
- Ga daar rijden waar andere weggebruikers u kunnen zien. Ga niet rijden in de dode zichthoek van een andere weggebruiker.
- Pleeg nooit onderhoud aan een scooter zonder voldoende kennis. Neem contact op met een bevoegde scooterdealer voor informatie over het basisonderhoud van een scooter. Bepaalde onderhoudswerkzaamheden kunnen alleen worden uitgevoerd door gediplomeerd personeel.
- Bij veel ongevallen zijn onervaren bestuurders betrokken. Vaak waren bij een ongeval betrokken bestuurders zelfs niet in het bezit van een geldig rijbewijs.
 - Zorg dat u bekwaam bent om te rijden en leen uw scooter alleen uit aan ervaren scooterrijders.
 - Weet wat u wel en niet aankunt. Door rekening te houden met uw beperkingen helpt u ongelukken voorkomen.

- We raden aan om het scooterrijden te oefenen op plekken waar geen verkeer is, totdat u grondig bekend bent met de scooter en zijn bediening.
- Ongelukken worden vaak veroorzaakt door een fout van de scooterbestuurder. Veel bestuurders houden bij het ingaan van een bocht een te hoge rijnsnelheid aan of gaan onvoldoende schuinliggen voor de rijnsnelheid, waardoor ze wijd uit de bocht komen.
- Neem altijd de maximumsnelheid in acht en rijd nooit sneller dan de wegcondities en het verkeer toestaan.
- Geef altijd richting aan voordat u afslaat of van rijstrook wisselt. Zorg dat andere weggebruikers u kunnen zien.
- De zithouding van de bestuurder en de passagier is belangrijk voor een goede besturing.
 - De bestuurder moet tijdens het rijden beide handen aan het stuur houden en beide voeten op de bestuurdersvoetsteunen, om zo de macht over het stuur te behouden.
 - De passagier hoort steeds de bestuurder, de zadelband of de handgreep, indien aanwezig, met beide handen vast te houden en beide voeten op de passagiersvoetsteunen te houden. Neem nooit een passagier mee die niet in staat is om beide voeten stevig op de passagiersvoetsteunen te zetten.
- Rijd nooit onder invloed van alcohol of andere drugs.
- Deze scooter is uitsluitend ontworpen voor gebruik op verharde wegen. De machine is niet bedoeld voor off-roadgebruik.

Beschermende uitrusting

Scooterongelukken met dodelijke afloop betreffen meestal hoofdletsel. Het dragen van een helm is de belangrijkste factor bij het voorkomen of reduceren van hoofdletsel.

- Draag altijd een goedgekeurde helm.
- Draag ook een vizier of een veiligheidsbril. Zonder oogbescherming kan uw zicht door de rijwind verslechteren, waardoor u gevaren mogelijk te laat opmerkt.
- Door een jack, stevige schoenen, een lange broek, handschoenen e.d. te dragen verkleint u de kans op schaafwonden of ontvellingen.
- Draag nooit loszittende kleding, deze kan blijven haken aan schakelhandgrepen of door de wielen worden gegrepen en zo een ongeval of letsel veroorzaken.
- Draag altijd beschermende kleding die uw benen, enkels en voeten bedekt. De motor en het uitlaatsysteem kunnen tijdens en na het rijden zeer heet zijn en brandwonden veroorzaken.
- De hierboven vermelde voorzorgsmaatregelen gelden ook voor passagiers.

Voorkom koolmonoxidevergiftiging

De uitlaatgassen van verbrandingsmotoren bevatten koolmonoxide, een dodelijk gas. Inademing van koolmonoxide kan hoofdpijn, duizeligheid, sufheid, misselijkheid, verwarring en uiteindelijk de dood veroorzaken.

Koolmonoxide is een kleurloos, reukloos, smaakloos gas dat ook aanwezig kan zijn als u geen uitlaatgassen ziet of ruikt. Het koolmonoxideniveau kan zeer snel oplopen, waardoor u het bewustzijn kunt verliezen en uzelf niet meer kunt redden. In afgesloten of slecht geventileerde ruimtes kunnen dodelijke hoeveelheden koolmo-

noxide dagenlang blijven hangen. Als u symptomen van koolmonoxidevergiftiging ervaart, verlaat de ruimte dan onmiddellijk, ga naar de open lucht en ROEP MEDISCHE HULP IN.

- Laat de motor niet binnen draaien. Zelfs als u ventileert met ventilatoren of open ramen en deuren kan de hoeveelheid koolmonoxide snel oplopen tot gevaarlijke niveaus.
- Laat de motor niet draaien in slecht geventileerde of deels afgesloten ruimtes zoals schuren of garages.
- Laat de motor niet buiten draaien op plaatsen waar de uitlaatgassen in een gebouw kunnen worden getrokken via openingen zoals ramen en deuren.

Beladen

Het monteren van accessoires of het vervoer van bagage kan een negatief effect hebben op de rijstabiliteit en het weggedrag als hierdoor de gewichtsverdeling van de scooter verandert. Wees uiterst voorzichtig bij het monteren van accessoires of het beladen van uw scooter, om zo mogelijke ongevallen te vermijden. Pas extra op wanneer u op een scooter rijdt die beladen is of waaraan accessoires zijn gemonteerd. Hieronder volgen naast de informatie over accessoires enkele richtlijnen voor het beladen van uw scooter:

Het totale gewicht van de bestuurder, passagier, accessoires en bagage mag de maximale gewichtslimiet niet overschrijden. **Rijden met een te zwaar belaste machine kan leiden tot een ongeval.**

Maximale belasting:
168 kg (370 lb)

Let op het volgende wanneer u tot deze gewichtslimiet belaaft:

- Het zwaartepunt van bagage en accessoires moet zo laag en zo dicht mogelijk bij de scooter liggen. Beves-

tig zware goederen zo dicht mogelijk bij het midden van de machine en verdeel het gewicht zo gelijkmatig mogelijk over beide zijden om onbalans of instabiliteit te minimaliseren.

- Als gewicht gaat schuiven kan zich een plotselinge onbalans voordoen. Controleer voordat u gaat rijden of accessoires en bagage stevig aan de scooter zijn bevestigd. Controleer de bevestigingspunten voor accessoires en bagage regelmatig.
- Pas de vering aan de te vervoeren bagage aan (alleen voor modellen met instelbare vering) en controleer de toestand en spanning van uw banden.
- Bevestig nooit omvangrijke of zware goederen aan het stuur, de voorvork of het voorwielspatbord. Dergelijke items kunnen een instabiel weggedrag of een te trage reactie op het stuur veroorzaken.
- **Deze machine is niet ontworpen voor het trekken van een aanhanger of bevestiging van een zijspan.**

Originele Yamaha accessoires

De keuze van accessoires voor uw machine vormt een belangrijke beslissing. Originele Yamaha accessoires, die alleen verkrijgbaar zijn bij de Yamaha dealer, zijn door Yamaha ontwikkeld, getest en goedgekeurd voor gebruik op uw machine.

Veel bedrijven die niet zijn gelieerd aan Yamaha produceren onderdelen en accessoires of bieden aanpassingssets voor Yamaha voertuigen. Yamaha kan niet alle producten testen die deze bedrijven produceren. Om die reden kan Yamaha accessoires die niet door Yamaha zijn verkocht of wijzigingen die niet door zijn Yamaha zijn aangeraden niet goedkeuren of aanbevelen, zelfs niet als deze zijn verkocht en geïnstalleerd door een Yamaha dealer.

In de handel verkrijgbare onderdelen, accessoires en aanpassingssets

Hoewel er producten verkrijgbaar zijn die qua ontwerp en kwaliteit sterk lijken op originele Yamaha accessoires, dient u te beseffen dat sommige in de handel verkrijgbare accessoires of aanpassingssets niet geschikt zijn vanwege mogelijke veiligheidsrisico's voor uzelf of anderen. Het monteren van in de handel verkrijgbare producten of het verrichten van aanpassingen die de ontwerp- of bedieningskenmerken van uw machine wijzigen kan het risico op ernstig letsel of overlijden van uzelf of anderen vergroten. U bent verantwoordelijk voor letsel dat voortvloeit uit wijzigingen aan de machine.

Volg bij de montage van accessoires de onderstaande richtlijnen en die vermeld onder het kopje "Beladen".

- Monteer nooit accessoires en vervoer nooit bagage als deze een nadelige invloed hebben op de prestaties van uw scooter. Inspecteer het accessoire zorgvuldig alvorens het te gebruiken om te waarborgen dat het de grondspeling of de hellinghoek op geen enkele manier vermindert, de veerweg, de stuuruitslag of de bediening niet beperkt en geen lampen of reflectors afdekt.
- Accessoires die aan of nabij het stuur of de voorvork zijn gemonteerd zullen mogelijk instabiliteit veroorzaken door een foutieve gewichtsverdeling of door aerodynamische effecten. Accessoires aan het stuur of nabij de voorvork moeten zo licht mogelijk zijn en tot een minimum worden beperkt.
- Omvangrijke accessoires kunnen door hun aerodynamisch effect van invloed zijn op de rijstabiliteit van de scooter. De scooter kan door rijwind worden opgetild of bij zijwind instabiel worden. Zulke accessoires

kunnen ook instabiliteit veroorzaken terwijl u grote voertuigen inhaalt of door deze wordt ingehaald.

- Sommige accessoires dwingen de bestuurder om een andere dan de normale zitpositie in te nemen. Zo'n verkeerde zitpositie beperkt de bewegingsvrijheid van de bestuurder en kan een comfortabele bediening hinderen, zodat we dergelijke accessoires sterk afraden.
- Wees voorzichtig bij het aanbrengen van elektrische accessoires. Als elektrische accessoires de capaciteit van het elektrisch systeem van de scooter te boven gaan, kan zich een gevaarlijke elektrische storing voordoen waardoor de verlichting of de motor uitvalt.

In de handel verkrijgbare banden en velgen

De banden en velgen die bij uw scooter werden geleverd zijn ontworpen om de mogelijkheden van de machine te ondersteunen en bieden de beste combinatie van rijprestaties, remvermogen en comfort. Andere banden, velgen, maten of combinaties zijn mogelijk niet geschikt. Zie pagina 6-20 voor bandenspecificaties en meer informatie over het vervangen van uw banden.

De scooter vervoeren

Volg de onderstaande instructies als u de scooter in een ander voertuig wilt vervoeren.

- Verwijder alle loszittende voorwerpen van de scooter.
- Zorg dat het voorwiel recht naar voren wijst op de aanhanger of de laadvloer en zet het wiel vast in een goot om beweging te voorkomen.
- Zet de scooter vast met spanbanden of andere geschikte banden aan stevige delen van de scooter, zoals het frame of de bovenste voorvorkklem (en niet aan, bijvoorbeeld, het stuur,

de richtingaanwijzers of onderdelen die kunnen afbreken). Kies de plaats voor de spanbanden zorgvuldig om te voorkomen dat deze tijdens het transport schuurplekken op de lak veroorzaken.

- Zorg indien mogelijk dat de vering iets door de spanbanden wordt ingedrukt, zodat de scooter tijdens het transport niet overmatig kan stuiteren.

Andere aandachtspunten voor veilig rijden

- Geef duidelijk richting aan wanneer u een bocht neemt.
- Op een nat wegdek kan remmen uiterst lastig zijn. Vermijd te hard remmen, de scooter zou kunnen slippen. Bedien de remmen rustig wanneer u op een nat wegdek wilt stoppen.
- Minder snelheid bij het naderen van een bocht of een afslag. Trek langzaam op nadat u de bocht hebt genomen.
- Wees voorzichtig bij het passeren van geparkeerde auto's. Een bestuurder merkt u mogelijk niet op en kan het portier openslaan in uw rijrichting.
- Spoorwegovergangen, tramrails, ijzeren platen gebruikt in de wegebouw en putdeksels worden in natte toestand zeer glad. Minder snelheid en passeer ze voorzichtig. Houd de scooter recht, anders kan hij gaan schuiven.
- De remblokken of remvoeringen kunnen nat worden bij het wassen van de scooter. Controleer de remmen na het wassen van de scooter, voordat u gaat rijden.
- Draag steeds een helm, handschoenen, een lange broek (taps toelopend bij de enkel/omslag, om flapperen te voorkomen), en een felgekleurd jack.
- Vervoer op uw scooter niet te veel bagage. Een overbeladen scooter is onstabiel. Gebruik degelijke snelbinders om bagage aan de bagagedrager vast te binden (indien het voertuig is voorzien van een bagagedrager). Losse bagage beïnvloedt de stabiliteit van de scooter en kan uw aandacht afleiden van het verkeer. (Zie pagina 1-3.)

Aanzicht linkerzijde

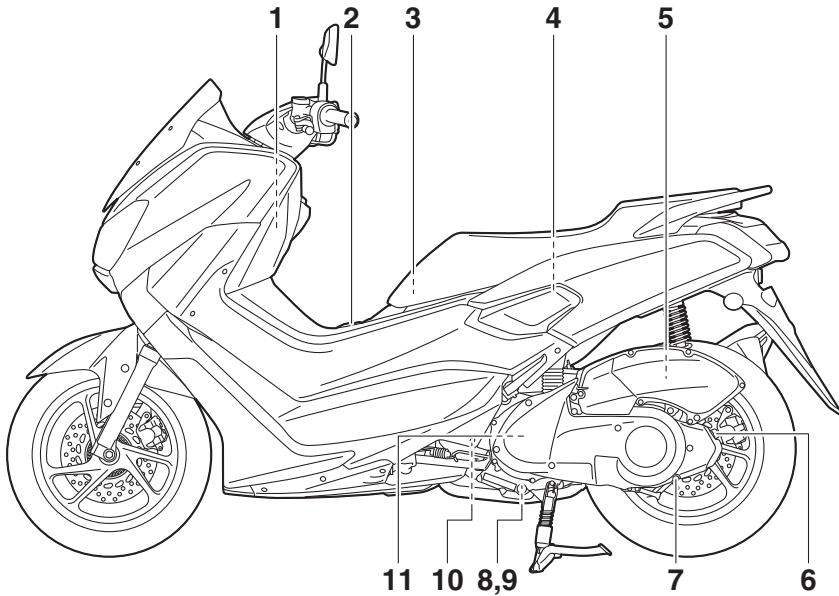

1. Voorste opbergcompartiment (pagina 3-16)
2. Tankdop (pagina 3-12)
3. Boordgereedschapsset (pagina 6-2)
4. Achterste opbergcompartiment (pagina 3-16)
5. Luchtfilteerelement (pagina 6-17)
6. Vuldop versnellingsbakolie (pagina 6-12)
7. Aftapplug versnellingsbakolie (pagina 6-12)
8. Olieaftapplug A (pagina 6-10)
9. Olieaftapplug B (pagina 6-10)
10. Aftapplug koelvloeistof (pagina 6-14)
11. Luchtfilteerelement in V-snaarbehuizing (pagina 6-17)

Aanzicht rechterzijde

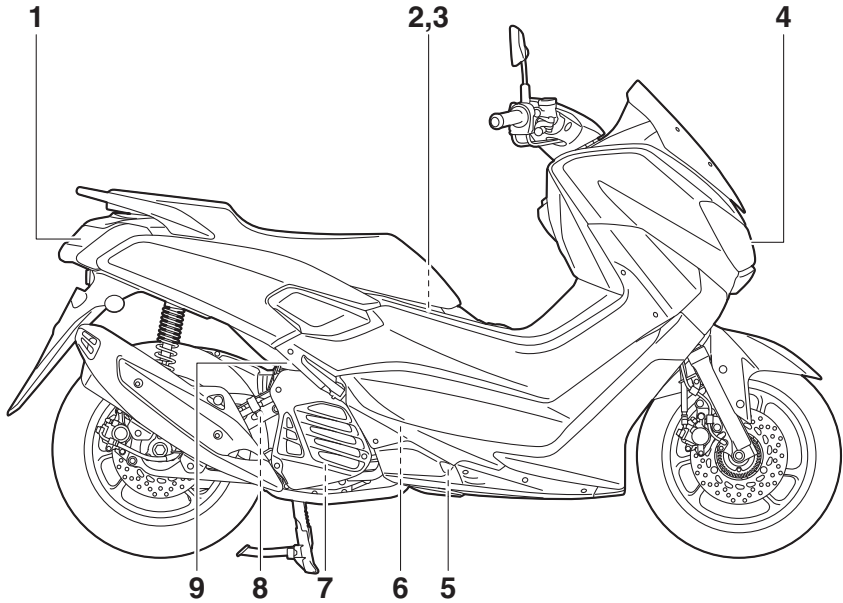

1. Remlicht/achterlicht (pagina 6-34)
2. Accu (pagina 6-30)
3. Zekeringenkastje (pagina 6-31)
4. Koplamp (pagina 6-33)
5. Koelvloeistofreservoir (pagina 6-13)
6. Bougie (pagina 6-9)
7. Aftapschroef koelvloeistof (pagina 6-14)
8. Olievuldop (pagina 6-10)
9. Radiatorvuldop (pagina 6-13)

Bedieningen en instrumenten

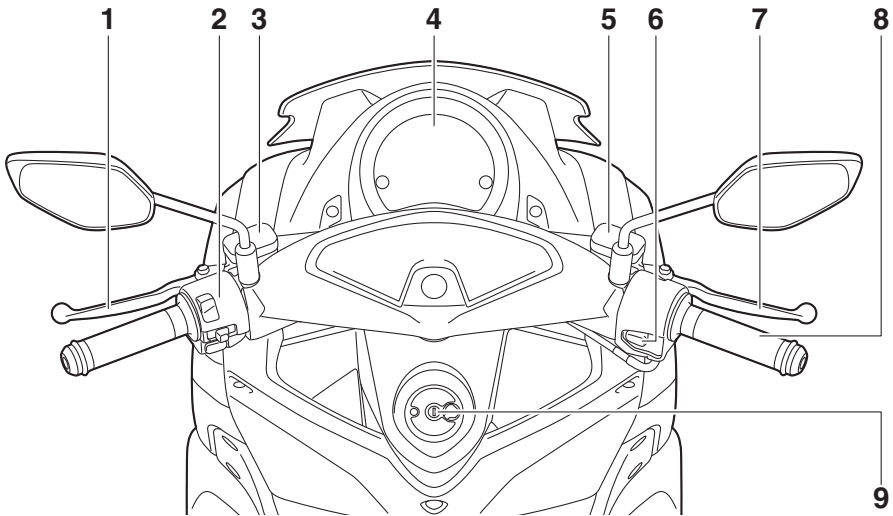

1. Achterremhendel (pagina 3-11)
2. Schakelaargroep linkerstuurzijde (pagina 3-9)
3. Vloeistofreservoir achterrem (pagina 6-24)
4. Multifunctionele meter (pagina 3-4)
5. Vloeistofreservoir voorrem (pagina 6-24)
6. Startknop (pagina 3-9)
7. Voorremhendel (pagina 3-10)
8. Gasgreep (pagina 6-19)
9. Contactslot/stuurslot (pagina 3-1)

Contactslot/stuurslot

DAUN0264

DWA10062

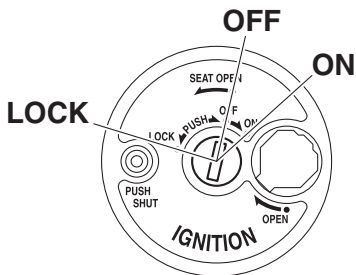

Via het contactslot/stuurslot worden het ontstekingssysteem en de verlichtingssy-
stemen bediend en wordt het stuur vergren-
deld. De diverse standen van het
contactslot worden hierna beschreven.

OPMERKING

Het contactslot/stuurslot is voorzien van
een afdekplaatje van het sleutelgat. (Zie pa-
gina 3-2 voor het openen en sluiten van het
afdekplaatje van het sleutelgat.)

DAU60600

ON

Alle elektrische circuits worden voorzien
van stroom; de instrumentenverlichting, het
achterlicht en het parkeerlicht gaan brand-
den en de motor kan worden gestart. De
sleutel kan niet worden uitgenomen.

OPMERKING

De koplamp gaat automatisch branden als
de motor wordt gestart en blijft aan totdat
de sleutel naar "OFF" wordt gedraaid, zelfs
als de motor afslaat.

DAU10662

OFF

Alle elektrische systemen zijn uitgescha-
keld. De sleutel kan worden uitgenomen.

WAARSCHUWING

Draai nooit de sleutel naar "OFF" of
"LOCK" terwijl de machine rijdt. Hier-
door worden de elektrische systemen
uitgeschakeld, wat mogelijk kan leiden
tot verlies van de controle of een onge-
val.

DAU1068B

LOCK

Het stuur is vergrendeld en alle elektrische
systemen zijn uitgeschakeld. De sleutel kan
worden uitgenomen.

Om het stuur te vergrendelen

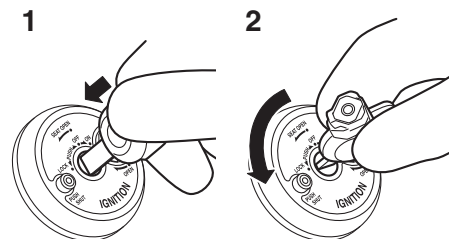

1. Drukken.
2. Draaien.

1. Draai het stuur helemaal naar links.
2. Druk de sleutel in de "OFF"-stand in
en draai deze dan naar "LOCK".
3. Neem de sleutel uit.

OPMERKING

Als het stuur niet wordt vergrendeld, pro-
beer het dan iets terug naar rechts te draai-
en.

Functies van instrumenten en bedieningselementen

DAUN0353

Om het stuur te ontgrendelen

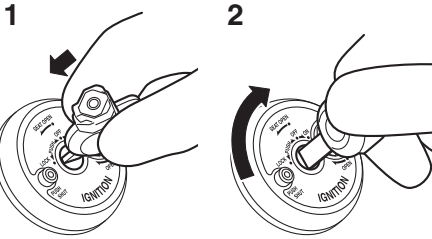

3

1. Drukken.
2. Draaien.

Druk de sleutel in de stand “LOCK” in en draai deze dan naar “OFF”.

Afdekplaatje van het sleutelgat

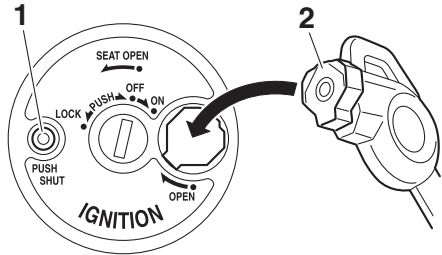

1. Knop “PUSH SHUT”
2. Sleutelkapje

Om het afdekplaatje van het sleutelgat te openen

Steek de sleutelkop in het gat van het afdekplaatje zoals afgebeeld en draai dan de sleutel naar rechts om het afdekplaatje te openen.

Om het afdekplaatje van het sleutelgat te sluiten

Druk op de knop “PUSH SHUT” om het afdekplaatje van het sleutelgat te sluiten.

Functies van instrumenten en bedieningselementen

Controlelampjes en waarschuwingslampjes

DAU4939C

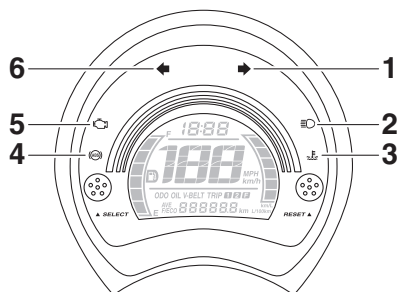

1. Controlelampje rechter richtingaanwijzers “↗”
2. Controlelampje grootlicht “H”
3. Waarschuwinglampje koelvloeistoftemperatuur “🌡️”
4. ABS-waarschuwinglampje “🛑”
5. Waarschuwinglampje motorstoring “🔧”
6. Controlelampje linker richtingaanwijzers “↖”

Controlelampjes

richtingaanwijzers “↖” en “↗”

Elk controlelampje gaat knipperen wanneer de bijbehorende richtingaanwijzer knippert.

DAU11032

Controlelampje grootlicht “H”

Dit controlelampje brandt terwijl de koplamp is ingeschakeld voor grootlicht.

DAU11081

Waarschuwinglampje

koelvloeistoftemperatuur “🌡️”

Dit waarschuwinglampje gaat branden als de motor oververhit raakt. Zet in zo'n geval de motor onmiddellijk af en geef deze de tijd om af te koelen.

Het elektrische circuit van het waarschuwinglampje kan worden gecontroleerd door het contactslot in te schakelen. Het waarschuwinglampje moet enkele seconden oplichten en dan uitgaan.

DAU67441

Als het waarschuwinglampje niet oplicht wanneer u het contactslot inschakelt of als het waarschuwinglampje blijft branden, laat het elektrische circuit dan controleren door een Yamaha dealer.

DAU10022

LET OP

Laat de motor niet draaien terwijl deze oververhit is.

OPMERKING

Als de motor oververhit raakt, staan op pagina 6-41 nadere instructies vermeld.

DAU73171

Waarschuwinglampje motorstoring “🔧”

Dit waarschuwinglampje gaat branden als er een storing wordt gedetecteerd in de motor of een ander regelsysteem van de machine. Vraag in dat geval een Yamaha dealer het boorddiagnosesysteem te controleren.

Het elektrisch circuit voor het waarschuwinglampje controleert u door de sleutel naar “ON” te draaien. Het waarschuwinglampje moet enkele seconden oplichten en dan uitgaan.

Als het waarschuwinglampje niet gaat branden wanneer de sleutel naar “ON” wordt gedraaid of blijft branden, vraag dan uw Yamaha dealer om de machine na te zien.

ABS-waarschuwinglampje “🛑”

DAU11810

Onder normale omstandigheden gaat het ABS-waarschuwinglampje branden als de sleutel naar “ON” wordt gedraaid en uit als met een snelheid van 10 km/h (6 mi/h) of hoger wordt gereden.

Als het ABS-waarschuwinglampje:

- niet gaat branden wanneer de sleutel naar “ON” wordt gedraaid
- gaat branden of knipperen tijdens het rijden

Functies van instrumenten en bedieningselementen

- niet uitgaat wanneer met een snelheid van 10 km/h (6 mi/h) of hoger wordt gereden

Werkt het ABS-systeem mogelijk niet goed. Vraag als een van de bovenstaande gevallen zich voordoet zo snel mogelijk een Yamaha dealer het systeem te controleren. (Zie pagina 3-11 voor uitleg over de werking van het ABS-systeem.)

DWA16041

DAUN0983

Multifunctionele meter

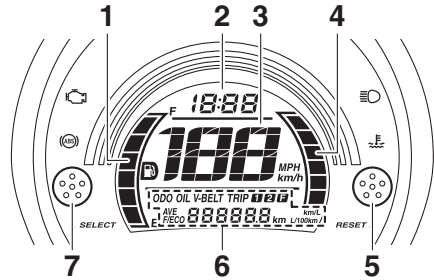

1. Brandstofniveaumeter
2. Klok
3. Snelheidsmeter
4. Meter voor het huidige brandstofverbruik
5. “RESET”-toets
6. Multifunctioneel display
7. “SELECT”-toets

DWA12423

3

⚠ WAARSCHUWING

Als het ABS-waarschuwinglampje niet uitgaat zodra met een snelheid van 10 km/h (6 mi/h) of hoger wordt gereden, of als het waarschuwinglampje tijdens het rijden gaat branden of knipperen, keert het remsysteem terug naar conventioneel remmen. Als een van de bovenstaande gevallen zich voordoet, of als het waarschuwinglampje helemaal niet gaat branden, rij dan extra voorzichtig om te voorkomen dat de remmen in noodsituaties blokkeren. Laat het remsysteem en de elektrische circuits zo snel mogelijk door een Yamaha dealer controleren.

OPMERKING

Het ABS-waarschuwinglampje kan gaan branden wanneer er gas wordt gegeven terwijl de machine op de middenbok staat. Er is dan echter geen sprake van een storing.

⚠ WAARSCHUWING

Zorg dat de machine stilstaat voordat u wijzigingen in de instellingen van de multifunctionele meter gaat aanbrengen. Het aanbrengen van wijzigingen tijdens het rijden kan u afleiden en vergroot het risico op een ongeval.

De multifunctionele meter biedt de volgende voorzieningen:

- een snelheidsmeter
- een klok
- een brandstofniveaumeter
- een meter voor het huidige brandstofverbruik
- een multifunctioneel display

OPMERKING

- Vergeet niet de sleutel naar “ON” te draaien voordat u de “SELECT”- en “RESET”-toets gebruikt.
- Voor Verenigd Koninkrijk: Om te wisselen tussen de kilometer- en mijlenweergave van de snelheidsmeter, houdt u de “SELECT”-toets een se-

Functies van instrumenten en bedieningselementen

conde lang ingedrukt terwijl de multifunctionele meter de kilometerteller, ritteller 1 of ritteller 2 weergeeft.

Snelheidsmeter

De snelheidsmeter geeft de rijsnelheid van het voertuig aan.

Klok

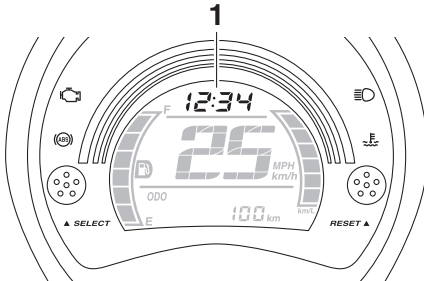

1. Klok

De klok maakt gebruik van een 12-uursysteem.

De klok instellen

1. Draai de sleutel naar "ON".
2. Houd de "SELECT"-toets en de "RESET"-toets tegelijkertijd minstens twee seconden lang ingedrukt.
3. Als de uuraanduiding begint te knipperen, drukt u op de "RESET"-toets om de uren in te stellen.
4. Druk op de "SELECT"-toets en de minutenaanduiding zal gaan knipperen.
5. Druk op de "RESET"-toets om de minuten in te stellen.
6. Druk op de "SELECT"-toets en laat deze dan los om de klok te starten.

Brandstofniveaumeter

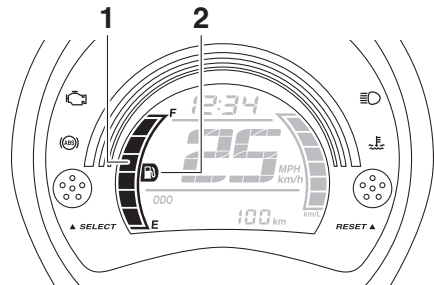

1. Brandstofniveaumeter
2. Waarschuwingindicator brandstofniveau "⛽"

De brandstofniveaumeter geeft aan hoeveel brandstof in de tank aanwezig is. De displaysegmenten van de brandstofniveaumeter verdwijnen richting "E" (leeg) naarmate het brandstofniveau verder daalt. Als het laatste segment en het waarschuwingslampje brandstofniveau "⛽" gaan knipperen, moet u zo snel mogelijk tanken.

OPMERKING

Als een storing wordt gedetecteerd in het elektrische circuit, wordt de volgende cyclus herhaald totdat de storing is verholpen: de segmenten van de brandstofmeter en het waarschuwingslampje brandstofniveau "⛽" knipperen acht keer en gaan vervolgens gedurende ongeveer 3 seconden uit. Vraag een Yamaha dealer het elektrische circuit te controleren.

Functies van instrumenten en bedieningselementen

Meter voor het huidige brandstofverbruik

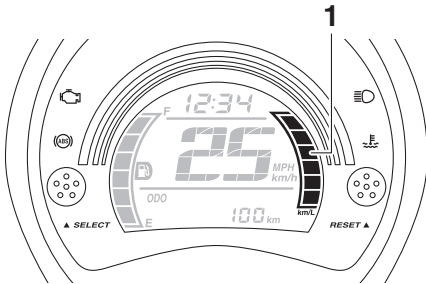

1. Meter voor het huidige brandstofverbruik

Deze meter geeft het huidige brandstofverbruik weer.

Afhankelijk van de geselecteerde weergavemodus voor het huidige brandstofverbruik "F/ECO" nemen de weergegeven segmenten toe of af.

- km/L en MPG (voor het Verenigd Koninkrijk): Het aantal weergegeven segmenten neemt toe naarmate zuiniger met de machine wordt gereden.
- L/100 km: Het aantal weergegeven segmenten neemt af naarmate zuiniger met de machine wordt gereden.

Multifunctioneel display

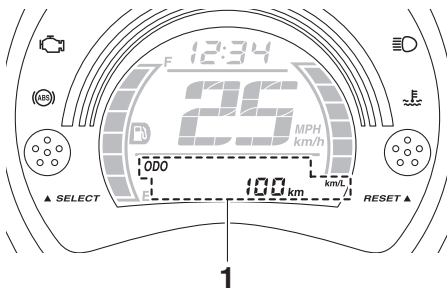

1. Multifunctioneel display

Het multifunctionele display toont de volgende voorzieningen:

- een kilometerteller

- twee rittellers (die de afgelegde afstand aangeven sinds de tellers het laatst werden teruggesteld op nul)
- een ritteller voor brandstofreserve (die de afgelegde afstand aangeeft sinds het laatste segment van de brandstofniveaumeter begon te knippen)
- een weergave huidige brandstofverbruik
- een weergave gemiddeld brandstofverbruik
- een ritteller olieversing
- een ritteller V-snaarversing
- een indicator olieversing
- een indicator V-snaarversing

Behalve voor Verenigd Koninkrijk:

Druk op de "SELECT"-toets om te wisselen tussen de weergaven voor kilometerteller "ODO", rittellers "TRIP 1" en "TRIP 2", ritteller olieversing "OIL TRIP", ritteller V-snaarversing "V-BELT TRIP", huidig brandstofverbruik "F/ECO" (km/L of L/100 km) en gemiddeld brandstofverbruik "AVE F/ECO" (km/L of L/100 km), in de onderstaande volgorde:

ODO → TRIP 1 → TRIP 2 → OIL TRIP → V-BELT TRIP → F/ECO → AVE F/ECO → ODO

Voor Verenigd Koninkrijk:

Druk op de "SELECT"-toets om te wisselen tussen de weergaven voor kilometerteller "ODO", rittellers "TRIP 1" en "TRIP 2", ritteller olieversing "OIL TRIP", ritteller V-snaarversing "V-BELT TRIP", huidig brandstofverbruik "F/ECO" (MPG of L/100 km) en gemiddeld brandstofverbruik "AVE F/ECO" (MPG of L/100 km) in de onderstaande volgorde:

ODO → TRIP 1 → TRIP 2 → OIL TRIP → V-BELT TRIP → F/ECO → AVE F/ECO → ODO

Functies van instrumenten en bedieningselementen

Als het waarschuwingslampje brandstofniveau “” en het laatste segment van de brandstofniveaumeter gaan knippen, wisselt de weergave automatisch naar de brandstofreserve-ritsteller “TRIP F” en wordt de afgelegde afstand vanaf dat punt aangegeven. In dat geval wordt door indrukken van de “SELECT”-toets gewisseld tussen de diverse weergaven van ritteller, kilometerteller, ritteller olieversersing, ritteller V-snaarvervanging, huidig brandstofverbruik en gemiddeld brandstofverbruik, in de onderstaande volgorde:

TRIP F → TRIP 1 → TRIP 2 → OIL TRIP → V-BELT TRIP → F/ECO → AVE F/ECO → ODO → TRIP F

Om een ritteller op nul terug te stellen, selecteert u deze door op de toets “SELECT” te drukken en dan de toets “RESET” minstens 1 seconde lang ingedrukt te houden.

OPMERKING

- Wanneer u de brandstofreserve-ritsteller niet zelf met de hand op nul terugstelt, wordt deze automatisch teruggesteld zodra na het tanken 5 km (3 mi) is gereden en wordt de vorige ritteller weergegeven.
- Als u rittellers 1 en 2 niet terugstelt, zullen deze naar 0 worden teruggesteld en opnieuw beginnen met tellen nadat 9999.9 is bereikt.
- De kilometerteller wordt vergrendeld bij 999999 en kan niet worden teruggesteld.

Modus huidig brandstofverbruik



1. Weergave huidig brandstofverbruik

De weergave van het huidige brandstofverbruik kan worden ingesteld op “km/L” of “L/100 km”, en op “MPG” of “L/100 km” (voor het Verenigd Koninkrijk).

- “km/L”: De afstand die onder de huidige rijomstandigheden kan worden afgelegd met 1.0 L brandstof wordt weergegeven.
- “L/100 km”: De hoeveelheid brandstof die nodig is om onder de huidige rijomstandigheden 100 km af te leggen wordt weergegeven.
- “MPG”: De afstand die onder de huidige rijomstandigheden kan worden afgelegd met 1.0 Imp.gal brandstof wordt weergegeven.

Houd de “SELECT”-toets een seconde lang ingedrukt om te wisselen tussen de weergave-instellingen voor het huidige brandstofverbruik.

OPMERKING

- Bij snelheden onder 10 km/h (6 mi/h) wordt “_ _ _” weergegeven.
- Wanneer MPG wordt geselecteerd, wordt geen eenheidsindicator weergegeven.

Functies van instrumenten en bedieningselementen

Modus gemiddeld brandstofverbruik



1

1. Weergave gemiddeld brandstofverbruik

Deze weergave toont het gemiddelde brandstofverbruik sinds de weergave op nul is teruggezet.

De weergave van het gemiddelde brandstofverbruik kan worden ingesteld op "km/L" of "L/100 km", en op "MPG" of "L/100 km" (voor het Verenigd Koninkrijk).

- "km/L": De gemiddelde afstand die kan worden afgelegd op 1.0 L brandstof wordt weergegeven.
- "L/100 km": De gemiddelde hoeveelheid brandstof die nodig is om 100 km af te leggen wordt weergegeven.
- "MPG": De gemiddelde afstand die onder de huidige rijomstandigheden kan worden afgelegd met 1.0 Imp.gal brandstof wordt weergegeven.

Houd de "SELECT"-toets een seconde lang ingedrukt om te wisselen tussen de weergave-instellingen voor het gemiddelde brandstofverbruik.

Om de weergave van het gemiddelde brandstofverbruik terug te stellen, houdt u de "RESET"-toets minstens een seconde lang ingedrukt.

OPMERKING

- Nadat u de weergave van het gemiddelde brandstofverbruik hebt teruggesteld, wordt " _ _ ." weergegeven totdat 0.1 km (0.06 mi) met de machine is gereden.

- Wanneer MPG wordt geselecteerd, wordt geen eenheidsindicator weergegeven.

Ritteller olieerversing

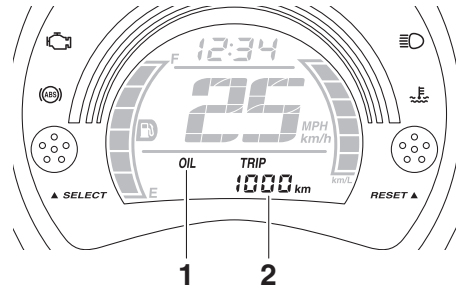

1

2

1. Indicator olieerversing "OIL"
2. Olieerversingskilometerteller

De ritteller voor olieerversing geeft de afstand weer sinds de ritteller voor het laatst werd teruggesteld (d.w.z. sinds de laatste olieerversing).

De indicator olieerversing "OIL" gaat knipperen zodra de eerste 1000 km (600 mi) zijn afgelegd en vervolgens na elke 6000 km (3500 mi) om aan te geven dat de motorolie moet worden ververs.

Nadat de motorolie is ververs, moeten de ritteller voor olieerversing en de indicator olieerversing worden teruggesteld. Om beide terug te stellen, selecteert u de ritteller voor olieerversing en houdt u de toets "RESET" een seconde lang ingedrukt. Houd vervolgens terwijl "OIL" en de ritteller voor olieerversing knipperen de "RESET"-toets drie seconden lang ingedrukt. De indicator olieerversing wordt teruggesteld. Als de motorolie wordt ververs voordat de indicator olieerversing gaat branden (dus voordat de intervalperiode voor olieerversing is verstreken), moet de ritteller voor olieerversing na de olieerversing worden teruggesteld zodat het eerstvolgende tijdstip voor olieerversing weer correct wordt aangegeven.

Functies van instrumenten en bedieningselementen

DAU1234M

Ritteller V-snaarvervanging

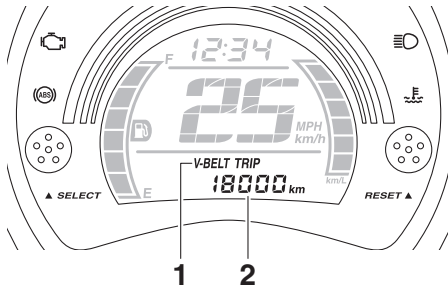

1. Indicator V-snaarvervanging "V-BELT"
2. Kilometerteller V-snaarvervanging

De ritteller voor V-snaarvervanging geeft de afstand weer sinds de ritteller voor het laatste werd teruggesteld (d.w.z. sinds de laatste V-snaarvervanging).

De ritteller voor V-snaarvervanging "V-BELT" gaat na elke 18000 km (10500 mi) knipperen om aan te geven dat de V-snaar moet worden vervangen.

Nadat de V-snaar is vervangen, moeten de ritteller voor V-snaarvervanging en indicator V-snaarvervanging worden teruggesteld. Om beide terug te stellen, selecteert u de ritteller voor V-snaarvervanging en houdt u de toets "RESET" een seconde lang ingedrukt. Houd vervolgens terwijl "V-BELT" en de ritteller voor V-snaarvervanging knipperen de "RESET"-toets gedurende drie seconden ingedrukt. De indicator V-snaarvervanging wordt teruggesteld.

Als de V-snaar wordt vervangen voordat de indicator V-snaarvervanging gaat branden (d.w.z. voordat de intervalperiode voor V-snaarvervanging is verstreken), moet de ritteller V-snaarvervanging worden teruggesteld zodat het eerstvolgende tijdstip voor V-snaarvervanging weer correct wordt aangegeven.

Stuurschakelaars

Links

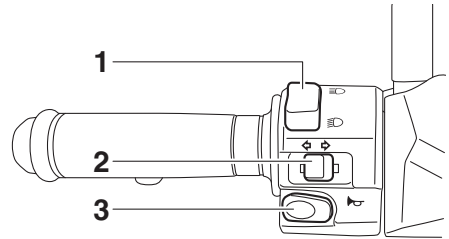

1. Dimlichtschakelaar "☰/☷"
2. Richtingaanwijzerschakelaar "↶/↷"
3. Claxonschakelaar "📢"

Rechts

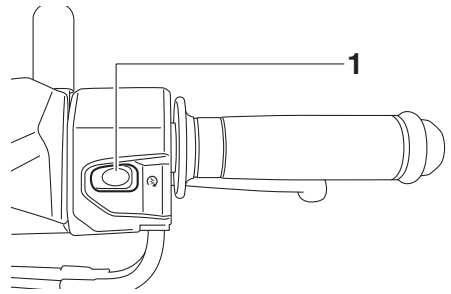

1. Startknop "🔌"

DAU12401

Dimlichtschakelaar "☰/☷"

Zet deze schakelaar op "☰" voor grootlicht en op "☷" voor dimlicht.

DAU12461

Richtingaanwijzerschakelaar "↶/↷"

Druk deze schakelaar naar "↷" om afslaan naar rechts aan te geven. Druk deze schakelaar naar "↶" om afslaan naar links aan te geven. Na loslaten keert de schakelaar terug naar de middenstand. Om de richtingaanwijzers uit te schakelen wordt de schakelaar ingedrukt nadat hij is teruggekeerd in de middenstand.

Functies van instrumenten en bedieningselementen

Claxonschakelaar “”

DAU12501

Druk deze schakelaar in om een claxonsignaal te geven.

Startknop “”

DAU12722

Druk met de zijstandaard omhoog op deze knop terwijl u de voor- of achterrem bekrachtigt om de motor te starten met de startmotor. Zie pagina 5-1 voor startinstructies voordat u de motor start.

Voorremhendel

DAU12902

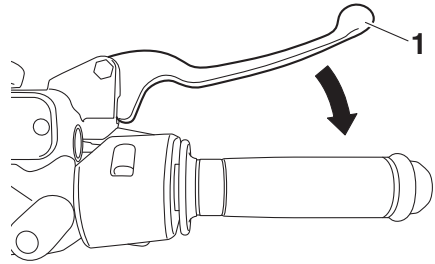

1. Voorremhendel

De voorremhendel bevindt zich aan de rechterzijde van het stuur. Trek deze hendel naar de gasgreep toe om de voorrem te bekrachtigen.

Achterremhendel

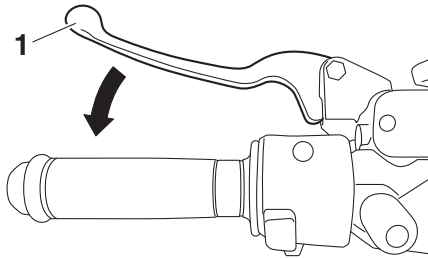

1. Achterremhendel

De achterremhendel bevindt zich aan de linkerzijde van het stuur. Trek deze hendel naar het stuur toe om de achterrem te bekrachtigen.

ABS

Het Yamaha ABS (anti-blokkeervoorziening remsysteem) bestaat uit een dubbel uitgevoerd elektronisch regelsysteem dat de voorrem en achterrem onafhankelijk aanstuurt.

Gebruik de remmen met ABS net zoals conventionele remmen. Bij activering van het ABS-systeem kan een pulsatie worden gevoeld in de remhendels. Ga in dat geval door met remmen en laat het ABS-systeem het werk doen. Ga niet “pompend” remmen, dit vermindert de remeffectiviteit.

DWA16051

WAARSCHUWING

Houd altijd een veilige afstand tot voorliggers, zelfs als uw voertuig is uitgerust met ABS.

- **Het ABS-systeem functioneert het effectiefst over lange remwegen.**
- **Op bepaalde oppervlakken, zoals slechte wegen of grindwegen, kan de remafstand met het ABS-systeem langer zijn dan zonder ABS-systeem.**

Het ABS-systeem wordt bewaakt door een ECU die het systeem bij een storing laat terugkeren naar conventioneel remmen.

OPMERKING

- Het ABS-systeem voert een zelfdiagnosetest uit telkens nadat de sleutel op “ON” is gezet en het voertuig rijdt met een snelheid van 10 km/h (6 mi/h) of hoger. Tijdens deze test hoort u een “klikkend” geluid aan de voorkant van het voertuig en wanneer u een remhendel licht aantrekt, voelt u eventueel een trilling in de hendel. Dit is normaal.
- Dit ABS-systeem is uitgerust met een testfunctie, waarbij de bestuurder pulsaties kan voelen in de rembediening

Functies van instrumenten en bedieningselementen

terwijl ABS actief is. Er is echter speciaal gereedschap vereist, dus neem contact op met uw Yamaha dealer.

DCA20100

LET OP

Let op dat de wielsensor en de rotor van de wielsensor niet beschadigd raken, anders kan het ABS-systeem niet meer naar behoren werken.

3

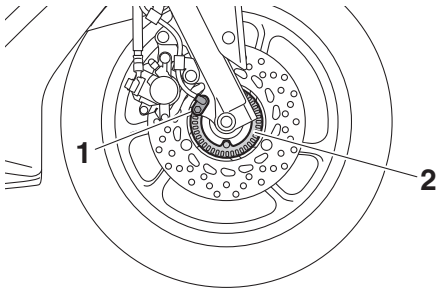

1. Voorwielsensor
2. Opneemring voorwielsensor

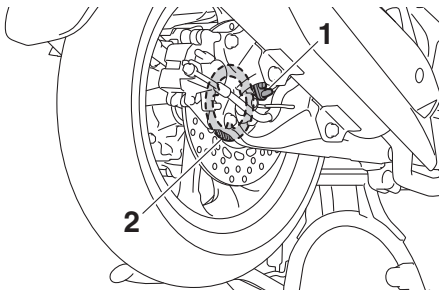

1. Achterwielsensor
2. Opneemring achterwielsensor

Tankdop

DAU66690

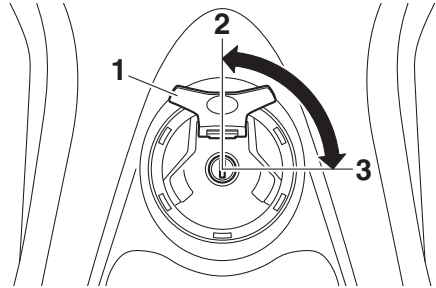

1. Slotplaatje tankdop
2. Vergrendelen.
3. Ontgrendelen.

Om de tankdop te verwijderen

Open het slotplaatje op de tankdop, steek de sleutel in het slot en draai hem dan 1/4 slag rechtsom. Het slot wordt ontgrendeld en de tankdop kan worden verwijderd.

Om de tankdop aan te brengen

1. Breng de tankdop aan in de vulopening van de brandstoftank, met de sleutel in het slot en met het "△"-merkteken naar voren toe.

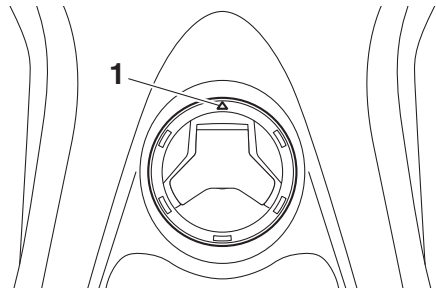

1. "△"-merkteken
2. Draai de sleutel linksom naar de oorspronkelijke positie, neem hem uit en sluit dan het slotplaatje.

Functies van instrumenten en bedieningselementen

DAU13213

OPMERKING

De tankdop kan alleen worden aangebracht met de sleutel in het slot. Bovendien kan de sleutel niet worden uitgenomen als de tankdop niet correct aangebracht en vergrendeld is.

DWA10132

! WAARSCHUWING

Controleer voor u gaat rijden of de tankdop correct is aangebracht. Door brandstoflekkage ontstaat brandgevaar.

Brandstof

Controleer of er voldoende brandstof in de brandstoftank aanwezig is.

DWA10882

! WAARSCHUWING

Benzine en benzinedampen zijn zeer brandbaar. Volg de onderstaande instructies om brand en ontploffing te voorkomen en het letselrisico tijdens het tanken te verlagen.

1. Zet alvorens te tanken de motor af en zorg dat er niemand op de machine zit. Rook nooit tijdens het tanken en tank nooit in de nabijheid van vonken, open vuur of andere ontstekingsbronnen zoals de waakvlammen van geisers en kledingdrogers.
2. Maak de brandstoftank niet te vol. Stop met vullen zodra de brandstof de onderkant van de vulhals heeft bereikt. Omdat brandstof uitzet als deze warm wordt, kan de warmte van de motor of de zon ervoor zorgen dat brandstof uit de brandstoftank stroomt.

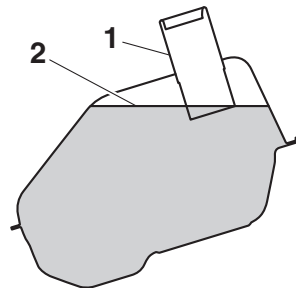

1. Vulpijp brandstoftank
2. Maximaal brandstofniveau
3. Veeg uitgestroomde brandstof onmiddellijk af. **LET OP: Veeg gemorste brandstof onmiddellijk af met een schone, droge, zachte doek, aange-**

Functies van instrumenten en bedieningselementen

zien de brandstof de gelakte oppervlakken en kunststof delen kan aantasten. [DCA10072]

4. Draai de tankdop stevig vast.

DWA15152

WAARSCHUWING

Benzine is giftig en kan letsel of overlijden veroorzaken. Spring zorgvuldig om met benzine. Probeer nooit om benzine via de mond over te hevelen. Roep onmiddellijk medische hulp in nadat u benzine heeft ingeslikt, veel benzinedamp heeft ingeademd of benzine in uw ogen heeft gekregen. Als benzine op uw huid terecht komt, was deze dan af met water en zeep. Als u benzine op uw kleding morst, trek dan andere kleding aan.

DAU76750

Voorgeschreven brandstof:

Normale loodvrije benzine (gasohol [E10] acceptabel)

Inhoud brandstoftank:

6.6 L (1.7 US gal, 1.5 Imp.gal)

DCA11401

LET OP

Gebruik uitsluitend loodvrije benzine. Loodhoudende benzine veroorzaakt ernstige schade aan inwendige motoronderdelen als kleppen en zuigerveren en ook aan het uitlaatsysteem.

OPMERKING

- Deze markering geeft de aanbevolen brandstof voor dit voertuig aan zoals gespecificeerd in de Europese voorschriften (EN228).
- Controleer bij het tanken of het vulpijstool dezelfde markering draagt.

Uw Yamaha motorblok is gebouwd op het gebruik van normale loodvrije benzine met een octaangetal van RON 95 of hoger. Als de motor gaat detoneren (pingelen), gebruik dan benzine van een ander merk of gebruik loodvrije superbenezine. Door loodvrije benzine te gebruiken gaan bougieën langer mee en blijven de onderhoudskosten beperkt.

Gasohol

Er bestaan twee typen gasohol: gasohol met ethanol en gasohol met methanol. Gasohol met ethanol kan worden gebruikt, mits het ethanolgehalte niet hoger is dan 10% (E10). Gasohol met methanol wordt niet aangeraden door Yamaha aangezien deze schade kan toebrengen aan het brandstofsysteem of problemen kan opleveren met de voertuigprestaties.



Tankoverloopslang

DAU58301

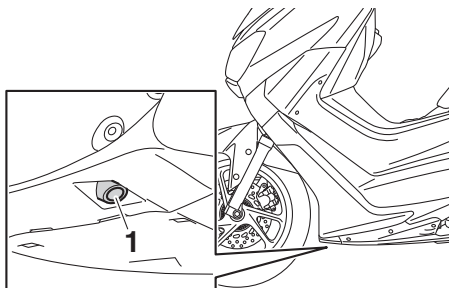

1. Overloopslang brandstoftank

Voordat u de machine gaat gebruiken:

- Controleer de aansluiting en ligging van de overloopslang van de brandstoftank.
- Controleer de overloopslang van de brandstoftank op scheuren of beschadiging en vervang deze indien nodig.
- Controleer of de overloopslang van de brandstoftank niet verstopt is en reinig deze indien nodig.

Uitlaatkatalysator

DAU13434

Dit model is uitgerust met een uitlaatkatalysator.

DWA10863

WAARSCHUWING

Het uitlaatsysteem is heet nadat de motor heeft gedraaid. Let op het volgende om brandgevaar of brandwonden te voorkomen:

- Parkeer de machine nooit nabij brandgevaarlijke stoffen, zoals op gras of op ander materiaal dat gemakkelijk vlam vat.
- Parkeer de machine op een plek waar voetgangers of kinderen niet gemakkelijk met het hete uitlaatsysteem in aanraking kunnen komen.
- Controleer of het uitlaatsysteem is afgekoeld alvorens onderhoudswerkzaamheden uit te voeren.
- Laat de motor niet langer dan enkele minuten stationair draaien. Lang stationair draaien kan leiden tot oververhitting.

DCA10702

LET OP

Gebruik uitsluitend loodvrije benzine. Bij gebruik van loodhoudende benzine zal onherstelbare schade worden toegebracht aan de uitlaatkatalysator.

Functies van instrumenten en bedieningselementen

DAU60621

DAU57081

Zadel

Openen van het zadel

1. Zet de machine op de middenbok.
2. Steek de sleutel in het contactslot en draai deze dan linksom naar de stand "SEAT OPEN".

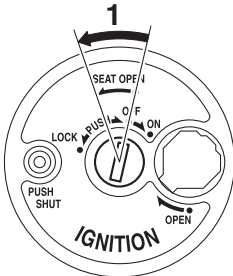

1. Openen.

OPMERKING

Druk de sleutel niet in terwijl u deze draait.

3. Klap het zadel omhoog.

Sluiten van het zadel

1. Klap het zadel omlaag en druk dan aan om te vergrendelen.
2. Neem de sleutel uit.

OPMERKING

Controleer of het zadel stevig is vergrendeld alvorens te gaan rijden.

Opbergcompartimenten

Opbergcompartiment voorzijde

Het voorste opbergcompartiment bevindt zich aan de voorzijde van het voertuig. Gebruik dit compartiment voor kleine voorwerpen.

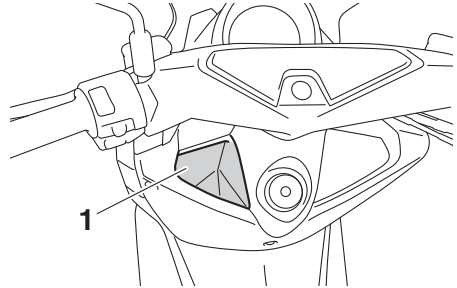

1. Voorste opbergcompartiment

DWA17250

WAARSCHUWING

- Overschrijd het maximumlaadgewicht van 1.5 kg (3.3 lb) voor het voorste opbergcompartiment niet.
- Plaats niets in het voorste opbergcompartiment dat u kan hinderen bij de besturing van het voertuig.

Achterste opbergcompartiment

Het achterste opbergcompartiment bevindt zich onder het zadel. Gebruik dit compartiment voor grote voorwerpen. (Zie pagina 3-16.)

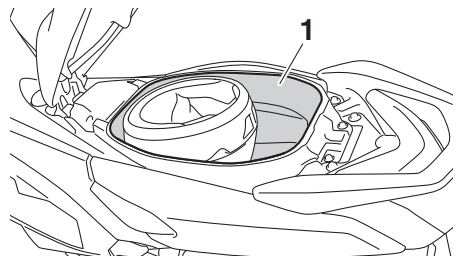

1. Achterste opbergcompartiment

DWAT1052

DAU15306

WAARSCHUWING

- Overschrijd het maximumlaadgewicht van 5 kg (11 lb) voor het achterste opbergcompartiment niet.
- Overschrijd het maximumlaadgewicht van 168 kg (370 lb) voor de machine niet.

DCA21150

LET OP

Let op het volgende bij het gebruik van het opbergcompartiment.

- Het opbergcompartiment wordt warm bij blootstelling aan zon en/of warmte van de motor, dus bewaar er geen etenswaren of voorwerpen in die slecht tegen warmte kunnen of die ontvlambaar zijn.
- Stop natte voorwerpen in een plastic zak alvorens deze in het opbergcompartiment mee te nemen om te voorkomen dat het vocht zich door het opbergcompartiment verspreidt.
- Het opbergcompartiment kan nat worden als de machine wordt gereinigd, dus stop voorwerpen die u wilt meenemen ter bescherming in een plastic zak.
- Bewaar geen waardevolle of breekbare voorwerpen in het opbergcompartiment.

OPMERKING

Laat uw machine niet onbeheerd achter met het zadel open.

Zijstandaard

De zijstandaard bevindt zich aan de linkerzijde van het frame. Trek of druk de zijstandaard met uw voet omhoog of omlaag terwijl u de machine rechtop houdt.

OPMERKING

De ingebouwde sperschakelaar voor de zijstandaard maakt deel uit van het startspersysteem, dat in bepaalde situaties de werking van het ontstekingsstelsel blokkeert. (Zie de volgende paragraaf voor een uitleg over het startspersysteem.)

DWA10242

WAARSCHUWING

Met de machine mag nooit worden gereden terwijl de zijstandaard omlaag staat of niet behoorlijk kan worden opgetrokken (of niet omhoog blijft), anders kan de zijstandaard de grond raken en zo de bestuurder afleiden, waardoor de machine mogelijk onbestuurbaar wordt. Het Yamaha startspersysteem is ontworpen om de bestuurder te helpen bij zijn verantwoordelijkheid de zijstandaard op te trekken alvorens weg te rijden. Controleer dit systeem daarom regelmatig en laat het repareren door een Yamaha dealer als de werking niet naar behoren is.

Funcities van instrumenten en bedieningselementen

DAU66800

Startpersysteem

Controleer de werking van de zijstandaard-schakelaar als volgt.

Functies van instrumenten en bedieningselementen

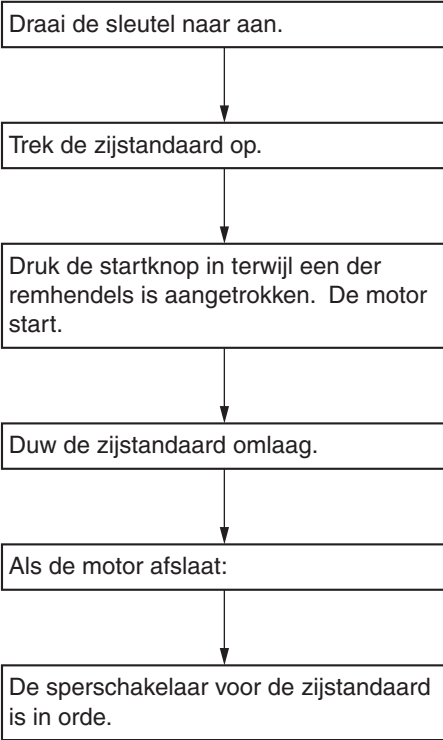

WAARSCHUWING

- Bij deze inspectie moet de machine op de middenbok worden gezet.
- Als zich een storing voordoet, vraag dan alvorens te gaan rijden een Yamaha dealer het systeem te controleren.

Voor uw veiligheid – controles voor het rijden

DAU63440

Inspecteer uw machine voor elk gebruik om te waarborgen dat deze in een veilige werken-de staat is. Volg altijd de schema's en procedures voor inspectie en onderhoud in de ge-bruikershandleiding.

DWA11152

WAARSCHUWING

Onvoldoende inspectie of onderhoud van de machine vergroot het risico op ongeval of schade. Rijd niet met de machine als u een probleem hebt gevonden. Als een pro-bleem niet kan worden opgelost via de procedures in deze handleiding, laat de ma-chine dan nazien door een Yamaha dealer.

Controleer voor het gebruik van deze machine de volgende punten:

ITEM	CONTROLES	PAGINA
Brandstof	<ul style="list-style-type: none">• Controleer het brandstofniveau in de brandstoftank.• Vul indien nodig brandstof bij.• Controleer de brandstofleiding op lekkage.• Controleer de tankoverloopslang op obstakels, scheu- ren of beschadiging en controleer de slangaansluiting.	3-13, 3-15
Motorolie	<ul style="list-style-type: none">• Controleer het olieniveau in de motor.• Vul indien nodig het aanbevolen type olie bij tot aan het voorgeschreven niveau.• Controleer de machine op olie lekkage.	6-10
Versnellingsbakolie	<ul style="list-style-type: none">• Controleer de machine op olie lekkage.	6-12
Koelvloeistof	<ul style="list-style-type: none">• Controleer het koelvloeistofniveau in het reservoir.• Vul indien nodig de aanbevolen koelvloeistof bij tot aan het voorgeschreven niveau.• Controleer het koelsysteem op lekkage.	6-13
Voorrem	<ul style="list-style-type: none">• Controleer de werking.• Als de koppeling zacht of sponzig aanvoelt, vraag dan een Yamaha dealer het hydraulisch systeem te ontlu- chen.• Controleer de remblokken op slijtage.• Vervang indien nodig.• Controleer het vloeistofniveau in het reservoir.• Vul indien nodig het voorgeschreven type remvloeistof bij tot aan het voorgeschreven niveau.• Controleer het hydraulisch systeem op lekkage.	6-23, 6-23, 6-24
Achterrem	<ul style="list-style-type: none">• Controleer de werking.• Als de koppeling zacht of sponzig aanvoelt, vraag dan een Yamaha dealer het hydraulisch systeem te ontlu- chen.• Controleer de remblokken op slijtage.• Vervang indien nodig.• Controleer het vloeistofniveau in het reservoir.• Vul indien nodig het voorgeschreven type remvloeistof bij tot aan het voorgeschreven niveau.• Controleer het hydraulisch systeem op lekkage.	6-23, 6-23, 6-24

Voor uw veiligheid – controles voor het rijden

ITEM	CONTROLES	PAGINA
Gasgreep	<ul style="list-style-type: none">• Controleer of de werking soepel is.• Controleer de vrije slag van de gasgreep.• Vraag indien nodig de Yamaha dealer om de vrije slag van de gasgreep af te stellen en de kabel en het kabelhuis te smeren.	6-19, 6-27
Bedieningskabels	<ul style="list-style-type: none">• Controleer of de werking soepel is.• Smeer indien nodig.	6-26
Wielen en banden	<ul style="list-style-type: none">• Controleer op schade.• Controleer de conditie van de band en de profieldiepte.• Controleer de bandspanning.• Corrigeer indien nodig.	6-20, 6-22
Remhendels	<ul style="list-style-type: none">• Controleer of de werking soepel is.• Smeer indien nodig de hendelscharnierpunten.	6-27
Middenbok, zijstandaard	<ul style="list-style-type: none">• Controleer of de werking soepel is.• Smeer indien nodig de scharnierpunten.	6-28
Framebevestigingen	<ul style="list-style-type: none">• Controleer of alle moeren, bouten en schroeven stevig zijn vastgezet.• Zet indien nodig vast.	—
Instrumenten, verlichting, signaleringssysteem en schakelaars	<ul style="list-style-type: none">• Controleer de werking.• Corrigeer indien nodig.	—
Zijstandaardschakelaar	<ul style="list-style-type: none">• Controleer de werking van het startpersysteem.• Als het systeem niet correct werkt, vraag dan een Yamaha dealer de machine te controleren.	3-17

Gebruik en belangrijke rij-informatie

DAU15952

Lees de gebruikershandleiding zorgvuldig door om u vertrouwd te maken met alle bedieningselementen. Als u de werking van een functie of bedieningselement niet begrijpt, vraag dan uw Yamaha dealer om uitleg.

DAU66721

DCA10251



WAARSCHUWING

DWA10272

Een onvoldoende vertrouwdheid met de bedieningselementen kan leiden tot verlies van de controle, met mogelijk een ongeval of letsel tot gevolg.

Starten van de motor

LET OP

Zie pagina 5-4 voor instructies over het inrijden van de motor alvorens de machine in gebruik wordt genomen.

Het startblokkeringsstelsel staat starten alleen toe als de zijstandaard is opgetrokken.

Zie pagina 3-18 voor meer informatie.

1. Zet het contact aan.

- De waarschuwinglampjes voor motorstoring en de koelvloeistoftemperatuur moeten enkele seconden oplichten en daarna weer uitgaan.
- Het ABS-waarschuwinglampje moet gaan branden en aan blijven tot de machine een snelheid van 10 km/h (6 mi/h) bereikt.

DCA15486

LET OP

Als een waarschuwinglampje niet gaat branden wanneer het contactslot wordt ingeschakeld of wanneer een waarschuwinglampje niet dooft, zie dan pagina 3-3 voor een controle van het circuit van het betreffende waarschuwinglampje.

2. Sluit de gasklep volledig.
3. Druk op de startknop terwijl de voor- of achterrem wordt bediend.

Als de motor niet wil starten, laat dan de startknop los, wacht een paar seconden en probeer het dan opnieuw. Iedere startpoging moet zo kort mogelijk duren om de accu te sparen. Laat de startmotor nooit langer dan 10 seconden achtereen draaien.

LET OP

Trek nooit snel op terwijl de motor nog koud is, dit verkort de levensduur van de motor!

Wegrijden

1. Houd met uw linkerhand de achterremhendel ingedrukt, houd met uw rechterhand de rechterhandgreep vast en duw de scooter van de middenbok af.

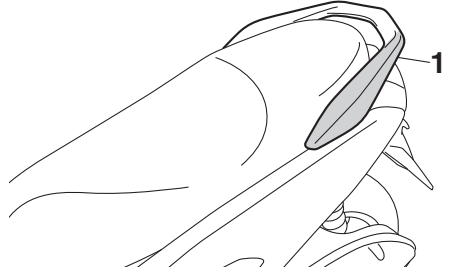

1. Handgreep

2. Ga schrijlings op het zadel zitten en stel de achteruitkijkspiegels af.
3. Zet de richtingaanwijzers aan.
4. Controleer op tegemoetkomend verkeer en draai voorzichtig aan de gasgreep (rechts) om weg te rijden.
5. Schakel de richtingaanwijzers uit.

Gebruik en belangrijke rij-informatie

Sneller en langzamer rijden

DAU16782

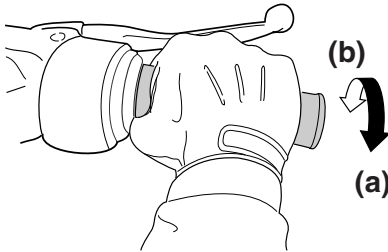

ZALM0199

De rijnsnelheid wordt geregeld door de gasgreep open of dicht te draaien. Draai de gasgreep richting (a) om sneller te gaan rijden. Draai de gasgreep richting (b) om langzamer te gaan rijden.

5

Remmen

DAU16794

DWA10301

WAARSCHUWING

- Vermijd hard en abrupt remmen (met name wanneer u naar één kant overhelt). De scooter zou namelijk kunnen slippen of omvallen.
- Spoorwegovergangen, tramrails, ijzeren platen gebruikt in de wegenbouw en putdeksels worden in natte toestand zeer glad. U dient deze obstakels daarom met aangepaste snelheid te naderen en voorzichtig te passeren.
- Onthoud dat remmen op een nat wegdek veel moeilijker is.
- Rijd langzaam heuvelafwaarts, remmen kan tijdens afdalingen soms lastig zijn.

1. Sluit de gasklep volledig.
2. Bekrachtig de voor- en achterrem gelijktijdig en oefen daarbij geleidelijk meer druk uit.

Tips voor een zuinig brandstofverbruik

DAU16821

Het brandstofverbruik is vooral afhankelijk van uw rijstijl. Hierna volgen enkele tips om het brandstofverbruik te verlagen:

- Voer het motortoerental tijdens accelereren niet te hoog op.
- Voer het toerental niet te hoog op terwijl de motor onbelast draait.
- Laat de motor niet langdurig stationair draaien maar zet hem af (bijvoorbeeld in files, bij stoplichten of bij spoorwegovergangen).

Inrijperiode

DAU16842

De belangrijkste periode in de levensduur van het motorblok is de tijd tussen 0 en 1600 km (1000 mi). Lees daarom de volgende informatie aandachtig door.

Omdat het motorblok gloednieuw is, mag dit de eerste 1600 km (1000 mi) niet te zwaar worden belast. De verschillende onderdelen van de motor slijten op elkaar in totdat de juiste bedrijfsspelingsen zijn bereikt. Rijd tijdens deze periode nooit langdurig volgas en vermijd ook andere manoeuvres die tot oververhitting van de motor kunnen leiden.

DAUM2012

0–1000 km (0–600 mi)

Houd de gasgreep niet langdurig voorbij 1/3 opengedraaid. **LET OP: Na 1000 km (600 mi) moeten de motorolie en de eindoverbrengingsolie worden ververs.**

[DCA11662]

1000–1600 km (600–1000 mi)

Houd de gasgreep niet langdurig voorbij 1/2 opengedraaid.

1600 km (1000 mi) en verder

De machine kan nu normaal worden gebruikt.

DCA10271

LET OP

Als tijdens de inrijperiode motorschade optreedt, vraag dan direct een Yamaha dealer de machine te controleren.

DAU17214

Parkeren

Zet om te parkeren de motor af en neem dan de sleutel uit het contactslot.

DWA10312

WAARSCHUWING

- De motor en het uitlaatsysteem kunnen zeer heet worden, parkeer dus op een plek waar voetgangers of kinderen niet gemakkelijk met deze onderdelen in aanraking kunnen komen en brandwonden kunnen oplopen.
- Parkeer nooit op een helling of een zachte ondergrond, hierdoor kan de machine kantelen met mogelijk brandstoflekkage en brand tot gevolg.
- Parkeer niet nabij gras of andere brandbare materialen die vlam zouden kunnen vatten.

Periodiek onderhoud en afstelling

DAU17246

Door periodiek inspecties, afstellingen en smeerbeurten uit te laten voeren, zorgt u ervoor dat uw machine in zo veilig en efficiënt mogelijke conditie blijft. De eigenaar/bestuurder van de machine is verplicht de optimale veiligheid te waarborgen. Op de volgende pagina's wordt de belangrijkste informatie met betrekking tot inspecties, afstellingen en smeerbeurten gegeven.

De intervalperioden vermeld in de periodieke onderhoudsschema's moeten worden beschouwd als een algemene richtlijn onder normale rijcondities. Het is echter mogelijk dat de intervalperioden voor onderhoud moeten worden verkort afhankelijk van het weer, het terrein, de geografische locatie en individueel gebruik.

DWA10322

WAARSCHUWING

Het niet of onjuist uitvoeren van onderhoud aan de machine vergroot het risico op letsel of overlijden tijdens het uitvoeren van onderhoud of het rijden met de machine. Als u niet bekend bent met voertuigonderhoud, laat het onderhoud dan uitvoeren door uw Yamaha dealer.

DWA15123

WAARSCHUWING

Zet voor het uitvoeren van onderhoud de motor af tenzij anders aangegeven.

- Een draaiende motor heeft bewegende delen die lichaamsdelen of kleding kunnen grijpen en elektrische onderdelen die schokken of brand kunnen veroorzaken.
- Het laten draaien van de motor tijdens het uitvoeren van onderhoud kan leiden tot oogletsel, brandwonden, brand of koolmonoxidevergiftiging, mogelijk met de dood tot gevolg. Zie pagina 1-2 voor meer informatie over koolmonoxide.

DWA15461

WAARSCHUWING

Remschijven, -klauwen, -trommels en -voeringen kunnen tijdens het gebruik zeer heet worden. Laat onderdelen van het remsysteem afkoelen alvorens deze aan te raken.

Boordgereedschapsset

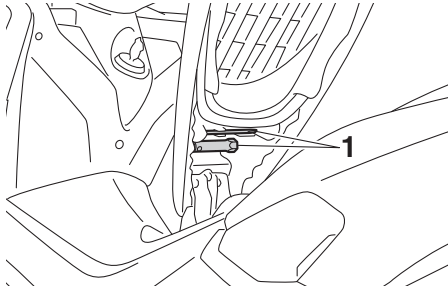

1. Boordgereedschapsset

De boordgereedschapsset bevindt zich aan de onderkant van het zadel. (Zie pagina 3-16.)

De onderhoudsinformatie in deze handleiding en het gereedschap in de boordgereedschapsset zijn bedoeld om u te ondersteunen bij het uitvoeren van preventief onderhoud en kleinere reparaties. Voor de correcte uitvoering van bepaalde onderhoudswerkzaamheden kan echter het gebruik van extra gereedschap zoals een momentsleutel vereist zijn.

OPMERKING _____

Laat een Yamaha dealer onderhoud verrichten als u niet beschikt over het gereedschap of de ervaring die voor bepaalde werkzaamheden vereist zijn.

Periodiek onderhoud en afstelling

DAU71020

OPMERKING

- De jaarlijkse controles horen eenmaal per jaar te worden uitgevoerd, behalve wanneer in plaats daarvan een onderhoudsbeurt op kilometerbasis of, voor Groot-Brittannië, op mijlbasis wordt verricht.
- Herhaal de onderhoudsintervallen vanaf 30000 km (17500 mi), beginnend vanaf 6000 km (3500 mi).
- Werkzaamheden gemarkeerd met een asterisk horen te worden uitgevoerd door een Yamaha dealer, omdat hiertoe speciaal gereedschap, technische gegevens en vakmanschap vereist zijn.

DAU71060

Periodiek onderhoudsschema van het uitstootcontrolesysteem

NR.	ITEM	CONTROLE OF ONDERHOUDSBEURT	KILOMETERSTAND					JAARLIJKSE CONTROLE
			X 1000 km					
			1	6	12	18	24	
		X 1000 mi						
			0.6	3.5	7	10.5	14	
1	* Brandstofleiding	<ul style="list-style-type: none"> • Controleer de brandstofslangen op scheurtjes of beschadigingen. • Vervang indien nodig. 		√	√	√	√	√
2	* Bougie	<ul style="list-style-type: none"> • Controleer de conditie. • Reinig en stel elektrodenafstand af. 		√		√		
		<ul style="list-style-type: none"> • Vervangen. 			√		√	
3	* Klepspel	<ul style="list-style-type: none"> • Controleren en afstellen. 		√	√	√	√	
4	* Brandstofinjectie	<ul style="list-style-type: none"> • Controleer het stationaire toerental van de motor. 	√	√	√	√	√	√
5	* Uitlaatsysteem	<ul style="list-style-type: none"> • Controleer op lekkage. • Zet indien nodig vast. • Vervang pakking indien nodig. 	√	√	√	√	√	

Periodiek onderhoud en afstelling

DAU71361

Algemeen smeer- en onderhoudsschema

NR.	ITEM	CONTROLE OF ONDERHOUDSBEURT	KILOMETERSTAND					JAARLIJKE CONTROLE
			X 1000 km					
			1	6	12	18	24	
				X 1000 mi				
			0.6	3.5	7	10.5	14	
1	* Diagnostische systeemcontrole	<ul style="list-style-type: none"> Voer dynamische inspectie uit met Yamaha diagnosegereedschap. Controleer de storingscodes. 	√	√	√	√	√	√
2	* Luchtfilterelement	<ul style="list-style-type: none"> Vervangen. 	Elke 18000 km (10500 mi)					
3	* Aftapslang luchtfilterhuis	<ul style="list-style-type: none"> Reinigen. 	√	√	√	√	√	
4	* Luchtfilterelement in v-snaarbehuizing	<ul style="list-style-type: none"> Reinigen. Vervang indien nodig. 		√	√	√	√	√
5	* Voorrem	<ul style="list-style-type: none"> Controleer de werking, het vloeistofniveau en op vloeistoflekken. Vervang de remblokken indien nodig. 	√	√	√	√	√	√
6	* Achterrem	<ul style="list-style-type: none"> Controleer de werking, het vloeistofniveau en op vloeistoflekken. Vervang de remblokken indien nodig. 	√	√	√	√	√	√
7	* Remslangen	<ul style="list-style-type: none"> Controleer op scheurtjes en beschadigingen. 		√	√	√	√	√
		<ul style="list-style-type: none"> Vervangen. 	Elke 4 jaar					
8	* Remvloeistof	<ul style="list-style-type: none"> Verversen. 	Elke 2 jaar					
9	* Wielen	<ul style="list-style-type: none"> Controleer de speling en controleer op beschadigingen. Vervang indien nodig. 		√	√	√	√	
10	* Banden	<ul style="list-style-type: none"> Controleer op slijtage en beschadigingen. Vervang indien nodig. Controleer de bandspanning. Corrigeer indien nodig. 		√	√	√	√	√
11	* Wiellagers	<ul style="list-style-type: none"> Controleer op speling of beschadigingen. 		√	√	√	√	

Periodiek onderhoud en afstelling

NR.	ITEM	CONTROLE OF ONDERHOUDSBEURT	KILOMETERSTAND					JAARLIJKE CONTROLE
			X 1000 km					
			1	6	12	18	24	
		X 1000 mi	0.6	3.5	7	10.5	14	
12	* Balhoofdlagers	<ul style="list-style-type: none"> Controleer of de lagers loszitten. Smeren met gematigde hoeveelheid lithiumvet. 	√	√	√	√		√
13	* Framebevestigingen	<ul style="list-style-type: none"> Controleer of alle moeren, bouten en schroeven stevig zijn vastgezet. 		√	√	√	√	√
14	Scharnieras van voor- en achterremhendel	<ul style="list-style-type: none"> Smeren met siliconenvet. 		√	√	√	√	√
15	Zijstandaard, middenbok	<ul style="list-style-type: none"> Controleer de werking. Smeren met lithiumvet. 		√	√	√	√	√
16	* Zijstandaardschakelaar	<ul style="list-style-type: none"> Controleer de werking en vervang indien nodig. 	√	√	√	√	√	√
17	* Voorvork	<ul style="list-style-type: none"> Controleer op een correcte werking en olie lekkage. Vervang indien nodig. 		√	√	√	√	
18	* Schokdemperunits	<ul style="list-style-type: none"> Controleer op een correcte werking en olie lekkage. Vervang indien nodig. 		√	√	√	√	
19	Motorolie	<ul style="list-style-type: none"> Verversen (warm de motor op alvorens olie af te tappen). Controleer het olieniveau en controleer de machine op olie lekkage. 	Bij het eerste interval en telkens wanneer de indicator olieversing gaat knipperen of branden [elke 6000 km (3500 mi)].					√
20	* Olie-aanzuigzeef	<ul style="list-style-type: none"> Reinigen. 	√					
21	* Eindoverbreningsolie	<ul style="list-style-type: none"> Controleer de machine op olie lekkage. 	√	√	√	√	√	
		<ul style="list-style-type: none"> Verversen. 	√		√		√	
22	* Koelsysteem	<ul style="list-style-type: none"> Controleer het koelvloeistofniveau en controleer de machine op vloeistoflekkage. 		√	√	√	√	√
		<ul style="list-style-type: none"> Verversen. 	Elke 3 jaar					
23	* V-snaar	<ul style="list-style-type: none"> Vervangen. 	Als de indicator V-snaarvervanging gaat knipperen of branden					
24	* Voor- en achterremchakelaar	<ul style="list-style-type: none"> Controleer de werking. 	√	√	√	√	√	√

Periodiek onderhoud en afstelling

NR.	ITEM	CONTROLE OF ONDERHOUDSBEURT	KILOMETERSTAND					JAARLIJKE CONTROLE
			X 1000 km					
			1	6	12	18	24	
X 1000 mi			0.6	3.5	7	10.5	14	
25	* Bewegende delen en kabels	• Smeren.		√	√	√	√	√
26	* Gasgreephuis en gaskabel	• Controleer werking en vrije slag. • Stel de vrije slag van de gaskabel af indien nodig. • Smeer het gasgreephuis en de gaskabel.		√	√	√	√	√
27	* Lampen, richting- aanwijzers en schakelaars	• Controleer de werking. • Stel de koplamplichtbundel af.	√	√	√	√	√	√

DAUJ2790

6

OPMERKING

- Motorluchtfiler en luchtfiler van V-snaarbehuizing
 - Het motorluchtfiler op dit model is voorzien van een geolied papieren filterelement. Reinig dit niet met perslucht om beschadiging te voorkomen.
 - Het motorluchtfilerelement moet vaker worden vervangen en het luchtfilerelement van de V-snaarbehuizing moet vaker worden gereinigd bij rijden in zeer stoffige of vochtige gebieden.
- Hydraulisch remsysteem
 - Ververs na het demonteren van de remhoofdcilinders en remklauwen altijd de remvloeistof. Controleer regelmatig de remvloeistofniveaus en vul de reservoirs indien nodig bij.
 - Elke twee jaar moeten de inwendige onderdelen van de hoofdremcilinders en de remklauwen worden vervangen en de remvloeistof worden ververs.
 - De remslangen dienen elke vier jaar te worden vervangen, of wanneer deze zijn gescheurd of beschadigd.

Periodiek onderhoud en afstelling

Panelen verwijderen en aanbrengen

DAU18773

Bij het uitvoeren van sommige onderhoudswerkzaamheden die in dit hoofdstuk worden beschreven, moeten de afgebeelde panelen worden verwijderd. Neem deze paragraaf telkens door om een paneel te verwijderen of aan te brengen.

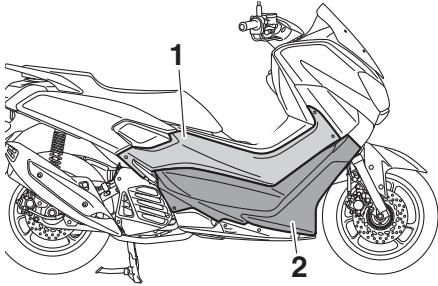

1. Paneel A
2. Paneel B

DAU67270

Paneel A

Om het paneel te verwijderen

1. Verwijder de bouten.

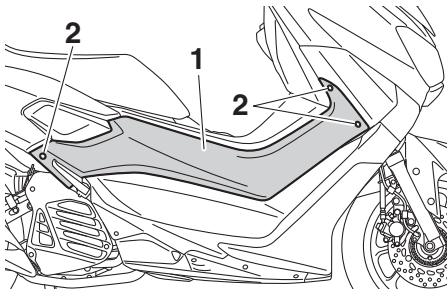

1. Paneel A
2. Bout

2. Klap de rechter passagiersvoetsteun omlaag en trek dan het paneel naar buiten.

Om het paneel aan te brengen

1. Plaats het paneel in de oorspronkelijke positie en breng dan de bouten aan.

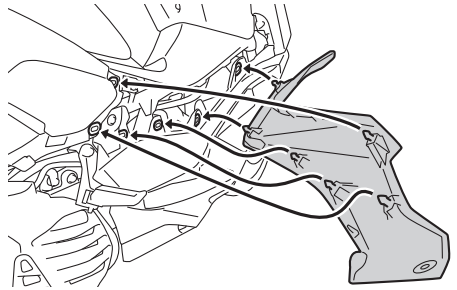

2. Zet de rechter passagiersvoetsteun terug in de oorspronkelijke positie.

Paneel B

Om het paneel te verwijderen

1. Verwijder paneel A.
2. Verwijder de drukclips en de bout.

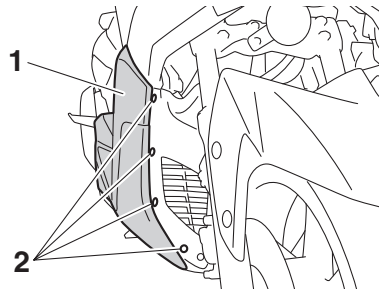

1. Paneel B
2. Drukclip

Periodiek onderhoud en afstelling

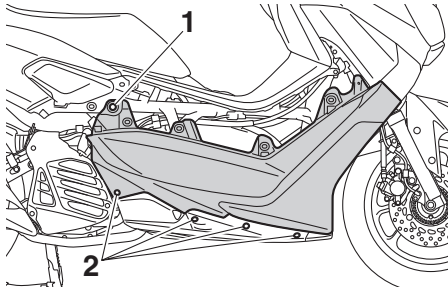

1. Bout
2. Drukclip

3. Verwijder de vloerplaatmatten rechts door deze omhoog te trekken.

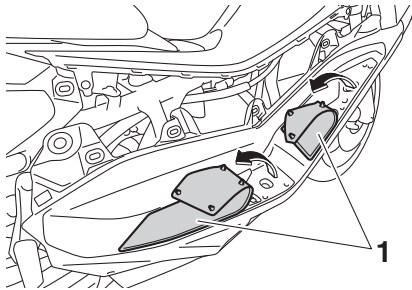

1. Mat op de voetplaat

4. Verwijder de bouten en trek dan het paneel naar buiten.

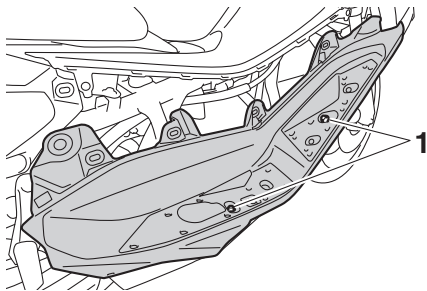

1. Bout

2. Plaats de vloerplaatmatten rechts in de oorspronkelijke positie en druk deze omlaag vast.
3. Breng de bout en de drukclips aan.
4. Monteer paneel A.

Om het paneel aan te brengen

1. Plaats het paneel in de oorspronkelijke positie en breng dan de bouten aan.

DAU67161

De bougie controleren

De bougie is een belangrijk motoronderdeel dat gemakkelijk te controleren is. Door hitte en aanslag slijten bougies op de lange duur. Daarom moeten bougies worden verwijderd en gecontroleerd volgens het periodieke onderhouds- en smeerschema. Bovendien kan aan het uiterlijk van de bougie de conditie van de motor worden afgelezen.

De bougie verwijderen

1. Zet de machine op de middenbok.
2. Verwijder de panelen A en B. (Zie pagina 6-7.)
3. Verwijder de bougiedop.

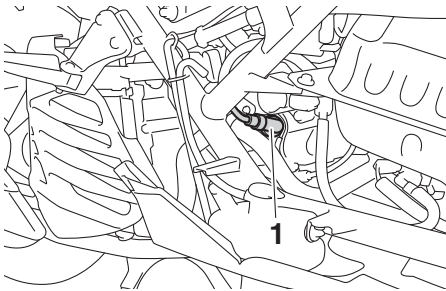

1. Bougiedop

4. Verwijder de bougie zoals getoond met behulp van de bougiesleutel in de boordgereedschapsset.



1. Bougiesleutel

Controleren van de bougie

1. Controleer of de porseleinen isolator rondom de centrale elektrode van de bougie een middeldonkere tot lichte kleur vertoont (de ideale kleur als normaal met het voertuig wordt gereden).

OPMERKING

Wanneer de bougie een heel andere kleur vertoont, werkt de motor mogelijk niet naar behoren. Probeer dergelijke problemen niet zelf vast te stellen. Laat in plaats daarvan uw machine nakijken door een Yamaha dealer.

2. Controleer de bougie op afslijting van de elektroden en op overmatige koolstof- of andere aanslag. Vervang indien nodig de bougie.

Voorgeschreven bougie:

NGK/CPR8EA-9

3. Meet de elektrodenafstand met een draadvoelmaat. Stel de afstand indien nodig af volgens de specificatie.

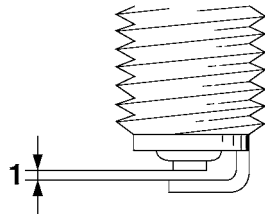

1. Elektrodenafstand

Elektrodenafstand:

0.8–0.9 mm (0.031–0.035 in)

De bougie monteren

1. Reinig het oppervlak van de bougiepakking en het pasvlak en verwijder eventueel vuil uit de schroefdraad van de bougie.

Periodiek onderhoud en afstelling

DAU66991

2. Breng de bougie aan met behulp van de bougiesleutel en zet vast met het correcte aanhaalmoment.

Aanhaalmoment:

Bougie:
13 N·m (1.3 kgf·m, 9.4 lb·ft)

OPMERKING

Als geen momentsleutel beschikbaar is, wordt de bougie correct vastgezet door handvast te zetten en dan nog 1/4–1/2 slag verder te draaien. De bougie moet echter zo snel mogelijk naar het juiste aanhaalmoment worden aangedraaid.

3. Installeer de bougiedop.

OPMERKING

Installeer de bougiedop in de in de afbeelding getoonde positie en zodanig dat de bougiekabel geen omliggende onderdelen raakt.

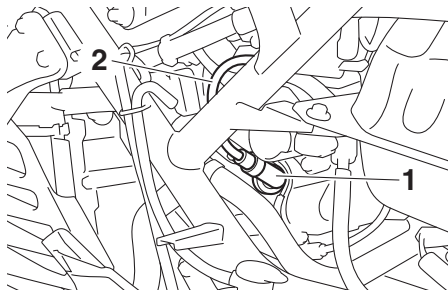

1. Bougiedop
2. Bougiekabel

4. Monteer de panelen.

Motorolie en olie-aanzuigzeef

Vóór iedere rit moet het motorolieniveau worden gecontroleerd. Verder moet de olie worden verversd en de olie-aanzuigzeef worden gereinigd volgens de intervalperiodes vermeld in het periodieke smeer- en onderhoudsschema.

Om het motorolieniveau te controleren

1. Zet de machine op de middenbok. Wanneer de machine iets schuin staat, kan het niveau al foutief worden afgelezen.
2. Start de motor, laat deze een paar minuten warmdraaien en zet hem dan af.
3. Wacht een paar minuten om de olie tot rust te laten komen, verwijder de olievuldop, veeg de peilstok schoon, steek deze weer in de vulopening (zonder vast te draaien) en neem dan weer uit om het olieniveau te controleren. **WAARSCHUWING! De uitlaatdemper en uitlaatdemperbeschermer worden tijdens het gebruik zeer heet. Ter voorkoming van mogelijke brandwonden moet u de uitlaatdemper en de beschermer laten afkoelen voordat u de olievuldop verwijdert.**

[DWA17810]

OPMERKING

Het motorolieniveau moet tussen het uiteinde van de peilstok en de merkstreep voor maximumniveau liggen.

Periodiek onderhoud en afstelling

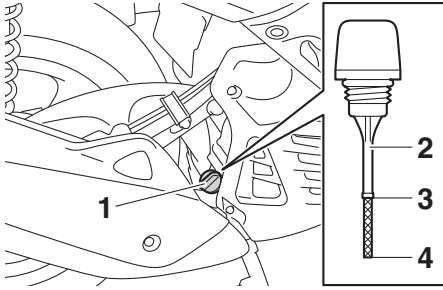

1. Olievuldop
 2. Motoroliepeilstok
 3. Merkstreef maximumniveau
 4. Uiteinde van de motoroliepeilstok
4. Als het motorolieniveau niet tussen het uiteinde van de peilstok en de merkstreef voor maximumniveau ligt, vul dan voldoende olie, van de aanbevolen soort, bij tot het correcte niveau.
5. Steek de peilstok in de vulopening en draai dan de olieafdop vast.

Motorolie verversen en olie-aanzuigzeef reinigen

1. Start de motor, laat deze een paar minuten warmdraaien en zet hem dan af.
2. Zet een olieopvangbak onder de motor om de gebruikte olie op te vangen.
3. Verwijder de olieafdop en de aftappluggen A en B om de olie uit het carter te laten stromen. **LET OP: Bij het verwijderen van de olieaftapplug B vallen de O-ring, compressieveer en oliezeef naar buiten. Zorg ervoor dat u deze onderdelen niet kwijtraakt.** [DCAT1022]

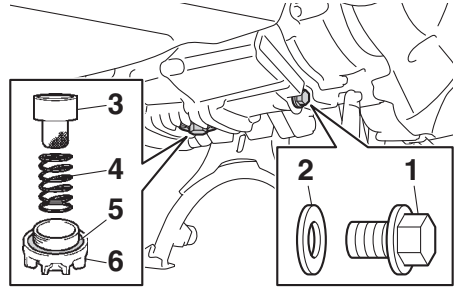

1. Olieaftapplug A
 2. Pakking
 3. Olieaanzuigzeef
 4. Drukveer
 5. O-ring
 6. Olieaftapplug B
4. Reinig de motorolie-aanzuigzeef in oplosmiddel, controleer hem op schade en vervang indien nodig.
5. Bevestig de motorolie-aanzuigzeef, compressieveer, nieuwe O-ring en olieaftapplug B.

OPMERKING

Zorg dat de O-ring correct aanligt.

6. Bevestig olieaftapplug A met een nieuwe pakking en zet beide aftappluggen vast met het voorgeschreven aanhaalmoment.

Aanhaalmoment:

Olieaftapplug A:
20 N·m (2.0 kgf·m, 14 lb·ft)

Olieaftapplug B:
32 N·m (3.2 kgf·m, 23 lb·ft)

7. Vul bij met de voorgeschreven hoeveelheid van de aanbevolen motorolie, breng dan de olieafdop aan en zet deze vast.

Aanbevolen motorolie:

Zie pagina 8-1.

Oliehoeveelheid:

0.90 L (0.95 US qt, 0.79 Imp.qt)

Periodiek onderhoud en afstelling

DAU20067

OPMERKING

Veeg enige gemorste olie af nadat de motor en het uitlaatsysteem zijn afgekoeld.

DCA11621

LET OP

- **Om het slippen van de koppeling te voorkomen (de motorolie smeert immers ook de koppeling) mogen geen chemische additieven worden toegevoegd. Gebruik geen oliën met een "CD" dieselspecificatie of oliën met een hogere kwaliteit dan gespecificeerd. Gebruik ook geen oliën met een "ENERGY CONSERVING II" of hogere aanduiding.**
- **Zorg dat er geen verontreinigingen in het carter terecht komen.**

6

8. Start de motor, laat deze een paar minuten stationair draaien en controleer daarbij op olie lekkage. Als er sprake is van olie lekkage, zet de motor dan direct af en zoek de oorzaak.
9. Zet de motor af, controleer dan het olieniveau en corrigeer indien nodig.
10. Reset de ritteller voor olierversing en de indicator olierversing "OIL". (Zie pagina 3-6 voor het terugstellen.)

Eindoverbrengingsolie

Het eindoverbrengingshuis moet voor elke rit worden gecontroleerd op olie lekkage. In geval van lekkage dient u de scooter door een Yamaha dealer te laten nakijken en repareren. Bovendien dient de eindoverbrengingsolie als volgt te worden verversd op de tijdstippen vermeld in het periodieke onderhouds- en smeerschema.

1. Start de motor, warm de eindoverbrengingsolie op door enkele minuten te rijden en zet dan de motor af.
2. Zet de scooter op de middenbok.
3. Plaats een olieopvangbak onder het eindoverbrengingshuis om de gebruikte olie op te vangen.
4. Verwijder de vuldop van de eindoverbrengingsolie met de o-ring uit het eindoverbrengingshuis.

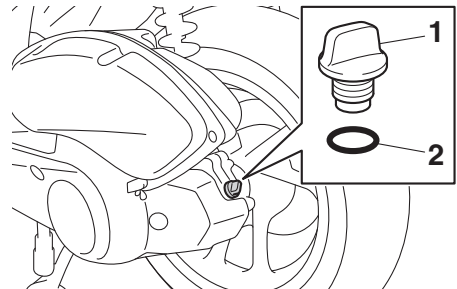

1. Vuldop versnellingsbakolie
2. O-ring

5. Verwijder de aftapplug van de eindoverbrengingsolie met de pakking om de olie uit het eindoverbrengingshuis te laten stromen.

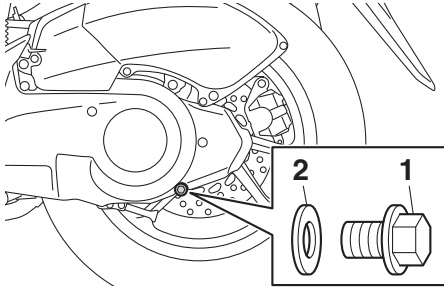

1. Aftapplug versnellingsbakolie
2. Pakking

6. Monteer de aftapplug van de eindoverbrengingsolie met de nieuwe pakking en zet de bout vast met het voorgeschreven aanhaalmoment.

Aanhaalmoment:

Aftapplug eindoverbrengingsolie:
20 N·m (2.0 kgf·m, 14 lb·ft)

7. Vul met de aangegeven hoeveelheid van de aanbevolen eindoverbrengingsolie. **WAARSCHUWING! Zorg ervoor dat geen vreemde materialen in het eindoverbrengingshuis terecht komen. Zorg ervoor dat geen olie op de band of het wiel terecht komt.** [DWA11312]

Aanbevolen eindoverbrengingsolie:

Zie pagina 8-1.

Oliehoeveelheid:

0.15 L (0.16 US qt, 0.13 Imp.qt)

8. Plaats de vuldop van de eindoverbrengingsolie met de nieuwe o-ring en draai de vuldop vast.
9. Controleer het eindoverbrengingshuis op olie lekkage. Zoek in geval van lekkage naar de oorzaak.

Koelvloeistof

Voor iedere rit moet het koelvloeistofniveau worden gecontroleerd. Ook moet de koelvloeistof worden verversd volgens de intervalperioden vermeld in het periodieke smeer- en onderhoudsschema.

Controleren van het koelvloeistofniveau

1. Zet de machine op de middenbok.

OPMERKING

- Het koelvloeistofniveau moet worden gecontroleerd terwijl de motor koud is, temperatuurverschillen zijn namelijk van invloed op het niveau.
- Zorg dat de machine rechtop staat bij het controleren van het koelvloeistofniveau. Wanneer de machine iets schuin staat, kan het niveau al foutief worden afgelezen.

2. Controleer het koelvloeistofniveau via het kijkglas.

OPMERKING

Het koelvloeistofniveau moet tussen de merkstrepen voor minimum- en maximumniveau staan.

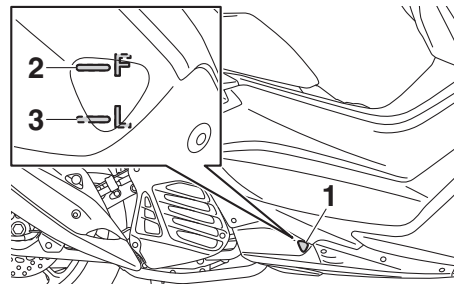

1. Kijkglas koelvloeistofniveau
2. Merkstreek maximumniveau
3. Merkstreek minimumniveau

Periodiek onderhoud en afstelling

- Als de koelvloeistof op of beneden de merkstreep voor minimumniveau staat, verwijder dan de voetplaatmat aan de rechterzijde door deze omhoog te trekken.

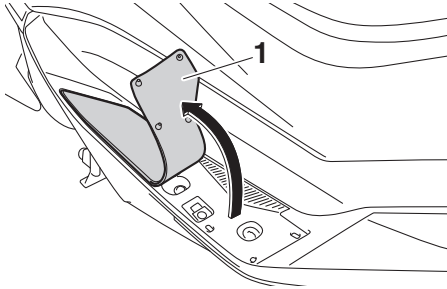

1. Mat op de voetplaat

- Verwijder de afdekking van het koelvloeistofreservoir.

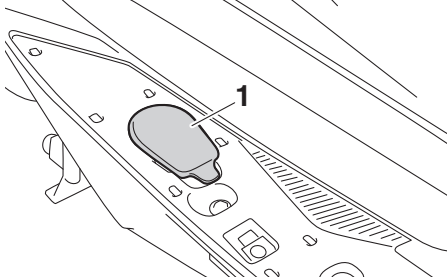

1. Kap koelvloeistofreservoir

- Verwijder de dop van het koelvloeistofreservoir, vul koelvloeistof bij tot aan de merkstreep voor maximumniveau, en breng dan de dop van het koelvloeistofreservoir weer aan. **WAARSCHUWING! Verwijder alleen de dop van het koelvloeistofreservoir. Probeer nooit om de radiatorvuldop te verwijderen als de motor koud is.** [DWA15162] **LET OP: Als er geen koelvloeistof aanwezig is, gebruik dan in plaats daarvan gedistilleerd water of onthard leidingwater. Gebruik geen hard water of zout water, dit is schadelijk voor de motor.**

Als er in plaats van koelvloeistof water is gebruikt, vervang dit dan zo snel mogelijk door koelvloeistof, anders is het systeem niet beschermd tegen vorst en corrosie. Als er water aan de koelvloeistof is toegevoegd, laat dan een Yamaha dealer zo snel mogelijk het anti-vriesgehalte van de koelvloeistof controleren om te voorkomen dat de effectiviteit van de koelvloeistof afneemt. [DCA10473]

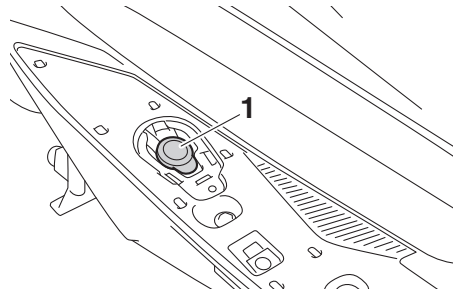

1. Dop koelvloeistofreservoir

Inhoud koelvloeistofreservoir (tot aan de merkstreep voor maximumniveau):

0.25 L (0.26 US qt, 0.22 Imp.qt)

- Breng de afdekking van het koelvloeistofreservoir aan.
- Plaats de voetplaatmat rechts in de oorspronkelijke positie en druk deze omlaag vast.

DAU67280

Om de koelvloeistof te verversen

- Zet de machine op een vlakke ondergrond en laat het motorblok indien nodig afkoelen.
- Verwijder de panelen A en B. (Zie pagina 6-7.)
- Verwijder de radiatorkap door de bouten los te halen.

Periodiek onderhoud en afstelling

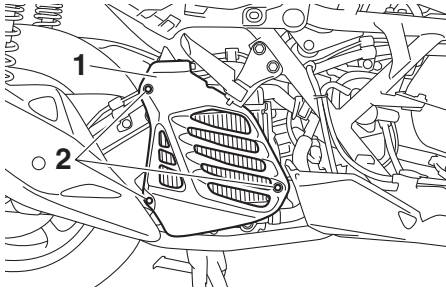

1. Radiatorkap
2. Bout

4. Schuif een opvangbak onder de motor om de gebruikte koelvloeistof op te vangen.
5. Verwijder de radiatorvuldop.
WAARSCHUWING! Probeer nooit om de radiatorvuldop te verwijderen als de motor warm is. [DWA10382]

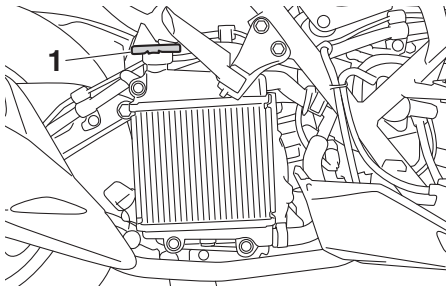

1. Radiatorvuldop

6. Verwijder de aftapschroef voor koelvloeistof en de o-ring om het koelsysteem af te tappen.

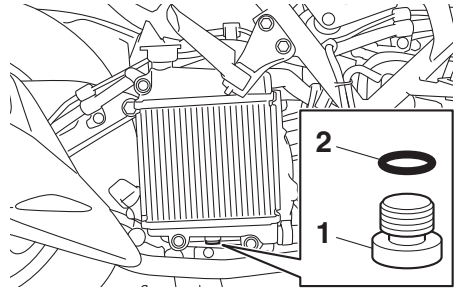

1. Aftapschroef koelvloeistof
2. O-ring

7. Verwijder de aftapplug voor koelvloeistof en de pakking om het koelsysteem af te tappen.

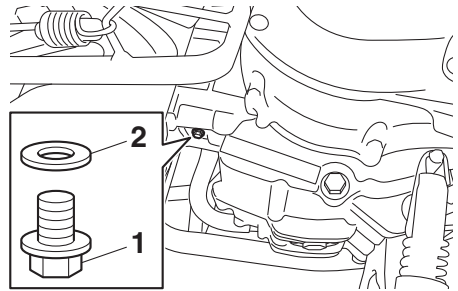

1. Aftapplug koelvloeistof
2. Pakking

8. Verwijder het koelvloeistofreservoir door de bout los te halen.

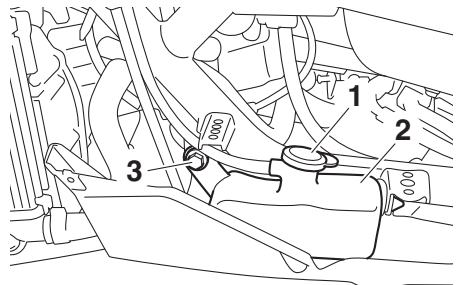

1. Dop koelvloeistofreservoir
2. Koelvloeistofreservoir
3. Bout

Periodiek onderhoud en afstelling

9. Verwijder de dop van het koelvloeistofreservoir en keer dan het koelvloeistofreservoir ondersteboven om het leeg te maken.
10. Spoel het koelsysteem nadat alle koelvloeistof is uitgestroomd grondig door met schoon leidingwater.
11. Monteer het koelvloeistofreservoir door de bout aan te brengen.
12. Monteer de aftapplug voor koelvloeistof met een nieuwe pakking en zet de plug dan vast met het voorgeschreven aanhaalmoment.
13. Breng de aftapschroef voor koelvloeistof en de nieuwe o-ring aan.
14. Giet de aanbevolen koelvloeistof in het reservoir tot aan de merkstreep voor maximumniveau en breng dan de dop van het koelvloeistofreservoir aan.
15. Giet de aanbevolen koelvloeistof in de radiator totdat deze vol is.
16. Breng de radiatorvuldop aan, start de motor, laat deze een paar minuten stationair draaien en zet hem dan uit.
17. Verwijder de radiatorvuldop om het koelvloeistofniveau in de radiator te controleren. Vul indien nodig koelvloeistof bij tot het niveau boven in de radiator staat en breng dan de radiatorvuldop aan.
18. Start de motor en controleer dan of ergens aan de machine lekkage te zien is. Vraag in dat geval een Yamaha dealer het koelsysteem te controleren.
19. Monteer de radiatorkap door de bouten aan te brengen.
20. Monteer de panelen.

Aanhaalmoment:

Aftapplug koelvloeistof:
10 N·m (1.0 kgf·m, 7.2 lb·ft)

6

Mengverhouding antivries/water:

1:1

Aanbevolen antivries:

Hoogwaardige ethyleenglycol antivries met corrosieremmers voor aluminium motoren

Hoeveelheid koelvloeistof:

Radiator (inclusief alle leidingen):
0.46 L (0.49 US qt, 0.40 Imp.qt)
Koelvloeistofreservoir (tot aan de merkstreep voor maximumniveau):
0.25 L (0.26 US qt, 0.22 Imp.qt)

16. Breng de radiatorvuldop aan, start de motor, laat deze een paar minuten stationair draaien en zet hem dan uit.
17. Verwijder de radiatorvuldop om het koelvloeistofniveau in de radiator te controleren. Vul indien nodig koel-

DAU67174

Luchtfilterelementen van luchtfilter en V-snaarbehuizing

Het luchtfilterelement moet worden vervangen en het luchtfilterelement in de V-snaarbehuizing moet worden gereinigd volgens de intervalperioden vermeld in het periodieke smeer- en onderhoudsschema. Reinig de luchtfilterelementen vaker als u in zeer stoffige of vochtige gebieden rijdt. De aftapslang van het luchtfilter en de aftapslang van het luchtfilter van de V-snaarbehuizing moeten regelmatig worden nagekeken en waar nodig worden gereinigd.

Reinigen van de luchtfilteraftapslang

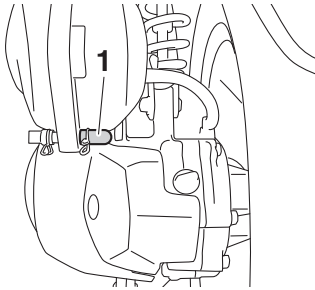

1. Aftapslang luchtfilter

1. Controleer of zich in de slang aan de achterkant van het luchtfilterhuis geen water of vuil heeft verzameld.
2. Haal de slang los van de klem als er vuil of water in zit, reinig hem grondig en breng opnieuw aan.

OPMERKING

Als vuil of water werd aangetroffen in de aftapslang, controleer dan het luchtfilterelement op overmatig vuil of beschadiging en vervang het indien nodig.

Het luchtfilterelement vervangen

1. Zet de machine op de middenbok.
2. Verwijder het luchtfilterdeksel door de schroeven te verwijderen.

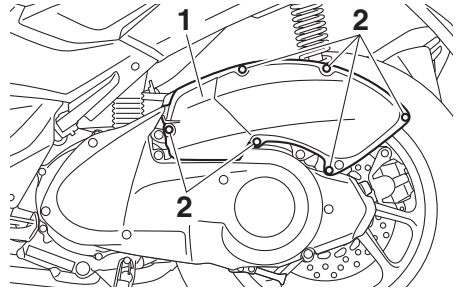

1. Luchtfilterdeksel

2. Schroef

3. Trek het luchtfilterelement uit.

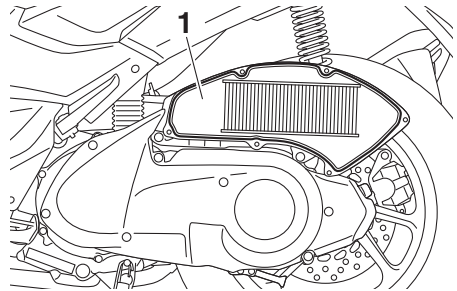

1. Luchtfilterelement

4. Breng een nieuw luchtfilterelement aan in het luchtfilterhuis. **LET OP: Zorg ervoor dat het filterelement goed aanligt in het luchtfilterhuis. Laat de motor nooit draaien met het luchtfilterelement uitgenomen, hierdoor kunnen de zuiger(s) en/of cilinder(s) overmatig versleten raken.** [DCA10482]

DCA21220

LET OP

- Het luchtfilterelement moet worden vervangen volgens de intervalperioden vermeld in het periodieke smeer- en onderhoudsschema.
- Het luchtfilterelement dient vaker te worden vervangen wanneer u in een extreem vochtige of stoffige omgeving rijdt.

Periodiek onderhoud en afstelling

- **Reinig het luchtfilterelement niet met perslucht.**

5. Monteer het luchtfilterdeksel door de schroeven aan te brengen.

Reinigen van de aftapslang van de V-snaarbehuizing

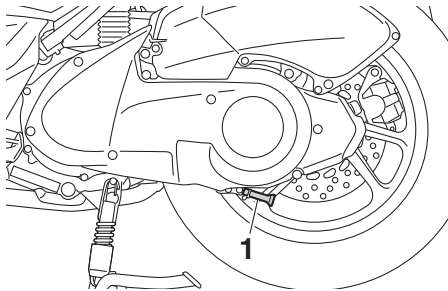

1. Aftapslang v-snaarbehuizing

1. Controleer of zich in de slang aan de achterkant van de V-snaarbehuizing geen water of vuil heeft verzameld.
2. Haal de slang los van de klem als er vuil of water in zit, reinig hem grondig en breng opnieuw aan.

OPMERKING

Als vuil of water werd aangetroffen in de aftapslang, controleer dan het luchtfilterelement van de V-snaarbehuizing op overmatig vuil of beschadiging en vervang het indien nodig.

Reinigen van het luchtfilterelement in de V-snaarbehuizing

1. Zet de machine op de middenbok.
2. Verwijder de schroeven en trek vervolgens het deksel van het luchtfilterelement in de V-snaarbehuizing naar buiten en weg van de V-snaarbehuizing.

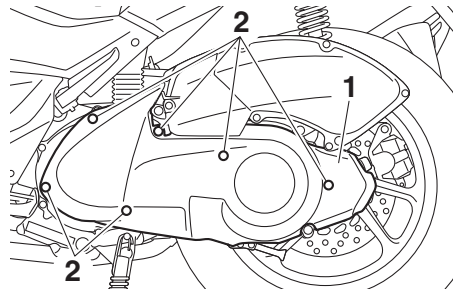

1. Deksel luchtfilterelement in V-snaarbehuizing
2. Schroef

3. Haal het luchtfilterelement van de V-snaarbehuizing eruit en reinig het met oplosmiddel. Verwijder na het reinigen het achtergebleven oplosmiddel door het element uit te wringen. **WAARSCHUWING! Gebruik alleen een speciaal reinigingsmiddel voor onderdelen. Gebruik geen benzine of oplosmiddelen met een laag ontvlammingspunt om het risico op brand of explosie te vermijden.**

[DWA10432] **LET OP:** Spring voorzichtig om met het filterelement en verdraai het niet om beschadiging te voorkomen. [DCA10522]

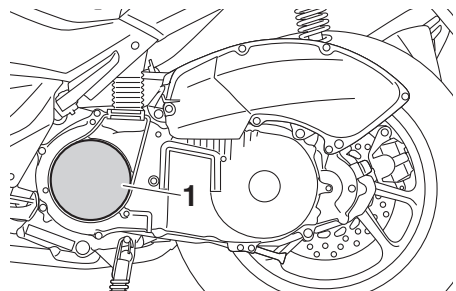

1. Luchtfilterelement in V-snaarbehuizing

Periodiek onderhoud en afstelling

DAU21386

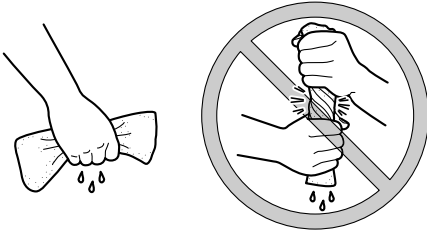

4. Breng olie van de aanbevolen soort aan op het hele oppervlak van de filterspons en wring dan de overtollige olie uit.

OPMERKING

- Het luchtfilterelement moet nat zijn maar mag niet druipen.
- Controleer het luchtfilterelement op beschadiging en sterke vervuiling en vervang het indien nodig.

Aanbevolen olie:

Yamaha olie voor schuimrubberen luchtfilterelementen of een vergelijkbaar product

5. Plaats het element in de V-snaarbehuizing.
6. Monteer het deksel van het luchtfilterelement door de schroeven aan te brengen.

De vrije slag van de gasgreep controleren

Meet de vrije slag van de gasgreep zoals getoond.

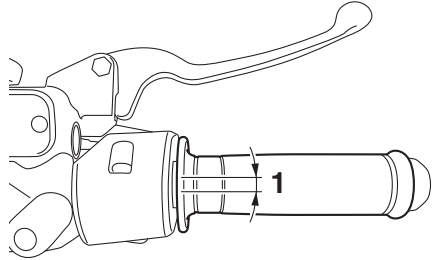

1. Vrije slag van gasgreep

Vrije slag van gasgreep:

3.0–5.0 mm (0.12–0.20 in)

Controleer de vrije slag van de gasgreep regelmatig en laat de vrije slag indien nodig afstellen door een Yamaha dealer.

Klepspeling

De klepspeling kan tijdens gebruik gaan afwijken, waardoor de lucht/brandstof-verhouding kan veranderen en/of het motorgeluid toeneemt. Om dit te voorkomen moet de klepspeling door een Yamaha dealer worden afgesteld volgens de intervalperioden vermeld in het periodieke smeer- en onderhoudsschema.

Banden

Banden zijn het enige contact tussen de machine en het wegdek. Veiligheid onder alle rijomstandigheden hangt af van een relatief klein contactoppervlak met het wegdek. Het is daarom essentieel om de banden te allen tijde in een goede conditie te houden en deze op tijd te vervangen door de voorgeschreven banden.

Bandenspanning

De bandenspanning moet voor elke rit worden gecontroleerd en indien nodig worden bijgesteld.

DWA10504

WAARSCHUWING

Rijden met deze machine met een onjuiste bandenspanning kan leiden tot verlies van de controle met mogelijk ernstig letsel of overlijden tot gevolg.

- De bandenspanning moet worden gecontroleerd en afgesteld terwijl de banden koud zijn (wanneer de temperatuur van de banden gelijk is aan de omgevingstemperatuur).
 - De bandenspanning moet worden aangepast aan de rij snelheid en het totale gewicht van rijder, passagier, bagage en accessoires dat voor dit model is vastgesteld.
-

Periodiek onderhoud en afstelling

Bandenspanning (gemeten op koude banden):

1 persoon:

Voor:

150 kPa (1.50 kgf/cm², 22 psi)

Achter:

250 kPa (2.50 kgf/cm², 36 psi)

2 personen:

Voor:

150 kPa (1.50 kgf/cm², 22 psi)

Achter:

250 kPa (2.50 kgf/cm², 36 psi)

Maximale belasting*:

168 kg (370 lb)

* Totaal gewicht van bestuurder, passagier, bagage en accessoires

Minimale bandprofiel diepte (voor en achter):

1.6 mm (0.06 in)

OPMERKING

De slijtagelimiet voor bandprofiel diepte is voor diverse landen verschillend. Neem altijd de lokale voorschriften in acht.

DWA10472

WAARSCHUWING

- Laat sterk versleten banden door een Yamaha dealer vervangen. Rijden op een machine met versleten banden is niet alleen verboden, maar dit heeft ook een averechts effect op de rijstabiliteit, waardoor u de macht over het stuur zou kunnen verliezen.
- De vervanging van onderdelen van wielen en remmen, inclusief banden, dient te worden overgelaten aan een Yamaha dealer, die over de nodige vakkundige kennis en ervaring beschikt om dit te doen.
- Rijd niet te snel direct na het verwisselen van een band. Het bandoppervlak dient eerst te zijn ingereden voordat het zijn optimale eigenschappen verkrijgt.

6

WAARSCHUWING

DWA10512

Belaad uw machine nooit te zwaar. Rijden met een te zwaar belaste machine kan leiden tot een ongeval.

Inspectie van banden

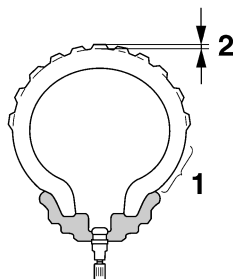

1. Wang van band
2. Bandprofiel diepte

Voor elke rit moeten de banden worden gecontroleerd. Als de bandprofiel diepte op het midden van de band de vermelde limiet heeft bereikt, de band spijkers of stukjes glas bevat of wanneer de wang van de band scheurtjes vertoont, moet de band onmiddellijk door een Yamaha dealer worden vervangen.

Bandeninformatie

Dit model is uitgerust met tubeless banden en rubberen bandventielen.

Banden verouderen, zelfs als ze niet of slechts sporadisch zijn gebruikt. Scheuren in het rubber van het loopvlak en de wang van de band, soms in combinatie met vervorming van het karkas, zijn een teken van veroudering. Oude banden moeten worden gecontroleerd door bandenspecialisten om na te gaan of ze geschikt zijn voor verder gebruik.

WAARSCHUWING

Monteer altijd voor- en achterbanden van hetzelfde merk en type. Verschillende banden kunnen het weggedrag van de machine veranderen, wat kan leiden tot een ongeval.

Na uitgebreide tests zijn alleen de hieronder vermelde banden door Yamaha goedgekeurd voor dit model.

Voorband:

Maat:

110/70-13M/C 48P

Fabrikant/model:

DUNLOP/SCOOTSMART

Achterband:

Maat:

130/70-13M/C 57P

Fabrikant/model:

DUNLOP/SCOOTSMART

Gietwielen

Let ten aanzien van de voorgeschreven wielen op het volgende voor een optimale prestatie, levensduur en veilige werking van uw voertuig.

- Voor elke rit moeten de velgranden worden gecontroleerd op scheurtjes, verbuiging, kromheid of andere schade. Laat in geval van schade het wiel door een Yamaha dealer vervangen. Probeer het wiel nooit zelf te repareren, hoe klein de reparatie ook is. Vervang een wiel dat vervormd is of haarscheurtjes vertoont.
- Na het vervangen van een wiel of band moet het wiel worden uitgebalanceerd. Een niet uitgebalanceerd wiel zal mogelijk slecht functioneren of kan een slechte wegligging en een verkorte levensduur van de banden tot gevolg hebben.

Vrije slag van voor- en achterremhendel controleren

DAU50861

Voor

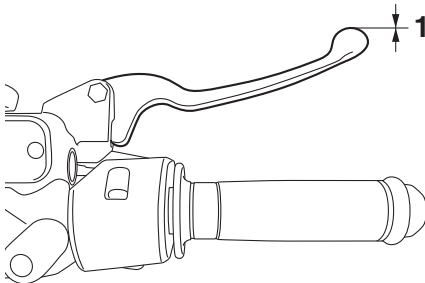

1. Geen vrije slag remhendel

Achter

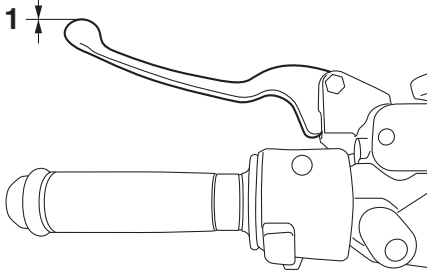

1. Geen vrije slag remhendel

Aan de uiteinden van de remhendels mag geen vrije slag aanwezig zijn. Als er toch een vrije slag is, laat dan een Yamaha dealer het remsysteem inspecteren.

DWA14212

WAARSCHUWING

Een zacht of sponzig gevoel in de remhendel kan betekenen dat er lucht in het hydraulisch systeem aanwezig is. Als er lucht in het hydraulisch systeem zit, laat dan het systeem door een Yamaha dealer ontluichten voordat de machine wordt gebruikt. Lucht in het hydraulisch systeem heeft een negatief effect op de remwerking, waardoor u de macht over het stuur zou kunnen verliezen met een ongeluk als gevolg.

Controleren van voor- en achterremblokken

DAU22393

De remblokken in de voor- en achterrem moeten worden gecontroleerd op slijtage volgens de intervalperiodes voorgeschreven in het periodieke smeer- en onderhoudsschema.

Remblokken voorrem

DAU22432

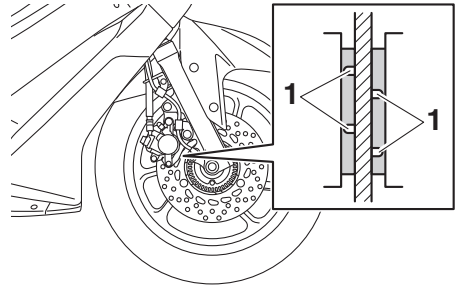

1. Slijtage-indicatorgroef remblok

Elk voorremblok is voorzien van slijtage-indicatorgroeven, zodat het remblok kan worden gecontroleerd zonder de rem te hoeven demonteren. Let op de slijtage-indicatorgroeven om de remblokslijtage te controleren. Wanneer een remblok zover is afgesleten dat de slijtage-indicatorgroeven vrijwel zijn verdwenen, vraag dan een Yamaha dealer de remblokken als set te vervangen.

Periodiek onderhoud en afstelling

Remblokken achterrem

DAU22461

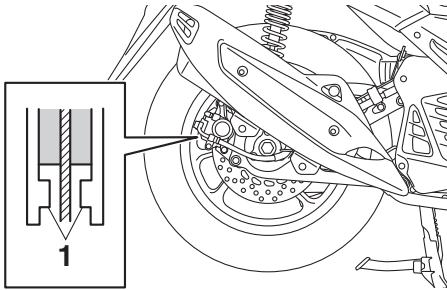

1. Slijtage-indicator remblok

Elk achterremblok heeft een eigen slijtage-indicator, zodat het remblok kan worden gecontroleerd zonder de rem te hoeven demonteren. Bekrachtig de rem en let op de stand van de slijtage-indicator om de remblokslijtage te controleren. Wanneer een remblok zover is afgesleten dat de slijtage-indicator de remschijf bijna raakt, vraag dan een Yamaha dealer de remblokken als set te vervangen.

Controleren van remvloeistofniveau

DAU40262

Controleer alvorens te gaan rijden of de remvloeistof boven de merkstreep voor minimumniveau staat. Meet het remvloeistofniveau en let erop dat de bovenzijde van het reservoir horizontaal staat. Vul indien nodig remvloeistof bij.

Voorrem

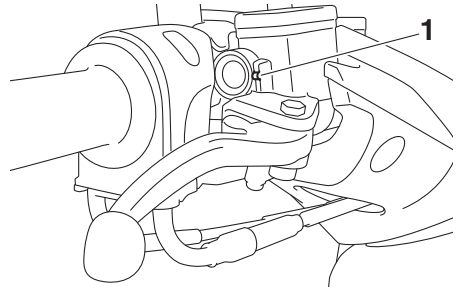

1. Merkstreep minimumniveau

Achterrem

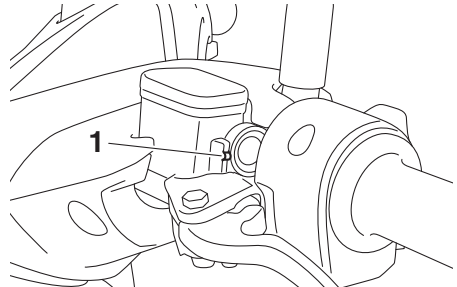

1. Merkstreep minimumniveau

Aanbevolen remvloeistof:
DOT 4

DWA16011

WAARSCHUWING

Onjuist uitgevoerd onderhoud kan resulteren in verlies van remvermogen. Neem de volgende voorzorgsmaatregelen in acht:

- Bij een te laag remvloeistofniveau kan lucht binnendringen in het remsysteem, waardoor de remprestaties afnemen.
- Reinig de reservoirdop alvorens deze te verwijderen. Gebruik uitsluitend DOT 4 remvloeistof uit een onaangebroken verpakking.
- Gebruik uitsluitend de aanbevolen remvloeistof, anders kunnen de rubberafdichtingen beschadigd raken met lekkage tot gevolg.
- Vul bij met hetzelfde type remvloeistof. Toevoeging van een ander type remvloeistof dan DOT 4 kan resulteren in een schadelijke chemische reactie.
- Pas op en zorg dat tijdens het bijvullen geen water of stof het remvloeistofreservoir binnendringen. Water zal het kookpunt van de remvloeistof aanzienlijk verlagen zodat dampbelvorming kan optreden en vuil de hydraulisch bediende kleppen van de ABS eenheid kan verstoppen.

DCA17641

LET OP

Remvloeistof kan gelakte of kunststof onderdelen beschadigen. Veeg gemorst remvloeistof steeds direct af.

Naarmate de remblokken afslijten, zal het remvloeistofniveau geleidelijk verder dalen. Een laag remvloeistofniveau kan duiden op versleten remblokken en/of lekkage in het remsysteem. Controleer daarom de remblokken op slijtage en het remsysteem op lekkage. Vraag als het remvloeistofniveau plotseling sterk is gedaald een Yamaha dealer om een inspectie alvorens verder te rijden.

Remvloeistof verversen

Vraag een Yamaha dealer de remvloeistof te verversen volgens de intervalperioden voorgeschreven in het periodieke smeeren onderhoudsschema. Laat bovendien de oliekeerringen van de hoofdremcilinders, de remklauwen en de remslangen vervangen volgens de intervalperioden of wanneer ze lek of beschadigd zijn.

- Vloeistofafdichtingen: Vervang elke twee jaar.
- Remslangen: Vervang elke vier jaar.

DAUU0311

De V-snaar controleren

De V-snaar moet door een Yamaha dealer worden gecontroleerd volgens de intervalperioden vermeld in het periodieke smeeren onderhoudsschema.

DAU23098

Kabels controleren en smeren

De werking van alle bedieningskabels en de conditie van alle kabels moet voorafgaand aan elke rit worden gecontroleerd en de kabel en kabeleinden moeten indien nodig worden gesmeerd. Vraag een Yamaha dealer een kabel te controleren of te vervangen wanneer deze is beschadigd of niet soepel beweegt. **WAARSCHUWING! Schade aan de buitenbehuizing van kabels kan leiden tot interne roestvorming en storing veroorzaken met de beweging van kabels. Vervang beschadigde kabels zo snel mogelijk om onveilige omstandigheden te voorkomen.** [DWA10712]

Aanbevolen smeermiddel:

Yamaha-kabelsmeermiddel of een ander geschikt kabelsmeermiddel

Periodiek onderhoud en afstelling

DAU49921 Controleren en smeren van gasgreep en gaskabel

De werking van de gasgreep hoort voorafgaand aan elke rit te worden gecontroleerd. Daarnaast moet de kabel door een Yamaha dealer worden gesmeerd volgens de intervalperioden vermeld in het periodieke onderhoudsschema.

DAU23173 Smeren van voor- en achterremhendels

Voorremhendel

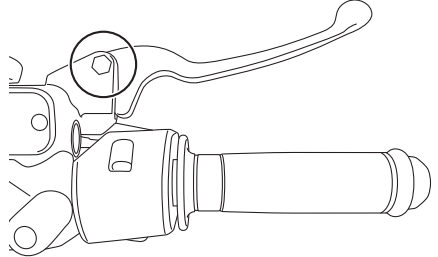

Achterremhendel

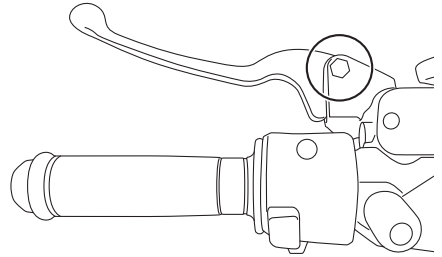

De scharnierpunten van de voor- en achterremhendels moeten worden gesmeerd volgens de intervalperioden voorgeschreven in het periodieke smeer- en onderhoudsschema.

Aanbevolen smeermiddel:
Siliconenvet

Middenbok en zijstandaard controleren en smeren

DAU23215

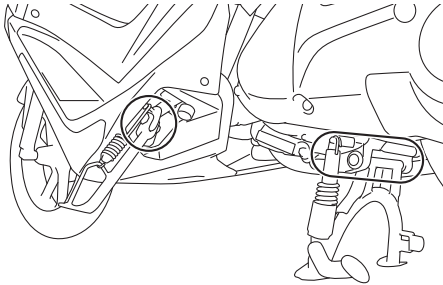

De werking van de middenbok en de zijstandaard moet voorafgaand aan elke rit worden gecontroleerd en de scharnierpunten en de metaal-op-metaal contactvlakken moeten indien nodig worden gesmeerd.

DWA10742

WAARSCHUWING

Als de middenbok of de zijstandaard niet soepel omhoog en omlaag beweegt, vraag dan een Yamaha dealer deze te controleren of te repareren. Een slecht functionerende middenbok of zijstandaard kan het wegdek raken en u afleiden, waardoor u de controle over de machine kunt verliezen.

Aanbevolen smeermiddel:
Lithiumvet

DAU23273

Voorvork controleren

De conditie en de werking van de voorvork moeten als volgt worden gecontroleerd volgens de intervalperioden vermeld in het periodieke smeer- en onderhoudsschema.

Om de conditie te controleren

Controleer de binnenste vorkbuizen op krassen, beschadigingen en overmatige olie lekkage.

Om de werking te controleren

1. Zet de machine op een vlakke ondergrond en houd deze rechtop. **WAARSCHUWING! Ondersteun de machine zorgvuldig om omvallen en mogelijk letsel te voorkomen.**
[DWA10752]
2. Bekrachtig de voorrem en druk het stuur een paar keer stevig naar beneden om te controleren of de voorvork soepel in- en uitveert.

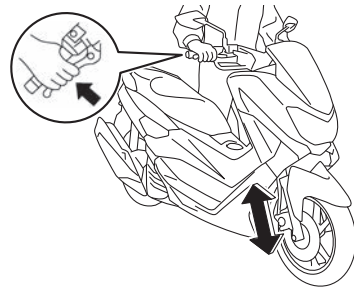

DCA10591

LET OP

Als schade wordt gevonden of de voorvork niet soepel beweegt, vraag dan een Yamaha dealer te repareren of te controleren.

Stuursysteem controleren

Losse of versleten balhoofdligers kunnen gevaarlijk zijn. De werking van het stuursysteem moet als volgt worden gecontroleerd volgens de intervalperioden vermeld in het periodieke smeer- en onderhoudsschema.

1. Zet de machine op de middenbok.
WAARSCHUWING! Ondersteun de machine zorgvuldig om omvallen en mogelijk letsel te voorkomen.

[DWA10752]

2. Houd de voorvorkpoten aan het onderste uiteinde beet en probeer ze naar voren en achteren te bewegen. Als speling wordt gevoeld, vraag dan een Yamaha dealer het stuursysteem te inspecteren of repareren.

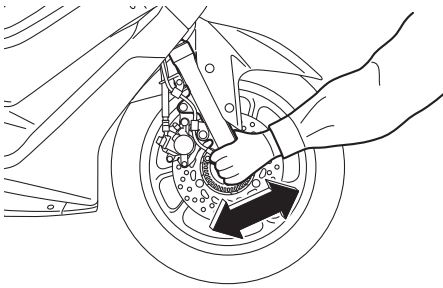

Controleren van wiellagers



De voor- en achterwiellagers moeten worden gecontroleerd volgens de intervalperioden voorgeschreven in het periodieke smeer- en onderhoudsschema. Als de wielnaaf speling vertoont of het wiel niet soepel draait, vraag dan een Yamaha dealer de wiellagers te controleren.

Periodiek onderhoud en afstelling

DAU50292

Accu

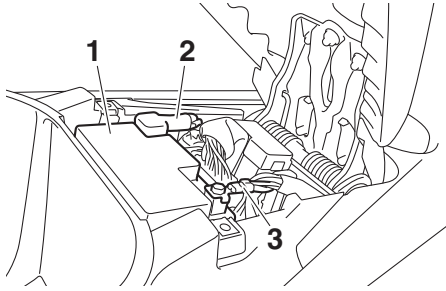

1. Accu
2. Positieve accukabel (rood)
3. Negatieve accukabel (zwart)

De accu bevindt zich onder het zadel. (Zie pagina 3-16.)

Dit model is voorzien van een VRLA (Valve Regulated Lead Acid)-accu. De elektrolyt hoeft niet te worden gecontroleerd en er hoeft geen gedistilleerd water te worden bijgevoerd. Het is echter wel nodig om de accukabelverbindingen te controleren en, indien nodig, vast te zetten.

DWA10761

WAARSCHUWING

- **Elektrolyt is giftig en gevaarlijk omdat het zwavelzuur bevat, een stof die ernstige brandwonden veroorzaakt. Vermijd contact met de huid, ogen of kleding en bescherm uw ogen altijd bij werkzaamheden nabij accu's. Voer als volgt EERSTE HULP uit als er lichamelijk contact is geweest met elektrolyt.**
 - **UITWENDIG:** Spoel overvloedig met water.
 - **INWENDIG:** Drink grote hoeveelheden water of melk en roep direct de hulp in van een arts.
 - **OGEN:** Spoel gedurende 15 minuten met water en roep direct medische hulp in.

- **Accu's produceren het explosieve waterstofgas. Houd daarom vonden, open vuur, sigaretten e.d. uit de buurt van de accu en zorg voor voldoende ventilatie bij acculaden in een afgesloten ruimte.**
- **HOUD DEZE EN ALLE ACCU'S BIJTEN BEREIK VAN KINDEREN.**

Om de accu op te laden

Vraag zo snel mogelijk een Yamaha dealer de accu te laden als deze ontladen lijkt te zijn. Vergeet niet dat de accu sneller ontladen raakt als de machine is uitgerust met optionele elektrische accessoires.

DCA16522

LET OP

Voor het opladen van een VRLA (Valve Regulated Lead Acid)-accu is een speciale acculader (met constante spanning) vereist. Bij gebruik van een conventionele acculader raakt de accu beschadigd.

Om de accu op te bergen

1. Verwijder de accu als het voertuig langer dan een maand niet wordt gebruikt, laad hem volledig bij en zet dan weg op een koele en droge plek. **LET OP: Zet alvorens de accu te verwijderen het contactslot uit en haal eerst de negatieve kabel en daarna de positieve kabel los.** [DCA16304]
2. Als de accu langer dan twee maanden wordt weggeborgen, moet deze minstens eenmaal per maand worden gecontroleerd; laad de accu dan indien nodig steeds volledig bij.
3. Laad de accu volledig bij alvorens te installeren. **LET OP: Zet alvorens de accu te plaatsen het contactslot uit en sluit eerst de positieve kabel en daarna de negatieve kabel aan.**

[DCA16842]

Periodiek onderhoud en afstelling

- Controleer na installatie of de accuka-bels correct zijn aangesloten op de accupolen.

DCA16531

DAU66795

LET OP

Houd de accu steeds opgeladen. Stallen van een ontladen accu kan leiden tot permanente accuschade.

De zekeringen vervangen

De zekeringskastjes met de zekeringen voor afzonderlijke circuits bevinden zich onder het zadel. (Zie pagina 3-16.)

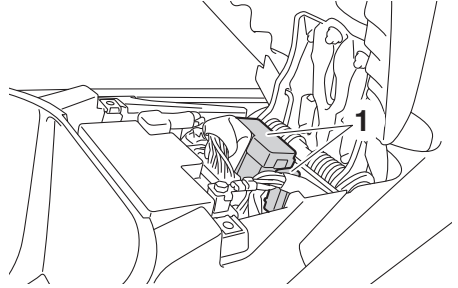

1. Zekeringkastje

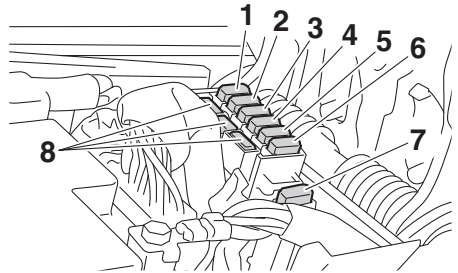

- Hoofdzekering 1
- Zekering van de ABS-solenoïdeklep
- Hoofdzekering 2
- Zekering achterlichtcircuit
- Zekering signaleringssysteem
- Zekering ABS-regeleenheid
- Zekering ABS-motor
- Reservezekering

Vervang een zekering als volgt als deze is doorgebrand.

- Schakel het betreffende elektrische circuit uit, en schakel dan het contactslot uit.
- Open het zadel. (Zie pagina 3-16.)
- Verwijder de accukap door de schroeven los te halen.

Periodiek onderhoud en afstelling

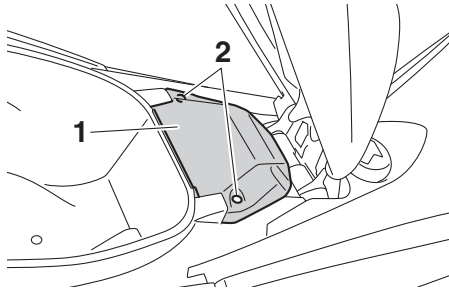

1. Accucap
2. Schroef

4. Verwijder de doorgebrande zekering en breng een nieuwe zekering met de voorgeschreven ampèrewaarde aan. **WAARSCHUWING! Gebruik geen zekeringen met een hogere amperage dan aanbevolen om ernstige schade aan het elektrische systeem en mogelijk brand te voorkomen.**

[DWA15132]

Voorgeschreven zekeringen:

Hoofdzekering:

15.0 A

Hoofdzekering 2:

7.5 A

Zekering achterlichtcircuit:

7.5 A

Zekering signaleringssysteem:

7.5 A

Zekering ABS-motor:

30.0 A

Zekering van de ABS-solenoïdeklep:

15.0 A

Zekering ABS-regeleenheid:

7.5 A

5. Schakel het contactslot in, en schakel dan het betreffende elektrische circuit in om te zien of de apparatuur werkt.

OPMERKING

Als de zekering direct opnieuw doorbrandt, vraag dan een Yamaha dealer het elektrische systeem te controleren.

6. Monteer de accucap door de schroeven aan te brengen.
7. Sluit het zadel.

Koplamp

DAU62850

Dit model heeft een koplamp van het LED-type.

Als de koplamp niet gaat branden, vraag dan een Yamaha dealer het elektrisch circuit van de koplamp te testen.

DCA16581

LET OP

Plak geen kleurfolie of stickers op de koplampens.

DAU67290

Parkeerlichtgloeilamp vervangen

Dit model is voorzien van twee parkeerlichten. Vervang een parkeerlichtgloeilamp als volgt als deze is doorgebrand.

1. Verwijder de kuipruit door de schroeven los te halen.

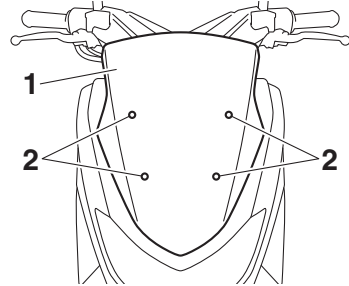

1. Kuipruit
2. Schroef

2. Verwijder de koplampkap door de bouten los te halen.

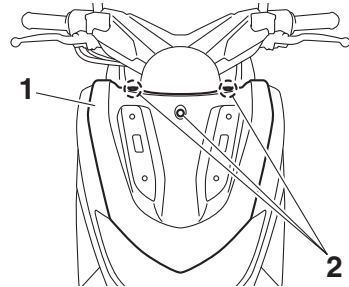

1. Koplampkap
2. Bout

3. Verwijder de fitting van de parkeerlichtgloeilamp (samen met de gloeilamp) door de fitting linksom te draaien.

Remlicht

Dit model heeft een remlicht van het LED-type.

Als het remlicht niet werkt, laat het dan controleren door een Yamaha dealer.

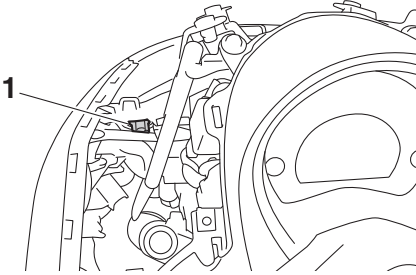

1. Fitting parkeerlichtgloeilamp

4. Verwijder de defecte gloeilamp door deze uit te trekken.

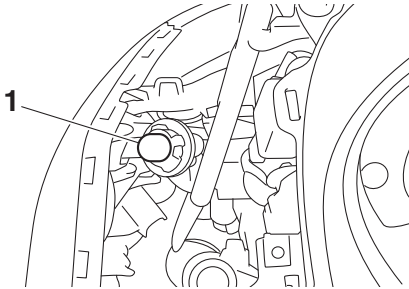

1. Parkeerlichtgloeilamp

5. Steek een nieuwe gloeilamp in de fitting.
6. Breng de lampfitting aan (samen met de gloeilamp) door deze rechtsom te draaien.
7. Monteer de koplampkap door de bouten aan te brengen.

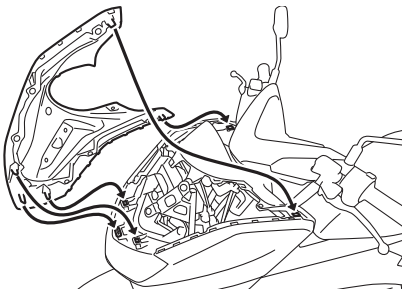

8. Monteer de kuipruit door de schroeven aan te brengen.

DAU67310

Achterlichtgloeilamp vervangen

1. Open het zadel. (Zie pagina 3-16.)
2. Verwijder de handgreep door de bouten los te halen.

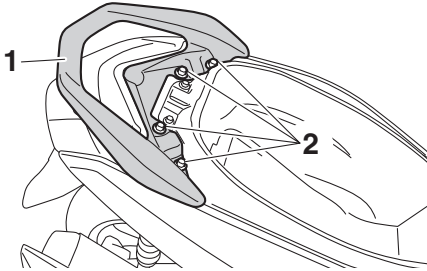

1. Handgreep
2. Bout

3. Verwijder de achterlichtafdekking door de schroeven los te halen.

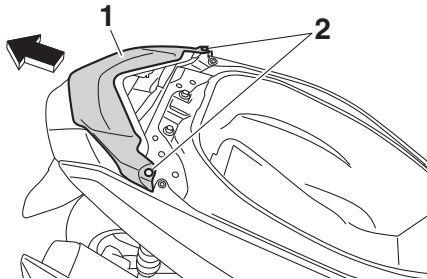

1. Achterlichtkap
2. Schroef

4. Verwijder de drukclips en schroeven.

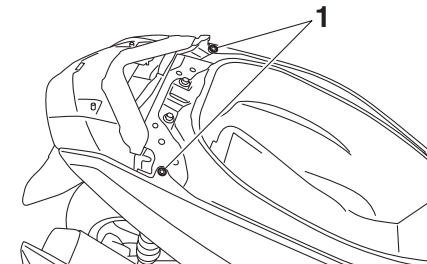

1. Drukclip

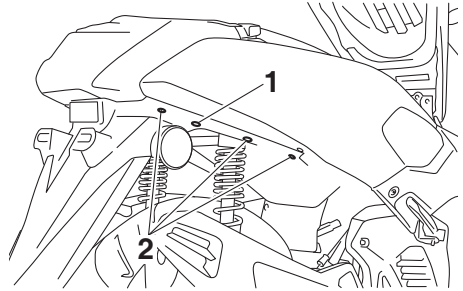

1. Schroef
2. Drukclip

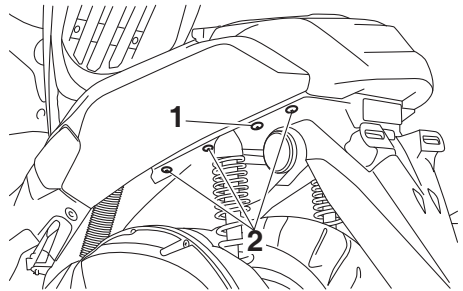

1. Schroef
2. Drukclip

5. Trek de kappen links en rechts iets naar buiten en trek de achterlichtunit naar achteren.

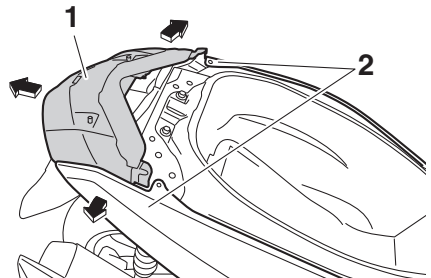

1. Achterlichtunit
2. Zijkap

6. Verwijder de fitting van de achterlichtgloeilamp (samen met de gloeilamp) door deze linksom te draaien.

Periodiek onderhoud en afstelling

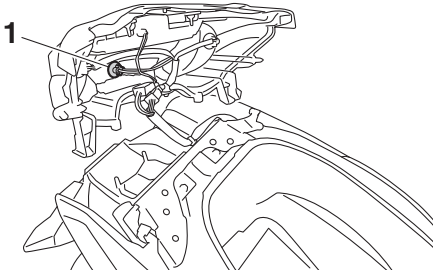

1. Lampfitting achterlicht

7. Verwijder de defecte gloeilamp door deze uit te trekken.

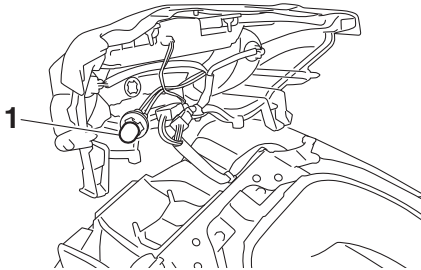

1. Achterlichtgloeilamp

8. Steek een nieuwe gloeilamp in de fitting.
9. Breng de lampfitting aan (samen met de gloeilamp) door deze rechtsom te draaien.
10. Plaats de achterlichtunit in de oorspronkelijke positie en breng dan de schroeven en drukclips aan.
11. Monteer de achterlichtafdekking door de schroeven aan te brengen.

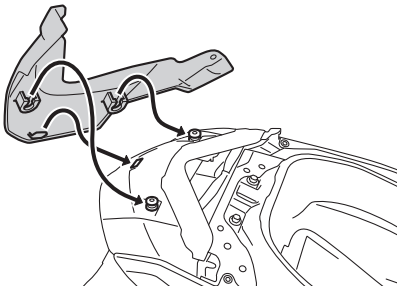

12. Monteer de handgreep door de bouten aan te brengen en zet deze dan vast met het voorgeschreven aanhaalmoment.

Aanhaalmoment:

Bout van handgreep:

17 N·m (1.7 kgf·m, 12 lb·ft)

13. Sluit het zadel.

DAU43054

DAU67320

Gloeilamp in voorste richtingaanwijzer vervangen

1. Zet de machine op de middenbok.
2. Verwijder de fitting van de gloeilamp van de richtingaanwijzer (samen met de gloeilamp) door deze linksom te draaien.

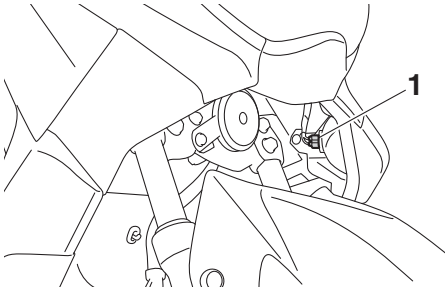

1. Fitting gloeilamp richtingaanwijzer

3. Verwijder de defecte gloeilamp door deze uit te trekken.

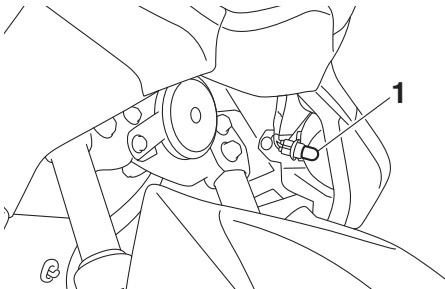

1. Gloeilamp richtingaanwijzer

4. Steek een nieuwe gloeilamp in de fitting.
5. Breng de lampfitting aan (samen met de gloeilamp) door deze rechtsom te draaien.

Richtingaanwijzergloeilamp achter vervangen

1. Open het zadel. (Zie pagina 3-16.)
2. Verwijder de handgreep door de bouten los te halen.

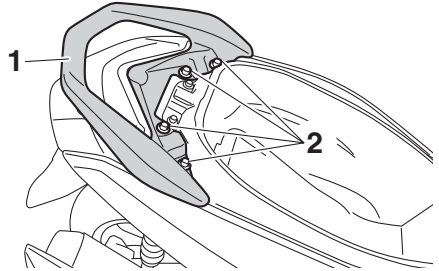

1. Handgreep
2. Bout

3. Verwijder de achterlichtafdekking door de schroeven los te halen.

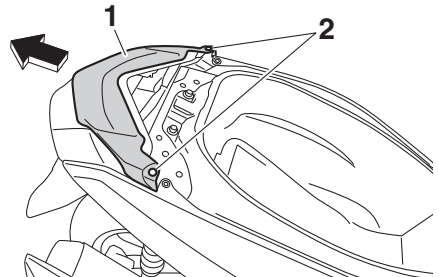

1. Achterlichtkap
2. Schroef

4. Verwijder de fitting van de gloeilamp van de richtingaanwijzer (samen met de gloeilamp) door deze linksom te draaien.

Periodiek onderhoud en afstelling

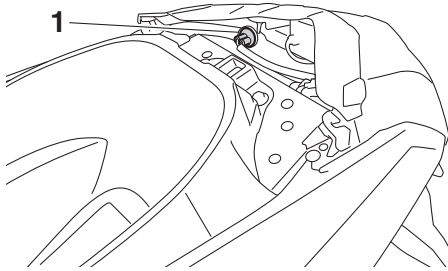

1. Fitting gloeilamp richtingaanwijzer

5. Verwijder de defecte gloeilamp door deze uit te trekken.

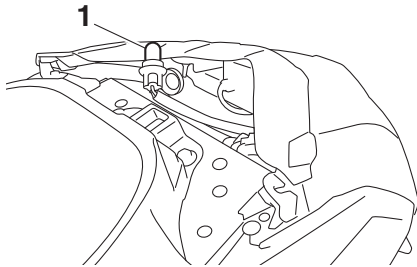

1. Gloeilamp richtingaanwijzer

6. Steek een nieuwe gloeilamp in de fitting.
7. Breng de lampfitting aan (samen met de gloeilamp) door deze rechtsom te draaien.
8. Monteer de achterlichtafdekking door de schroeven aan te brengen.

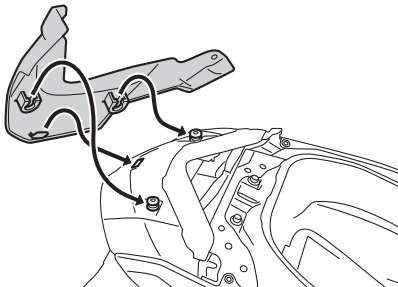

9. Monteer de handgreep door de bouten aan te brengen en zet deze dan vast met het voorgeschreven aanhaalmoment.

Aanhaalmoment:

Bout van handgreep:

17 N·m (1.7 kgf·m, 12 lb·ft)

10. Sluit het zadel.

DAU25883

Problemen oplossen

Yamaha scooters ondergaan een grondige inspectie voordat ze vanaf de fabriek op transport gaan, maar tijdens gebruik kunnen toch storingen optreden. Problemen in de brandstof-, compressie- of ontstekings-systemen kunnen bijvoorbeeld de oorzaak zijn van slecht starten of een afname in motorvermogen.

In de volgende storingzoekschema's is een snelle en gemakkelijke werkwijze weergegeven om deze vitale systemen zelf te kunnen controleren. Ga met uw scooter echter wel naar een Yamaha dealer als reparaties nodig zijn, hier zijn vakkundige monteurs aanwezig die beschikken over het benodigde gereedschap en de ervaring en vakken-nis om het nodige onderhoud aan de scooter correct te verrichten.

Gebruik uitsluitend originele Yamaha vervangingsonderdelen. Niet-originele onderdelen lijken misschien op Yamaha onderdelen maar zijn toch vaak van mindere kwaliteit en hebben een kortere levensduur, zodat dan later mogelijk toch dure reparaties nodig zijn.

DWA15142

WAARSCHUWING

Rook niet tijdens het controleren van het brandstofsysteem en let erop dat er geen open vuur of vonken in de omgeving zijn, inclusief waakvlammen van geisers of ovens. Benzine en benzinedampen kunnen vlam vatten of exploderen, met ernstig letsel of schade aan eigendommen tot gevolg.

Periodiek onderhoud en afstelling

DAU68020

Storingzoekschema's

Startproblemen of slechte werking van de motor

1. Brandstof

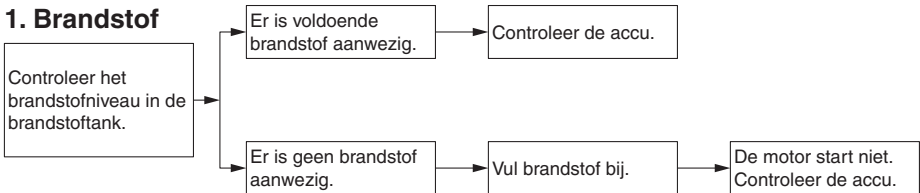

2. Accu

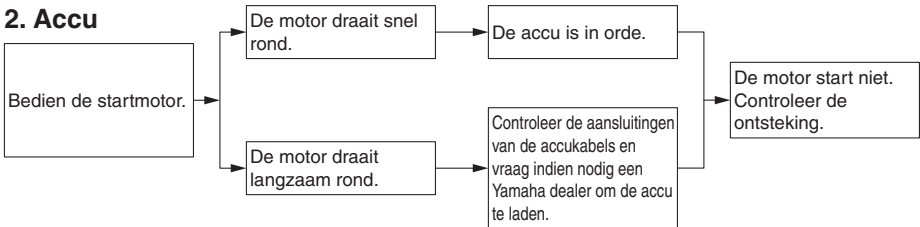

3. Ontsteking

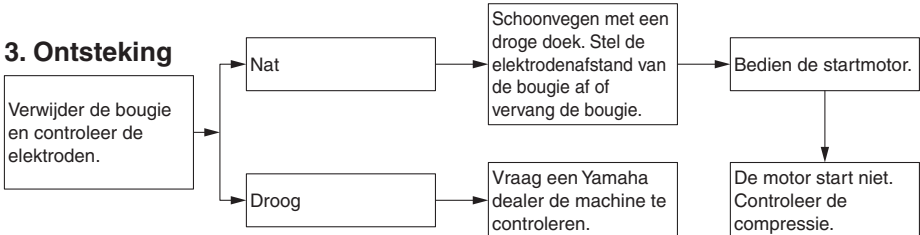

4. Compressie

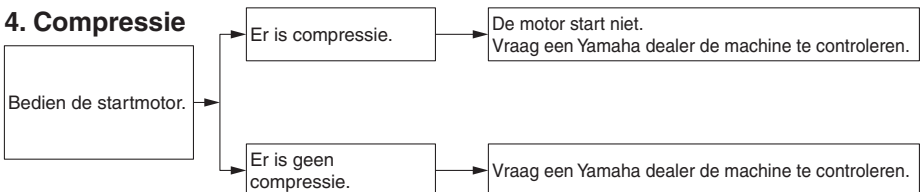

Periodiek onderhoud en afstelling

Oververhitte motor

DWAT1041

WAARSCHUWING

- **Verwijder de radiatorvuldop niet terwijl de motor en de koelvloeistofradiator nog heet zijn. Hete vloeistof en stoom kunnen naar buiten spuiten en zo ernstige brandwonden veroorzaken. Wacht tot de motor is afgekoeld.**
- **Breng een dikke doek, bijvoorbeeld een handdoek, aan over de radiatorvuldop en draai deze dan langzaam linksom tegen de aanslag zodat de nog aanwezige druk kan ontsnappen. Druk de dop omlaag zodra het siggeluid stopt en draai deze linksom en verwijder de dop.**

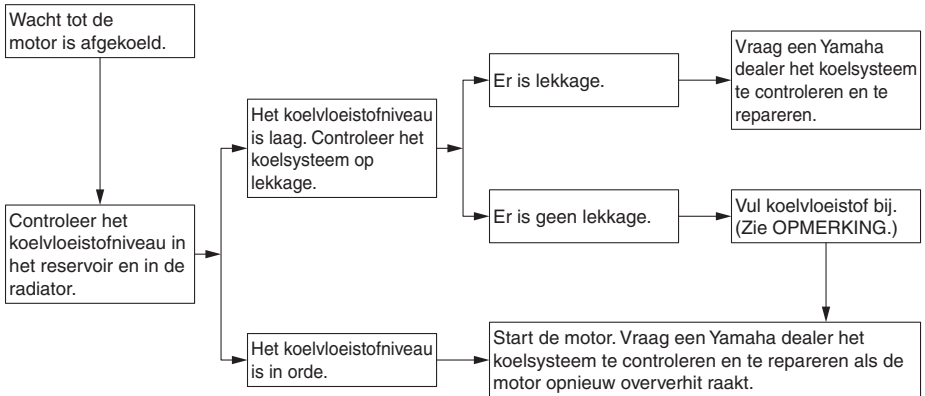

6

OPMERKING

Als geen koelvloeistof beschikbaar is, kan tijdelijk leidingwater worden gebruikt, maar dit moet wel zo snel mogelijk door de voorgeschreven koelvloeistof worden vervangen.

Onderhoud en stalling van de scooter

Matkleur, let op

DAU37834

DAUN1000

LET OP

DCA15193

Sommige modellen zijn uitgerust met matkleurige onderdelen. Raadpleeg een Yamaha dealer voor advies over wat voor producten gebruikt moeten worden om het voertuig te reinigen. Het gebruik van een borsteltje, chemische producten of reinigingsmiddelen tijdens het reinigen van deze onderdelen kan het oppervlak bekrassen of beschadigen. Ook was moet niet worden aangebracht op een van de matkleurige onderdelen.

Onderhoud

De open constructie van een scooter maakt de fraaie techniek beter zichtbaar, maar de machine is hierdoor ook meer kwetsbaar. Er kan roestvorming en corrosie optreden, ook al zijn hoogwaardige componenten gebruikt. Een roestige uitlaatpijp valt bij een auto niet zo op, bij een scooter is dit echter nadelig voor de algehele aanblik. Regelmatige en correcte verzorging is niet alleen vereist volgens de garantiebepalingen, maar verzekert ook een fraai uiterlijk van de scooter, verlengt de levensduur en verbetert de prestaties.

Alvorens te reinigen

1. Dek de uitlaatdemperopening af met een plastic zak nadat de motor is afgekoeld.
2. Controleer of alle doppen en afdekkpluggen en alle elektrische stekkers en aansluitingen, inclusief de bougie-doppen, stevig zijn bevestigd.
3. Verwijder hardnekkige vervuiling, zoals verbrande olie op het carter, met een ontvetter en een borstel, maar gebruik dergelijke producten nooit op afdichtingen, pakkingen en wielassen. Spoel vuil en ontvetter altijd af met water.

Reinigen

DCA10784

LET OP

- **Vermijd het gebruik van sterke en bijtende wielreinigingsmiddelen, vooral bij spaakwielen. Als dergelijke producten toch worden gebruikt om hardnekkig vuil los te maken, laat het reinigingsmiddel dan niet langer inwerken dan is vermeld in de gebruiksinstructies. Spoel vervolgens grondig na met water, laat direct drogen en breng daarna een corrosiewerende spray aan.**

Onderhoud en stalling van de scooter

- Bij verkeerd reinigen kunnen kunststof delen (zoals stroomlijnpanelen, framepanelen, kuipruiten, koplamplenzen, lenzen van de instrumentenverlichting enz.) en de uitlaatdempers beschadigd raken. Gebruik alleen een zachte, schone doek of een spons met water om kunststof delen te reinigen. Als de kunststof delen met water niet afdoende kunnen worden gereinigd, kan een mild reinigingsmiddel met water worden gebruikt. Spoel reinigingsmiddelresten zorgvuldig af met grote hoeveelheden water, aangezien ze de kunststof delen kunnen beschadigen.
- Gebruik geen bijtende chemische reinigingsmiddelen op kunststof delen. Vermijd het gebruik van doeken of sponzen die in contact zijn geweest met bijtende of schurende reinigingsmiddelen, oplosmiddelen of thinner, brandstof (benzine), roestverwijderingsmiddelen of corrosieremmers, remvloeistof, anti-vries of elektrolyt.
- Gebruik geen hogedrukreinigers of stoomreinigers, omdat dan op de volgende plaatsen water kan doordringen en zo schade kan ontstaan: afdichtingen (van wiel- en achterbruglagers, voorvork en remmen), elektrische componenten (kabelstekkers, messtekkers, instrumenten, schakelaars en verlichting), beluchtings- en ontluchtingsslangen.
- Bij scooters met een kuipruit: Gebruik geen bijtende reinigingsmiddelen of harde sponzen, deze veroorzaken dofheid en laten krasjes achter. Sommige reinigingsmiddelen voor kunststof laten eveneens krasjes achter op de kuipruit. Test het product op een

klein, niet-zichtbaar gedeelte van de kuipruit om zeker te zijn dat geen sporen achterblijven op de kuipruit. Als de kuipruit krasjes vertoont, breng dan na wassen een hoogwaardige polish voor gebruik op kunststof aan.

Na normaal gebruik

Verwijder vuil met warm water, een mild reinigingsmiddel en een zachte, schone spons en spoel dan grondig met schoon water. Gebruik een tandenborstel of fleszenborstel voor moeilijk bereikbare plekken. Hardnekkig vastzittend vuil en insectenresten laten gemakkelijker los als de bewuste plek alvorens te reinigen een paar minuten met een vochtige doek wordt bedekt.

Na rijden in regen, aan de kust of op bepeelde wegen

Zeelucht en wegenzout waarmee wegen in de winter worden bestrooid hebben in combinatie met water een zeer corrosieve werking; handel daarom als volgt na een rit in een regenbui, nabij de kust of op bepeelde wegen.

OPMERKING

In de winter gestrooid wegenzout kan nog tot in de lente aanwezig blijven.

1. Reinig de scooter met koud water en zachte zeep nadat de motor is afgekoeld. **LET OP: Gebruik geen warm water, dit versnelt de corrosieve werking van het zout.** [DCA10792]
2. Breng met een spuitbus een corrosiewerend middel aan op alle metalen delen, ook op verchromde en vernikkelde componenten, om zo corrosie te voorkomen.

Onderhoud en stalling van de scooter

De kuipruit reinigen

Vermijd alkalische of zuurhoudende reinigingsmiddelen, benzine, remvloeistof of enig ander oplosmiddel. Reinig het windscherm met een doek of spons die is bevochtigd met een neutraal reinigingsmiddel en was het vervolgens grondig af met water. Gebruik voor extra reiniging Yamaha reinigingsmiddel voor windschermen of een ander hoogwaardig reinigingsproduct. Sommige kunststofreinigers kunnen krassen achterlaten op het windscherm. Test dergelijke producten eerst op een deel van het windscherm dat uw zicht niet beïnvloedt.

Na reiniging

1. Droog de scooter met een zeemleren lap of een vochtabsorberende doek.
2. Gebruik een chroompolish om verchromde, aluminium en roestvrijstalen delen te doen glanzen, ook het uitlaatsysteem. (Zelfs thermische verkleuringen op roestvrijstalen uitlaatsystemen kunnen door oppoetsen worden verwijderd.)
3. Het is aan te bevelen om met een spuitbus een corrosiewerend middel aan te brengen op alle metalen delen, ook op verchromde en vernikkelde componenten, om zo corrosie te voorkomen.
4. Gebruik oliespray als universeel schoonmaakmiddel om nog achtergebleven vuil te verwijderen.
5. Werk kleine lakbeschadigingen door steenslag e.d. bij.
6. Zet alle gelakte oppervlakken in de was.
7. Laat de scooter volledig drogen alvorens te stallen of af te dekken.

DWA10943



WAARSCHUWING

Verontreiniging van de remmen of banden kan leiden tot verlies van de controle over de machine.

- **Controleer of er geen olie of was op de remmen of banden zit. Reinig de remschijven en remvoeringen indien nodig met een normale remschijfreiniger of aceton en spoel de banden schoon met lauw water en een mild reinigingsmiddel.**
 - **Test voor u de scooter in gebruik neemt eerst de remwerking en het weggedrag in bochten.**
-

DCAU0022

LET OP

- **Breng een geringe hoeveelheid oliespray en was aan en verwijder overtollige hoeveelheden.**
 - **Breng nooit olie of was aan op rubber onderdelen, kunststof onderdelen of lenzen van koplamp, achterlicht en meter, maar behandel deze met een daartoe bestemd verzorgingsmiddel.**
 - **Vermijd het gebruik van schurende poetsmiddelen, deze tasten de lak aan.**
-

OPMERKING

- **Vraag een Yamaha dealer om advies over de te gebruiken producten.**
 - **Door wassen, regenachtig weer of een vochtig klimaat kan de koplampslens beslagen raken. Inschakelen van de koplamp gedurende een korte periode zal helpen bij de verwijdering van het vocht.**
-

Onderhoud en stalling van de scooter

Stalling

DAU36564

Korte termijn

Stal uw scooter steeds op een koele en droge plek en bescherm indien nodig tegen stof met een luchtdoorlatende stallinghoes. Zorg ervoor dat de motor en het uitlaatsysteem zijn afgekoeld alvorens de scooter af te dekken.

DCA10821

LET OP

- Als de scooter wordt gestald in een slecht geventileerde ruimte of in vochtige toestand wordt afgedekt met een dekzeil, zal water en vocht kunnen binnendringen en roestvorming veroorzaken.
- Voorkom corrosie door de machine niet te stallen in een vochtige kelder, een stal (i.v.m. de aanwezigheid van ammoniakdamp) en in een opslagruimte voor sterke chemicaliën.

Lange termijn

Alvorens uw scooter gedurende meerdere maanden aaneen te stallen:

1. Volg alle instructies op in de paragraaf "Verzorging" in dit hoofdstuk.
2. Vul de brandstoftank en voeg een stabilisatoradditief (indien verkrijgbaar) toe om roestvorming in de tank en achteruitgang van de brandstof te voorkomen.
3. Voer de volgende stappen uit om de cilinder, de zuigerveren etc. te beschermen tegen corrosie.
 - a. Verwijder de bougiekop en de bougie.
 - b. Giet een theelepel motorolie in het bougiegat.
 - c. Breng de bougiekop aan op de bougie en leg dan de bougie zodanig op de cilinderkop dat de elek-

troden aan massa liggen. (Dit voorkomt vonken tijdens de volgende stap.)

- d. Laat de motor een paar keer rondraaien op de startmotor. (De cilinderwand wordt zo geolied.)
 - e. Haal de bougiekop los van de bougie en breng dan de bougie en de bougiekop weer aan.
- WAARSCHUWING! Verbind de bougie-elektrodes met de massa bij het rondraaien van de motor om schade of letsel door vonk Vorming te voorkomen.**

[DWA10952]

4. Smeer alle bedieningskabels en scharnierpunten van alle hendels en pedalen en van de zijstandaard/middenbok.
5. Controleer de bandspanning en corrigeer deze indien nodig en breng dan de scooter omhoog zodat beide wielen los van de grond zijn. Een andere mogelijkheid is de wielen elke maand iets te draaien, zodat de banden niet op één gedeelte sterker achteruitgaan.
6. Dek de uitlaatdemper af met een plastic zak om te voorkomen dat vocht kan binnendringen.
7. Verwijder de accu en laad deze volledig bij. Berg de accu op een koele en droge plek op en laad deze eens per maand bij. Berg de accu niet op een overmatig koude of warme plek op [onder 0 °C (30 °F) of boven 30 °C (90 °F)]. Zie pagina 6-30 voor meer informatie over het opbergen van de accu.

OPMERKING

Verricht eventueel noodzakelijke reparaties alvorens de scooter te stallen.

Specificaties

Afmetingen:

- Totale lengte:
1955 mm (77.0 in)
- Totale breedte:
740 mm (29.1 in)
- Totale hoogte:
1115 mm (43.9 in)
- Zadelhoogte:
765 mm (30.1 in)
- Wielbasis:
1350 mm (53.1 in)
- Grondspeling:
135 mm (5.31 in)
- Kleinste draaicirkel:
2.0 m (6.56 ft)

Gewicht:

- Rijklaar gewicht:
127 kg (280 lb)

Motor:

- Verbrandingscyclus:
4-takt
- Koelsysteem:
Vloeistofgekoeld
- Kleppenmechanisme:
SOHC
- Aantal cilinders:
1-cilinder
- Slagvolume:
125 cm³ (GPD125-A)
155 cm³ (GPD150-A)
- Boring × slag:
52.0 × 58.7 mm (2.05 × 2.31 in) (GPD125-A)
58.0 × 58.7 mm (2.28 × 2.31 in) (GPD150-A)
- Compressieverhouding:
10.5 : 1 (GPD150-A)
11.2 : 1 (GPD125-A)
- Startsysteem:
Elektrische startmotor
- Smearsysteem:
Wet sump

Motorolie:

- Aanbevolen merk:
YAMALUBE
- SAE-viscositeitsklassen:
10W-40
- Aanbevolen kwaliteit motorolie:
API service type SG of hoger, JASO MA- of MB-norm

- Hoeveelheid motorolie:
Olieverversing:
0.90 L (0.95 US qt, 0.79 Imp.qt)

Eindoverbrengingsolie:

- Type:
Motorolie SAE 10W-30 type SE of hoger of cardanolie SAE 85W GL-3
- Hoeveelheid:
0.15 L (0.16 US qt, 0.13 Imp.qt)

Hoeveelheid koelvloeistof:

- Koelvloeistofreservoir (tot aan de merkstreep voor maximumniveau):
0.25 L (0.26 US qt, 0.22 Imp.qt)
- Radiator (inclusief alle leidingen):
0.46 L (0.49 US qt, 0.40 Imp.qt)

Luchtfilter:

- Luchtfilterelement:
Papieren element met oliecoating

Brandstof:

- Aanbevolen brandstof:
Normale loodvrije benzine (gasohol [E10] acceptabel)
- Inhoud brandstoftank:
6.6 L (1.7 US gal, 1.5 Imp.gal)
- Hoeveelheid reservebrandstof:
1.4 L (0.37 US gal, 0.31 Imp.gal)

Brandstofinjectie:

- Gasklepheus:
Het teken van identificatie:
2DS1 00

Bougie(s):

- Fabrikant/model:
NGK/CPR8EA-9
- Elektrodenafstand:
0.8–0.9 mm (0.031–0.035 in)

Koppeling:

- Type koppeling:
Droog, centrifugaal, schoen

Aandrijflijn:

- Primaire reductieverhouding:
1.000
- Eindoverbrenging:
Tandwiel
- Secundaire reductieverhouding:
10.208 (56/16 × 35/12)
- Type versnellingsbak:
Automatisch, V-snaar

Chassis:

- Type frame:
Underbone

Spoorhoek:
26.0 graden
Naspoor:
92 mm (3.6 in)

Voorband:

Type:
Tubeless
Maat:
110/70-13M/C 48P
Fabrikant/model:
DUNLOP/SCOOTSMART

Achterband:

Type:
Tubeless
Maat:
130/70-13M/C 57P
Fabrikant/model:
DUNLOP/SCOOTSMART

Belading:

Maximale belasting:
168 kg (370 lb)
(Totaalgewicht van bestuurder, passagier,
bagage en accessoires)

Bandspanning (gemeten aan koude banden):

1 persoon:
Voor:
150 kPa (1.50 kgf/cm², 22 psi)
Achter:
250 kPa (2.50 kgf/cm², 36 psi)
2 personen:
Voor:
150 kPa (1.50 kgf/cm², 22 psi)
Achter:
250 kPa (2.50 kgf/cm², 36 psi)

Voorwiel:

Type wiel:
Gietwiel
Velgmaat:
13M/C x MT3.00

Achterwiel:

Type wiel:
Gietwiel
Velgmaat:
13M/C x MT3.50

Voorrem:

Type:
Hydraulische enkele schijfrem
Aanbevolen remvloeistof:
DOT 4

Achterrem:

Type:
Hydraulische enkele schijfrem
Aanbevolen remvloeistof:
DOT 4

Voorwielophanging:

Type:
Telescoopvork
Veer:
Schroefveer
Schokdemper:
Hydraulische schokdemper
Veerweg:
100 mm (3.9 in)

Achterwielophanging:

Type:
Unit swing
Veer:
Schroefveer
Schokdemper:
Hydraulische schokdemper
Veerweg:
90 mm (3.5 in)

Elektrische installatie:

Systeemspanning:
12 V
Ontstekingsstelsel:
Transistorontsteking
Laadsysteem:
Wisselstroomdynamo met permanente
magneten

Accu:

Model:
YTZ7V
Voltage, capaciteit:
12 V, 6.0 Ah (10 HR)

Wattage gloeilamp:

Koplamp:
LED
Remlicht/achterlicht unit:
LED/10.0 W
Voorste richtingaanwijzer:
10.0 W
Achterste richtingaanwijzer:
10.0 W
Parkeerlicht:
5.0 W
Instrumentenverlichting:
LED

Specificaties

Controlelampje grootlicht:

LED

Controlelampje richtingaanwijzers:

LED

Waarschuwinglampje

koelvloeistoftemperatuur:

LED

Waarschuwinglampje motorstoring:

LED

ABS-waarschuwinglampje:

LED

Zekering:

Hoofdzekering:

15.0 A

Hoofdzekering 2:

7.5 A

Zekering achterlichtcircuit:

7.5 A

Zekering signaleringssysteem:

7.5 A

Zekering ABS-regeleenheid:

7.5 A

Zekering ABS-motor:

30.0 A

Zekering van de ABS-solenoïdeklep:

15.0 A

DAU53562

Identificatienummers

Noteer het voertuigidentificatienummer, het serienummer van het motorblok en de gegevens op de modelinformatiesticker in onderstaande ruimtes. Deze identificatienummers zijn nodig voor de kentekenregistratie van het voertuig in uw land en voor het bestellen van reserveonderdelen bij een Yamaha dealer.

VOERTUIGIDENTIFICATIENUMMER:

SERIENUMMER MOTOR:

MODELINFORMATIESTICKER:

Voertuigidentificatienummer

DAU26411

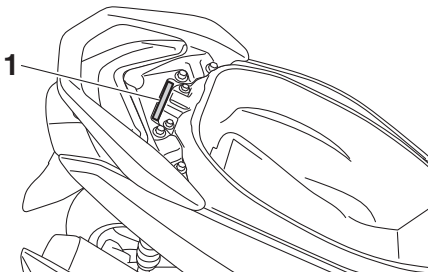

1. Voertuigidentificatienummer

Het voertuigidentificatienummer is ingeslagen op het frame.

OPMERKING

Het voertuigidentificatienummer is bedoeld voor identificatie van uw machine en kan worden gebruikt om deze in uw land aan te melden voor kentekenregistratie.

DAU26442

Serienummer motorblok

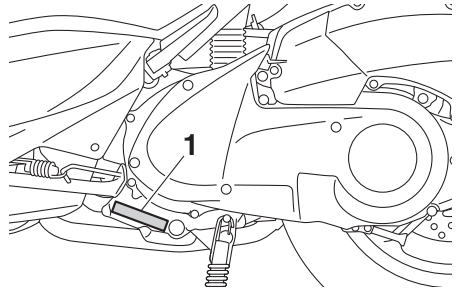

1. Serienummer motorblok

Het motorblokserienummer is ingeslagen in het carter.

DAU26501

Modelinformatiesticker

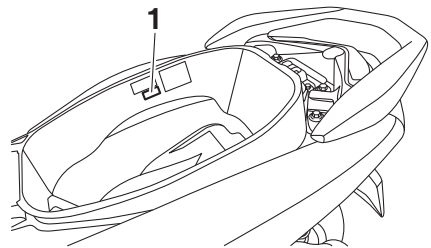

1. Modelinformatiesticker

De modelinformatiesticker is bevestigd aan de binnenzijde van het achterste opbergcompartiment. (Zie pagina 3-16.) Noteer de informatie op deze sticker in het daartoe bestemde vakje. Deze informatie is nodig om reserve-onderdelen te bestellen bij een Yamaha dealer.

Diagnosestekker

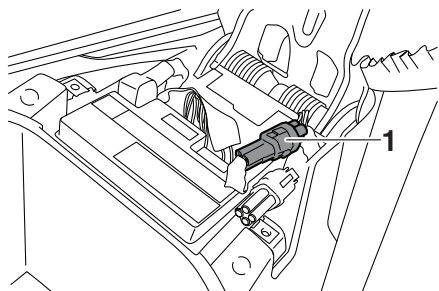

1. Diagnosestekker brandstofinspuiting

De diagnosestekker bevindt zich op de aangegeven plaats.

Voertuiggegevens registreren

De ECU van dit model slaat bepaalde voertuiggegevens op voor ondersteuning bij de storingsdiagnose en voor onderzoeks- en ontwikkelingsdoeleinden. Deze gegevens worden alleen geüpload wanneer een speciaal diagnosegereedschap van Yamaha op de machine wordt aangesloten, bijvoorbeeld bij de uitvoering van controles of onderhoudsprocedures.

Hoewel de sensors en geregistreerde gegevens van model tot model verschillen, zijn de belangrijkste gegevenspunten:

- Informatie over de voertuigstatus en motorprestaties
- Informatie over brandstofinspuiting en emissie

Yamaha deelt deze gegevens niet met andere partijen, behalve:

- Met toestemming van de voertuigeigenaar
- Als dat wettelijk verplicht is
- Voor gebruik door Yamaha bij juridische procedures
- Voor algemeen onderzoek door Yamaha waarbij de gegevens niet kunnen worden herleid tot een individuele machine of eigenaar

A

- Aandachtspunten voor veilig rijden 1-5
- ABS 3-11
- ABS-waarschuwinglampje 3-3
- Accu 6-30
- Achterlichtgloeilamp, vervangen 6-35
- Afdekkplaatje van het sleutelgat 3-2

B

- Banden 6-20
- Bougie, controleren 6-9
- Brandstof 3-13
- Brandstofverbruik, tips voor een zuinig 5-4

C

- Claxonschakelaar 3-10
- Contactslot/stuurslot 3-1
- Controlelampje grootlicht 3-3
- Controlelampjes en waarschuwingslampjes 3-3
- Controlelampjes richtingaanwijzers 3-3

D

- Diagnosestekker 9-2
- Dimlichtschakelaar 3-9

E

- Eindoverbrengingsolie 6-12

G

- Gasgreep en gaskabel, controleren en smeren 6-27
- Gegevensregistratie, voertuig 9-2
- Gereedschapset 6-2
- Gloeilamp richtingaanwijzer (voor), vervangen 6-37

I

- Identificatienummers 9-1
- Inrijperiode 5-4

K

- Kabels, controleren en smeren 6-26
- Klepspeling 6-20
- Koelvloeistof 6-13
- Koplamp 6-33

L

- Luchtfilterelementen van luchtfilter en V-snaarbehuizing 6-17

M

- Matkleur, let op 7-1
- Middenbok en zijstandaard, controleren en smeren 6-28
- Modelinformatiesticker 9-1
- Motorolie en olie-aanzuigzeef 6-10
- Multifunctionele meter 3-4

O

- Onderhoud 7-1
- Onderhoud en smering, periodiek 6-4
- Onderhoud, uitstootcontrolesysteem 6-3
- Opbergcompartimenten 3-16

P

- Panelen, verwijderen en aanbrengen 6-7
- Parkeerlichtgloeilamp, vervangen 6-33
- Parkeren 5-5
- Plaats van de onderdelen 2-1
- Problemen oplossen 6-39

R

- Remhendel, achterrem 3-11
- Remhendels, smeren 6-27
- Remlicht 6-34
- Remmen 5-3
- Remvloeistofniveau, controleren 6-24
- Remvloeistof, verversen 6-25
- Richtingaanwijzergloeilamp (achter), vervangen 6-37
- Richtingaanwijzerschakelaar 3-9

S

- Serienummer motorblok 9-1
- Sneller en langzamer rijden 5-3
- Specificaties 8-1
- Stalling 7-4
- Starten van de motor 5-1
- Startknop 3-10
- Startspersysteem 3-18
- Storingzoekschema's 6-40
- Stuurschakelaars 3-9
- Stuursysteem, controleren 6-29

T

- Tankdop 3-12
- Tankoverloopslang 3-15

U

- Uitlaatkatalysator 3-15

V

- Veiligheidsinformatie 1-1
- Voertuigidentificatienummer 9-1
- Voor- en achterremblokken controleren 6-23
- Voorremhendel 3-10
- Voorvork, controleren 6-28
- Vrije slag van gasgreep, controleren ... 6-19
- Vrije slag voor- en achterremhendel, controleren 6-23
- V-snaar, controleren 6-26

Index

W

Waarschuwinglampje	
koelvloeistoftemperatuur.....	3-3
Waarschuwinglampje motorstoring	3-3
Wegrijden.....	5-2
Wielen	6-22
Wielagers controleren	6-29

Z

Zadel.....	3-16
Zekeringen, vervangen	6-31
Zijstandaard.....	3-17

