



**HANDLEIDING**

# **YZF-R125**

## **MOTORFIETS**

 Lees deze handleiding aandachtig door voordat u deze machine gaat gebruiken.

# **YZF125-A**

**B5G-F819D-D1**



**Lees deze handleiding aandachtig door voordat u deze machine gaat gebruiken.  
Deze handleiding dient bij de machine te blijven als deze wordt verkocht.**

Welkom in de wereld van Yamaha!

Als eigenaar van de YZF125-A profiteert u van de enorme ervaring en technische kennis van Yamaha op het gebied van het ontwerpen en fabriceren van hoogwaardige producten, waarmee Yamaha zijn reputatie van betrouwbaarheid heeft verworven.

Neem rustig de tijd om deze handleiding aandachtig door te lezen, zodat u plezier zult hebben van alle functies van uw YZF125-A. De Handleiding geeft instructies voor de bediening, inspectie en het onderhoud van de machine en beschrijft hoe u uzelf en anderen kunt beschermen tegen persoonlijk letsel of schade.

Verder helpen allerlei tips in deze handleiding om uw machine in optimale conditie te houden. Als er ten slotte toch nog vragen zijn, aarzel dan niet en neem contact op met de Yamaha dealer.

Het Yamaha team wenst u veilig en plezierig rijden toe. En vergeet niet, veiligheid voor alles! Yamaha werkt voortdurend aan verbeteringen ten aanzien van productontwerp en kwaliteit. Om deze reden kan soms sprake zijn van kleine tegenstrijdigheden tussen uw machine en de beschrijving ervan in deze handleiding, ook al bevat de handleiding de meest recente productinformatie ten tijde van publicatie. Als u vragen hebt over deze handleiding, neem dan contact op met uw Yamaha dealer.

## **WAARSCHUWING**

---





**Lees deze handleiding aandachtig helemaal door voordat u deze machine gaat gebruiken.**

---

# Belangrijke informatie in de handleiding

DAU63350

Bijzonder belangrijke informatie is in deze handleiding gemarkeerd met de volgende aanduidingen:

	Dit is het Safety Alert-symbool. Het wordt gebruikt om u te waarschuwen voor risico's op persoonlijk letsel. Volg alle veiligheidsaanwijzingen bij dit symbool op om mogelijk letsel of overlijden te voorkomen.
	Een WAARSCHUWING duidt een gevaarlijke situatie aan die, indien niet vermeden, kan resulteren in ernstig letsel of overlijden.
	De aanduiding LET OP staat bij speciale voorzorgen die moeten worden genomen om schade aan de machine of andere eigendommen te voorkomen.
	De aanduiding OPMERKING staat bij belangrijke informatie die procedures kan vereenvoudigen of verhelderen.

\*Product en specificaties kunnen zonder voorafgaande aankondiging worden gewijzigd.

DAUM2152

**YZF125-A  
HANDLEIDING  
©2019 door MBK INDUSTRIE  
1e uitgave, september 2019  
Alle rechten voorbehouden  
Elke vorm van herdruk  
of onbevoegd gebruik  
zonder schriftelijke toestemming van  
MBK INDUSTRIE  
is uitdrukkelijk verboden.  
Gedrukt in Nederland.**

# Inhoudsopgave

<b>Veiligheidsinformatie</b> .....	1-1	Stroomlijnpanelen verwijderen en aanbrengen .....	6-7
<b>Beschrijving</b> .....	2-1	Bougie controleren .....	6-9
Aanzicht linkerzijde.....	2-1	Motorolie en oliefilterelement.....	6-10
Aanzicht rechterzijde.....	2-2	Waarom Yamalube .....	6-12
Bedieningen en instrumenten .....	2-3	Koelvloeistof .....	6-13
<b>Functies van instrumenten en bedieningselementen</b> .....	3-1	Vervangen van het luchtfilterelement en reinigen van de aftapslang .....	6-14
Contactslot/stuurslot.....	3-1	Afstellen van het stationair toerental .....	6-15
Controlelampjes en waarschu- wingslampjes .....	3-2	Vrije slag van de gasgreep afstellen .....	6-15
Multifunctionele meter.....	3-4	Klepspeling .....	6-16
Stuurschakelaars.....	3-12	Banden.....	6-17
Koppelingshendel .....	3-13	Gietwielen .....	6-19
Schakelpedaal.....	3-13	Vrije slag van koppelingshendel afstellen .....	6-20
Remhendel .....	3-14	Vrije slag van voorremhendel controleren .....	6-21
Rempedaal .....	3-14	Vrije slag van rempedaal afstellen .....	6-21
ABS .....	3-15	Remlichtschakelaars .....	6-22
Tankdop .....	3-16	Controleren van voor- en achterremblokken.....	6-22
Brandstof.....	3-16	Controleren van remvloeistofniveau .....	6-23
Overloopslang brandstoftank.....	3-18	De remvloeistof verversen .....	6-24
Uitlaatkatalysator .....	3-18	Spanning aandrijfketting .....	6-25
Zadels.....	3-19	Aandrijfketting reinigen en smeren.....	6-26
Zijstandaard .....	3-20	Kabels controleren en smeren .....	6-27
Startblokkeringsysteem.....	3-21	Controleren en smeren van gasgreep en gaskabel .....	6-27
<b>Voor uw veiligheid – controles voor het rijden</b> .....	4-1	Controleren en smeren van rem- en schakelpedalen .....	6-28
<b>Gebruik en belangrijke rij- informatie</b> .....	5-1	Rem- en koppelingshendels controleren en smeren .....	6-28
Inrijperiode .....	5-1	Zijstandaard controleren en smeren.....	6-29
De motor starten .....	5-2	Achterbrugscharnierpunten smeren.....	6-29
Schakelen.....	5-4	Voorvork controleren .....	6-30
Tips voor een zuinig brandstofverbruik.....	5-5	Stuursysteem controleren.....	6-30
Parkeren.....	5-6	Controleren van wiellagers .....	6-31
<b>Periodiek onderhoud en afstelling</b> .....	6-1	Accu.....	6-31
Gereedschapset .....	6-2		
Periodiek onderhoudsschema van het uitstootcontrolesysteem .....	6-3		
Algemeen smeer- en onderhoudsschema .....	6-4		

# Inhoudsopgave

---

De zekeringen vervangen .....	6-33
Voertuigverlichting .....	6-34
Achterlicht/remlichtunit .....	6-34
Gloeilamp in richtingaanwijzer vervangen.....	6-35
De gloeilamp van de kentekenverlichting vervangen.....	6-35
Ondersteunen van de motorfiets .....	6-36
Problemen oplossen.....	6-36
Storingzoekschema.....	6-37
<b>Verzorging en stalling van de motorfiets</b> .....	7-1
Matkleur, let op.....	7-1
Onderhoud .....	7-1
Stallen.....	7-4
<b>Specificaties</b> .....	8-1
<b>Gebruikersinformatie</b> .....	9-1
Identificatienummers .....	9-1
Diagnosestekkers.....	9-2
Registratie van voertuiggegevens.....	9-2
<b>Index</b> .....	10-1

DAU1028C

### **Wees een verantwoordelijke eigenaar**

Als eigenaar van de machine bent u verantwoordelijk voor de veilige en juiste bediening ervan.

Motorfietsen zijn tweewielige voertuigen.

Voor een veilig gebruik zijn de toepassing van de juiste rijtechnieken en de ervaring van de bestuurder van belang. Elke bestuurder moet bekend zijn met de volgende vereisten alvorens met deze motorfiets te gaan rijden.

Hij of zij moet:

- Door een competente informatiebron grondig zijn ingelicht over alle aspecten van het motorrijden.
- Zich houden aan de waarschuwingen en onderhoudseisen zoals vermeld in deze Gebruikershandleiding.
- Grondig getraind zijn in veilige en correcte rijtechnieken.
- Gebruikmaken van professionele technische service, zoals aangegeven in deze Gebruikershandleiding en/of wanneer de mechanische condities dit vereisen.
- Ga nooit rijden met een motorfiets zonder passende rijopleiding of instructies. Neem rijlessen. Beginners moeten les krijgen van een gediplomeerd instructeur. Neem contact op met een bevoegde motorfietsdealer voor informatie over rijlessen bij u in de buurt.

### **Veilig rijden**

Voer vóór elke rit de controles voor het rijden uit om u ervan te verzekeren dat de machine in veilige staat verkeert. Onvoldoende inspectie of onderhoud van de machine vergroot het risico op ongeval of schade. Zie pagina 4-1 voor een lijst met controles voor het rijden.

- Deze motorfiets is gebouwd voor het vervoer van de bestuurder plus een passagier.
- Het niet opmerken en herkennen van motorfietsen door andere weggebruikers vormt de belangrijkste oorzaak van auto-/motorongevallen. Vaak worden ongevallen veroorzaakt doordat een autobestuurder de motor niet heeft gezien. Zorg dat u opvalt, dat blijkt het meest effectief om het risico op een dergelijk type ongeval te verminderen.

#### **Dus:**

- Draag een jack in felle kleuren.
- Wees extra voorzichtig bij het naderen en passeren van kruisingen, daar doen ongelukken met motorfietsen zich namelijk het meest voor.
- Ga daar rijden waar andere weggebruikers u kunnen zien. Ga niet rijden in de dode zichthoek van een andere weggebruiker.
- Pleeg nooit onderhoud aan een motorfiets zonder voldoende kennis. Neem contact op met een bevoegde motorfietsdealer voor informatie over het basisonderhoud van een motorfiets. Bepaalde onderhoudswerkzaamheden kunnen alleen worden uitgevoerd door gediplomeerd personeel.
- Bij veel ongevallen zijn onervaren bestuurders betrokken. Veelal zijn bestuurders die bij een ongeval betrokken waren zelfs niet in het bezit van een geldig motorrijbewijs.
  - Zorg dat u bekwaam bent om te rijden en leen uw motorfiets alleen uit aan ervaren motorrijders.
  - Weet wat u wel en niet aankunt. Door rekening te houden met uw beperkingen helpt u ongelukken voorkomen.

- We raden aan om het motorrijden te oefenen op plekken waar geen verkeer is, totdat u grondig bekend bent met de motor en zijn bediening.
- Ongelukken worden vaak veroorzaakt door een fout van de motorbestuurder. Veel bestuurders houden bij het ingaan van een bocht een te hoge rijnsnelheid aan of gaan onvoldoende schuinliggen voor de rijnsnelheid, waardoor ze wijd uit de bocht komen.
- Neem altijd de maximumsnelheid in acht en rijd nooit sneller dan de wegcondities en het verkeer toestaan.
- Geef altijd richting aan voordat u afslaat of van rijstrook wisselt. Zorg dat andere weggebruikers u kunnen zien.
- De zithouding van de bestuurder en de passagier is belangrijk voor een goede besturing.
  - De bestuurder moet tijdens het rijden beide handen aan het stuur houden en beide voeten op de bestuurdersvoetsteunen, om zo de macht over het stuur te behouden.
  - De passagier hoort steeds de bestuurder, de zadelband of de handgreep, indien aanwezig, met beide handen vast te houden en beide voeten op de passagiersvoetsteunen te houden. Neem nooit een passagier mee die niet in staat is om beide voeten stevig op de passagiersvoetsteunen te zetten.
- Rijd nooit onder invloed van alcohol of andere drugs.
- Deze motorfiets is uitsluitend ontworpen voor gebruik op verharde wegen. De machine is niet bedoeld voor off-roadgebruik.

## **Beschermende uitrusting**

Motorongelukken met dodelijke afloop treffen meestal hoofdletsel. Het dragen van een helm is de belangrijkste factor bij het voorkomen of reduceren van hoofdletsel.

- Draag altijd een goedgekeurde helm.
- Draag ook een vizier of een veiligheidsbril. Zonder oogbescherming kan uw zicht door de rijwind verslechteren, waardoor u gevaren mogelijk te laat opmerkt.
- Door een jack, stevige schoenen, een lange broek, handschoenen e.d. te dragen verkleint u de kans op schaafwonden of ontvellingen.
- Draag nooit loszittende kleding, deze kan blijven haken aan bedieningshandgrepen of door de wielen worden gegrepen en zo een ongeval of letsel veroorzaken.
- Draag altijd beschermende kleding die uw benen, enkels en voeten bedekt. De motor en het uitlaatsysteem kunnen tijdens en na het rijden zeer heet zijn en brandwonden veroorzaken.
- De hierboven vermelde voorzorgsmaatregelen gelden ook voor passagiers.

## **Voorkom koolmonoxidevergiftiging**

De uitlaatgassen van verbrandingsmotoren bevatten koolmonoxide, een dodelijk gas. Inademing van koolmonoxide kan hoofdpijn, duizeligheid, sufheid, misselijkheid, verwarring en uiteindelijk de dood veroorzaken.

Koolmonoxide is een kleurloos, reukloos, smaakloos gas dat ook aanwezig kan zijn als u geen uitlaatgassen ziet of ruikt. Het koolmonoxideniveau kan zeer snel oplopen, waardoor u het bewustzijn kunt verliezen en uzelf niet meer kunt redden. In afgesloten of slecht geventileerde ruimtes kunnen dodelijke hoeveelheden koolmonoxide dagenlang blijven hangen. Als u



symptomen van koolmonoxidevergiftiging ervaart, verlaat de ruimte dan onmiddellijk, ga naar de open lucht en ROEP MEDISCHE HULP IN.

- Laat de motor niet binnen draaien. Zelfs als u ventileert met ventilatoren of open ramen en deuren kan de hoeveelheid koolmonoxide snel oplopen tot gevaarlijke niveaus.
- Laat de motor niet draaien in slecht geventileerde of deels afgesloten ruimtes zoals schuren of garages.
- Laat de motor niet buiten draaien op plaatsen waar de uitlaatgassen in een gebouw kunnen worden getrokken via openingen zoals ramen en deuren.

## Beladen

Het monteren van accessoires of het vervoer van bagage kan een negatief effect hebben op de rijstabiliteit en het weggedrag als hierdoor de gewichtsverdeling van de motor verandert. Wees uiterst voorzichtig bij het monteren van accessoires of het beladen van uw motor, om zo mogelijke ongevallen te vermijden. Pas extra op wanneer u op een motor rijdt die beladen is of waaraan accessoires zijn gemonteerd. Hieronder volgen naast de informatie over accessoires enkele richtlijnen voor het beladen van uw motorfiets:

Het totale gewicht van de bestuurder, passagier, accessoires en bagage mag de maximale gewichtslimiet niet overschrijden. **Rijden met een te zwaar belaste machine kan leiden tot een ongeval.**

### Maximale belasting:

178 kg (392 lb)

Let op het volgende wanneer u tot deze gewichtslimiet belaaft:

- Het zwaartepunt van bagage en accessoires moet zo laag mogelijk liggen en zo dicht mogelijk bij de motor. Bevestig zware goederen zo dicht

mogelijk bij het midden van de machine en verdeel het gewicht zo gelijkmatig mogelijk over beide zijden om onbalans of instabiliteit te minimaliseren.

- Als gewicht gaat schuiven kan zich een plotselinge onbalans voordoen. Controleer voordat u gaat rijden of accessoires en bagage stevig aan de motor zijn bevestigd. Controleer de bevestigingspunten voor accessoires en bagage regelmatig.
  - Pas de vering aan de te vervoeren bagage aan (alleen voor modellen met instelbare vering) en controleer de toestand en spanning van uw banden.
  - Bevestig nooit omvangrijke of zware goederen aan het stuur, de voorvork of het voorwielspatbord. Dergelijke voorwerpen, inclusief bagage als slaapzakken, plunjezakken of tenten, kunnen een instabiel weggedrag of een te trage reactie op het stuur veroorzaken.
- **Deze machine is niet ontworpen voor het trekken van een aanhanger of bevestiging van een zijspan.**

## Originele Yamaha accessoires

De keuze van accessoires voor uw machine vormt een belangrijke beslissing. Originele Yamaha accessoires, die alleen verkrijgbaar zijn bij de Yamaha dealer, zijn door Yamaha ontwikkeld, getest en goedgekeurd voor gebruik op uw machine.

Veel bedrijven die niet zijn gelieerd aan Yamaha produceren onderdelen en accessoires of bieden aanpassingssets voor Yamaha voertuigen. Yamaha kan niet alle producten testen die deze bedrijven produceren. Om die reden kan Yamaha accessoires die niet door Yamaha zijn verkocht of wijzigingen die niet door zijn Yamaha zijn

# Veiligheidsinformatie

aangeraden niet goedkeuren of aanbevelen, zelfs niet als deze zijn verkocht en geenstalleerd door een Yamaha dealer.

1

## **In de handel verkrijgbare onderdelen, accessoires en aanpassingssets**

Hoewel er producten verkrijgbaar zijn die qua ontwerp en kwaliteit sterk lijken op originele Yamaha accessoires, dient u te beseffen dat sommige in de handel verkrijgbare accessoires of aanpassingssets niet geschikt zijn vanwege mogelijke veiligheidsrisico's voor uzelf of anderen. Het monteren van in de handel verkrijgbare producten of het verrichten van aanpassingen die de ontwerp- of bedieningskenmerken van uw machine wijzigen kan het risico op ernstig letsel of overlijden van uzelf of anderen vergroten. U bent verantwoordelijk voor letsel dat voortvloeit uit wijzigingen aan de machine.

Volg bij de montage van accessoires de onderstaande richtlijnen en die vermeld onder het kopje "Beladen".

- Monteer nooit accessoires en vervoer nooit bagage als deze een nadelige invloed hebben op de prestaties van uw motor. Inspecteer het accessoire zorgvuldig alvorens het te gebruiken om te waarborgen dat het de grondspeling of de hellinghoek op geen enkele manier vermindert, de veerweg, de stuuruitslag of de bediening niet beperkt en geen lampen of reflectors afdekt.
- Accessoires die aan of nabij het stuur of de voorvork zijn gemonteerd zullen mogelijk instabiliteit veroorzaken door een foutieve gewichtsverdeling of door aerodynamische effecten. Accessoires aan het stuur of nabij de voorvork moeten zo licht mogelijk zijn en tot een minimum worden beperkt.

- Omvangrijke accessoires kunnen door hun aerodynamisch effect van invloed zijn op de rijstabiliteit van de motor. De motor kan door rijwind worden opgetild of bij zijwind instabiel worden. Zulke accessoires kunnen ook instabiliteit veroorzaken terwijl u grote voertuigen inhaalt of door deze wordt ingehaald.
- Sommige accessoires dwingen de bestuurder om een andere dan de normale zitpositie in te nemen. Zo'n verkeerde zitpositie beperkt de bewegingsvrijheid van de bestuurder en kan een comfortabele bediening hinderen, zodat we dergelijke accessoires sterk afraden.
- Wees voorzichtig bij het aanbrengen van elektrische accessoires. Als elektrische accessoires de capaciteit van het elektrisch systeem van de motorfiets te boven gaan, kan zich een gevaarlijke elektrische storing voordoen waardoor de verlichting of de motor uitvalt.

## **In de handel verkrijgbare banden en velgen**

De banden en velgen die bij uw motorfiets werden geleverd, zijn ontworpen om de mogelijkheden van de motorfiets te ondersteunen en bieden de beste combinatie van rijprestaties, remvermogen en comfort. Andere banden, velgen, maten of combinaties zijn mogelijk niet geschikt. Zie pagina 6-17 voor de bandenspecificaties en informatie over het onderhouden en vervangen van uw banden.

## **De motorfiets vervoeren**

Volg de onderstaande instructies als u de motorfiets in een ander voertuig wilt vervoeren.

- Verwijder alle loszittende voorwerpen van de motorfiets.

- Controleer of de brandstofkraan (indien aanwezig) in de uitstand staat en er geen brandstoflekkage is.
- Schakel een versnelling in (bij modellen met een handgeschakelde versnellingsbak).
- Zet de motorfiets vast met spanbanden of andere geschikte banden aan stevige delen van de motorfiets, zoals het frame of de bovenste voorvorklem (en niet aan, bijvoorbeeld, het stuur, de richtingaanwijzers of onderdelen die kunnen afbreken). Kies de plaats voor de spanbanden zorgvuldig om te voorkomen dat deze tijdens het transport schuurplekken op de lak veroorzaken.
- Zorg indien mogelijk dat de vering iets door de spanbanden wordt ingedrukt, zodat de motorfiets tijdens het transport niet overmatig kan stuiteren.

## Aanzicht linkerzijde

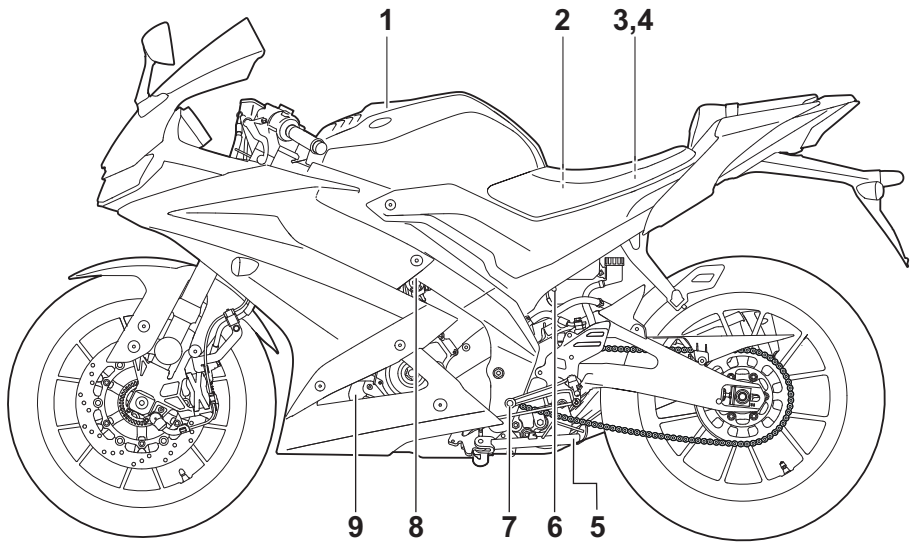

1. Tankdop (pagina 3-16)
2. Accu (pagina 6-31)
3. Zekeringen (pagina 6-33)
4. Gereedschapset (pagina 6-2)
5. Zijstandaard (pagina 3-20)
6. Aftapslang luchtfilter
7. Schakelpedaal (pagina 3-13)
8. Stationair stelschroef (pagina 6-15)
9. Koelvloeistofreservoir (pagina 6-13)

## Aanzicht rechterzijde

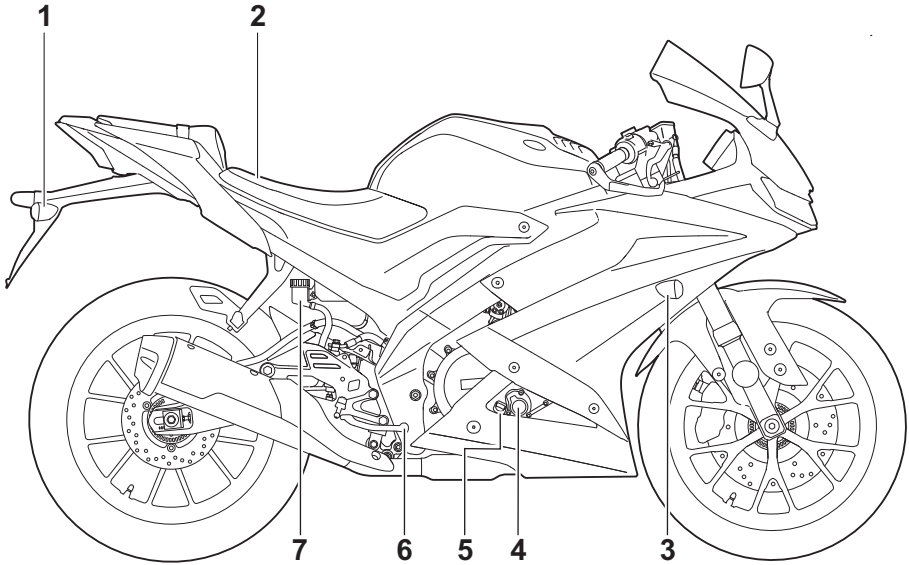

1. Achterste richtingaanwijzers (pagina 6-35)
2. Zadelstok (pagina 3-19)
3. Voorste richtingaanwijzer (pagina 6-35)
4. Oliefilterelement (pagina 6-10)
5. Peilstok (pagina 6-10)
6. Rempedaal (pagina 3-14)
7. Vloeistofreservoir achterrem (pagina 6-23)

## Bedieningen en instrumenten

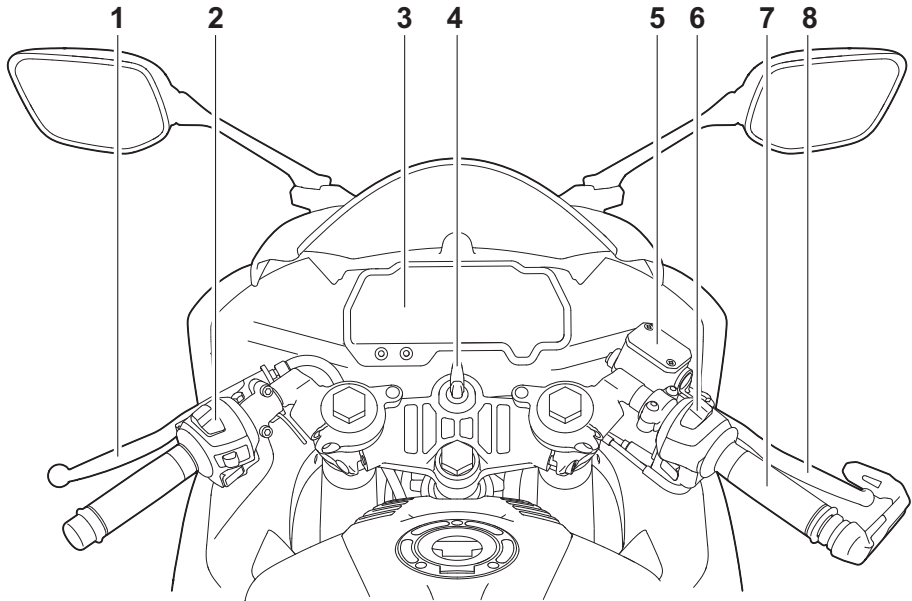

1. Koppelingshendel (pagina 3-13)
2. Schakelaargroep linkerstuurzijde (pagina 3-12)
3. Multifunctionele meter (pagina 3-4)
4. Contactslot/stuurslot (pagina 3-1)
5. Vloeistofreservoir voorrem (pagina 6-23)
6. Schakelaargroep rechterstuurzijde (pagina 3-12)
7. Gasgreep (pagina 6-15)
8. Remhendel (pagina 3-14)

# Functies van instrumenten en bedieningselementen

## Contactslot/stuurslot

DAU10462

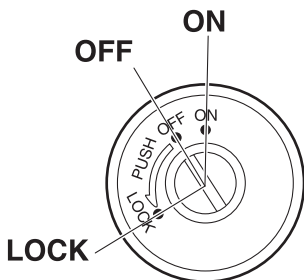

ZAU0971

Via het contactslot/stuurslot worden het ontstekingssysteem en de verlichtingssy-  
stemen bediend en wordt het stuur vergren-  
deld. De diverse standen worden  
hierna beschreven.

### ON

DAU85050

Alle elektrische circuits worden voorzien  
van stroom en de voertuigverlichting wordt  
ingeschakeld. De motor kan worden ge-  
start. De sleutel kan niet worden uitgenom-  
men.

### OPMERKING

- Laat om ontladen van de accu te voor-  
komen het contactslot niet ingescha-  
keld zonder dat de motor draait.
- De koplamp gaat automatisch branden  
als de motor wordt gestart.
- De koplamp blijft branden totdat de  
sleutel naar "OFF" wordt gedraaid,  
zelfs als de motor afslaat.

### OFF

DAU10662

Alle elektrische systemen zijn uitgescha-  
keld. De sleutel kan worden uitgenomen.

DWA10062

## WAARSCHUWING

Draai nooit de sleutel naar "OFF" of  
"LOCK" terwijl de machine rijdt. Hier-  
door worden de elektrische systemen

uitgeschakeld, wat mogelijk kan leiden  
tot verlies van de controle of een onge-  
val.

### LOCK

DAU10696

Het stuur is vergrendeld en alle elektrische  
systemen zijn uitgeschakeld. De sleutel kan  
worden uitgenomen.

### Om het stuur te vergrendelen

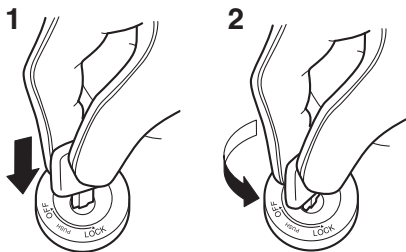

1. Drukken.
2. Draaien.

1. Draai het stuur helemaal naar links of  
rechts.
2. Druk de sleutel in de "OFF"-stand in  
en draai deze dan naar "LOCK".
3. Neem de sleutel uit.

### OPMERKING

Als het stuur niet wordt vergrendeld, pro-  
beer het dan iets terug naar rechts of links  
te draaien.

# Funcities van instrumenten en bedieningselementen

## Om het stuur te ontgrendelen

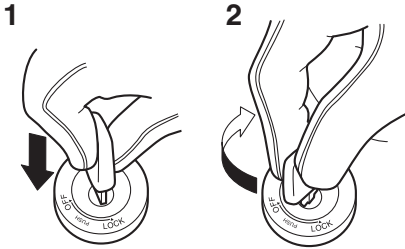

3

1. Drukken.
2. Draaien.

Druk de sleutel in de stand “LOCK” in en draai deze dan naar “OFF”.

## Controlelampjes en waarschuwingslampjes

DAU4939H

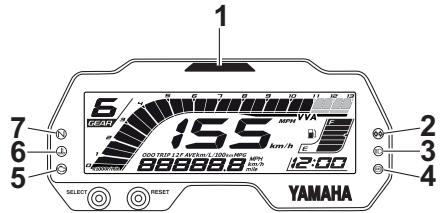

ZALM1566

1. Schakellampje
2. Controlelampje richtingaanwijzers “ ”
3. Controlelampje grootlicht “”
4. ABS-waarschuwinglampje “”
5. Waarschuwinglampje motorstoring “”
6. Waarschuwinglampje koelvloeistoftemperatuur “”
7. Vrijstandcontrolelampje “**N**”

DAU11022

### Controlelampje richtingaanwijzers “ ”

Dit controlelampje knippert wanneer een richtingaanwijzer knippert.

DAU11061

### Vrijstandcontrolelampje “**N**”

Dit controlelampje brandt terwijl de versnellingsbak in de vrijstand staat.

DAU11081

### Controlelampje grootlicht “”

Dit controlelampje brandt terwijl de koplamp is ingeschakeld voor grootlicht.

DAU11449

### Waarschuwinglampje koelvloeistoftemperatuur “”

Dit waarschuwinglampje gaat branden als de motor oververhit raakt. Zet in zo'n geval de motor onmiddellijk af en geef deze de tijd om af te koelen. (Zie pagina 6-38.)



# Functies van instrumenten en bedieningselementen

DWA16043

Bij machines met een of meer radiatorkoelvinnen schakelt de radiatorkoelvin automatisch in of uit op basis van de koelvloeistoftemperatuur.

## OPMERKING

Als de machine wordt ingeschakeld, gaat dit lampje enkele seconden branden en gaat het vervolgens weer uit. Als het lampje niet gaat branden of blijft branden, vraag dan uw Yamaha dealer om de machine te controleren.

DCA10022

## LET OP

**Laat de motor niet draaien terwijl deze oververhit is.**

DAU80372

## Waarschuingslampje motorstoring “”

DAU11487

Dit waarschuingslampje gaat branden als een storing wordt gedetecteerd in de motor. Vraag in dat geval zo snel mogelijk een Yamaha dealer de machine te controleren.

## OPMERKING

Als de machine wordt ingeschakeld, moet dit lampje enkele seconden oplichten en dan uitgaan. Laat als dat niet het geval is het elektrische circuit controleren door een Yamaha dealer.

DAU69895

## ABS-waarschuingslampje “”

Dit waarschuingslampje gaat branden als de machine wordt ingeschakeld, en gaat uit als u begint te rijden. Als het waarschuingslampje tijdens het rijden gaat branden, werkt het ABS-systeem mogelijk niet goed.

## WAARSCHUWING

Als het ABS-waarschuingslampje niet uitgaat als u een snelheid van 10 km/h (6 mi/h) hebt bereikt of als het waarschuingslampje tijdens het rijden gaat branden:

- Rijd extra voorzichtig om te voorkomen dat de wielen blokkeren bij een noodstop.
- Laat de machine zo snel mogelijk controleren door een Yamaha dealer.

3

## Schakellampje

Dit lampje kan zo worden ingesteld dat het bij geselecteerde motortoerentallen aan- of uitgaat. (Zie pagina 3-9.)

## OPMERKING

Als de machine wordt ingeschakeld, gaat het lampje enkele seconden branden en gaat het vervolgens weer uit. Als het lampje niet gaat branden, vraag dan een Yamaha dealer het voertuig te controleren.

# Functies van instrumenten en bedieningselementen

## Multifunctionele meter

DAUM4010

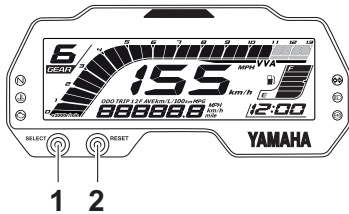

ZAUM1567

1. “SELECT”-toets
2. “RESET”-toets

DWA12423

## **WAARSCHUWING**

Zorg dat de machine stilstaat voordat u wijzigingen in de instellingen van de multifunctionele meter gaat aanbrengen. Het aanbrengen van wijzigingen tijdens het rijden kan u afleiden en vergroot het risico op een ongeval.

De multifunctionele meter biedt de volgende voorzieningen:

- een snelheidsmeter
- een klok
- een brandstofniveaumeter
- een controlelampje voor variabele klepbediening (VVA)
- een toerenteller
- een aanduiding voor de ingeschakelde versnelling
- een multifunctioneel display
- een controlelampje schakelmoment
- een systeem voor zelfdiagnose

## OPMERKING

- Draai de sleutel naar “○” alvorens de toetsen “SELECT” en “RESET” te gebruiken om de multifunctionele meter in te stellen, behalve bij het openen van de instelfunctie voor de displayhelderheid en het controlelampje voor

het schakelmoment of wanneer het welkomsscherm wordt weergegeven.

- Voor Verenigd Koninkrijk: Houd de “SELECT”-toets ingedrukt om te wisselen tussen kilometers en mijlen.

## Snelheidsmeter



ZAUM1568

1. Snelheidsmeter

De snelheidsmeter geeft de rijsnelheid van het voertuig aan.

## Klokweergave



ZAUM1569

1. Klok

De klok maakt gebruik van een 12-uursstelsel.

## De klok instellen

1. Houd de toetsen “SELECT” en “RESET” tegelijkertijd ingedrukt.
2. Als de urenaanduiding begint te knippen, drukt u op de “RESET”-toets om de uren in te stellen.

# Functies van instrumenten en bedieningselementen

3. Druk op de “SELECT”-toets en de minutenaanduiding zal gaan knipperen.
4. Gebruik de “RESET”-toets om de minuten in te stellen.
5. Druk op de “SELECT”-toets om de klok aan te zetten.

## Brandstofniveaumeter



ZAUM1570

### 1. Brandstofniveaumeter

De brandstofniveaumeter geeft aan hoeveel brandstof in de tank aanwezig is. De displaysegmenten van de brandstofniveaumeter verdwijnen richting “E” (leeg) naarmate het brandstofniveau verder daalt. Als het laatste segment begint te knipperen, dient u zo snel mogelijk te tanken.

Als de sleutel naar “(○)” wordt gedraaid, slaan de segmenten van de brandstofniveaumeter eenmaal uit tot het hoogste niveau en keren daarna terug naar het huidige niveau om het elektrische circuit te testen.

## OPMERKING

Deze brandstofniveaumeter is voorzien van een zelfdiagnosefunctie. Als er een probleem wordt gedetecteerd in het elektrische circuit van de brandstofniveaumeter, gaat de brandstofniveaumeter knipperen. Als dit zich voordoet, vraag dan een Yamaha-dealer de machine te controleren.

## Controlelampje voor variabele klepbediening (VVA)



ZAUM1571

### 1. Controlelampje voor variabele klepbediening (VVA)

Dit model is uitgerust met variabele klepbediening (VVA) voor brandstofbesparing en acceleratie in de lage en hoge versnellingen. Het controlelampje voor variabele klepbediening (VVA) gaat branden wanneer het systeem voor variabele klepbediening naar de hogere versnellingen is geschakeld.

## Toerenteller

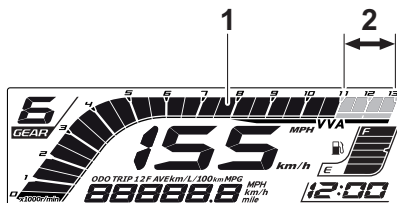

ZAUM1572

1. Toerenteller
2. Rode zone toerenteller

Met de toerenteller kan de bestuurder het motortoerental controleren en dit binnen het ideale bereik houden.

DCA23050

## LET OP

Laat de motor niet draaien in de hogetoeerenzone van de toerenteller.

# Funcies van instrumenten en bedieningselementen

## Hogetoerenzone: 11000 tpm en hoger

### Aanduiding ingeschakelde versnelling

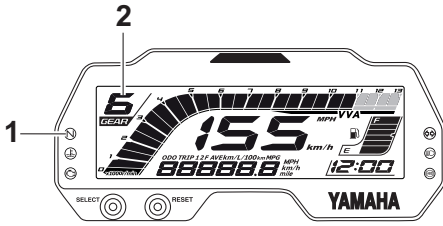

ZAUM1573

1. Vrijstandcontrolelampje “N”
2. Aanduiding ingeschakelde versnelling

Deze aanduiding geeft aan welke versnelling is ingeschakeld. De vrijstand wordt aangegeven door “N” en door het vrijstandcontrolelampje.

### Multifunctioneel display

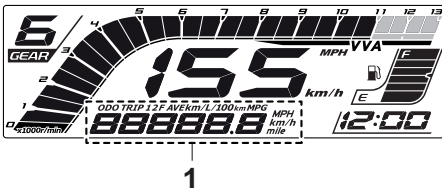

ZAUM1574

1. Multifunctioneel display

Het multifunctionele display toont de volgende voorzieningen:

- een kilometerteller
- twee rittellers
- een ritteller brandstofreserve
- een weergave huidig brandstofverbruik
- een weergave gemiddeld brandstofverbruik
- een weergave voor de gemiddelde snelheid

- een instelfunctie voor displayhelderheid en controlelampje schakelmoment

- weergave van welkomstschermb
- een systeem voor zelfdiagnose

Druk op de “SELECT”-toets om te wisselen tussen de kilometertellerweergave “ODO”, rittellerweergave “TRIP 1” en “TRIP 2”, weergave van het huidige brandstofverbruik “km/L” of “L/100 km”, weergave van het gemiddelde brandstofverbruik “AVE\_ \_ km/L” of “AVE\_ \_ L/100 km” en de modus voor gemiddelde snelheid “AVE\_ \_ km/h” in onderstaande volgorde:

ODO → TRIP 1 → TRIP 2 → km/L of L/100 km → AVE\_ \_ km/L of AVE\_ \_ L/100 km → AVE\_ \_ km/h → ODO

Voor Verenigd Koninkrijk:

Druk op de “SELECT”-toets om te wisselen tussen de kilometertellerweergave “ODO”, de rittellerweergave “TRIP 1” en “TRIP 2”, de weergave van het huidige brandstofverbruik “km/L”, “L/100 km” of “MPG en de weergave van het gemiddelde brandstofverbruik “AVE\_ \_ km/L”, “AVE\_ \_ L/100 km” of “AVE\_ \_ MPG” en de modus voor gemiddelde snelheid “AVE\_ \_ km/h” of “AVE\_ \_ MPH”, in de onderstaande volgorde:

ODO → TRIP 1 → TRIP 2 → km/L of L/100 km of MPG → AVE\_ \_ km/L of AVE\_ \_ L/100 km of AVE\_ \_ MPG → AVE\_ \_ km/h of AVE\_ \_ MPH → ODO

Druk op de “RESET”-toets om het display terug te stellen.

Als het laatste segment van de brandstofniveaumeter begint te knippen, wisselt de weergave automatisch naar de brandstofreserve-ritteller “TRIP F” en wordt de afgelegde afstand vanaf dat punt aangegeven. In dat geval wordt door het indrukken van de “SELECT”-toets gewisseld tussen de

# Functies van instrumenten en bedieningselementen

diverse weergaven van ritteller, kilometer-teller, huidig verbruik, gemiddeld verbruik en modi voor gemiddelde snelheden, in de onderstaande volgorde:

TRIP F → km/L of L/100 km → AVE\_ \_ \_ km/L of AVE\_ \_ \_ L/100 km → AVE\_ \_ \_ km/h → ODO → TRIP 1 → TRIP 2 → TRIP F

Voor Verenigd Koninkrijk:

TRIP F → km/L, L/100 km of MPG → AVE\_ \_ \_ km/L, AVE\_ \_ \_ L/100 km of AVE\_ \_ \_ MPG → AVE\_ \_ \_ km/h of AVE\_ \_ \_ MPH → ODO → TRIP 1 → TRIP 2 → TRIP F

Om een ritteller op nul terug te stellen, selecteert u deze door op de “SELECT”-toets te drukken en vervolgens de “RESET”-toets ingedrukt te houden.

Wanneer u de brandstofreserve-ritsteller niet zelf met de hand op nul terugstelt, wordt deze automatisch teruggesteld zodra na het tanken 5 km (3 mi) is gereden en wordt de vorige ritteller weergegeven.

## Kilometerteller



1

ZAUM1575

### 1. Kilometerteller

De kilometerteller toont de totale afstand die door de machine is afgelegd. Deze wordt vergrendeld bij 999999 en kan niet worden teruggesteld.

## Rittellerweergave



1

ZAUM1576

### 1. Ritteller

De rittellers tonen de totale afstand die is afgelegd sinds de tellers voor het laatst werden teruggesteld.

Houd de “RESET”-toets ingedrukt om een ritteller terug te stellen.

## OPMERKING

- De rittellers worden teruggesteld en blijven tellen nadat 9999.9 is bereikt. Houd de “RESET”-toets ingedrukt om de rittellers terug te stellen terwijl deze worden weergegeven.

## Modus huidig brandstofverbruik



1

ZAUM1577

### 1. Weergave huidig brandstofverbruik

Geeft het huidige verbruik weer wanneer het voertuig minimaal 10 km/h (6 mi/h) rijdt. Het huidige brandstofverbruik kan worden ingesteld op “km/L”, “L/100 km” of “MPG” (voor Verenigd Koninkrijk).

# Functies van instrumenten en bedieningselementen

3

Als u de weergave van het huidige verbruik wilt wisselen tussen “km/L”, “L/100 km” en “MPG” (voor Verenigd Koninkrijk), houdt u de “SELECT”-toets ingedrukt.

- “km/L”: De afstand die onder de huidige rijomstandigheden kan worden afgelegd met 1.0 L brandstof wordt weergegeven.
- “L/100 km”: De hoeveelheid brandstof die nodig is om onder de huidige rijomstandigheden 100 km af te leggen wordt weergegeven.
- “MPG” (voor Verenigd Koninkrijk): De afstand die onder de huidige rijomstandigheden kan worden afgelegd met 1.0 Imp.gal brandstof wordt weergegeven.

## OPMERKING

- Bij snelheden onder 10 km/h (6 mi/h) wordt “\_ \_ \_” weergegeven.
- Het huidige verbruik dient alleen gebruikt te worden als algemene referentie. Gebruik dit getal niet om de afstand te schatten die met de huidige brandstoftank kan worden afgelegd.

## Modus gemiddeld brandstofverbruik



ZAUM1578

### 1. Weergave gemiddeld brandstofverbruik

Geef het gemiddelde brandstofverbruik weer sinds de weergave op nul is teruggesteld.

Het gemiddelde brandstofverbruik kan worden ingesteld op “AVE\_ \_ \_ km/L”, “AVE\_ \_ \_ L/100 km” of “AVE\_ \_ \_ \_ MPG” (voor Verenigd Koninkrijk).

Als u de weergave van het gemiddelde verbruik wilt wisselen tussen “AVE\_ \_ \_ km/L”, “AVE\_ \_ \_ L/100 km” of “AVE\_ \_ \_ \_ MPG” (voor Verenigd Koninkrijk), houdt u de “SELECT”-toets ingedrukt.

- “AVE\_ \_ \_ km/L”: De gemiddelde afstand die kan worden afgelegd op 1.0 L brandstof wordt weergegeven.
- “AVE\_ \_ \_ L/100 km”: De gemiddelde hoeveelheid brandstof die nodig is om 100 km af te leggen wordt weergegeven.
- “AVE\_ \_ \_ \_ MPG” (voor Verenigd Koninkrijk): De gemiddelde afstand die kan worden afgelegd op 1.0 Imp.gal brandstof wordt weergegeven.

Houd de “RESET”-toets ingedrukt om de weergave van het gemiddelde verbruik terug te stellen.

## OPMERKING

- Nadat u de weergave van het gemiddelde brandstofverbruik hebt teruggesteld, wordt “\_ \_ \_” weergegeven totdat 1 km (0.6 mi) met de machine is afgelegd.

Het gemiddelde verbruik dient alleen gebruikt te worden als algemene referentie. Gebruik dit getal niet om de afstand te schatten die met de huidige brandstoftank kan worden afgelegd.

# Functies van instrumenten en bedieningselementen

## Modus voor gemiddelde snelheid

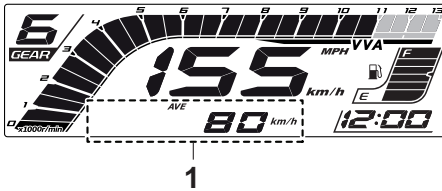

ZALUM1579

### 1. Weergave voor gemiddelde snelheid

Geeft de rijsnelheid van het voertuig weer sinds de weergave op nul is teruggesteld. Als u de weergave van de gemiddelde snelheid wilt terugstellen, houdt u de “RESET”-toets net zolang ingedrukt tot de gemiddelde snelheid knippert en drukt u vervolgens de toets opnieuw in.

## Instelfunctie voor displayhelderheid en controlelampje schakelmoment

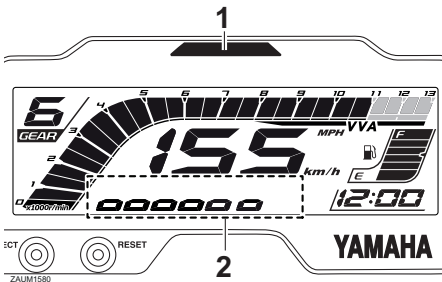

ZALUM1580

1. Controlelampje schakelmoment
2. Weergave helderheidsniveau

Deze instelfunctie schakelt door vijf regelfuncties heen in de onderstaande volgorde.

- Displayhelderheid: de multifunctionele meter kan worden aangepast aan de displayhelderheid.
- Knipperpatroon voor controlelampje schakelmoment: via deze functie kiest u of het controlelampje moet worden

geactiveerd en of het bij activering moet knipperen of continu moet branden.

- Activeringspunt voor controlelampje schakelmoment: via deze functie kiest u het motortoerental waarbij het controlelampje wordt geactiveerd.
- Deactiveringspunt voor controlelampje schakelmoment: via deze functie kiest u het motortoerental waarbij het controlelampje wordt gedeactiveerd.
- Helderheid voor controlelampje schakelmoment: via deze functie regelt u de helderheid van het controlelampje.

## De displayhelderheid en het controlelampje voor het schakelmoment instellen

1. Draai de sleutel naar “”.
2. Druk de “SELECT”-toets in en houd deze ingedrukt.
3. Draai de sleutel naar “”, wacht vijf seconden en laat dan de “SELECT”-toets los. Daarna drukt u opnieuw de “SELECT”-toets in. De displayhelderheid kan nu worden aangepast.

## De displayhelderheid instellen

1. Druk op de “RESET”-toets om de gewenste displayhelderheid te kiezen.
2. Druk op de “SELECT”-toets om het geselecteerde niveau voor de displayhelderheid te bevestigen. Het lampje van de displayhelderheid wisselt naar de instelfunctie van het schakelknipperpatroon.

## Het schakelknipperpatroon instellen

1. Druk op de “RESET”-toets om een van de volgende knipperpatrooninstellingen te kiezen:
  - Aan: het controlelampje blijft na activering branden. (Deze instelling is geselecteerd wanneer het controlelampje aan blijft.)

# Functies van instrumenten en bedieningselementen

3

- Knippen: het controlelampje knippert na activering. (Deze instelling is geselecteerd wanneer het controlelampje vier keer per seconde knippert.)
  - Uit: het controlelampje is gedeactiveerd, m.a.w. het gaat niet branden of knippen. (Deze instelling is actief wanneer het controlelampje één keer per twee seconden knippert.)
2. Druk op de "SELECT"-toets om het geselecteerde knipperpatroon te bevestigen. Het controlelampje schakelmoment wisselt naar de instelfunctie van het activeringspunt.

De toerenteller geeft de huidige tpm-instelling voor het activeringspunt en het deactiveringspunt aan.

Om het activeringspunt in te stellen

## **OPMERKING**

Het activeringspunt voor het controlelampje voor het schakelmoment kan worden ingesteld tussen 9000 tpm en 13000 tpm. Het controlelampje kan worden ingesteld in stappen van 500 tpm.

1. Druk de "RESET"-toets in om het motortoerental in te stellen waarbij u het controlelampje wilt laten activeren.
2. Druk op de toets "SELECT" om het geselecteerde motortoerental te bevestigen. De instelfunctie wisselt naar de instelling van het deactiveringspunt.

Het deactiveringspunt instellen

## **OPMERKING**

- Het deactiveringspunt voor het controlelampje voor het schakelmoment kan worden ingesteld tussen 9000

tpm en 13000 tpm. Het controlelampje kan worden ingesteld in stappen van 500 tpm.

- Denk eraan dat het deactiveringspunt op een hoger toerental moet worden ingesteld dan het activeringspunt, anders zal het controlelampje schakelmoment niet gaan branden.

1. Druk op de toets "RESET" om het motortoerental in te stellen waarbij u het controlelampje wilt laten deactiveren.
2. Druk op de toets "SELECT" om het geselecteerde motortoerental te bevestigen. De instelfunctie wisselt naar de instelling van de helderheid.

De helderheid van het schakellampje instellen

1. Druk op de "RESET"-toets om de gewenste helderheid van het schakelcontrolelampje te kiezen.
2. Druk op de "SELECT"-toets om het geselecteerde helderheidsniveau te bevestigen. De instelfunctie voor het controlelampje schakelmoment wordt afgesloten en het multifunctionele display keert terug naar de standaardweergave.

## **Welkomsscherm**

Het welkomsscherm begroet de bestuurder wanneer de sleutel naar "○" wordt gedraaid met de berichten "Hi Buddy" en "see you" wanneer de sleutel naar "⊗" wordt gedraaid. De gebruikersnaam "Buddy" is ingesteld als fabrieksstandaard, maar kan ook worden ingesteld op uw naam.

De gebruikersnaam instellen

1. Draai de sleutel naar "⊗".
2. Houd de "RESET"-toets ingedrukt.
3. Draai de sleutel naar "○", wacht vier seconden en laat dan de "RESET"-toets los.



# Functies van instrumenten en bedieningselementen

4. Wanneer het eerste teken begint te knipperen, drukt u op de "SELECT"-toets om het volgende alfanumerieke teken weer te geven; druk op de "RESET"-toets om naar het vorige teken te gaan.

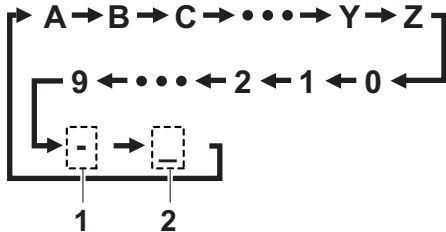

ZALM1581

1. Koppelteken
2. Spatie

5. Houd de "SELECT"-toets ingedrukt om het geselecteerde teken te bevestigen. Het tweede teken begint te knipperen. Herhaal dit proces voor alle zes tekens. Nadat het zesde teken is ingesteld, knipperen alle tekens twee keer en wordt de instelfunctie automatisch beëindigd.

## Zelfdiagnosesysteem

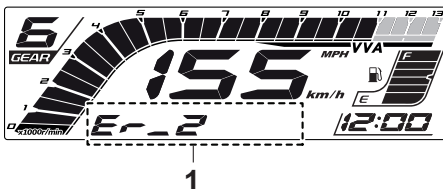

ZALM1582

1. Zelfdiagnosesysteem

Dit model is uitgerust met een zelfdiagnosesysteem voor diverse elektrische circuits.

Als in een van deze circuits een storing wordt gedetecteerd, gaat het waarschuwingslampje motorstoring branden en geeft het display een foutcode weer. Als het display foutcodes weergeeft, noteer deze dan en vraag een Yamaha dealer om het voertuig te controleren.

DCA11591

### LET OP

Wanneer het display een foutcode aan geeft, moet de machine zo spoedig mogelijk worden gecontroleerd om motorschade te voorkomen.

# Functies van instrumenten en bedieningselementen

## Stuurschakelaars

DAU1234M

### Links

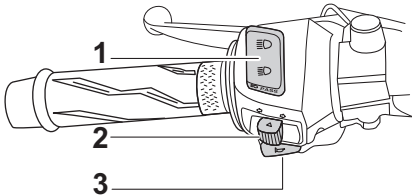

ZAUM1583

1. Dimlichtschakelaar/lichtsignaalschakelaar "☰/☷/PASS"
2. Richtingaanwijzerschakelaar "↵/↶"
3. Claxonschakelaar "📢"

### Rechts

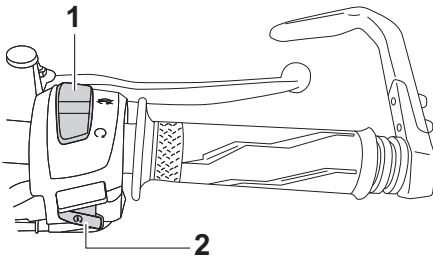

ZAUM1584

1. Noodstoppschakelaar "⊙/⊗"
2. Startknop "⊕"

## Dimlichtschakelaar/ lichtsignaalschakelaar "☰/☷/PASS"

DAUM4031

Zet deze schakelaar op "☰" voor grootlicht en op "☷" voor dimlicht.

Als u een grootlichtsignaal wilt geven, drukt u de schakelaar omlaag naar "PASS" terwijl de koplampen op dimlicht staan.

### OPMERKING

Als de schakelaar op dimlicht wordt ingesteld, gaan beide koplampen branden.

Als de schakelaar op grootlicht wordt ingesteld, gaan beide koplampen branden.

## Richtingaanwijzerschakelaar "↵/↶"

DAU12461

Druk deze schakelaar naar "↶" om afslaan naar rechts aan te geven. Druk deze schakelaar naar "↵" om afslaan naar links aan te geven. Na loslaten keert de schakelaar terug naar de middenstand. Om de richtingaanwijzers uit te schakelen wordt de schakelaar ingedrukt nadat hij is teruggekeerd in de middenstand.

## Claxonschakelaar "📢"

DAU12501

Druk deze schakelaar in om een claxonsignaal te geven.

## Noodstoppschakelaar "⊙/⊗"

DAU12663

Zet deze schakelaar op "⊙" (run) alvorens de motor te starten. Zet deze schakelaar op "⊗" (stop) om de motor uit te schakelen in een noodgeval, zoals wanneer de machine omslaat of als de gaskabel blijft hangen.

## Startknop "⊕"

DAU12713

Druk deze knop in om via de startmotor de motor rond te draaien. Zie pagina 5-2 voor startinstructies voordat u de motor start.

## Koppelingshendel

DAU12823

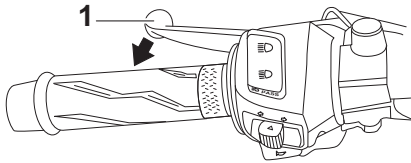

ZAUM1585

### 1. Koppelingshendel

Trek om de aandrijflijn te ontkoppelen van de motor, bijvoorbeeld om te schakelen, de koppelingshendel in. Laat de hendel los om de koppeling te laten aangrijpen, zodat vermogen wordt overgebracht op het achterwiel.

### **OPMERKING**

Voor soepel schakelen moet de hendel snel worden ingetrokken en langzaam worden losgelaten. (Zie pagina 5-4.)

## Schakelpedaal

DAU12876

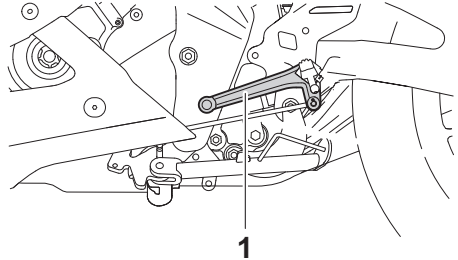

ZAUM1586

### 1. Schakelpedaal

Het schakelpedaal bevindt zich aan de linkerzijde van de motor. Beweeg het schakelpedaal omhoog om te schakelen naar een hogere versnelling. Beweeg het schakelpedaal omlaag om te schakelen naar een lagere versnelling. (Zie pagina 5-4.)

# Functies van instrumenten en bedieningselementen

## Remhendel

DAU12892

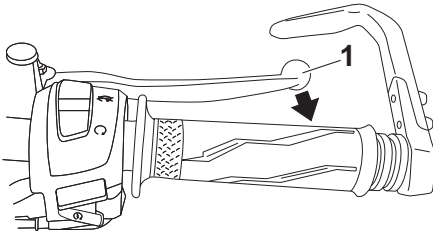

ZAJUM1587

### 1. Remhendel

De remhendel bevindt aan de rechterzijde van het stuur. Trek de hendel naar gasgreep toe om de voorrem te bekrachtigen.

## Rempedaal

DAU12944

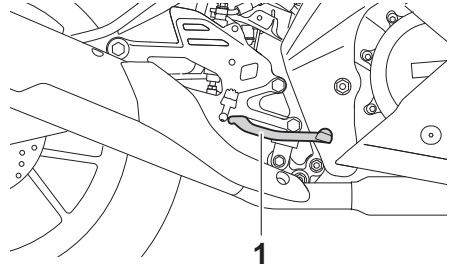

ZAJUM1588

### 1. Rempedaal

Het rempedaal bevindt zich aan de rechterzijde van de motorfiets. Trap op het rempedaal om de achterrem te bekrachtigen.

# Functies van instrumenten en bedieningselementen

## ABS

DAU63040

Het Yamaha ABS (anti-blokkeervoorziening remsysteem) bestaat uit een dubbel uitgevoerd elektronisch regelsysteem dat de voorrem en achterrem onafhankelijk aanstuurt.

Gebruik de remmen met ABS net zoals conventionele remmen. Bij activering van het ABS-systeem kan een pulsatie worden gevoeld in de remhendel of het rempedaal. Ga in dat geval door met remmen en laat het ABS-systeem het werk doen. Ga niet "pompend" remmen, dit vermindert de remeffectiviteit.

DWA16051

## ⚠ WAARSCHUWING

Houd altijd een veilige afstand tot voorliggers, zelfs als uw voertuig is uitgerust met ABS.

- Het ABS-systeem functioneert het effectiefst over lange remwegen.
- Op bepaalde oppervlakken, zoals slechte wegen of grindwegen, kan de remafstand met het ABS-systeem langer zijn dan zonder ABS-systeem.

Het ABS-systeem wordt bewaakt door een ECU die het systeem bij een storing laat terugkeren naar conventioneel remmen.

## OPMERKING

- Het ABS-systeem voert een zelfdiagnosetest uit telkens nadat de sleutel op "ON" is gezet en het voertuig rijdt met een snelheid van 10 km/h (6 mi/h) of hoger. Tijdens deze test hoort u een "klikkend" geluid van de hydraulische regelenheid en wanneer u de remhendel of het rempedaal licht bedient, kan een trilling in de hendel of het pedaal voelbaar zijn. Dit duidt niet op een storing.
- Dit ABS-systeem is uitgerust met een testfunctie waarbij de bestuurder pulsaties kan voelen in de remhendel of

het rempedaal terwijl het ABS-systeem actief is. Er is echter speciaal gereedschap vereist, dus neem contact op met uw Yamaha dealer.

DCA20100

## LET OP

Let op dat de wielsensor en de rotor van de wielsensor niet beschadigd raken, anders kan het ABS-systeem niet meer naar behoren werken.

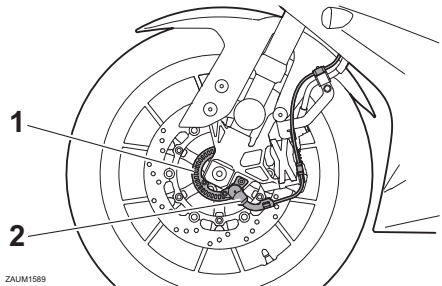

ZAUM1589

1. Opneemring voorwielsensor
2. Voorwielsensor

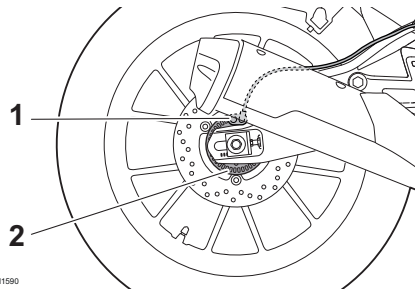

ZAUM1590

1. Achterwielsensor
2. Opneemring achterwielsensor

## Tankdop

DAU13077

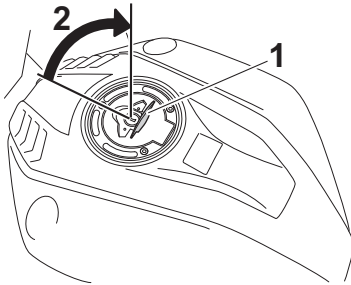

1. Slotplaatje tankdop
2. Ontgrendelen.

### Openen van de tankdop

Open het slotplaatje op de tankdop, steek de sleutel in en draai deze dan 1/4 slag rechtsom. Het slot wordt ontgrendeld en de tankdop kan worden verwijderd.

### Sluiten van de tankdop

Duw de brandstoftankdop omlaag met de sleutel nog ingestoken. Draai de sleutel 1/4 slag linksom, neem de sleutel uit en sluit dan het slotplaatje.

### OPMERKING

De tankdop kan alleen worden gesloten met de sleutel in het slot. Bovendien kan de sleutel niet worden uitgenomen als de tankdop niet correct gesloten en vergrendeld is.

### WAARSCHUWING

Na het tanken moet de tankdop goed worden aangedraaid. Door brandstoflekkage ontstaat brandgevaar.

DWA11092

## Brandstof

DAU13213

Controleer of er voldoende brandstof in de brandstoftank aanwezig is.

DWA10882

### WAARSCHUWING

**Benzine en benzinedampen zijn zeer brandbaar. Volg de onderstaande instructies om brand en ontploffing te voorkomen en het letselrisico tijdens het tanken te verlagen.**

1. Zet alvorens te tanken de motor af en zorg dat er niemand op de machine zit. Rook nooit tijdens het tanken en tank nooit in de nabijheid van vonken, open vuur of andere ontstekingsbronnen zoals de waakvlammen van geisers en kledingdrogers.
2. Maak de brandstoftank niet te vol. Stop met vullen zodra de brandstof de onderkant van de vulhals heeft bereikt. Omdat brandstof uitzet als deze warm wordt, kan de warmte van de motor of de zon ervoor zorgen dat brandstof uit de brandstoftank stroomt.

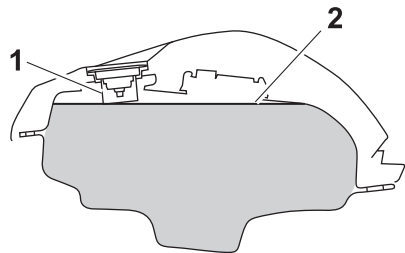

1. Vulpijp brandstoftank
2. Maximaal brandstofniveau
3. Veeg uitgestroomde brandstof onmiddellijk af. **LET OP: Veeg gemorste brandstof onmiddellijk af met een schone, droge, zachte doek, aange-**

# Functies van instrumenten en bedieningselementen

zien de brandstof de gelakte oppervlakken en kunststof delen kan aantasten. [DCA10072]

4. Draai de tankdop stevig vast.

DWA15152

## **WAARSCHUWING**

**Benzine is giftig en kan letsel of overlijden veroorzaken. Spring zorgvuldig om met benzine. Probeer nooit om benzine via de mond over te hevelen. Roep onmiddellijk medische hulp in nadat u benzine heeft ingeslikt, veel benzinedamp heeft ingeademd of benzine in uw ogen heeft gekregen. Als benzine op uw huid terecht komt, was deze dan af met water en zeep. Als u benzine op uw kleding morst, trek dan andere kleding aan.**

DAU86072

Uw Yamaha motorblok is gebouwd op het gebruik van normale loodvrije benzine met een octaangetal van 95 of hoger. Als de motor gaat kloppen (pingelen), gebruik dan benzine van een ander merk of met een hoger octaangetal.

### **Aanbevolen brandstof:**

Loodvrije benzine (E10 acceptabel)

### **Octaangetal (RON):**

95

### **Inhoud brandstoftank:**

11 L (2.9 US gal, 2.4 Imp. gal)

### **Brandstofreserve:**

3.0 L (0.79 US gal, 0.66 Imp.gal)

## **OPMERKING**

- Deze markering geeft de aanbevolen brandstof voor dit voertuig aan zoals gespecificeerd in de Europese voorschriften (EN228).
- Controleer of het vulpistool van de brandstofpomp dezelfde markering heeft.

## **Gasohol**

Er bestaan twee typen gasohol: gasohol met ethanol en gasohol met methanol. Gasohol met ethanol kan worden gebruikt, mits het ethanolgehalte niet hoger is dan 10% (E10). Gasohol met methanol wordt niet aangeraden door Yamaha aangezien deze schade kan toebrengen aan het brandstofsysteem of problemen kan opleveren met de voertuigprestaties.

DCA11401

## **LET OP**

**Gebruik uitsluitend loodvrije benzine. Loodhoudende benzine veroorzaakt ernstige schade aan inwendige motoronderdelen als kleppen en zuigerveren en ook aan het uitlaatsysteem.**



## Overloopslang brandstoftank

DAU58301

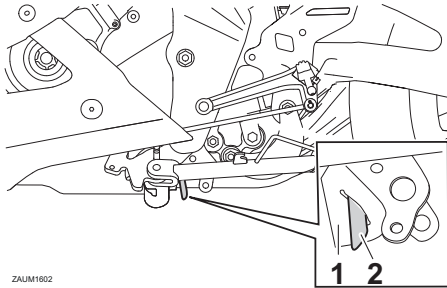

ZALM1602

1. Geleider
2. Overloopslang brandstoftank

Voordat u de machine gaat gebruiken:

- Controleer de aansluiting en ligging van de overloopslang van de brandstoftank.
- Controleer de overloopslang van de brandstoftank op scheuren of beschadiging en vervang deze indien nodig.
- Controleer of de overloopslang van de brandstoftank niet verstopt is en reinig deze indien nodig.

## Uitlaatkatalysator

DAU13435

Het uitlaatsysteem bevat een of meer uitlaatkatalysatoren om schadelijke uitlaatemissies te verminderen.

DWA10863

### **WAARSCHUWING**

Het uitlaatsysteem is heet nadat de motor heeft gedraaid. Let op het volgende om brandgevaar of brandwonden te voorkomen:

- Parkeer de machine nooit nabij brandgevaarlijke stoffen, zoals op gras of op ander materiaal dat gemakkelijk vlam vat.
- Parkeer de machine op een plek waar voetgangers of kinderen niet gemakkelijk met het hete uitlaatsysteem in aanraking kunnen komen.
- Controleer of het uitlaatsysteem is afgekoeld alvorens onderhoudswerkzaamheden uit te voeren.
- Laat de motor niet langer dan enkele minuten stationair draaien. Lang stationair draaien kan leiden tot oververhitting.



# Functies van instrumenten en bedieningselementen

DAUE3431

## Zadels

### Duozadel

#### Verwijderen van het duozadel

1. Verwijder de kunststof kap.

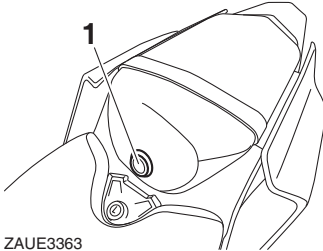

1. Plastic afdekking
2. Verwijder de moer en schuif het duozadel dan naar voren zoals afgebeeld om het te verwijderen.

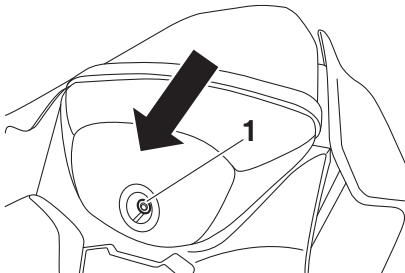

1. Moer

#### Aanbrengen van het duozadel

1. Steek de uitsteeksels aan de voorzijde van het duozadel in de zadelbevestiging zoals afgebeeld en plaats dan het zadel in de oorspronkelijke positie.

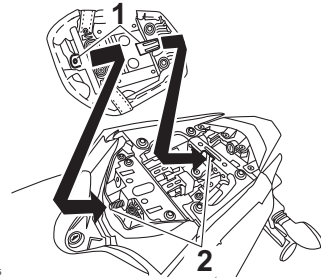

1. Uitsteeksels
  2. Zadelbevestiging
2. Bevestig het duozadel door de moer aan te brengen en vervolgens met het voorgeschreven aanhaalmoment vast te zetten.

#### **Aanhaalmoment:**

Moer van het duozadel:  
13 N·m (1.3 kgf·m, 9.6 lb·ft)

3. Monteer de kunststof kap.

### Bestuurderszadel

#### Verwijderen van het bestuurderszadel

1. Steek de sleutel in het zadelslot en draai rechtsom.

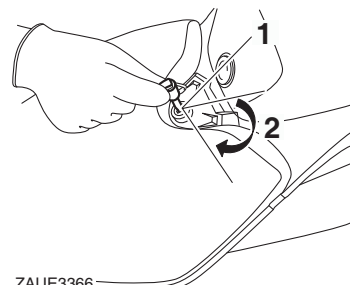

1. Slot bestuurderszadel
  2. Ontgrendelen.
2. Houd de sleutel vast in stand "2", til de achterzijde van het bestuurderszadel omhoog en trek het bestuurderszadel naar achteren.

# Functies van instrumenten en bedieningselementen

DAU15306

## Aanbrengen van het bestuurderszadel

1. Steek het uitsteeksel aan de voorzijde van het bestuurderszadel in de zadelbevestiging zoals afgebeeld en plaats dan het zadel in de oorspronkelijke positie.

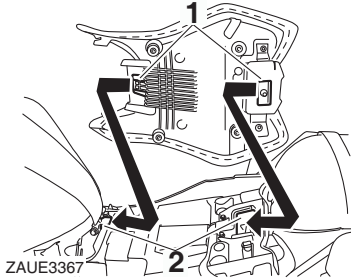

1. Uitsteeksel
  2. Zadelbevestiging
2. Neem de sleutel uit.

## OPMERKING

Controleer of de zadels stevig zijn vergrendeld alvorens te gaan rijden.

## Zijstandaard

De zijstandaard bevindt zich aan de linkerzijde van het frame. Trek of druk de zijstandaard met uw voet omhoog of omlaag terwijl u de machine rechtop houdt.

## OPMERKING

De ingebouwde sperschakelaar voor de zijstandaard maakt deel uit van het startspersysteem, dat in bepaalde situaties de werking van het ontstekingsysteem blokkeert. (Zie de volgende paragraaf voor een uitleg over het startspersysteem.)

DWA10242

## WAARSCHUWING

**Met de machine mag nooit worden gereden terwijl de zijstandaard omlaag staat of niet behoorlijk kan worden opgetrokken (of niet omhoog blijft), anders kan de zijstandaard de grond raken en zo de bestuurder afleiden, waardoor de machine mogelijk onbestuurbaar wordt. Het Yamaha startspersysteem is ontworpen om de bestuurder te helpen bij zijn verantwoordelijkheid de zijstandaard op te trekken alvorens weg te rijden. Controleer dit systeem daarom regelmatig en laat het repareren door een Yamaha dealer als de werking niet naar behoren is.**

## Startblokkeringssysteem

Dit systeem voorkomt dat de motor wordt gestart terwijl een versnelling is ingeschakeld, tenzij de koppelingshendel is ingetrokken en de zijstandaard is opgeklapt. Het schakelt ook de motor uit als de zijstandaard omlaag wordt gezet terwijl een versnelling is ingeschakeld.

Controleer het systeem regelmatig door de onderstaande procedure te volgen.

### OPMERKING

---

- Deze controle is vooral betrouwbaar als hij wordt uitgevoerd met een warme motor.
  - Zie pagina's 3-1 en 3-12 voor informatie over de bediening van de schakelaar.
-

# Functies van instrumenten en bedieningselementen

Met de motor uit:

1. Beweeg de zijstandaard omlaag.
2. Zet de noodstopshakelaar in de stand "run".
3. Zet het contactslot aan.
4. Zet de versnellingsbak in de vrijstand.
5. Druk op de startknop.

**Start de motor?**

JA

NEE

## **WAARSCHUWING**

**Laat als een storing wordt aangetroffen de machine nakijken alvorens te gaan rijden.**

De vrijstandshakelaar werkt mogelijk niet.

**Rijd niet met de motorfiets** voordat deze is nagekeken door een Yamaha dealer.

Met de motor nog aan:

6. Beweeg de zijstandaard omhoog.
7. Trek de koppelingshendel in.
8. Zet de versnellingsbak in een versnelling.
9. Beweeg de zijstandaard omlaag.

**Slaat de motor af?**

JA

NEE

De zijstandaardshakelaar werkt mogelijk niet goed.

**Rijd niet met de motorfiets** voordat deze is nagekeken door een Yamaha dealer.

Als de motor is afgeslagen:

10. Beweeg de zijstandaard omhoog.
11. Trek de koppelingshendel in.
12. Druk op de startknop.

**Start de motor?**

JA

NEE

De spershakelaar van de koppelingshendel werkt mogelijk niet.

**Rijd niet met de motorfiets** voordat deze is nagekeken door een Yamaha dealer.

Het systeem is in orde.

**De motorfiets mag worden gebruikt.**

3

# Voor uw veiligheid – controles voor het rijden

DAU63441

Inspecteer uw machine voor elk gebruik om te waarborgen dat deze in een veilige werken-de staat is. Volg altijd de schema's en procedures voor inspectie en onderhoud in de ge-bruikershandleiding.

DWA11152

## **WAARSCHUWING**

**Onvoldoende inspectie of onderhoud van de machine vergroot het risico op ongeval of schade. Rijd niet met de machine als u een probleem hebt gevonden. Als een pro-beem niet kan worden opgelost via de procedures in deze handleiding, laat de ma-chine dan nazien door een Yamaha dealer.**

Controleer voor het gebruik van deze machine de volgende punten:

ITEM	CONTROLES	PAGINA
<b>Brandstof</b>	<ul style="list-style-type: none"><li>• Controleer het brandstofniveau in de brandstoftank.</li><li>• Vul indien nodig brandstof bij.</li><li>• Controleer de brandstofleiding op lekkage.</li><li>• Controleer de tankoverloopslang op obstakels, scheu-ren of beschadiging en controleer de slangaansluiting.</li></ul>	3-16, 3-18
<b>Motorolie</b>	<ul style="list-style-type: none"><li>• Controleer het olieniveau in de motor.</li><li>• Vul indien nodig het aanbevolen type olie bij tot aan het voorgeschreven niveau.</li><li>• Controleer de machine op olie lekkage.</li></ul>	6-10
<b>Koelvloeistof</b>	<ul style="list-style-type: none"><li>• Controleer het koelvloeistofniveau in het reservoir.</li><li>• Vul indien nodig de aanbevolen koelvloeistof bij tot aan het voorgeschreven niveau.</li><li>• Controleer het koelsysteem op lekkage.</li></ul>	6-13
<b>Voorrem</b>	<ul style="list-style-type: none"><li>• Controleer de werking.</li><li>• Als de koppeling zacht of sponzig aanvoelt, vraag dan een Yamaha dealer het hydraulisch systeem te ontlu-chten.</li><li>• Controleer de remblokken op slijtage.</li><li>• Vervang indien nodig.</li><li>• Controleer het vloeistofniveau in het reservoir.</li><li>• Vul indien nodig het voorgeschreven type remvloeistof bij tot aan het voorgeschreven niveau.</li><li>• Controleer het hydraulisch systeem op lekkage.</li></ul>	6-22, 6-23
<b>Achterrem</b>	<ul style="list-style-type: none"><li>• Controleer de werking.</li><li>• Als de koppeling zacht of sponzig aanvoelt, vraag dan een Yamaha dealer het hydraulisch systeem te ontlu-chten.</li><li>• Controleer de remblokken op slijtage.</li><li>• Vervang indien nodig.</li><li>• Controleer het vloeistofniveau in het reservoir.</li><li>• Vul indien nodig het voorgeschreven type remvloeistof bij tot aan het voorgeschreven niveau.</li><li>• Controleer het hydraulisch systeem op lekkage.</li></ul>	6-22, 6-23

4

# Voor uw veiligheid – controles voor het rijden

ITEM	CONTROLES	PAGINA
<b>Koppeling</b>	<ul style="list-style-type: none"> <li>• Controleer de werking.</li> <li>• Smeer indien nodig de kabel.</li> <li>• Controleer de vrije slag van de koppelingshendel.</li> <li>• Stel indien nodig bij.</li> </ul>	6-20
<b>Gasgreep</b>	<ul style="list-style-type: none"> <li>• Controleer of de werking soepel is.</li> <li>• Controleer de vrije slag van de gasgreep.</li> <li>• Vraag indien nodig de Yamaha dealer om de vrije slag van de gasgreep af te stellen en de kabel en het kabelhuis te smeren.</li> </ul>	6-15, 6-27
<b>Bedieningskabels</b>	<ul style="list-style-type: none"> <li>• Controleer of de werking soepel is.</li> <li>• Smeer indien nodig.</li> </ul>	6-27
<b>Aandrijfketting</b>	<ul style="list-style-type: none"> <li>• Controleer of de ketting correct is aangespannen.</li> <li>• Stel indien nodig bij.</li> <li>• Controleer de conditie van de ketting.</li> <li>• Smeer indien nodig.</li> </ul>	6-25, 6-26
<b>Wielen en banden</b>	<ul style="list-style-type: none"> <li>• Controleer op schade.</li> <li>• Controleer de conditie van de band en de profieldiepte.</li> <li>• Controleer de bandspanning.</li> <li>• Corrigeer indien nodig.</li> </ul>	6-17, 6-19
<b>Rem- en schakelpedalen</b>	<ul style="list-style-type: none"> <li>• Controleer of de werking soepel is.</li> <li>• Smeer indien nodig de pedaalscharnierpunten.</li> </ul>	6-28
<b>Rem- en koppelingshendels</b>	<ul style="list-style-type: none"> <li>• Controleer of de werking soepel is.</li> <li>• Smeer indien nodig de hendelscharnierpunten.</li> </ul>	6-28
<b>Zijstandaard</b>	<ul style="list-style-type: none"> <li>• Controleer of de werking soepel is.</li> <li>• Smeer indien nodig het scharnierpunt.</li> </ul>	6-29
<b>Framebevestigingen</b>	<ul style="list-style-type: none"> <li>• Controleer of alle moeren, bouten en schroeven stevig zijn vastgezet.</li> <li>• Zet indien nodig vast.</li> </ul>	—
<b>Instrumenten, verlichting, signaleringssysteem en schakelaars</b>	<ul style="list-style-type: none"> <li>• Controleer de werking.</li> <li>• Corrigeer indien nodig.</li> </ul>	—
<b>Zijstandaardschakelaar</b>	<ul style="list-style-type: none"> <li>• Controleer de werking van het startpersysteem.</li> <li>• Als het systeem niet correct werkt, vraag dan een Yamaha dealer de machine te controleren.</li> </ul>	3-20

DAU15952

DAU16831

Lees de gebruikershandleiding zorgvuldig door om u vertrouwd te maken met alle bedieningselementen. Als u de werking van een functie of bedieningselement niet begrijpt, vraag dan uw Yamaha dealer om uitleg.

DWA10272

## **WAARSCHUWING**

**Een onvoldoende vertrouwdheid met de bedieningselementen kan leiden tot verlies van de controle, met mogelijk een ongeval of letsel tot gevolg.**

## Inrijperiode

De belangrijkste periode in de levensduur van het motorblok is de tijd tussen 0 en 1000 km (600 mi). Lees daarom de volgende informatie aandachtig door.

Omdat het motorblok gloednieuw is, mag dit gedurende de eerste 1000 km (600 mi) niet te zwaar worden belast. De verschillende onderdelen van de motor slijten op elkaar in totdat de juiste bedrijfsspelingsen zijn bereikt. Rijd tijdens deze periode nooit langdurig volgas en vermijd ook andere manoeuvres die tot oververhitting van de motor kunnen leiden.

DAU16983

5

### 0–500 km (0–300 mi)

Laat de motor niet langer dan 5000 tpm achtereen draaien.

Zet de motor steeds af nadat deze een uur heeft gedraaid en laat deze dan vijf tot tien minuten lang afkoelen.

Varieer van tijd tot tijd het motortoerental. Laat de motor niet steeds in één vaste stand van de gasgreep draaien.

### 500–1000 km (300–600 mi)

Laat de motor niet langer dan 7500 tpm achtereen draaien.

Gebruik de motor in alle versnellingen, maar draai het gas nooit helemaal open.

**LET OP: Na 1000 km (600 mi) moet de motorolie worden ververs, moet de oliefilterpatroon of het oliefilterelement worden vervangen en moet de oliezeef worden gereinigd.** [DCA10322]

### 1000 km (600 mi) en verder

De machine kan nu normaal worden gebruikt.

**LET OP**

- Voer het toerental niet zover op dat de toerenteller in de rode zone wijst.
  - Als tijdens de inrijperiode motorschade optreedt, vraag dan direct een Yamaha dealer de machine te controleren.
- 

## De motor starten

Het startpersysteem staat starten toe wanneer:

- de versnellingsbak in de vrijstand staat of
- de versnellingsbak in een versnelling is geschakeld, de zijstandaard is opgeklapt en de koppelingshendel is ingetrokken.

### Om de motor te starten

1. Draai het contactslot naar ON en zet de noodstopshakelaar in de stand "run".
2. Controleer of de indicator en het/de waarschuwinglampje(s) enkele seconden oplichten en dan uitgaan. (Zie pagina 3-2.)

### OPMERKING

- Start de motor niet als het waarschuwinglampje motorstoring blijft branden.
  - Het ABS-waarschuwinglampje moet gaan branden en aan blijven totdat de machine een snelheid van 10 km/h (6 mi/h) bereikt.
- 

**LET OP**

**Als een waarschuwings- of controlelampje niet werkt zoals hierboven beschreven, vraag dan uw Yamaha dealer om de machine te controleren.**

---

3. Schakel de versnellingsbak in de vrijstand.
4. Start de motor door de startknop in te drukken.
5. Laat de startknop los als de motor start, of na 5 seconden. Wacht 10 seconden voordat u opnieuw op de knop drukt om de accuspanning weer te laten opbouwen.



# Gebruik en belangrijke rij-informatie

---

DCA11043

DAU45312

## **LET OP**

---

**Trek nooit snel op terwijl de motor nog koud is, dit verkort de levensduur van de motor!**

---

## **OPMERKING**

---

Dit model is uitgerust met een hellingshoeksensor, waarbij de motor afslaat bij kanteling. Schakel in dat geval het contactslot uit en weer in. Wanneer u dit niet, doet zal de motor niet aanslaan, ook al probeert de startmotor de motor op gang te brengen na het indrukken van de startknop.

---

# Gebruik en belangrijke rij-informatie

## Schakelen

DAU16674

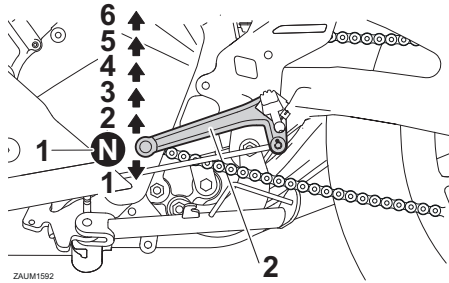

1. Vrijstand
2. Schakelpedaal

Door de versnellingen te schakelen kunt u het beschikbare motorvermogen doseren bij het weggrijden, optrekken, tegen een helling oprijden etc.

De schakelstanden worden getoond in de afbeelding.

### OPMERKING

Om de versnellingsbak in de vrijstand (N) te schakelen, drukt u het schakelpedaal enkele malen in totdat het einde van de slag is bereikt, en trekt u het vervolgens iets omhoog.

deze niet bestand tegen de schokken die optreden bij belast schakelen.

## Wegrijden en optrekken

DAU85370

1. Trek de koppelingshendel in om de koppeling te ontkoppelen.
2. Schakel de versnellingsbak in de eerste versnelling. Het vrijstandcontrolelampje moet uitgaan.
3. Draai geleidelijk de gasgreep open en laat tegelijkertijd langzaam de koppelingshendel los.
4. Sluit zodra de machine rijdt de gasgreep en trek tegelijkertijd snel de koppelingshendel in.
5. Schakel de versnellingsbak in de tweede versnelling. (Let erop dat u de versnellingsbak niet in de vrijstand zet.)
6. Draai de gasgreep gedeeltelijk open en laat de koppelingshendel los.
7. Volg dezelfde procedure om naar de volgende hogere versnelling te schakelen.

DAU85380

## Afremmen

1. Laat de gasgreep los en bekrachtig zowel de voor- als de achterrem geleidelijk om de motorfiets af te remmen.
2. Schakel naar een lagere versnelling naarmate de machine vertraagt.
3. Als de motor dreigt af te slaan of onregelmatig loopt, trek dan de koppelingshendel in, bekrachtig de remmen om de motorfiets af te remmen en ga verder met terugschakelen zoals vereist.
4. Zodra de motorfiets tot stilstand is gekomen, kan de versnellingsbak in de vrijstand worden geschakeld. Het vrijstandcontrolelampje moet gaan branden, waarna de koppelingshendel kan worden losgelaten.

5

### LET OP

DCA10261

- Rijd niet lange tijd met afgezette motor, ook niet met de versnellingsbak in de vrijstand, en sleep de motorfiets niet over lange afstanden. De versnellingsbak wordt alleen afdoende gesmeerd terwijl de motor draait. Door onvoldoende smering kan de versnellingsbak worden beschadigd.
- Gebruik altijd de koppeling om de versnellingsbak te schakelen om zo schade aan de motor, de versnellingsbak en de aandrijving te voorkomen; door hun constructie zijn

## **WAARSCHUWING**

- Bij onjuist gebruik van de remmen kunt u de controle over de machine verliezen of gaan slippen. Gebruik altijd beide remmen en bekrachtig ze geleidelijk.
  - Zorg dat de motorfiets en de motor voldoende zijn vertraagd voordat u naar een lagere versnelling schakelt. Terugschakelen terwijl de rij-snelheid of het motortoerental te hoog is kan leiden tot slippen van het achterwiel of overtoeren van de motor. Dit kan resulteren in verlies van de controle over de machine, een ongeval en letsel. Het kan ook resulteren in schade aan de motor of de aandrijflijn.
- 

## **Tips voor een zuinig brandstofverbruik**

Het brandstofverbruik is vooral afhankelijk van uw rijstijl. Hierna volgen enkele tips om het brandstofverbruik te verlagen:

- Schakel snel en soepel door en vermijd hoge toerentallen terwijl u accelereert.
- Geef geen gas tijdens het terugschakelen en voorkom dat de motor onbelast met een hoog toerental draait.
- Laat de motor niet langdurig stationair draaien maar zet hem af (bijvoorbeeld in files, bij stoplichten of bij spoorwegovergangen).

# Gebruik en belangrijke rij-informatie

---

DAU17214

## Parkeren

Zet om te parkeren de motor af en neem dan de sleutel uit het contactslot.

DWA10312

### **WAARSCHUWING**

---

- De motor en het uitlaatsysteem kunnen zeer heet worden, parkeer dus op een plek waar voetgangers of kinderen niet gemakkelijk met deze onderdelen in aanraking kunnen komen en brandwonden kunnen oplopen.
  - Parkeer nooit op een helling of een zachte ondergrond, hierdoor kan de machine kantelen met mogelijk brandstoflekkage en brand tot gevolg.
  - Parkeer niet nabij gras of andere brandbare materialen die vlam zouden kunnen vatten.
-

# Periodiek onderhoud en afstelling

DAU17246

Door periodiek inspecties, afstellingen en smeerbeurten uit te laten voeren, zorgt u ervoor dat uw machine in zo veilig en efficiënt mogelijke conditie blijft. De eigenaar/bestuurder van de machine is verplicht de optimale veiligheid te waarborgen. Op de volgende pagina's wordt de belangrijkste informatie met betrekking tot inspecties, afstellingen en smeerbeurten gegeven.

De intervalperioden vermeld in de periodieke onderhoudsschema's moeten worden beschouwd als een algemene richtlijn onder normale rijcondities. Het is echter mogelijk dat de intervalperioden voor onderhoud moeten worden verkort afhankelijk van het weer, het terrein, de geografische locatie en individueel gebruik.

DWA10322

## WAARSCHUWING

Het niet of onjuist uitvoeren van onderhoud aan de machine vergroot het risico op letsel of overlijden tijdens het uitvoeren van onderhoud of het rijden met de machine. Als u niet bekend bent met voertuigonderhoud, laat het onderhoud dan uitvoeren door uw Yamaha dealer.

DWA15123

## WAARSCHUWING

Zet voor het uitvoeren van onderhoud de motor af tenzij anders aangegeven.

- Een draaiende motor heeft bewegende delen die lichaamsdelen of kleding kunnen grijpen en elektrische onderdelen die schokken of brand kunnen veroorzaken.
- Het laten draaien van de motor tijdens het uitvoeren van onderhoud kan leiden tot oogletsel, brandwonden, brand of koolmonoxidevergiftiging, mogelijk met de dood tot gevolg. Zie pagina 1-2 voor meer informatie over koolmonoxide.

DWA15461

## WAARSCHUWING

Remschijven, -klauwen, -trommels en -voeringen kunnen tijdens het gebruik zeer heet worden. Laat onderdelen van het remsysteem afkoelen alvorens deze aan te raken.

Emissiecontroles zorgen niet alleen voor een betere luchtkwaliteit, maar zijn ook zeer belangrijk voor een juiste werking van de motor en om maximale prestaties te behalen. In de volgende periodieke onderhoudsschema's is het emissiecontroleonderhoud apart gegroepeerd. Dit onderhoud vereist gespecialiseerde gegevens, kennis en gereedschap. Onderhoud, vervanging, of reparatie van emissiecontroleapparatuur en -systemen kan door elke gecertificeerde reparateur worden uitgevoerd (indien van toepassing). Yamaha dealers beschikken over de training en het gereedschap om dit onderhoud uit te voeren.

## Gereedschapsset

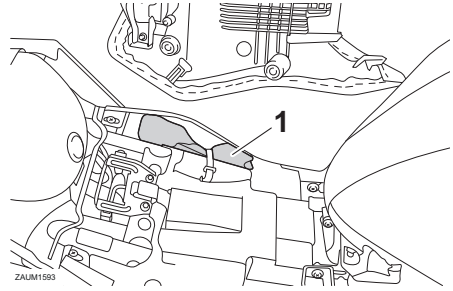

1. Gereedschapsset

De gereedschapsset bevindt zich op de aangegeven plaats.

De informatie in deze handleiding en het gereedschap in de gereedschapsset zijn bedoeld om u te ondersteunen bij het uitvoeren van preventief onderhoud en kleinere reparaties. Voor de correcte uitvoering van bepaalde onderhoudswerkzaamheden is echter het gebruik van een momentsleutel en ander gereedschap vereist.

### OPMERKING

Laat werkzaamheden uitvoeren door een Yamaha dealer als u niet beschikt over de daarvoor vereiste gereedschappen of ervaring.

# Periodiek onderhoud en afstelling

DAU71021

## OPMERKING

- De jaarlijkse controles moeten elk jaar worden uitgevoerd, behalve wanneer in plaats daarvan een onderhoudsbeurt op afstandsbasis wordt verricht.
- Herhaal de onderhoudsintervallen vanaf 30000 km (17500 mi), beginnend vanaf 6000 km (3500 mi).
- Werkzaamheden gemarkeerd met een asterisk horen te worden uitgevoerd door een Yamaha dealer, omdat hiertoe speciaal gereedschap, technische gegevens en vakmanschap vereist zijn.

DAU71060

## Periodiek onderhoudsschema van het uitstootcontrolesysteem

NR.	ITEM	CONTROLE OF ONDERHOUDSBEURT	KILOMETERSTAND					JAARLIJKSE CONTROLE
			X 1000 km					
			1	6	12	18	24	
		X 1000 mi						
			0.6	3.5	7	10.5	14	
1	* Brandstofleiding	<ul style="list-style-type: none"> <li>• Controleer de brandstofslangen op scheurtjes of beschadigingen.</li> <li>• Vervang indien nodig.</li> </ul>		√	√	√	√	√
2	* Bougie	<ul style="list-style-type: none"> <li>• Controleer de conditie.</li> <li>• Reinig en stel elektrodenafstand af.</li> </ul>		√		√		
		<ul style="list-style-type: none"> <li>• Vervangen.</li> </ul>			√		√	
3	* Klep­spel­ing	<ul style="list-style-type: none"> <li>• Controleren en afstellen.</li> </ul>		√	√	√	√	
4	* Brandstofin­jectie	<ul style="list-style-type: none"> <li>• Controleer het stationaire toerental en stel het af.</li> </ul>	√	√	√	√	√	√
5	* Uit­laats­sys­teem	<ul style="list-style-type: none"> <li>• Controleer op lekkage.</li> <li>• Zet indien nodig vast.</li> <li>• Vervang pakking indien nodig.</li> </ul>	√	√	√	√	√	

6

# Periodiek onderhoud en afstelling

DAU71361

## Algemeen smeer- en onderhoudsschema

NR.	ITEM	CONTROLE OF ONDERHOUDSBEURT	KILOMETERSTAND					JAARLIJKE CONTROLE
			X 1000 km					
			1	6	12	18	24	
				X 1000 mi				
			0.6	3.5	7	10.5	14	
1	* Diagnostische systeemcontrole	<ul style="list-style-type: none"> <li>Voer dynamische inspectie uit met Yamaha diagnosegereedschap.</li> <li>Controleer de storingscodes.</li> </ul>	√	√	√	√	√	√
2	* Luchtfilterelement	<ul style="list-style-type: none"> <li>Vervangen.</li> </ul>			√		√	
3	* Aftapslang luchtfilterhuis	<ul style="list-style-type: none"> <li>Reinigen.</li> </ul>	√	√	√	√	√	
4	* Koppeling	<ul style="list-style-type: none"> <li>Controleer de werking.</li> <li>Afstellen.</li> </ul>	√	√	√	√	√	
5	* Voorrem	<ul style="list-style-type: none"> <li>Controleer de werking, het vloeistofniveau en op vloeistoflekken.</li> <li>Vervang de remblokken indien nodig.</li> </ul>	√	√	√	√	√	√
6	* Achterrem	<ul style="list-style-type: none"> <li>Controleer de werking, het vloeistofniveau en op vloeistoflekken.</li> <li>Vervang de remblokken indien nodig.</li> </ul>	√	√	√	√	√	√
7	* Remslangen	<ul style="list-style-type: none"> <li>Controleer op scheurtjes en beschadigingen.</li> <li>Vervangen.</li> </ul>		√	√	√	√	√
8	* Remvloeistof	<ul style="list-style-type: none"> <li>Verversen.</li> </ul>	Elke 4 jaar					
9	* Wielen	<ul style="list-style-type: none"> <li>Controleer de speling en controleer op beschadigingen.</li> <li>Vervang indien nodig.</li> </ul>		√	√	√	√	
10	* Banden	<ul style="list-style-type: none"> <li>Controleer op slijtage en beschadigingen.</li> <li>Vervang indien nodig.</li> <li>Controleer de bandspanning.</li> <li>Corrigeer indien nodig.</li> </ul>		√	√	√	√	√
11	* Wiellagers	<ul style="list-style-type: none"> <li>Controleer op speling of beschadigingen.</li> </ul>		√	√	√	√	
12	* Lagers scharnierpunt achterbrug	<ul style="list-style-type: none"> <li>Controleer op een correcte werking en overmatige speling.</li> <li>Smeren met lithiumvet.</li> </ul>		√	√	√	√	
			Elke 24000 km (14000 mi)					



# Periodiek onderhoud en afstelling

NR.	ITEM	CONTROLE OF ONDERHOUDSBEURT	KILOMETERSTAND					JAARLIJKE CONTROLE
			X 1000 km					
			1	6	12	18	24	
		X 1000 mi						
			0.6	3.5	7	10.5	14	
13	<b>Aandrijfketting</b>	<ul style="list-style-type: none"> <li>Controleer de spanning, uitlijning en conditie van de aandrijfketting.</li> <li>Stel de ketting af en smeer deze grondig met een speciale smering voor o-ringkettingen.</li> </ul>	Elke 1000 km (600 mi) en nadat de motorfiets is gewassen of ermee in de regen of vochtige gebieden is gereden					
14	* <b>Balhoofdlagers</b>	<ul style="list-style-type: none"> <li>Controleer of de lagers loszitten.</li> <li>Smeren met gematigde hoeveelheid lithiumvet.</li> </ul>	√	√	√	√		
15	* <b>Framebevestigingen</b>	<ul style="list-style-type: none"> <li>Controleer of alle moeren, bouten en schroeven stevig zijn vastgezet.</li> </ul>		√	√	√	√	√
16	<b>Scharnieras van remhendel</b>	<ul style="list-style-type: none"> <li>Smeren met siliconenvet.</li> </ul>		√	√	√	√	√
17	<b>Scharnieras van rempedaal</b>	<ul style="list-style-type: none"> <li>Smeren met lithiumvet.</li> </ul>		√	√	√	√	√
18	<b>Scharnieras van koppelingshendel</b>	<ul style="list-style-type: none"> <li>Smeren met lithiumvet.</li> </ul>		√	√	√	√	√
19	<b>Scharnieras van schakelpedaal</b>	<ul style="list-style-type: none"> <li>Smeren met lithiumvet.</li> </ul>		√	√	√	√	√
20	<b>Zijstandaard</b>	<ul style="list-style-type: none"> <li>Controleer de werking.</li> <li>Smeren met lithiumvet.</li> </ul>		√	√	√	√	√
21	* <b>Zijstandaardschakelaar</b>	<ul style="list-style-type: none"> <li>Controleer de werking en vervang indien nodig.</li> </ul>	√	√	√	√	√	√
22	* <b>Voorvork</b>	<ul style="list-style-type: none"> <li>Controleer op een correcte werking en olie lekkage.</li> <li>Vervang indien nodig.</li> </ul>		√	√	√	√	
23	* <b>Schokdemperunit</b>	<ul style="list-style-type: none"> <li>Controleer op een correcte werking en olie lekkage.</li> <li>Vervang indien nodig.</li> </ul>		√	√	√	√	
24	* <b>Relaisarm achterwielophanging en scharnierpunten verbindingarm</b>	<ul style="list-style-type: none"> <li>Controleer de werking.</li> </ul>		√	√	√	√	
		<ul style="list-style-type: none"> <li>Smeren met lithiumvet.</li> </ul>			√		√	
25	<b>Motorolie</b>	<ul style="list-style-type: none"> <li>Verversen (warm de motor op alvorens olie af te tappen).</li> <li>Controleer het olieniveau en controleer de machine op olie lekkage.</li> </ul>	Bij het eerste interval en elke daaropvolgende 3000 km (1800 mi).					√

# Periodiek onderhoud en afstelling

NR.	ITEM	CONTROLE OF ONDERHOUDSBEURT	KILOMETERSTAND					JAARLIJKE CONTROLE	
			X 1000 km						
			1	6	12	18	24		
			X 1000 mi	0.6	3.5	7	10.5	14	
26	<b>Oliefilterelement</b>	• Vervangen.		√	√	√	√	√	
27	* <b>Koelsysteem</b>	• Controleer het koelvloeistofniveau en controleer de machine op vloeistoflekkage.			√	√	√	√	√
		• Verversen.	Elke 3 jaar						
28	* <b>Voor- en achterremschakelaar</b>	• Controleer de werking.		√	√	√	√	√	√
29	* <b>Bewegende delen en kabels</b>	• Smeren.			√	√	√	√	√
30	* <b>Gasgreephuis en gaskabel</b>	• Controleer werking en vrije slag.							
		• Stel de vrije slag van de gaskabel af indien nodig. • Smeer het gasgreephuis en de gaskabel.			√	√	√	√	√
31	* <b>Lampen, richtingaanwijzers en schakelaars</b>	• Controleer de werking. • Stel de koplamplichtbundel af.		√	√	√	√	√	√

DAU72750

## OPMERKING

- Het luchtfilter dient vaker te worden gecontroleerd wanneer u in een extreem vochtige of stoffige omgeving rijdt.
- Hydraulisch remsysteem
  - Controleer regelmatig het remvloeistofniveau en vul indien nodig bij.
  - Elke twee jaar moeten de inwendige onderdelen van de hoofdfremcilinders en de remklauwen worden vervangen en de remvloeistof worden verversen.
  - De remslangen dienen elke vier jaar te worden vervangen, of wanneer deze zijn gescheurd of beschadigd.

DAU18782

## Stroomlijnpanelen verwijderen en aanbrengen

Bij het uitvoeren van sommige onderhoudswerkzaamheden die in dit hoofdstuk worden beschreven, moeten de afgebeelde stroomlijnpanelen worden verwijderd. Neem deze paragraaf steeds door wanneer u een stroomlijnpaneel moet verwijderen of aanbrengen.

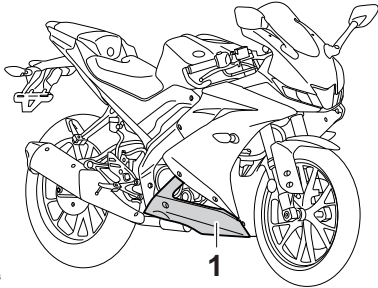

ZAUM1616

1. Stroomlijnpaneel A

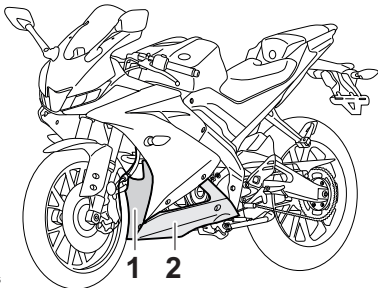

ZAUM1615

1. Stroomlijnpaneel C  
2. Stroomlijnpaneel B

DAUM4041

### Stroomlijnpaneel A

#### Verwijderen van stroomlijnpaneel

Verwijder de drukclip, schroeven en bout en haal dan het stroomlijnpaneel los.

### OPMERKING

De drukclip wordt losgemaakt door met een schroevendraaier de pen op het midden in te drukken en dan de drukclip los te trekken.

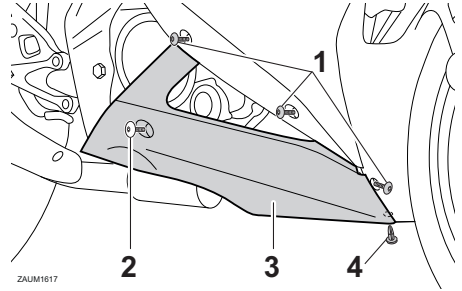

ZAUM1617

1. Schroef
2. Bout
3. Stroomlijnpaneel A
4. Drukclip

#### Aanbrengen van het stroomlijnpaneel

Plaats het stroomlijnpaneel in de oorspronkelijke positie en breng dan de bout, schroeven en drukclip aan.

### OPMERKING

Om de drukclips te bevestigen wordt de pen teruggedrukt zodat deze uitsteekt uit de kop van de drukclip; steek dan de drukclip in het stroomlijnpaneel en druk de uitstekende pen naar binnen tot deze gelijk ligt met de kop van de clip.

### Stroomlijnpaneel B

#### Verwijderen van stroomlijnpaneel

Verwijder de drukclip, schroeven en bout en haal dan het stroomlijnpaneel los.

# Periodiek onderhoud en afstelling

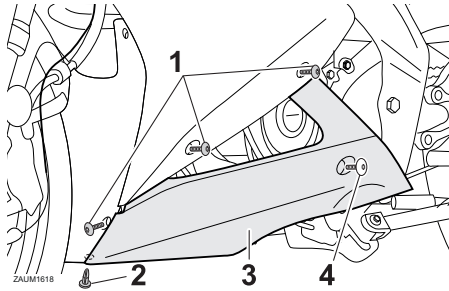

2. Breng het stroomlijnpaneel aan B. (Zie pagina 6-7.)

1. Schroef
2. Drukclip
3. Stroomlijnpaneel B
4. Bout

## Aanbrengen van het stroomlijnpaneel

Plaats het stroomlijnpaneel in de oorspronkelijke positie en breng dan de bout, schroeven en drukclip aan.

6

## **Stroomlijnpaneel C**

### Verwijderen van stroomlijnpaneel

1. Verwijder het stroomlijnpaneel B. (Zie pagina 6-7.)
2. Verwijder de drukclip en schroeven en haal dan het stroomlijnpaneel los.

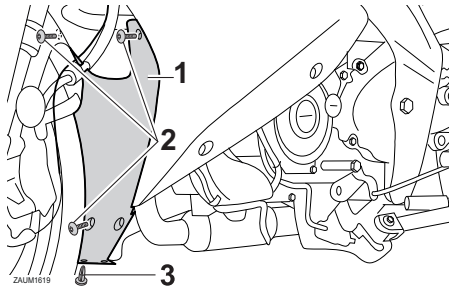

1. Stroomlijnpaneel C
2. Schroef
3. Drukclip

## Aanbrengen van het stroomlijnpaneel

1. Plaats het stroomlijnpaneel in de oorspronkelijke positie en breng dan de schroeven en drukclip aan.

# Periodiek onderhoud en afstelling

DAU19623

## Bougie controleren

De bougie is een belangrijk motoronderdeel dat periodiek moet worden gecontroleerd, bij voorkeur door een Yamaha dealer. Omdat bougies door verhitting en neerslag altijd langzaam slijten, moet de bougie worden verwijderd en gecontroleerd op de tijden genoemd in het periodieke smeer- en onderhoudsschema. Bovendien kan aan het uiterlijk van de bougie de conditie van de motor worden afgelezen.

De porseleinen isolator rond de centrale elektrode moet licht tot gemiddeld bruin verkleurd zijn (de ideale kleur als normaal met de machine wordt gereden). Wanneer de bougie een heel andere kleur vertoont, werkt de motor mogelijk niet naar behoren. Probeer dergelijke problemen niet zelf vast te stellen. Laat in plaats daarvan uw machine nakijken door een Yamaha dealer.

Vervang de bougie als de elektroden blijken te zijn afgesleten en als overmatige kool-aanslag of andere neerslag gevonden wordt.

**Voorgeschreven bougie:**  
NGK/MR8E9

Voordat een bougie wordt aangebracht moet de elektrodenafstand met een draadvoelmaat worden gemeten; breng indien nodig de elektrodenafstand op specificatie.

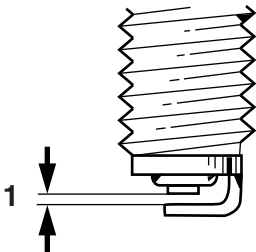

ZAUM0037

1. Elektrodenafstand

### Elektrodenafstand:

0.8–0.9 mm (0.031–0.035 in)

Reinig het oppervlak van de bougiepakking en het pasvlak en verwijder eventueel vuil uit de schroefdraad van de bougie.

### Aanhaalmoment:

Bougie:

12.5 N·m (1.25 kgf·m, 9.22 lb·ft)

### OPMERKING

Als geen momentsleutel beschikbaar is, wordt de bougie correct vastgezet door handvast te zetten en dan nog 1/4–1/2 slag verder te draaien. De bougie moet echter zo snel mogelijk naar het juiste aanhaalmoment worden aangedraaid.

# Periodiek onderhoud en afstelling

DAUM4051

## Motorolie en oliefilterelement

Vóór iedere rit moet het motorolieniveau worden gecontroleerd. Verder moet de olie worden verversed en het oliefilterelement worden vervangen volgens de intervalperiodes vermeld in het periodieke smeer- en onderhoudsschema.

### Om het motorolieniveau te controleren

1. Zet de machine op een vlakke ondergrond en houd deze rechtop. Wanneer de machine iets schuin staat, kan het niveau al foutief worden afgelezen.
2. Start de motor, laat deze een paar minuten warmdraaien en zet hem dan af.
3. Wacht een paar minuten om de olie tot rust te laten komen, verwijder de olievuldop, veeg de peilstok schoon, steek deze weer in de vulopening (zonder vast te draaien) en neem dan weer uit om het olieniveau te controleren. **LET OP: Gebruik het voertuig alleen als u weet dat het motorolieniveau voldoende hoog is.** [DCA10012]

### OPMERKING

Het motorolieniveau moet tussen de merkstrepen voor minimum- en maximumniveau staan.

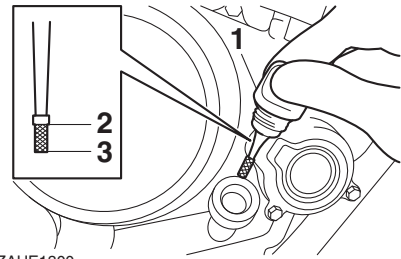

ZAUE1300

1. Peilstok
2. Merkstreep maximumniveau
3. Merkstreep minimumniveau
4. Als de motorolie beneden de merkstreep voor minimumniveau staat, vul dan voldoende olie van de aanbevolen soort bij tot het correcte niveau.
5. Breng de olievuldop aan.

### Om de motorolie te verversen (met of zonder vervanging van het oliefilterelement)

1. Verwijder stroomlijnpaneel A. (Zie pagina 6-7.)
2. Start de motor, laat deze een paar minuten warmdraaien en zet hem dan af.
3. Zet een olieopvangbak onder de motor om de gebruikte olie op te vangen.
4. Verwijder de olievuldop en de olieaftapplug met de o-ring, compressie veer en olieaanzuigzeef om de olie uit het carter te kunnen aftappen. **LET OP: Bij het verwijderen van de olieaftapplug vallen de O-ring, compressie veer en de oliezeef naar buiten. Zorg ervoor dat u deze onderdelen niet kwijtraakt.** [DCA11002]

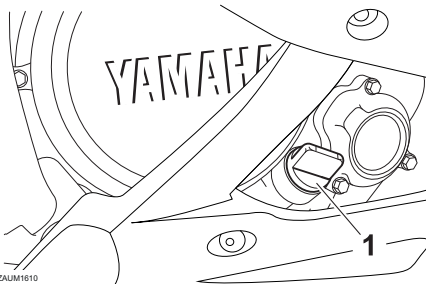

1. Olievuldop

# Periodiek onderhoud en afstelling

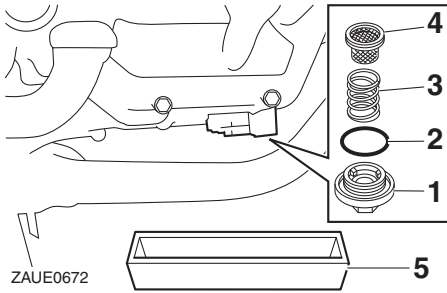

1. Olieaftapplug
2. O-ring
3. Drukveer
4. Aanzuigzeef
5. Olieopvangbak

5. Reinig de olieaanzuigzeef met oplosmiddel.

## OPMERKING

- Ga direct naar stap 9 wanneer u alleen olie ververs.
- Voer stap 6–8 uit om het oliefilterelement te vervangen.

6. Verwijder het oliefilterdeksel door de bouten te verwijderen.

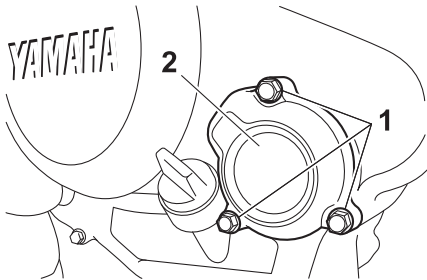

1. Bout
2. Oliefilterdeksel

7. Verwijder en vervang het oliefilterelement en de O-ring.

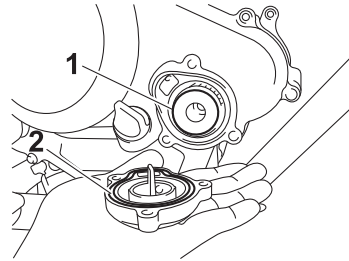

1. Oliefilterelement
2. O-ring

8. Monteer het oliefilterdeksel door de bouten aan te brengen en zet deze dan vast met het voorgeschreven aanhaalmoment.

### Aanhaalmomenten:

Bevestigingsbout oliefilterdeksel:  
10 N·m (1.0 kgf·m, 7.4 lb·ft)

6

## OPMERKING

Zorg dat de o-ring correct aanligt.

9. Breng de olieaanzuigzeef, de compressieveer, de o-ring en de olieaftapplug aan en zet de aftapplug dan vast met het voorgeschreven aanhaalmoment. **LET OP: Plaats alvorens de aftapplug aan te brengen de O-ring, compressieveer en oliezeef terug.**

[DCA10422]

### Aanhaalmomenten:

Olieaftapplug:  
32 N·m (3.2 kgf·m, 24 lb·ft)

10. Vul bij met de voorgeschreven hoeveelheid van de aanbevolen motorolie, breng dan de olievuldop aan en zet deze vast.

**Aanbevolen motorolie:**

Zie pagina 8-1.

**Oliehoeveelheid:**

Olieverversing:

0.85 L (0.90 US qt, 0.75 Imp.qt)

Met verwijderen van oliefilterelement:

0.95 L (1.00 US qt, 0.84 Imp.qt)

DCA11621

**LET OP**

- **Om het slippen van de koppeling te voorkomen (de motorolie smeert immers ook de koppeling) mogen geen chemische additieven worden toegevoegd. Gebruik geen oliën met een “CD” dieselspecificatie of oliën met een hogere kwaliteit dan gespecificeerd. Gebruik ook geen oliën met een “ENERGY CONSERVING II” of hogere aanduiding.**
- **Zorg dat er geen verontreinigingen in het carter terecht komen.**

11. Start de motor, laat deze een paar minuten stationair draaien en controleer daarbij op olie lekkage. Als er sprake is van olie lekkage, zet de motor dan direct af en zoek de oorzaak.
12. Zet de motor af, controleer dan het olieniveau en corrigeer indien nodig.

**Waarom Yamalube**

YAMALUBE olie is een origineel YAMAHA onderdeel dat is ontwikkeld vanuit de overtuiging dat motorolie een belangrijke vloeibare component van de motor is. Wij stellen teams samen van specialisten op technisch, chemisch, elektronisch en race-testgebied die samen de motor en de daarin te gebruiken olie ontwikkelen. Yamalube oliën bestaan uit hoogwaardige basisoliën die zijn aangevuld met specifieke additieven die verzekeren dat het eindproduct aan onze prestatienormen voldoet. Hierdoor hebben de minerale, semisynthetische en synthetische oliën van Yamalube hun eigen karakter en toepassingsgebied. Dankzij de enorme ervaring die Yamaha sinds de jaren zestig met de ontwikkeling van oliën heeft opgedaan, is Yamalube de beste keus voor uw Yamaha motor.

**YAMALUBE®**



# Periodiek onderhoud en afstelling

## Koelvloeistof

DAU20071

Voor iedere rit moet het koelvloeistofniveau worden gecontroleerd. Ook moet de koelvloeistof worden verversd volgens de intervalperioden vermeld in het periodieke smeer- en onderhoudsschema.

## Controleren van het koelvloeistofniveau

DAUE3460

1. Zet de machine op een vlakke ondergrond.
2. Verwijder stroomlijnpaneel C aan de linkerzijde. (Zie pagina 6-7.)
3. Houd de machine rechtop.

## OPMERKING

- Het koelvloeistofniveau moet worden gecontroleerd terwijl de motor koud is, temperatuurverschillen zijn namelijk van invloed op het niveau.
- Zorg dat de machine rechtop staat bij het controleren van het koelvloeistofniveau. Wanneer de machine iets schuin staat, kan het niveau al foutief worden afgelezen.

4. Controleer het koelvloeistofniveau in het reservoir.

## OPMERKING

Het koelvloeistofniveau moet tussen de merkstrepen voor minimum- en maximumniveau staan.

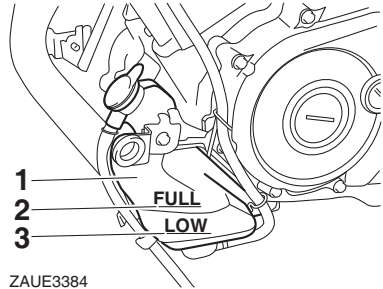

ZAUE3384

1. Koelvloeistofreservoir
2. Merkstreep maximumniveau
3. Merkstreep minimumniveau

5. Als het koelvloeistofniveau zich op of onder de merkstreep voor minimumniveau bevindt, open dan de reservoirdop.

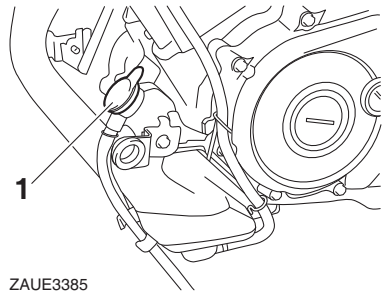

ZAUE3385

1. Dop koelvloeistofreservoir

6. Vul koelvloeistof bij tot aan de merkstreep voor maximumniveau en breng dan de dop van het koelvloeistofreservoir aan. **WAARSCHUWING! Verwijder alleen de dop van het koelvloeistofreservoir. Probeer nooit om de radiatorvuldop te verwijderen als de motor warm is.** [DWA15162] **LET OP:** Als er geen koelvloeistof aanwezig is, gebruik dan in plaats daarvan gedistilleerd water of onthard leidingwater. Gebruik geen hard water of zout water, dit is schadelijk voor de motor. Als er in plaats van koelvloeistof water is gebruikt, vervang dit dan zo snel mo-

# Periodiek onderhoud en afstelling

gelijk door koelvloeistof, anders is het systeem niet beschermd tegen vorst en corrosie. Als er water aan de koelvloeistof is toegevoegd, laat dan een Yamaha dealer zo snel mogelijk het antivriesgehalte van de koelvloeistof controleren om te voorkomen dat de effectiviteit van de koelvloeistof afneemt. [DCA10473]

**Inhoud koelvloeistofreservoir (tot aan de merkstreep voor maximum-niveau):**

0.15 L (0.16 US qt, 0.13 Imp.qt)

7. Breng het stroomlijnpaneel aan.

DAU33032

## De koelvloeistof verversen

De koelvloeistof moet volgens de intervalperioden vermeld in het periodieke smeeren onderhoudsschema verversen worden. Laat de koelvloeistof verversen door een Yamaha dealer. **WAARSCHUWING! Probeer nooit om de radiatorvuldop te verwijderen als de motor warm is.** [DWA10382]

6

## Vervangen van het luchtfilterelement en reinigen van de aftapslang

DAUM2391

Het luchtfilterelement moet worden vervangen volgens de intervalperioden vermeld in het periodieke smeeren- en onderhoudsschema. Laat uw Yamaha-dealer het luchtfilterelement vaker vervangen als u in zeer stoffige of vochtige gebieden rijdt. Verder moet de aftapslang van het luchtfilter regelmatig worden gecontroleerd en gereinigd.

### Reinigen van de luchtfilteraftapslang

1. Controleer of zich in de aftapslang aan de zijkant van het luchtfilterhuis water of vuil heeft verzameld.

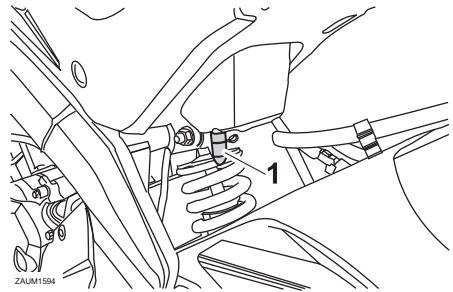

1. Aftapslang luchtfilter

2. Haal de slang los als er vuil of water in zit, reinig hem grondig en breng opnieuw aan.

DAU34302

DAU48434

## Afstellen van het stationair toerental

Het stationair toerental moet als volgt worden gecontroleerd en eventueel afgesteld volgens de intervalperiodes vermeld in het periodieke smeer- en onderhoudsschema. De motor moet warm zijn om deze afstelling te verrichten.

Controleer het stationair toerental en stel dit indien nodig volgens de specificatie af door de stationair stelschroef te verdraaien. Draai de schroef in de richting (a) om het stationair toerental te verhogen. Draai de schroef in de richting (b) om het stationair toerental te verlagen.

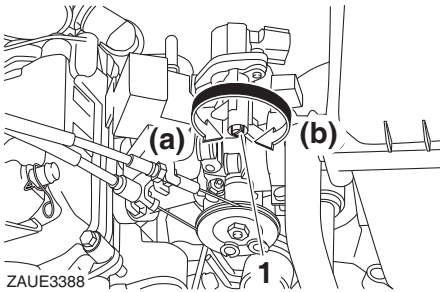

ZAUE3388

1. Stationair stelschroef

**Stationair toerental:**  
1250–1550 tpm

### OPMERKING

Als het voorgeschreven stationair toerental niet haalbaar is volgens de hierboven beschreven werkwijze, vraag dan een Yamaha dealer de afstelling uit te voeren.

## Vrije slag van de gasgreep afstellen

Meet de vrije slag van de gasgreep zoals getoond.

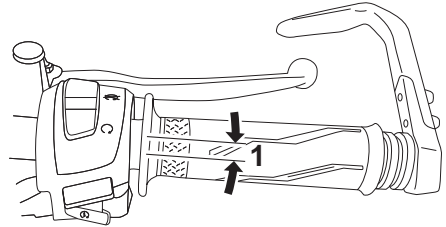

ZAJM1585

1. Vrije slag van gasgreep

**Vrije slag van gasgreep:**  
3.0–5.0 mm (0.12–0.20 in)

Controleer de vrije slag van de gasgreep regelmatig en stel deze indien nodig als volgt af.

### OPMERKING

Het stationair toerental moet correct zijn afgesteld voordat de vrije slag van de gasgreep wordt gecontroleerd en afgesteld.

1. Schuif de rubber afdekking terug.
2. Draai de borgmoer los.
3. Draai de stelmoer richting (a) voor meer vrije slag van de gasgreep. Draai de stelmoer richting (b) voor minder vrije slag van de gasgreep.

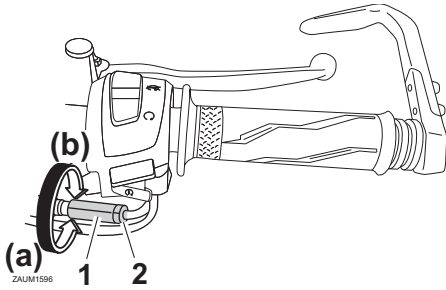

1. Stelmoer
2. Borgmoer
4. Draai de borgmoer vast en schuif de rubber afdekking weer naar de oorspronkelijke positie.

## Klebspeling

De kleppen zijn een belangrijke motorcomponent, en aangezien de klebspeling bij gebruik verandert moeten ze worden gecontroleerd en afgesteld volgens de intervalperiodes vermeld in het periodieke onderhoudsschema. Niet-afgestelde kleppen kunnen resulteren in een onjuist lucht-brandstofmengsel, motorgeluid en uiteindelijk motorschade. Laat om dit te voorkomen de klebspeling regelmatig controleren en afstellen door uw Yamaha dealer.

## OPMERKING

Dit onderhoud moet worden uitgevoerd bij een koude motor.

DAU77621

## Banden

Banden zijn het enige contact tussen de machine en het wegdek. Veiligheid onder alle rijomstandigheden hangt af van een relatief klein contactoppervlak met het wegdek. Het is daarom essentieel om de banden te allen tijde in een goede conditie te houden en deze op tijd te vervangen door de voorgeschreven banden.

## Bandenspanning

De bandenspanning moet voor elke rit worden gecontroleerd en indien nodig worden bijgesteld.

DWA10504

## WAARSCHUWING

Rijden met deze machine met een onjuiste bandenspanning kan leiden tot verlies van de controle met mogelijk ernstig letsel of overlijden tot gevolg.

- De bandspanning moet worden gecontroleerd en afgesteld terwijl de banden koud zijn (wanneer de temperatuur van de banden gelijk is aan de omgevingstemperatuur).
- De bandspanning moet worden aangepast aan de rijsnelheid en het totale gewicht van rijder, passagier, bagage en accessoires dat voor dit model is vastgesteld.

## Bandenspanning bij koude banden:

### 1 persoon:

Voor:

200 kPa (2.00 kgf/cm<sup>2</sup>, 29 psi)

Achter:

220 kPa (2.20 kgf/cm<sup>2</sup>, 32 psi)

### 2 personen:

Voor:

200 kPa (2.00 kgf/cm<sup>2</sup>, 29 psi)

Achter:

220 kPa (2.20 kgf/cm<sup>2</sup>, 32 psi)

## Maximale belasting:

Voertuig:

178 kg (392 lb)

De maximale belasting van het voertuig is het gecombineerde gewicht van de bestuurder, de passagier, de bagage en eventuele accessoires.

DWA10512

## WAARSCHUWING

Belaad uw machine nooit te zwaar. Rijden met een te zwaar belaste machine kan leiden tot een ongeval.

6

## Inspectie van banden

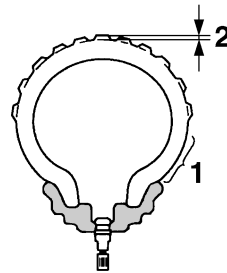

1. Wang van band
2. Bandprofieldiepte

Voor elke rit moeten de banden worden gecontroleerd. Als de bandprofieldiepte op het midden van de band de vermelde limiet heeft bereikt, de band spijkers of stukjes glas bevat of wanneer de wang van de

# Periodiek onderhoud en afstelling

band scheurtjes vertoont, moet de band onmiddellijk door een Yamaha dealer worden vervangen.

## Minimale bandprofiel diepte (voor en achter):

1.6 mm (0.06 in)

## OPMERKING

De slijtagelimiet voor bandprofiel diepte is voor diverse landen verschillend. Neem altijd de lokale voorschriften in acht.

DWA10472

## WAARSCHUWING

- Laat sterk versleten banden door een Yamaha dealer vervangen. Rijden op een machine met versleten banden is niet alleen verboden, maar dit heeft ook een averechts effect op de rijstabiliteit, waardoor u de macht over het stuur zou kunnen verliezen.
- De vervanging van onderdelen van wielen en remmen, inclusief banden, dient te worden overgelaten aan een Yamaha dealer, die over de nodige vakkundige kennis en ervaring beschikt om dit te doen.
- Rijd niet te snel direct na het verwisselen van een band. Het bandoppervlak dient eerst te zijn ingereden voordat het zijn optimale eigenschappen verkrijgt.

## Bandeninformatie

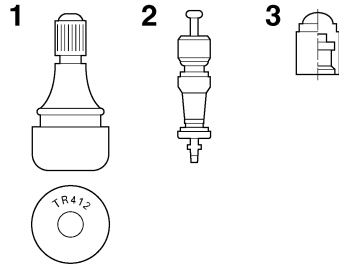

1. Bandventiel
2. Bandventielbuis
3. Bandventieldop met afdichting

Dit model is uitgerust met tubeless banden en bandventielen.

Banden verouderen, zelfs als ze niet of slechts sporadisch zijn gebruikt. Scheuren in het rubber van het loopvlak en de wang van de band, soms in combinatie met vervorming van het karkas, zijn een teken van veroudering. Oude banden moeten worden gecontroleerd door bandenspecialisten om na te gaan of ze geschikt zijn voor verder gebruik.

DWA16101

## WAARSCHUWING

- Monteer altijd voor- en achterbanden van hetzelfde merk en type. Verschillende banden kunnen het weggedrag van de machine veranderen, wat kan leiden tot een ongeval.
- Controleer altijd of de ventieldopjes stevig zijn bevestigd om zo lucht lekkage te voorkomen.
- Gebruik uitsluitend de hierna vermelde bandventielen en luchtventielbuisjes om te voorkomen dat de banden onder het rijden leeglopen.

Na uitgebreide tests zijn alleen de hieronder vermelde banden door Yamaha goedgekeurd voor dit model.

**Voorband:**

Maat:  
100/80-17M/C 52S  
Fabrikant/model:  
MICHELIN PILOT STREET  
Bandventiel:  
TR412  
Luchtventielbuis:  
V3002 (origineel)

**Achterband:**

Maat:  
140/70-17M/C 66S  
Fabrikant/model:  
MICHELIN PILOT STREET  
Bandventiel:  
TR412  
Luchtventielbuis:  
V3002 (origineel)

**Gietwielen**

Let ten aanzien van de voorgeschreven wielen op het volgende voor een optimale prestatie, levensduur en veilige werking van uw voertuig.

- Voor elke rit moeten de velgranden worden gecontroleerd op scheurtjes, verbuiging, kromheid of andere schade. Laat in geval van schade het wiel door een Yamaha dealer vervangen. Probeer het wiel nooit zelf te repareren, hoe klein de reparatie ook is. Vervang een wiel dat vervormd is of haarscheurtjes vertoont.
- Na het vervangen van een wiel of band moet het wiel worden uitgebalanceerd. Een niet uitgebalanceerd wiel zal mogelijk slecht functioneren of kan een slechte wegligging en een verkorte levensduur van de banden tot gevolg hebben.

# Periodiek onderhoud en afstelling

DAU33893

## Vrije slag van koppelingshendel afstellen

Meet de vrije slag van de koppelingshendel zoals getoond.

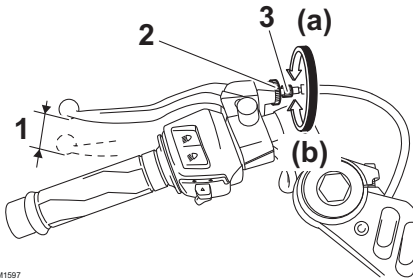

ZALUM1597

1. Vrije slag van koppelingshendel
2. Borgmoer
3. Stelbout voor vrije slag koppelingshendel

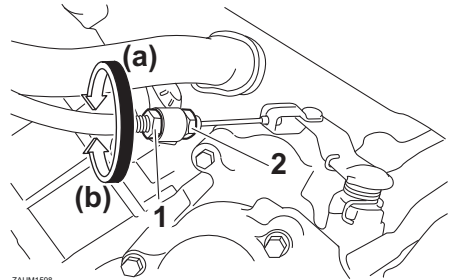

ZALUM1598

1. Stelmoer voor vrije slag remhendel (carter)
2. Borgmoer
3. Draai de stelmoer van de koppelingsspelning richting (a) voor meer vrije slag van de koppelingshendel. Draai de stelmoer richting (b) voor minder vrije slag van de koppelingshendel.
4. Draai de borgmoer aan.

6

**Vrije slag van koppelingshendel:**  
10.0–15.0 mm (0.39–0.59 in)

Controleer de vrije slag van de koppelingshendel regelmatig en stel indien nodig als volgt af.

Draai de stelbout van de koppelingsspelning op de koppelingshendel richting (a) voor meer vrije slag van de koppelingshendel. Draai de stelbout richting (b) voor minder vrije slag van de koppelingshendel.

### OPMERKING

Ga als volgt te werk als op de hierboven beschreven werkwijze de voorgeschreven vrije slag van de koppelingshendel niet wordt gehaald.

1. Draai de stelbout bij de koppelingshendel richting (a) om de koppelingsspelning losser te stellen.
2. Draai de borgmoer bij het carter los.



# Periodiek onderhoud en afstelling

## Vrije slag van voorremhendel controleren

DAUT1223

Meet de vrije slag van de voorremhendel zoals getoond.

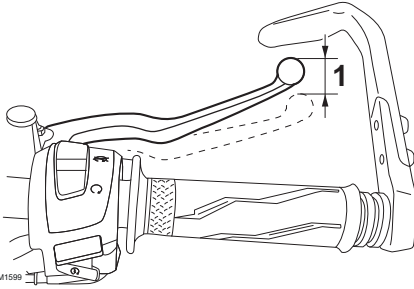

1. Vrije slag remhendel

**Vrije slag voorremhendel:**  
2.0–5.0 mm (0.08–0.20 in)

Controleer de vrije slag van de remhendel regelmatig en laat indien nodig een Yamaha-dealer het remsysteem controleren.

### **⚠ WAARSCHUWING**

Als de vrije slag van de remhendel niet normaal is, wijst dat op een serieus defect in het remsysteem. Laat het remsysteem vóór gebruik van het voertuig nakijken of repareren door een Yamaha dealer.

DWA10642

## Vrije slag van rempedaal afstellen

DAUM1355

Meet de vrije slag van het rempedaal zoals getoond.

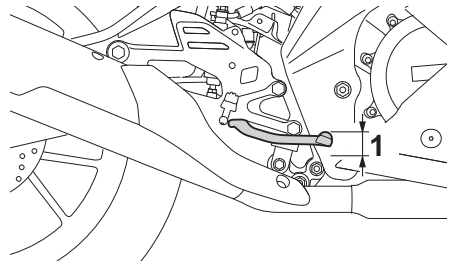

1. Vrije slag rempedaal

**Vrije slag rempedaal:**  
3.5–4.5 mm (0.14–0.18 in)

Controleer de vrije slag van het rempedaal regelmatig en laat deze indien nodig door een Yamaha dealer afstellen.

### **⚠ WAARSCHUWING**

Als de vrije slag van het rempedaal niet normaal is, wijst dat op een serieus defect in het remsysteem. Laat het remsysteem vóór gebruik van de motorfiets nakijken of repareren door een Yamaha dealer.

DWAM1031

# Periodiek onderhoud en afstelling

## Remlichtschakelaars

DAU36505

Het remlicht moet gaan branden net voordat de remwerking intreedt. Het remlicht wordt geactiveerd door schakelaars die zijn verbonden met de remhendel en het rempedaal. Aangezien de remlichtschakelaars onderdelen zijn van het Yamaha ABS (Anti-lock Brake System), mogen ze alleen worden onderhouden door een Yamaha dealer.

## Controleren van voor- en achterremblokken

DAU22393

De remblokken in de voor- en achterrem moeten worden gecontroleerd op slijtage volgens de intervalperioden voorgeschreven in het periodieke smeer- en onderhoudsschema.

### Remblokken voorrem

DAU22421

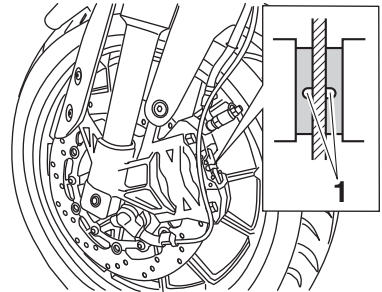

#### 1. Slijtage-indicatorgroef

Elk voorremblok heeft een eigen slijtage-indicatorgroef, zodat het remblok kan worden gecontroleerd zonder de rem te demonteren. Let op de slijtage-indicatorgroef om de remblokslijtage te controleren. Wanneer een remblok zover is afgesleten dat de slijtage-indicatorgroef vrijwel is verdwenen, vraag dan een Yamaha-dealer de remblokken als set te vervangen.

### Remblokken achterrem

DAU36721

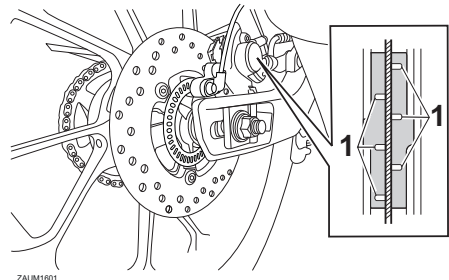

#### 1. Slijtage-indicatorgroef

# Periodiek onderhoud en afstelling

DAU40262

Elk achterremblok is voorzien van slijtage-indicatorgroeven, zodat het remblok kan worden gecontroleerd zonder de rem te hoeven demonteren. Let op de slijtage-indicatorgroeven om de remblokslijtage te controleren. Wanneer een remblok zover is afgesleten dat de slijtage-indicatorgroeven vrijwel zijn verdwenen, vraag dan een Yamaha dealer de remblokken als set te vervangen.

## Controleren van remvloeistofniveau

Controleer alvorens te gaan rijden of de remvloeistof boven de merkstreep voor minimumniveau staat. Meet het remvloeistofniveau en let erop dat de bovenzijde van het reservoir horizontaal staat. Vul indien nodig remvloeistof bij.

### Voorrem

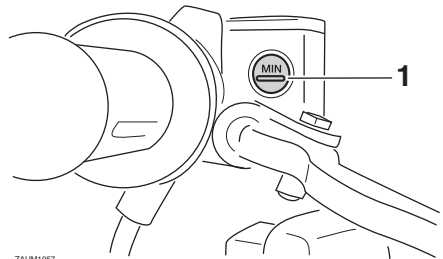

ZALM1057

1. Merkstreep minimumniveau

### Achterrem

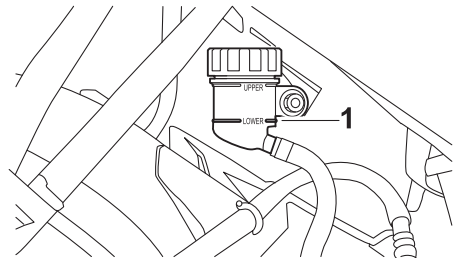

ZALM1603

1. Merkstreep minimumniveau

**Aanbevolen remvloeistof:**  
DOT 4

DWA16011

## **WAARSCHUWING**

**Onjuist uitgevoerd onderhoud kan resulteren in verlies van remvermogen. Neem de volgende voorzorgsmaatregelen in acht:**

# Periodiek onderhoud en afstelling

---

DAU22734

- Bij een te laag remvloeistofniveau kan lucht binnendringen in het remsysteem, waardoor de remprestaties afnemen.
- Reinig de reservoirdop alvorens deze te verwijderen. Gebruik uitsluitend DOT 4 remvloeistof uit een onaangebroken verpakking.
- Gebruik uitsluitend de aanbevolen remvloeistof, anders kunnen de rubberafdichtingen beschadigd raken met lekkage tot gevolg.
- Vul bij met hetzelfde type remvloeistof. Toevoeging van een ander type remvloeistof dan DOT 4 kan resulteren in een schadelijke chemische reactie.
- Pas op en zorg dat tijdens het bijvullen geen water of stof het remvloeistofreservoir binnendringen. Water zal het kookpunt van de remvloeistof aanzienlijk verlagen zodat dampbelvorming kan optreden en vuil de hydraulisch bediende kleppen van de ABS eenheid kan verstoppen.

6

## De remvloeistof verversen

Laat de remvloeistof elke 2 jaar verversen door een Yamaha dealer. Laat bovendien de keerringen van de hoofdremcilinders en remklauwen en de remslangen vervangen volgens de hieronder vermelde intervalperiodes of eerder als ze lek of beschadigd zijn.

- Remkeerringen: elke 2 jaar
- Remslangen: elke 4 jaar

---

DCA17641

### **LET OP**

**Remvloeistof kan gelakte of kunststof onderdelen beschadigen. Veeg gemorst remvloeistof steeds direct af.**

---

Naarmate de remblokken afslijten, zal het remvloeistofniveau geleidelijk verder dalen. Een laag remvloeistofniveau kan duiden op versleten remblokken en/of lekkage in het remsysteem. Controleer daarom de remblokken op slijtage en het remsysteem op lekkage. Vraag als het remvloeistofniveau plotseling sterk is gedaald een Yamaha dealer om een inspectie alvorens verder te rijden.

DAU22762

DAU3431B

## Spanning aandrijfketting

De spanning van de aandrijfketting moet voorafgaand aan elke rit worden gecontroleerd en indien nodig worden bijgesteld.

DAU74253

## Aandrijfketting controleren op spanning

1. Zet de motorfiets op de zijstandaard.

### OPMERKING

Bij het controleren en instellen van de spanning van de aandrijfketting mag er geen gewicht op de motorfiets rusten.

2. Schakel de versnellingsbak in de vrijstand.
3. Meet de spanning van de aandrijfketting zoals getoond.

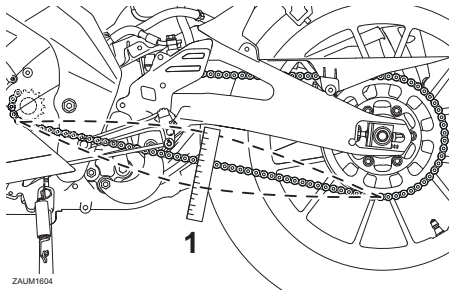

1. Spanning aandrijfketting

### Spanning aandrijfketting:

30.0–40.0 mm (1.18–1.57 in)

4. Stel de spanning van de aandrijfketting als volgt bij als deze niet correct is. **LET OP: Een onjuiste kettingspanning leidt tot overbelasting van de motor en andere essentiële onderdelen van de machine en kan resulteren in overslaan of breken van de ketting. Houd om dit te voorkomen de kettingspanning binnen de gespecificeerde waarden.** [DCA10572]

## Om de spanning van de aandrijfketting af te stellen

Raadpleeg een Yamaha dealer voordat u de spanning van de aandrijfketting afstelt.

1. Draai de wielasmoer los en draai dan de borgmoeren los aan beide zijden van de achterbrug.

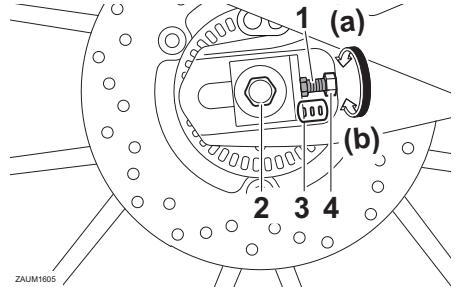

1. Stel bout spanning aandrijfketting
2. Wielasmoer
3. Uitlijnmerktekens
4. Borgmoer

2. Draai om de aandrijfketting strakker te stellen de stelbout aan beide uiteinden van de achterbrug in de richting (a). Stel de ketting losser door de stelbout aan beide uiteinden van de achterbrug in de richting (b) te draaien en dan het achterwiel naar voren te drukken.

### OPMERKING

Gebruik voor een goede wieluitlijning de uitlijnmerktekens aan beide zijden van de achterbrug om zeker te zijn dat beide kettingspanners dezelfde positie hebben.

3. Trek de asmoer en daarna de borgmoeren aan met de voorgeschreven aanhaalmomenten.

### Aanhaalmomenten:

Wielasmoer:

85 N·m (8.5 kgf·m, 63 lb·ft)

Borgmoer:

15 N·m (1.5 kgf·m, 11 lb·ft)

4. Zorg ervoor dat de kettingspanners in dezelfde stand staan, dat de spanning van de aandrijfketting correct is en dat de aandrijfketting soepel beweegt.

DAU23026

## Aandrijfketting reinigen en smeren

De aandrijfketting moet worden gereinigd en gesmeerd volgens de intervalperioden zoals voorgeschreven in het periodieke smeer- en onderhoudsschema, anders zal de ketting snel slijten, met name in vochtige of stoffige gebieden. Onderhoud de ketting als volgt.

DCA10584

### **LET OP**

---

**De aandrijfketting moet worden gesmeerd nadat de motorfiets is gewassen of ermee in de regen of in vochtige gebieden is gereden.**

---

1. Reinig de aandrijfketting met petroleum en een zacht borsteltje. **LET OP: Reinig de aandrijfketting niet met stoomreinigers, hogedrukreinigers of ongeschikte oplosmiddelen om schade aan de O-ringen te voorkomen.** [DCA11122]
2. Wrijf de aandrijfketting droog.
3. Smeer de aandrijfketting grondig met speciale smering voor o-ringkettingen. **LET OP: Breng geen motorolie of andere smeermiddelen aan op de aandrijfketting, deze kunnen stoffen bevatten die de O-ringen kunnen beschadigen.** [DCA11112]

DAU23098

DAU23115

## Kabels controleren en smeren

De werking van alle bedieningskabels en de conditie van alle kabels moet voorafgaand aan elke rit worden gecontroleerd en de kabel en kabeleinden moeten indien nodig worden gesmeerd. Vraag een Yamaha dealer een kabel te controleren of te vervangen wanneer deze is beschadigd of niet soepel beweegt. **WAARSCHUWING! Schade aan de buitenbehuizing van kabels kan leiden tot interne roestvorming en storing veroorzaken met de beweging van kabels. Vervang beschadigde kabels zo snel mogelijk om onveilige omstandigheden te voorkomen.** [DWA10712]

### Aanbevolen smeermiddel:

Yamaha-kabelsmeermiddel of een ander geschikt kabelsmeermiddel

## Controleren en smeren van gasgreep en gaskabel

De werking van de gasgreep hoort voorafgaand aan elke rit te worden gecontroleerd. Daarnaast moet de kabel door een Yamaha dealer worden gesmeerd volgens de intervalperioden vermeld in het periodieke onderhoudsschema.

De gaskabel is voorzien van een rubber afdekking. Zorg ervoor dat de afdekking stevig is aangebracht. Zelfs als de afdekking correct is aangebracht, is de kabel niet volledig beschermd tegen binnendringend water. Let er daarom op dat er geen water direct op de afdekking of kabel komt bij het wassen van de machine. Als de kabel of de afdekking vies wordt, wrijf deze dan schoon met een vochtige doek.

# Periodiek onderhoud en afstelling

DAU44276

## Controleren en smeren van rem- en schakelpedalen

De werking van het rem- en het schakelpedaal moet voorafgaand aan elke rit worden gecontroleerd en de pedaalscharnierpunten moeten indien nodig worden gesmeerd.

### Rempedaal

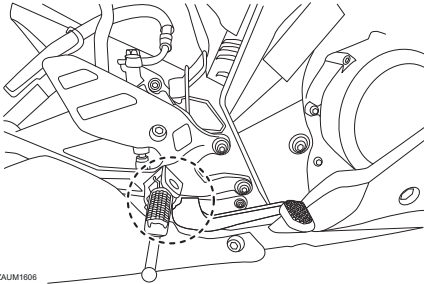

ZAUM1606

6

### Schakelpedaal

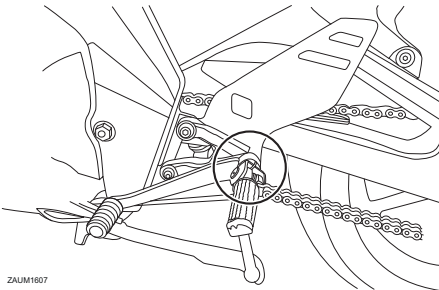

ZAUM1607

**Aanbevolen smeermiddel:**  
Lithiumvet

DAU23144

## Rem- en koppelingshendels controleren en smeren

De werking van de rem- en de koppelingshendel moet voorafgaand aan elke rit worden gecontroleerd en de hendelscharnierpunten moeten indien nodig worden gesmeerd.

### Remhendel

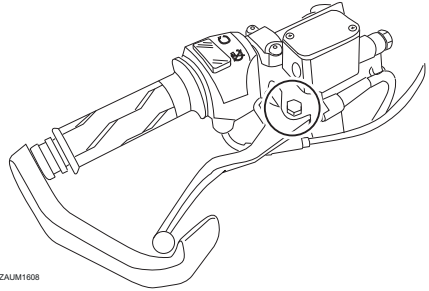

ZAUM1608

### Koppelingshendel

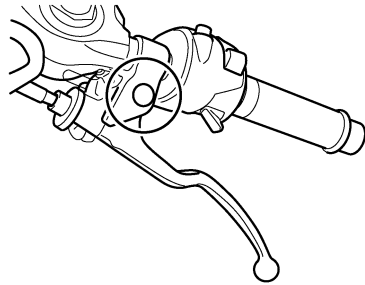

**Aanbevolen smeermiddelen:**  
Remhendel:  
Siliconenvet  
Koppelingshendel:  
Lithiumvet



## Zijstandaard controleren en smeren

DAU23203

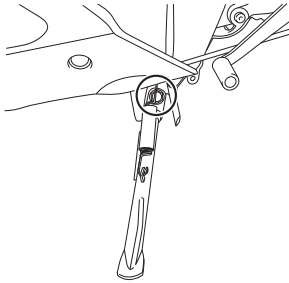

ZAUM1620

De werking van de zijstandaard moet voorafgaand aan elke rit worden gecontroleerd en het scharnierpunt en de metaal-op-metaal contactvlakken moeten indien nodig worden gesmeerd.

DWA10732

### **WAARSCHUWING**

Als de zijstandaard niet soepel omhoog en omlaag beweegt, vraag dan een Yamaha dealer deze te controleren of te repareren. Een slecht functionerende zijstandaard kan het wegdek raken en u afleiden, waardoor u de controle over de machine kunt verliezen.

**Aanbevolen smeermiddel:**  
Lithiumvet

## Achterbrugscharnierpunten smeren

DAUM1653

De achterbrugscharnierpunten moeten worden gesmeerd door een Yamaha dealer volgens de intervalperioden vermeld in het periodieke smeer- en onderhoudsschema.

**Aanbevolen smeermiddel:**  
Lithiumvet

## Voorvork controleren

De conditie en de werking van de voorvork moeten als volgt worden gecontroleerd volgens de intervalperioden vermeld in het periodieke smeer- en onderhoudsschema.

### Om de conditie te controleren

Controleer de binnenste vorkbuizen op krassen, beschadigingen en overmatige olie lekkage.

### Om de werking te controleren

1. Zet de machine op een vlakke ondergrond en houd deze rechtop. **WAARSCHUWING! Ondersteun de machine zorgvuldig om omvallen en mogelijk letsel te voorkomen.**

[DWA10752]

2. Bekrachtig de voorrem en druk het stuur een paar keer stevig naar beneden om te controleren of de voorvork soepel in- en uitveert.

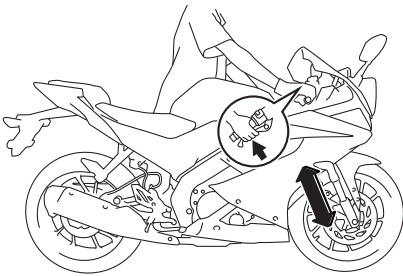

DCA10591

## LET OP

Als schade wordt gevonden of de voorvork niet soepel beweegt, vraag dan een Yamaha dealer te repareren of te controleren.

## Stuursysteem controleren

Losse of versleten balhoofdligers kunnen gevaarlijk zijn. De werking van het stuursysteem moet als volgt worden gecontroleerd volgens de intervalperioden vermeld in het periodieke smeer- en onderhoudsschema.

1. Breng het voorwiel van de grond. (Zie pagina 6-36.) **WAARSCHUWING! Ondersteun de machine zorgvuldig om omvallen en mogelijk letsel te voorkomen.** [DWA10752]
2. Houd de voorvorkpoten aan het onderste uiteinde beet en probeer ze naar voren en achteren te bewegen. Als speling wordt gevoeld, vraag dan een Yamaha dealer het stuursysteem te inspecteren of repareren.

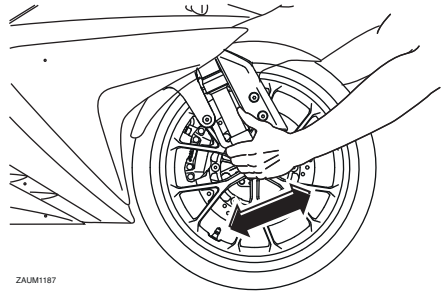

ZAUM1187

## Controleren van wiellagers

DAU23292

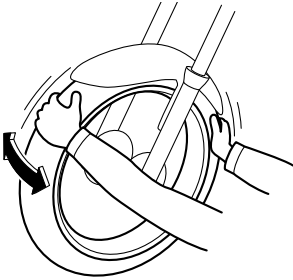

De voor- en achterwiellagers moeten worden gecontroleerd volgens de intervalperiodes voorgeschreven in het periodieke smeer- en onderhoudsschema. Als de wielnaaf speling vertoont of het wiel niet soepel draait, vraag dan een Yamaha dealer de wiellagers te controleren.

## Accu

DAU50583

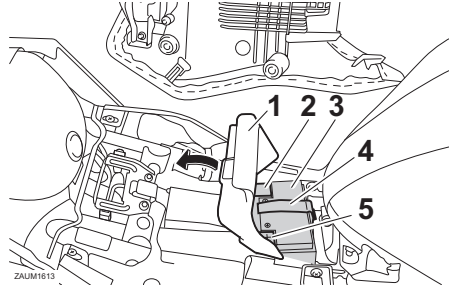

1. Rubberafdekking
2. Negatieve accukabel (zwart)
3. Accu
4. Accuriem
5. Positieve accukabel (rood)

De accu bevindt zich onder het zadel. Het is een VRLA-accu (Valve Regulated Lead Acid). De elektrolyt hoeft niet te worden gecontroleerd en er hoeft geen gedistilleerd water te worden bijgevoerd. Het is echter wel nodig om de accukabelverbindingen te controleren en, indien nodig, vast te zetten.

DWA10761

### **WAARSCHUWING**

- **Elektrolyt is giftig en gevaarlijk omdat het zwavelzuur bevat, een stof die ernstige brandwonden veroorzaakt. Vermijd contact met de huid, ogen of kleding en bescherm uw ogen altijd bij werkzaamheden nabij accu's. Voer als volgt EERSTE HULP uit als er lichamelijk contact is geweest met elektrolyt.**
  - **UITWENDIG:** Spoel overvloedig met water.
  - **INWENDIG:** Drink grote hoeveelheden water of melk en roep direct de hulp in van een arts.
  - **OGEN:** Spoel gedurende 15 minuten met water en roep direct medische hulp in.

# Periodiek onderhoud en afstelling

---

- Accu's produceren het explosieve waterstofgas. Houd daarom vonken, open vuur, sigaretten e.d. uit de buurt van de accu en zorg voor voldoende ventilatie bij acculaden in een afgesloten ruimte.
- HOUD DEZE EN ALLE ACCU'S BIJ-TEN BEREIK VAN KINDEREN.

DCA10621

## LET OP

---

Probeer nooit om celafdichtingen op de accu te verwijderen, hierdoor kan permanente schade aan de accu worden toegebracht.

---

### Om de accu op te laden

Vraag een Yamaha dealer de accu te laden als deze ontladen lijkt te zijn. Vergeet niet dat de accu sneller ontladen raakt als de machine is uitgerust met optionele elektrische accessoires.

DCA16522

## LET OP

---

Voor het opladen van een VRLA (Valve Regulated Lead Acid)-accu is een speciale acculader (met constante spanning) vereist. Bij gebruik van een conventionele acculader raakt de accu beschadigd.

---

### Om de accu op te bergen

1. Als de machine langer dan een maand niet wordt gebruikt, verwijder dan de accu, laad deze volledig bij en berg hem dan weg op een koele en droge plek. **LET OP: Zet alvorens de accu te verwijderen het contactslot uit en haal eerst de negatieve kabel en daarna de positieve kabel los.**

[DCA16304]

2. Als de accu langer dan twee maanden wordt weggeborgen, moet deze minstens eenmaal per maand worden gecontroleerd; laad de accu dan indien nodig steeds volledig bij.

3. Laad de accu volledig bij alvorens deze te installeren. **LET OP: Zet alvorens de accu te plaatsen het contactslot uit en sluit eerst de positieve kabel en daarna de negatieve kabel aan.** [DCA16842]
4. Controleer na installatie of de accukabels correct zijn aangesloten op de accupolen.

DCA16531

## LET OP

---

Houd de accu steeds opgeladen. Stallen van een ontladen accu kan leiden tot permanente accuschade.

---

DAUM2415

## De zekeringen vervangen

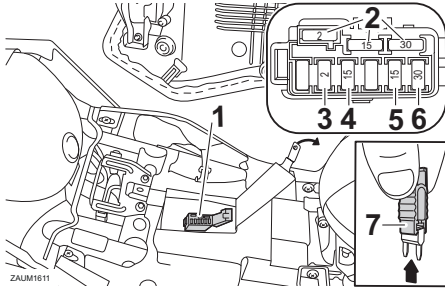

1. Zekeringenkastje
2. Reservezekering
3. Zekering ABS-regeleenheid
4. Hoofdzekering
5. Zekering van de ABS-solenoidklep
6. Zekering ABS-motor
7. Zekeringklemmen

Het zekeringenkastje bevindt zich onder het bestuurderszadel. (Zie pagina 3-19.)

Vervang een zekering als volgt als deze is doorgebrand.

1. Draai de contactsleutel naar “OFF” en schakel het betreffende elektrische circuit uit.
2. Verwijder de doorgebrande zekering en breng een nieuwe zekering met de voorgeschreven ampèrewaarde aan.  
**WAARSCHUWING! Gebruik geen zekeringen met een hogere ampèrage dan aanbevolen om ernstige schade aan het elektrische systeem en mogelijk brand te voorkomen.**

[DWA15132]

### Voorgeschreven zekeringen:

Hoofdzekering:

15.0 A

Zekering ABS-motor:

30.0 A

Zekering van de ABS-solenoidklep:

15.0 A

Zekering ABS-regeleenheid:

2.0 A

# Periodiek onderhoud en afstelling

DAUN2261

DAU24182

## Voertuigverlichting

Dit model is uitgerust met LED-lampen voor de koplampen, parkeerlichten en het remlicht/achterlicht. Als een lamp niet gaat branden, controleer dan de zekeringen en laat vervolgens een Yamaha dealer de machine controleren.

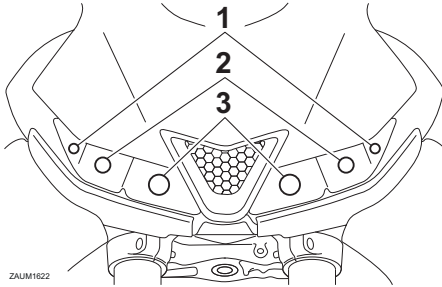

ZAUM1622

1. Parkeerlicht
2. Koplamp (grootlicht)
3. Koplamp (dimlicht)

6

DCA16581

### **LET OP**

**Plak geen kleurfolie of stickers op de koplampen.**

DAU62590

DAUM3510

## Gloeilamp in richtingaanwijzer vervangen

1. Verwijder de lamplens van de richtingaanwijzer door de schroef te verwijderen.

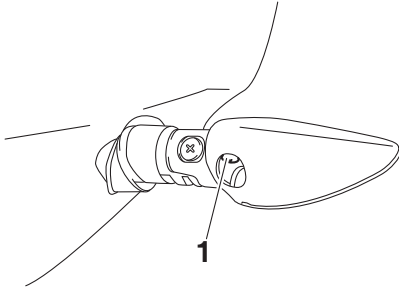

1. Schroef

2. Verwijder de fitting van de gloeilamp van de richtingaanwijzer (samen met de gloeilamp) door deze linksom te draaien.

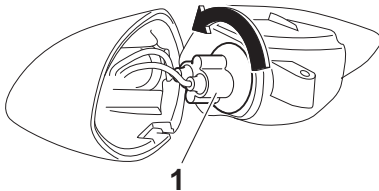

ZAUM1609

1. Gloeilamp richtingaanwijzer

3. Verwijder de defecte gloeilamp door deze uit te trekken.
4. Steek een nieuwe gloeilamp in de fitting.
5. Breng de lampfitting aan (samen met de gloeilamp) door deze rechtsom te draaien.
6. Monteer de lamplens van de richtingaanwijzer door de schroef aan te brengen. **LET OP: Draai de schroef niet te vast, hierdoor kan de lens breken.** [DCA11192]

## De gloeilamp van de kentekenverlichting vervangen

1. Verwijder de lampeenheid voor kentekenverlichting door de schroef los te draaien.

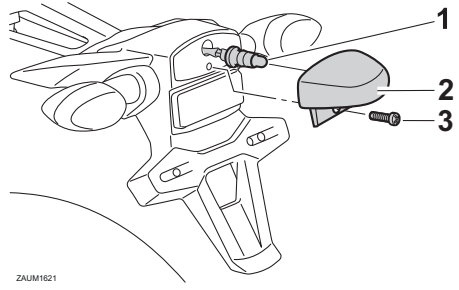

ZAUM1621

1. Gloeilampfitting kentekenverlichting
2. Kentekenverlichtingsunit
3. Schroef

2. Verwijder de gloeilampfitting van de kentekenverlichting (samen met de gloeilamp) door deze uit te trekken.
3. Verwijder de defecte gloeilamp door deze uit te trekken.
4. Steek een nieuwe gloeilamp in de fitting.
5. Breng de lampfitting aan (samen met de gloeilamp) door deze vast te drukken.
6. Monteer de lampeenheid voor kentekenverlichting door de schroef aan te brengen.

## Ondersteunen van de motorfiets

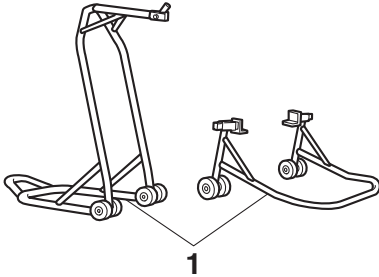

### 1. Onderstandsstandaard (voorbeeld)

Dit model is niet voorzien van een middenbok, gebruik daarom onderhoudsstandaards bij het verwijderen van het voor- of achterwiel of bij het uitvoeren van ander onderhoud waarbij de motorfiets rechtop moet staan.

**6**

Controleer of de motorfiets stabiel en vlak staat alvorens onderhoud te verrichten.

## Problemen oplossen

Yamaha motorfietsen ondergaan een grondige inspectie voordat ze vanaf de fabriek op transport gaan, maar tijdens gebruik kunnen toch storingen optreden. Problemen in de brandstof-, compressie- of ontstekingsystemen kunnen bijvoorbeeld de oorzaak zijn van slecht starten of een afname in motorvermogen.

In de volgende storingzoekschema's is een snelle en gemakkelijke werkwijze weergegeven om deze vitale systemen zelf te kunnen controleren. Ga met uw motorfiets echter wel naar een Yamaha dealer als reparaties nodig zijn, hier zijn vakkundige monteurs aanwezig die beschikken over het benodigde gereedschap en de ervaring en vakkennis om het nodige onderhoud aan de motorfiets correct te verrichten.

Gebruik uitsluitend originele Yamaha vervangingsonderdelen. Niet-originele onderdelen lijken misschien op Yamaha onderdelen maar zijn toch vaak van mindere kwaliteit en hebben een kortere levensduur, zodat dan later mogelijk toch dure reparaties nodig zijn.

DWA15142

## WAARSCHUWING

**Rook niet tijdens het controleren van het brandstofsysteem en let erop dat er geen open vuur of vonken in de omgeving zijn, inclusief waakvlammen van geisers of ovens. Benzine en benzinedampen kunnen vlam vatten of exploderen, met ernstig letsel of schade aan eigendommen tot gevolg.**



## Storingzoekschema

### 1. Brandstof

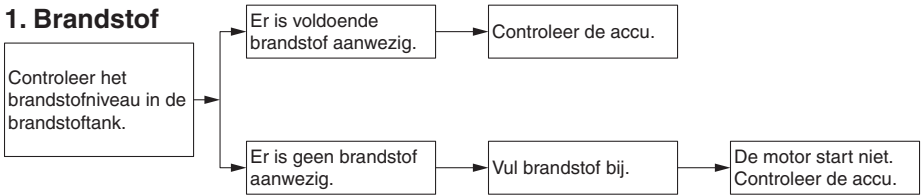

### 2. Accu

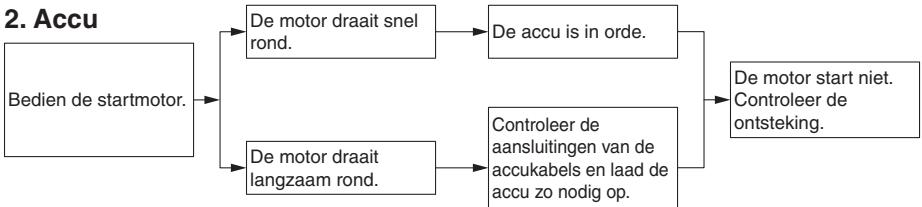

### 3. Ontsteking

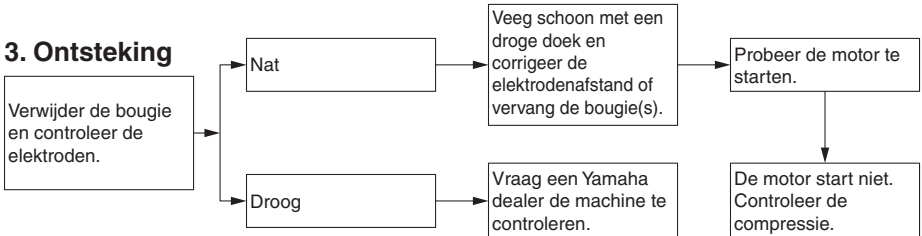

### 4. Compressie

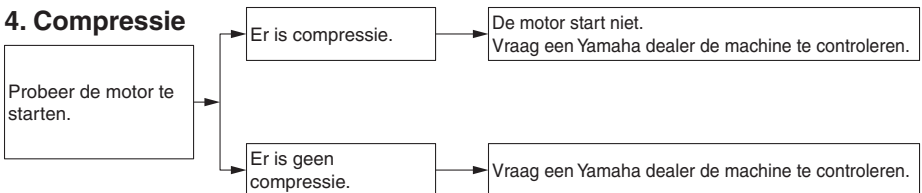

# Periodiek onderhoud en afstelling

DAU86430

## Motor raakt oververhit

DWAT1041

### **!** WAARSCHUWING

- Verwijder de radiatorvuldop niet terwijl de motor en de koelvloeistofradiator nog heet zijn. Hete vloeistof en stoom kunnen naar buiten spuiten en zo ernstige brandwonden veroorzaken. Wacht tot de motor is afgekoeld.
- Breng een dikke doek, bijvoorbeeld een handdoek, aan over de radiatorvuldop en draai deze dan langzaam linksom tegen de aanslag zodat de nog aanwezige druk kan ontsnappen. Druk de dop omlaag zodra het siggeluid stopt en draai deze linksom en verwijder de dop.

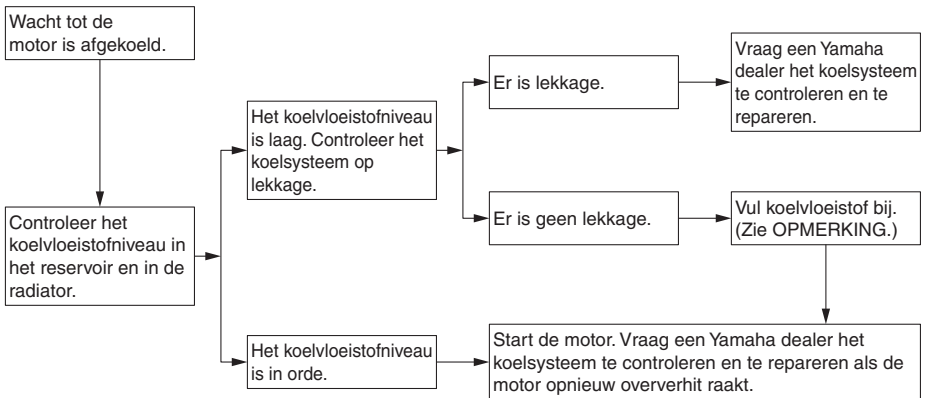

### OPMERKING

Als geen koelvloeistof beschikbaar is, kan tijdelijk leidingwater worden gebruikt, maar dit moet wel zo snel mogelijk door de voorgeschreven koelvloeistof worden vervangen.

## Matkleur, let op

DAU37834

DAU83443

### LET OP

DCA15193

Sommige modellen zijn uitgerust met matkleurige onderdelen. Raadpleeg een Yamaha dealer voor advies over wat voor producten gebruikt moeten worden om het voertuig te reinigen. Het gebruik van een borsteltje, chemische producten of reinigingsmiddelen tijdens het reinigen van deze onderdelen kan het oppervlak bekrassen of beschadigen. Ook was moet niet worden aangebracht op een van de matkleurige onderdelen.

## Onderhoud

Regelmatige grondige reiniging van de machine zorgt niet alleen voor een fraaier uiterlijk, maar verbetert ook de prestaties van de machine en de levensduur van veel onderdelen. Door de machine te wassen, reinigen en op te poetsen kunt u ook regelmatig de conditie ervan inspecteren. Was de machine telkens na een rit in de regen of dicht bij de zee, aangezien zout bijtend is voor metalen.

## OPMERKING

- In gebieden met vorst en sneeuwval kan zout worden gestrooid op wegen als middel tegen gladheid. Dit zout kan tot in de lente op de weg blijven liggen, dus was de onderkant en chassisonderdelen telkens na een rit in deze gebieden.
- Originele Yamaha verzorgings- en onderhoudsproducten worden onder de merknaam YAMALUBE verkocht in vele markten wereldwijd.
- Raadpleeg uw Yamaha dealer voor extra reinigingstips.

DCA26280

### LET OP

Onjuiste reiniging kan resulteren in cosmetische en mechanische schade. Gebruik geen:

- hogedrukreinigers of stoomreinigers. Water onder hoge druk kan wiellagers, remmen, versnellingsbakafdichtingen en elektrische onderdelen binnendringen en schade veroorzaken. Vermijd reinigungsapparatuur die gebruikmaakt van hoge druk, zoals autowasserettes.
- agressieve chemische stoffen inclusief sterke, bijtende wielreinigingsmiddelen, vooral bij spaakwielen of magnesium wielen.

# Verzorging en stalling van de motorfiets

- **agressieve chemische stoffen, schurende reinigingsmiddelen of was op onderdelen met een matte afwerking. Borstels kunnen krassen en beschadigingen veroorzaken op de matte afwerking, gebruik alleen een zachte spons of handdoek.**
- **doeken, sponzen of borstels met resten van schurende reinigingsmiddelen of agressieve chemische stoffen zoals oplosmiddelen, benzine, roestverwijderaars, remvloeistof, antivries etc.**

## Voor het wassen

1. Plaats de machine buiten direct zonlicht en laat deze afkoelen. Dit helpt watervlekken te voorkomen.
2. Zorg dat alle doppen, kappen, elektrische koppelingen en stekkers stevig zijn gemonteerd.
3. Dek de uitlaatdemper af met een plastic zak en een stevig elastiek.
4. Zet hardnekkige vlekken van bijvoorbeeld insecten of vogelpoep enkele minuten in de week met een natte doek.
5. Verwijder vuil en olievlekken met een hoogwaardig ontvettingsmiddel en een kunststof borstel of spons. **LET OP: Gebruik geen ontvettingsmiddel op gedeelten die gesmeerd moeten worden, zoals afdichtingen, pakkingen en wielassen. Volg de instructies bij het product.** [DCA26290]

## Wassen

1. Spoel eventueel ontvettingsmiddel af en spuit de machine na met een tuinslang. Gebruik niet meer waterdruk dan nodig is. Spuit water niet rechtstreeks in de uitlaatdemper, het instru-

mentenpaneel, de luchtinlaat of andere binnengedeelten zoals opbergcompartimenten onder het zadel.

2. Was de machine met een hoogwaardig autowasmiddel gemengd met koud water en een zachte, schone doek of spons. Gebruik een oude tandenborstel of kunststof borstel om op moeilijk bereikbare plaatsen te komen. **LET OP: Gebruik koud water als het voertuig is blootgesteld aan zout. Warm water vergroot de bijtende eigenschappen van zout.**

[DCA26301]

3. Bij machines met een kuipruit: Reinig de kuipruit met een zachte doek of spons die is bevochtigd met water en een pH-neutraal reinigingsmiddel. Gebruik indien nodig een hoogwaardig kuipruitreinigingsmiddel of polish voor motorfietsen. **LET OP: Gebruik nooit agressieve chemicaliën om de kuipruit te reinigen. Daarnaast kunnen bepaalde reinigingsmiddelen voor kunststof krassen achterlaten op de kuipruit, dus test een reinigingsmiddel altijd eerst voordat u het toepast.** [DCA26310]
4. Spoel vervolgens grondig na met water. Zorg dat u alle restanten van het reinigingsmiddel verwijdert omdat deze schadelijk kunnen zijn voor kunststof onderdelen.

## Na het wassen

1. Droog de machine met een zeem of vochtabsorberende doek, bij voorkeur een microvezeldoekje.
2. Voor modellen met een aandrijfketting: Aandrijfketting drogen en vervolgens smeren om roestvorming te voorkomen.
3. Gebruik een chroompolish om verchromde, aluminium en roestvrijstalen delen te laten glanzen. Vaak kunt u

# Verzorging en stalling van de motorfiets

DWA20660

## **WAARSCHUWING**

**Verontreiniging van de remmen of banden kan leiden tot verlies van de controle over de machine.**

- **Zorg dat er geen smeermiddel of was op de remmen en banden is achtergebleven.**
- **Was de banden indien nodig met warm water en een mild reinigingsmiddel.**
- **Reinig de remschijven en -blokken zo nodig met een remmenreiniger of aceton.**
- **Test de remwerking en het weggedrag van de machine in bochten voordat u met hoge snelheden gaat rijden.**

thermische verkleuringen op roestvrijstalen uitlaatsystemen verwijderen door deze op te poetsen.

4. Breng een corrosiewerende spray aan op alle metalen onderdelen, inclusief verchromde en vernikkelde oppervlakken. **WAARSCHUWING! Breng geen siliconen- of oliespray aan op zadels, handgrepen, rubber voetsteunen of bandprofielen. Anders worden deze onderdelen glad, waardoor u de controle over de machine kunt verliezen. Reinig de oppervlakken van deze onderdelen grondig voordat u met de machine gaat rijden.** [DWA20650]
5. Behandel rubber, vinyl en ongelakte kunststof onderdelen met een daarvoor geschikt verzorgingsmiddel.
6. Werk kleine lakbeschadigingen door steenslag en dergelijke bij.
7. Behandel alle gelakte oppervlakken met een niet-schurende was of gebruik een detailspray voor motorfietsen.
8. Start na de reinigingsbeurt de motor en laat deze enkele minuten stationair draaien om eventueel resterend vocht op te laten drogen.
9. Bij condensatievorming in de koplampens start u de motor en zet u de koplamp aan om het vocht te verwijderen.
10. Laat de machine volledig drogen voordat u deze stalt of afdekt.

DCA26320

## **LET OP**

- **Breng geen was aan op rubber of ongelakte kunststof onderdelen.**
- **Gebruik geen schurende poetsmiddelen omdat deze de lak aantasten.**
- **Gebruik sprays en was altijd spaarzaam. Veeg restanten na gebruik weg.**

# Verzorging en stalling van de motorfiets

DAU83472

## Stallen

Stal de machine altijd op een koele, droge plaats. Bescherm de machine zo nodig tegen stof met een ademend dekkleed. Zorg dat de motor en het uitlaatsysteem zijn afgekoeld voordat u de machine afdekt. Als de machine vaak wekenlang niet wordt gebruikt, wordt aanbevolen om na elke tankbeurt een hoogwaardige brandstofstabilisator te gebruiken.

DCA21170

### LET OP

- **Als het voertuig wordt gestald in een slecht geventileerde ruimte of in vochtige toestand wordt afgedekt met een hoes of een dekzeil, zullen water en vocht kunnen binnendringen en roestvorming veroorzaken.**
- **Voorkom corrosie door de machine niet te stallen in een vochtige kelder, een stal (i.v.m. de aanwezigheid van ammoniakdamp) en in een opslagruimte voor sterke chemicaliën.**

## Langdurige stalling

Voordat u de machine langdurig stalt (60 dagen of langer):

1. Zorg dat u alle nodige reparaties en achterstallig onderhoud uitvoert.
2. Volg alle instructies op in de paragraaf Verzorging van dit hoofdstuk.
3. Vul de brandstoftank en voeg een brandstofstabilisator toe volgens de instructies bij het product. Laat de motor 5 minuten draaien om de behandelde brandstof door het brandstofsysteem te verspreiden.
4. Bij machines met een brandstofkraan: Draai de hendel van de brandstofkraan dicht.
5. Bij machines met een carburateur: Tap de brandstof in de vlotterkamer van de carburateur af in een schone

opvangbak om te voorkomen dat er afzettingen uit de brandstof worden gevormd. Zet de aftapplug weer vast en giet de brandstof terug in de brandstoftank.

6. Gebruik een hoogwaardige conserveringsolie om de interne motoronderdelen tegen corrosie te beschermen. Voer als er geen conserveringsolie beschikbaar is de volgende stappen uit voor elke cilinder:
  - a. Verwijder de bougiedop en de bougie.
  - b. Giet een theelepel motorolie in het bougiegat.
  - c. Breng de bougiedop aan op de bougie en leg dan de bougie zodanig op de cilinderkop dat de elektroden aan massa liggen. (Dit voorkomt vonken tijdens de volgende stap.)
  - d. Laat de motor een paar keer ronddraaien op de startmotor. (De cilinderwand wordt zo geolied.)**WAARSCHUWING! Verbind de bougie-elektrodes met de massa bij het ronddraaien van de motor om schade of letsel door vonkvorming te voorkomen.**

[DWA10952]

- e. Haal de bougiedop los van de bougie en breng dan de bougie en de bougiedop weer aan.
7. Smeer alle bedieningskabels, scharnierpunten, hendels en pedalen, alsmede de zijstandaard en middenbok (indien aanwezig).
  8. Controleer en corrigeer de bandenspanning, en breng dan de machine omhoog zodat alle wielen los van de grond zijn. Een andere mogelijkheid is de wielen eenmaal per maand iets te draaien, zodat de banden niet op één gedeelte sterker achteruitgaan.

# Verzorging en stalling van de motorfiets

---

9. Dek de uitlaatdemper af met een plastic zak om te voorkomen dat vocht kan binnendringen.
10. Verwijder de accu en laad deze volledig op of sluit een onderhoudslader aan om de accu optimaal opgeladen te houden. **LET OP: Controleer of de accu en acculader compatibel zijn. Probeer niet om een VRLA-accu op te laden met een conventionele acculader.** [DCA26330]

## OPMERKING

---

- Als u de accu verwijdert, laad deze dan eenmaal per maand op en bewaar hem op een plaats met een temperatuur tussen 0-30 °C (32-90 °F).
  - Zie pagina 6-31 voor meer informatie over het opladen en opbergen van de accu.
-

# Specificaties

## Afmetingen:

- Totale lengte:  
1990 mm (78.3 in)
- Totale breedte:  
755 mm (29.7 in)
- Totale hoogte:  
1140 mm (44.9 in)
- Zadelhoogte:  
820 mm (32.3 in)
- Wielbasis:  
1325 mm (52.2 in)
- Grondspeling:  
160 mm (6.30 in)
- Kleinste draaicirkel:  
2.9 m (9.51 ft)

## Gewicht:

- Rijklaar gewicht:  
142 kg (313 lb)

## Motor:

- Verbrandingscyclus:  
4-takt
- Koelsysteem:  
Vloeistofgekoeld
- Kleppenmechanisme:  
SOHC
- Aantal cilinders:  
1-cilinder
- Slagvolume:  
124 cm<sup>3</sup>
- Boring × slag:  
52.0 × 58.6 mm (2.05 × 2.31 in)
- Startsysteem:  
Elektrische startmotor

## Motorolie:

- Aanbevolen merk:



- SAE-viscositeitsklassen:  
10W-40
- Aanbevolen kwaliteit motorolie:  
API service type SG of hoger, JASO MA-norm
- Hoeveelheid motorolie:  
Olieverversing:  
0.85 L (0.90 US qt, 0.75 Imp.qt)  
Met verwijderen van oliefilterelement:  
0.95 L (1.00 US qt, 0.84 Imp.qt)

## Hoeveelheid koelvloeistof:

- Koelvloeistofreservoir (tot aan de merkstreep voor maximumniveau):  
0.15 L (0.16 US qt, 0.13 Imp.qt)
- Radiator (inclusief alle leidingen):  
0.49 L (0.52 US qt, 0.43 Imp.qt)

## Brandstof:

- Aanbevolen brandstof:  
Loodvrije benzine (E10 acceptabel)
- Octaangetal (RON):  
95
- Inhoud brandstoftank:  
11 L (2.9 US gal, 2.4 Imp. gal)
- Hoeveelheid reservebrandstof:  
3.0 L (0.79 US gal, 0.66 Imp.gal)

## Brandstofinjectie:

- Gasklep huis:  
Het teken van identificatie:  
B5G1 00

## Aandrijflijn:

- Overbrengingsverhoudingen:  
1e:  
2.833 (34/12)
- 2e:  
1.875 (30/16)
- 3e:  
1.364 (30/22)
- 4e:  
1.143 (24/21)
- 5e:  
0.957 (22/23)
- 6e:  
0.840 (21/25)

## Voorband:

- Type:  
Tubeless
- Maat:  
100/80-17M/C 52S
- Fabrikant/model:  
MICHELIN PILOT STREET

## Achterband:

- Type:  
Tubeless
- Maat:  
140/70-17M/C 66S
- Fabrikant/model:  
MICHELIN PILOT STREET

## Belading:

- Maximale belasting:  
178 kg (392 lb)



(Totaalgewicht van bestuurder, passagier, bagage en accessoires)

**Voorrem:**

Type:

Hydraulische enkele schijfrem

**Achterrem:**

Type:

Hydraulische enkele schijfrem

**Voorwielophanging:**

Type:

Telescoopvork

**Achterwielophanging:**

Type:

Achterbrug (link-ophanging)

**Elektrische installatie:**

Systeemspanning:

12 V

**Accu:**

Model:

GTZ4V

Voltage, capaciteit:

12 V, 3.0 Ah (10 HR)

**Wattage gloeilamp:**

Koplamp:

LED

Remlicht/achterlicht unit:

LED

Voorste richtingaanwijzer:

10.0 W

Achterste richtingaanwijzer:

10.0 W

Parkeerlicht:

LED

Kentekenverlichting:

5.0 W

# Gebruikersinformatie

DAU53562

## Identificatienummers

Noteer het voertuigidentificatienummer, het serienummer van het motorblok en de gegevens op de modelinformatiesticker in onderstaande ruimtes. Deze identificatienummers zijn nodig voor de kentekenregistratie van het voertuig in uw land en voor het bestellen van reserveonderdelen bij een Yamaha dealer.

VOERTUIGIDENTIFICATIENUMMER:

SERIENUMMER MOTOR:

MODELINFORMATIESTICKER:

9

## Voertuigidentificatienummer

DAU26401

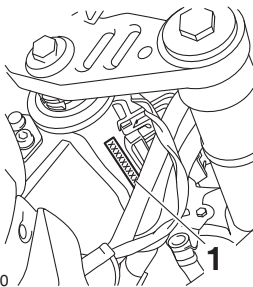

1. Voertuigidentificatienummer

Het voertuigidentificatienummer is ingeslagen op de balhoofdbuis. Noteer dit nummer in het daartoe bestemde vakje.

## OPMERKING

Het voertuigidentificatienummer is bedoeld voor identificatie van uw motorfiets en kan worden gebruikt om uw motor in uw land aan te melden voor kentekenregistratie.

DAU26442

## Serienummer motorblok

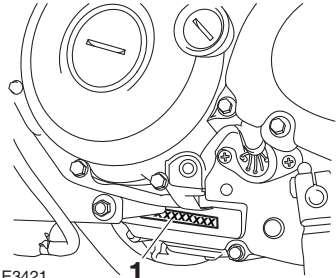

1. Serienummer motorblok

Het motorblokserienummer is ingeslagen in het carter.

DAU26471

## Modelinformatiesticker

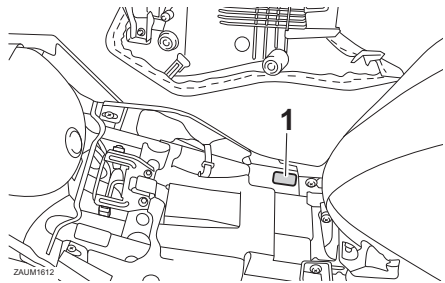

1. Modelinformatiesticker

De modelinformatiesticker is onder het bestuurderszadel bevestigd aan het frame. (Zie pagina 3-19.) Noteer de informatie op deze sticker in het daartoe bestemde vakje. Deze informatie is nodig om reserveonderdelen te bestellen bij een Yamaha dealer.

## Diagnosestekkers

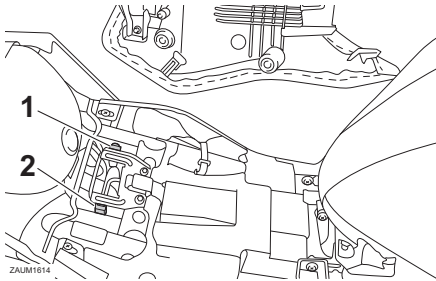

1. Diagnosestekker brandstofinspuiting
2. Diagnosestekker ABS

De diagnosestekkers voor ABS en brandstofinspuiting bevinden zich op de aangegeven plaatsen.

## Registratie van voertuiggegevens

De ECU van dit model slaat bepaalde voertuiggegevens op voor ondersteuning bij de storingsdiagnose en ten behoeve van onderzoek, ontwikkeling en statistische analyse.

Hoewel de sensors en geregistreerde gegevens van model tot model verschillen, zijn de belangrijkste gegevenspunten:

- Informatie over de voertuigstatus en motorprestaties
- Informatie over brandstofinspuiting en emissie

Deze gegevens worden alleen geüpload wanneer een speciaal diagnosegereedschap van Yamaha op de machine wordt aangesloten, bijvoorbeeld bij de uitvoering van controles of onderhoudsprocedures.

Geüploadde voertuiggegevens worden op passende wijze behandeld in overeenstemming met het volgende Privacybeleid.

### Privacybeleid

<https://www.yamaha-motor.eu/nl/privacy/privacy-policy.aspx>

Yamaha deelt deze gegevens niet met andere partijen, met uitzondering van de onderstaande gevallen. Daarnaast kan Yamaha voertuiggegevens verstrekken aan een aannemer aan wie diensten met betrekking tot de verwerking van voertuiggegevens worden uitbesteed. In dat geval verlangt Yamaha ook van de aannemer dat deze de verstrekte voertuiggegevens op passende wijze behandelt, en zal Yamaha de gegevens op passende wijze beheren.

- Met toestemming van de voertuigeigenaar
- Als dat wettelijk verplicht is
- Voor gebruik door Yamaha bij juridische procedures

# Gebbruikersinformatie

---

- Als de gegevens niet kunnen worden herleid tot een individuele machine of eigenaar

- A**
- Aandrijfketting, reinigen en smeren..... 6-26
  - ABS ..... 3-15
  - ABS-waarschuingslampje ..... 3-3
  - Accu ..... 6-31
  - Achterbrugscharnierpunten, smeren.... 6-29
  - Achterlicht/remlichtunit ..... 6-34
- B**
- Banden ..... 6-17
  - Bougje, controleren ..... 6-9
  - Brandstof ..... 3-16
  - Brandstofverbruik, tips voor een zuinig..... 5-5
- C**
- Claxonschakelaar ..... 3-12
  - Contactslot/stuurslot..... 3-1
  - Controlelampje grootlicht..... 3-2
  - Controlelampje richtingaanwijzers ..... 3-2
  - Controlelampjes en waarschuingslampjes ..... 3-2
- D**
- De motor starten ..... 5-2
  - Diagnosestekkers..... 9-2
  - Dimlichtschakelaar/  
lichtsignaalschakelaar ..... 3-12
- G**
- Gasgreep en gaskabel, controleren en smeren ..... 6-27
  - Gereedschapset ..... 6-2
  - Gloeilamp richtingaanwijzer, vervangen ..... 6-35
  - Gloeilamp van kentekenverlichting, vervangen ..... 6-35
- I**
- Identificatienummers..... 9-1
  - Inrijperiode ..... 5-1
- K**
- Kabels, controleren en smeren ..... 6-27
  - Klepspelings ..... 6-16
  - Koelvloeistof..... 6-13
  - Koppelingshendel ..... 3-13
  - Koppelingshendel, vrije slag afstellen..... 6-20
- L**
- Luchtfilterelement en aftapslang, vervangen en reinigen..... 6-14
- M**
- Matkleur, let op ..... 7-1
  - Modelinformatiesticker..... 9-1
  - Motorolie en oliefilterelement ..... 6-10
  - Motor raakt oververhit ..... 6-38
  - Multifunctionele meter ..... 3-4
- N**
- Noodstop-schakelaar ..... 3-12
- O**
- Onderhoud..... 7-1
  - Onderhoud en smering, periodiek ..... 6-4
  - Onderhoud, uitstootcontrolesysteem .... 6-3
  - Ondersteunen van de motorfiets ..... 6-36
  - Overloopslang brandstoftank ..... 3-18
- P**
- Parkeren..... 5-6
  - Plaats van de onderdelen ..... 2-1
  - Problemen oplossen ..... 6-36
- R**
- Registratie van gegevens, voertuig..... 9-2
  - Rem- en koppelingshendels, controleren en smeren..... 6-28
  - Rem- en schakelpedalen, controleren en smeren ..... 6-28
  - Remhendel..... 3-14
  - Remlichtschakelaars..... 6-22
  - Rempedaal..... 3-14
  - Remvloeistofniveau, controleren ..... 6-23
  - Remvloeistof, verversen ..... 6-24
  - Richtingaanwijzerschakelaar ..... 3-12
- S**
- Schakelen ..... 5-4
  - Schakellampje ..... 3-3
  - Schakelpedaal ..... 3-13
  - Serienummer motorblok ..... 9-1
  - Spanning aandrijfketting ..... 6-25
  - Specificaties ..... 8-1
  - Stallen ..... 7-4
  - Startblokkeringsysteem ..... 3-21
  - Startknop ..... 3-12
  - Stationair toerental ..... 6-15
  - Storingzoekschema ..... 6-37
  - Stroomlijnpanelen, verwijderen en aanbrengen..... 6-7
  - Stuurschakelaars ..... 3-12
  - Stuursysteem, controleren..... 6-30
- T**
- Tankdop..... 3-16
- U**
- Uitlaatkatalysator ..... 3-18
- V**
- Veiligheidsinformatie..... 1-1
  - Voertuigidentificatienummer ..... 9-1
  - Voertuigverlichting ..... 6-34

# Index

---

Voor- en achterremblokken controleren .....	6-22
Voorremhendel, controleren van vrije slag.....	6-21
Voorvork, controleren .....	6-30
Vrije slag van de gasgreep, afstellen ....	6-15
Vrije slag van rempedaal, afstellen .....	6-21
Vrijstandcontrolelampje .....	3-2

## W

Waarschuingslampje koelvloeistoftemperatuur .....	3-2
Waarschuingslampje motorstoring .....	3-3
Wielen .....	6-19
Wiellagers controleren .....	6-31

## Y

Yamalube.....	6-12
---------------	------

## Z

Zadels .....	3-19
Zekeringen, vervangen .....	6-33
Zijstandaard .....	3-20
Zijstandaard, controleren en smeren....	6-29





**MBK Industrie**

**Z.I. de Rouvroy 02100 Saint Quentin**

SAS au capital de 14 000 000 €

R.C St-Quentin B 329 035 422