



⚠ Lees deze handleiding aandachtig door voordat u deze machine gaat gebruiken.

HANDLEIDING

MT-125

**MT125
MT125A**

5D7-F819D-D4

 **Lees deze handleiding aandachtig door voordat u deze machine gaat gebruiken. Deze handleiding dient bij de machine te blijven als deze wordt verkocht.**

Welkom in de wereld van Yamaha!

Als eigenaar van de MT125/MT125A profiteert u van de enorme ervaring en technische kennis van Yamaha op het gebied van het ontwerpen en fabriceren van hoogwaardige producten, waarmee Yamaha zijn reputatie van betrouwbaarheid heeft verworven.

Neem rustig de tijd om deze handleiding aandachtig door te lezen, zodat u plezier zult hebben van alle functies van uw MT125/MT125A. De Handleiding geeft instructies voor de bediening, inspectie en het onderhoud van de machine en beschrijft hoe u uzelf en anderen kunt beschermen tegen persoonlijk letsel of schade.

Verder helpen allerlei tips in deze handleiding om uw machine in optimale conditie te houden. Als er ten slotte toch nog vragen zijn, aarzel dan niet en neem contact op met de Yamaha dealer.

Het Yamaha team wenst u veilig en plezierig rijden toe. En vergeet niet, veiligheid voor alles!

Yamaha werkt voortdurend aan verbeteringen ten aanzien van productontwerp en kwaliteit. Om deze reden kan soms sprake zijn van kleine tegenstrijdigheden tussen uw machine en de beschrijving ervan in deze handleiding, ook al bevat de handleiding de meest recente productinformatie ten tijde van publicatie. Als u vragen hebt over deze handleiding, neem dan contact op met uw Yamaha dealer.



WAARSCHUWING

Lees deze handleiding aandachtig helemaal door voordat u deze machine gaat gebruiken.

BELANGRIJKE INFORMATIE IN DE HANDLEIDING

DAU10134

Bijzonder belangrijke informatie is in deze handleiding gemarkeerd met de volgende aanduidingen:

	Dit is het Safety Alert-symbool. Het wordt gebruikt om u te waarschuwen voor risico's op persoonlijk letsel. Volg alle veiligheidsaanwijzingen bij dit symbool op om mogelijk letsel of overlijden te voorkomen.
	Een WAARSCHUWING duidt een gevaarlijke situatie aan die, indien niet vermeden, kan resulteren in ernstig letsel of overlijden.
	De aanduiding LET OP staat bij speciale voorzorgen die moeten worden genomen om schade aan de machine of andere eigendommen te voorkomen.
OPMERKING	De aanduiding OPMERKING staat bij belangrijke informatie die procedures kan vergemakkelijken of verhelderen.

*Product en specificaties kunnen zonder voorafgaande aankondiging worden gewijzigd.

BELANGRIJKE INFORMATIE IN DE HANDLEIDING

DAUM2152

**MT125/MT125A
HANDLEIDING
©2014 door MBK INDUSTRIE
1e uitgave, juni 2014
Alle rechten voorbehouden
Elke vorm van herdruk
of onbevoegd gebruik
zonder schriftelijke toestemming van
MBK INDUSTRIE
is uitdrukkelijk verboden.
Gedrukt in Nederland.**

INHOUDSOPGAVE

VEILIGHEIDSINFORMATIE	1-1	VOOR UW VEILIGHEID – CONTROLES VOOR HET RIJDEN ...	4-1	Banden	6-16
BESCHRIJVING	2-1	GEbruik EN BELANGRIJKE RIJ-INFORMATIE	5-1	Gietwielen	6-18
Aanzicht linkerzijde	2-1	De motor starten	5-1	Vrije slag van koppelingshendel afstellen	6-19
Aanzicht rechterzijde	2-2	Schakelen	5-2	Vrije slag van voorremhendel controleren	6-20
Bedieningen en instrumenten	2-3	Tips voor een zuinig brandstofverbruik	5-3	Vrije slag van rempedaal afstellen	6-20
WERKING VAN DE BEDIENINGSELEMENTEN EN INSTRUMENTEN	3-1	Inrijperiode	5-3	Remlichtschakelaars	6-20
Contactslot/stuurslot	3-1	Parkeren	5-4	Controleren van voor- en achterremblokken	6-21
Controlelampjes en waarschuwinglampjes	3-2	PERIODIEK ONDERHOUD EN AFSTELLINGEN	6-1	Controleren van remvloeistofniveau	6-22
Multifunctionele meter	3-4	Boordgereedschapssset	6-2	Remvloeistof verversen	6-23
Stuurschakelaars	3-11	Periodiek onderhoudsschema voor het uitstootcontrolesysteem	6-3	Spanning aandrijfketting	6-23
Koppelingshendel	3-12	Algemeen smeer- en onderhoudsschema	6-4	Aandrijfketting reinigen en smeren	6-25
Schakelpedaal	3-12	Stroomlijnpanelen verwijderen en aanbrengen	6-8	Kabels controleren en smeren	6-25
Remhendel	3-13	Bougie controleren	6-9	Controleren en smeren van gasgreep en gaskabel	6-26
Rempedaal	3-13	Motorolie en oliefilterelement	6-10	Rem- en koppelingshendels controleren en smeren	6-26
ABS (voor modellen met ABS)	3-13	Koelvloeistof	6-13	Rempedaal controleren en smeren	6-27
Tankdop	3-14	Vervangen van het luchtfilterelement en reinigen van de aftapslang	6-14	Zijstandaard controleren en smeren	6-27
Brandstof	3-15	Stationair toerental controleren	6-14	Achterbrugscharnierpunten smeren	6-27
Uitlaatkatalysator	3-16	Vrije slag van de gasgreep afstellen	6-15	Voorvork controleren	6-28
Bestuurderszadel	3-17	Klepspeling	6-15	Stuursysteem controleren	6-28
Zijstandaard	3-18			Controleren van wiellagers	6-29
Startspersysteem	3-18				

Accu	6-29
De zekeringen vervangen	6-30
Koplampgloeilamp vervangen.....	6-32
Parkeerlicht	6-33
Achterlicht/remlichtunit	6-33
Gloeilamp in richtingaanwijzer vervangen	6-34
De gloeilamp van de kentekenverlichting vervangen	6-34
Ondersteunen van de motorfiets...	6-35
Voorwiel (voor modellen zonder ABS)	6-35
Achterwiel (voor modellen zonder ABS)	6-37
Problemen oplossen	6-38
Storingzoekschema's	6-40

VERZORGING EN STALLING VAN DE MOTORFIETS	7-1
Matkleur, let op	7-1
Verzorging	7-1
Stalling.....	7-3

SPECIFICATIES	8-1
----------------------------	-----

GEBRUIKERSINFORMATIE	9-1
Identificatienummers	9-1

INDEX	10-1
--------------------	------

DAU1028B

Wees een verantwoordelijke eigenaar

Als eigenaar van de machine bent u verantwoordelijk voor de veilige en juiste bediening ervan.

Motorfietsen zijn tweewielige voertuigen. Voor een veilig gebruik zijn de toepassing van de juiste rijtechnieken en de ervaring van de bestuurder van belang. Elke bestuurder moet bekend zijn met de volgende vereisten alvorens met deze motorfiets te gaan rijden.

Hij of zij moet:

- Door een competente informatiebron grondig zijn ingelicht over alle aspecten van het motorrijden.
- Zich houden aan de waarschuwingen en onderhoudseisen zoals vermeld in deze Gebruikershandleiding.
- Grondig getraind zijn in veilige en correcte rijtechnieken.
- Gebruikmaken van professionele technische service, zoals aangegeven in deze Gebruikershandleiding en/of wanneer de mechanische condities dit vereisen.
- Ga nooit rijden met een motorfiets zonder passende rijopleiding of instructies. Neem rijlessen. Beginners moeten les krijgen van een gediplo-

meerd instructeur. Neem contact op met een bevoegde motorfietsdealer voor informatie over rijlessen bij u in de buurt.

Veilig rijden

Voer vóór elke rit de controles voor het rijden uit om u ervan te verzekeren dat de machine in veilige staat verkeert. Onvoldoende inspectie of onderhoud van de machine vergroot het risico op ongeval of schade. Zie pagina 4-1 voor een lijst met controles voor het rijden.

- Deze motorfiets is gebouwd voor het vervoer van de bestuurder plus een passagier.
- Het niet opmerken en herkennen van motorfietsen door andere weggebruikers vormt de belangrijkste oorzaak van auto-/motorongevallen. Vaak worden ongevallen veroorzaakt doordat een autobestuurder de motor niet heeft gezien. Zorg dat u opvalt, dat blijkt het meest effectief om het risico op een dergelijk type ongeval te verminderen.

Dus:

- Draag een jack in felle kleuren.

- Wees extra voorzichtig bij het naderen en passeren van kruisingen, daar doen ongelukken met motorfietsen zich namelijk het meest voor.
- Ga daar rijden waar andere weggebruikers u kunnen zien. Ga niet rijden in de dode zichthoek van een andere weggebruiker.
- Pleeg nooit onderhoud aan een motorfiets zonder voldoende kennis. Neem contact op met een bevoegde motorfietsdealer voor informatie over het basisonderhoud van een motorfiets. Bepaalde onderhoudswerkzaamheden kunnen alleen worden uitgevoerd door gediplomeerd personeel.
- Bij veel ongevallen zijn onervaren bestuurders betrokken. Veelal zijn bestuurders die bij een ongeval betrokken waren zelfs niet in het bezit van een geldig motorrijbewijs.
 - Zorg dat u bekwaam bent om te rijden en leen uw motorfiets alleen uit aan ervaren motorrijders.
 - Weet wat u wel en niet aankunt. Door rekening te houden met uw beperkingen helpt u ongelukken voorkomen.



- We raden aan om het motorrijden te oefenen op plekken waar geen verkeer is, totdat u grondig bekend bent met de motor en zijn bediening.
- Ongelukken worden vaak veroorzaakt door een fout van de motorbestuurder. Veel bestuurders houden bij het ingaan van een bocht een te hoge rijnsnelheid aan of gaan onvoldoende schuinliggen voor de rijnsnelheid, waardoor ze wijd uit de bocht komen.
- Neem altijd de maximumsnelheid in acht en rijd nooit sneller dan de wegcondities en het verkeer toestaan.
- Geef altijd richting aan voordat u afslaat of van rijstrook wisselt. Zorg dat andere weggebruikers u kunnen zien.
- De zithouding van de bestuurder en de passagier is belangrijk voor een goede besturing.
- De bestuurder moet tijdens het rijden beide handen aan het stuur houden en beide voeten op de bestuurdersvoetsteunen, om zo de macht over het stuur te behouden.
- De passagier hoort steeds de bestuurder, de zadelband of de handgreep, indien aanwezig, met beide

handen vast te houden en beide voeten op de passagiersvoetsteunen te houden. Neem nooit een passagier mee die niet in staat is om beide voeten stevig op de passagiersvoetsteunen te zetten.

- Rijd nooit onder invloed van alcohol of andere drugs.
- Deze motorfiets is uitsluitend ontworpen voor gebruik op verharde wegen. De machine is niet bedoeld voor off-roadgebruik.

Beschermende uitrusting

Motorongelukken met dodelijke afloop betreffen meestal hoofdletsel. Het dragen van een helm is de belangrijkste factor bij het voorkomen of reduceren van hoofdletsel.

- Draag altijd een goedgekeurde helm.
- Draag ook een vizier of een veiligheidsbril. Zonder oogbescherming kan uw zicht door de rijwind verslechteren, waardoor u gevaren mogelijk te laat opmerkt.
- Door een jack, stevige schoenen, een lange broek, handschoenen e.d. te dragen verkleint u de kans op schaafwonden of ontvellingen.

- Draag nooit loszittende kleding, deze kan blijven haken aan bedieningshandgrepen of door de wielen worden gegrepen en zo een ongeval of letsel veroorzaken.
- Draag altijd beschermende kleding die uw benen, enkels en voeten bedekt. De motor en het uitlaatsysteem kunnen tijdens en na het rijden zeer heet zijn en brandwonden veroorzaken.
- De hierboven vermelde voorzorgsmaatregelen gelden ook voor passagiers.

Voorkom koolmonoxidevergiftiging

De uitlaatgassen van verbrandingsmotoren bevatten koolmonoxide, een dodelijk gas. Inademing van koolmonoxide kan hoofdpijn, duizeligheid, sufheid, misselijkheid, verwarring en uiteindelijk de dood veroorzaken.

Koolmonoxide is een kleurloos, reukloos, smaakloos gas dat ook aanwezig kan zijn als u geen uitlaatgassen ziet of ruikt. Het koolmonoxideniveau kan zeer snel oplopen, waardoor u het bewustzijn kunt verliezen en uzelf niet meer kunt redden. In afgesloten of slecht geventileerde ruimtes kunnen dodelijke hoeveelheden koolmonoxide dagenlang blijven hangen. Als u

VEILIGHEIDSINFORMATIE

1

symptomen van koolmonoxidevergiftiging ervaart, verlaat de ruimte dan onmiddellijk, ga naar de open lucht en ROEP MEDISCHE HULP IN.

- Laat de motor niet binnen draaien. Zelfs als u ventileert met ventilatoren of open ramen en deuren kan de hoeveelheid koolmonoxide snel oplopen tot gevaarlijke niveaus.
- Laat de motor niet draaien in slecht geventileerde of deels afgesloten ruimtes zoals schuren of garages.
- Laat de motor niet buiten draaien op plaatsen waar de uitlaatgassen in een gebouw kunnen worden getrokken via openingen zoals ramen en deuren.

Beladen

Het monteren van accessoires of het vervoer van bagage kan een negatief effect hebben op de rijstabiliteit en het weggedrag als hierdoor de gewichtsverdeling van de motor verandert. Wees uiterst voorzichtig bij het monteren van accessoires of het beladen van uw motor, om zo mogelijke ongevallen te vermijden. Pas extra op wanneer u op een motor rijdt die beladen is of waaraan accessoires zijn gemonteerd. Hieronder volgen naast de informatie over accessoires enkele richtlijnen voor het beladen van uw motorfiets:

Het totale gewicht van de bestuurder, passagier, accessoires en bagage mag de maximale gewichtslimiet niet overschrijden. **Rijden met een te zwaar belaste machine kan leiden tot een ongeval.**

Maximale belasting:

MT125 180 kg (397 lb)

MT125A 178 kg (392 lb)

Let op het volgende wanneer u tot deze gewichtslimiet belaad:

- Het zwaartepunt van bagage en accessoires moet zo laag mogelijk liggen en zo dicht mogelijk bij de motor. Bevestig zware goederen zo dicht mogelijk bij het midden van de machine en verdeel het gewicht zo gelijkmatig mogelijk over beide zijden om onbalans of instabiliteit te minimaliseren.
- Als gewicht gaat schuiven kan zich een plotselinge onbalans voordoen. Controleer voordat u gaat rijden of accessoires en bagage stevig aan de

motor zijn bevestigd. Controleer de bevestigingspunten voor accessoires en bagage regelmatig.

- Pas de vering aan de te vervoeren bagage aan (alleen voor modellen met instelbare vering) en controleer de toestand en spanning van uw banden.
- Bevestig nooit omvangrijke of zware goederen aan het stuur, de voorvork of het voorwielspatbord. Dergelijke voorwerpen, inclusief bagage als slaapzakken, plunjezakken of tenten, kunnen een instabiel weggedrag of een te trage reactie op het stuur veroorzaken.
- **Deze machine is niet ontworpen voor het trekken van een aanhanger of bevestiging van een zijspan.**

Originele Yamaha accessoires

De keuze van accessoires voor uw machine vormt een belangrijke beslissing. Originele Yamaha accessoires, die alleen verkrijgbaar zijn bij de Yamaha dealer, zijn door Yamaha ontwikkeld, getest en goedgekeurd voor gebruik op uw machine. Veel bedrijven die niet zijn gelieerd aan Yamaha produceren onderdelen en accessoires of bieden aanpassingssets voor Yamaha voertuigen. Yamaha kan niet alle



producten testen die deze bedrijven produceren. Om die reden kan Yamaha accessoires die niet door Yamaha zijn verkocht of wijzigingen die niet door zijn Yamaha zijn aangeraden niet goedkeuren of aanbevelen, zelfs niet als deze zijn verkocht en geïnstalleerd door een Yamaha dealer.

In de handel verkrijgbare onderdelen, accessoires en aanpassingssets

Hoewel er producten verkrijgbaar zijn die qua ontwerp en kwaliteit sterk lijken op originele Yamaha accessoires, dient u te beseffen dat sommige in de handel verkrijgbare accessoires of aanpassingssets niet geschikt zijn vanwege mogelijke veiligheidsrisico's voor uzelf of anderen. Het monteren van in de handel verkrijgbare producten of het verrichten van aanpassingen die de ontwerp- of bedieningskenmerken van uw machine wijzigen kan het risico op ernstig letsel of overlijden van uzelf of anderen vergroten. U bent verantwoordelijk voor letsel dat voortvloeit uit wijzigingen aan de machine.

Volg bij de montage van accessoires de onderstaande richtlijnen en die vermeld onder het kopje "Beladen".

- Monteer nooit accessoires en vervoer nooit bagage als deze een nadelige invloed hebben op de prestaties van uw

motor. Inspecteer het accessoire zorgvuldig alvorens het te gebruiken om te waarborgen dat het de grondspeling of de hellinghoek op geen enkele manier vermindert, de veerweg, de stuuruitslag of de bediening niet beperkt en geen lampen of reflectors afdekt.

- Accessoires die aan of nabij het stuur of de voorvork zijn gemonteerd zullen mogelijk instabiliteit veroorzaken door een foutieve gewichtsverdeling of door aerodynamische effecten. Accessoires aan het stuur of nabij de voorvork moeten zo licht mogelijk zijn en tot een minimum worden beperkt.
- Omvangrijke accessoires kunnen door hun aerodynamisch effect van invloed zijn op de rijstabiliteit van de motor. De motor kan door rijwind worden opgetild of bij zijwind instabiel worden. Zulke accessoires kunnen ook instabiliteit veroorzaken terwijl u grote voertuigen inhaalt of door deze wordt ingehaald.
- Sommige accessoires dwingen de bestuurder om een andere dan de normale zitpositie in te nemen. Zo'n verkeerde zitpositie beperkt de bewegingsvrijheid van de bestuurder

en kan een comfortabele bediening hinderen, zodat we dergelijke accessoires sterk afraden.

- Wees voorzichtig bij het aanbrengen van elektrische accessoires. Als elektrische accessoires de capaciteit van het elektrisch systeem van de motorfiets te boven gaan, kan zich een gevaarlijke elektrische storing voordoen waardoor de verlichting of de motor uitvalt.

In de handel verkrijgbare banden en velgen

De banden en velgen die bij uw motorfiets werden geleverd, zijn ontworpen om de mogelijkheden van de motorfiets te ondersteunen en bieden de beste combinatie van rijprestaties, remvermogen en comfort. Andere banden, velgen, maten of combinaties zijn mogelijk niet geschikt. Zie pagina 6-16 voor bandenspecificaties en meer informatie over het vervangen van uw banden.

De motorfiets vervoeren

Volg de onderstaande instructies als u de motorfiets in een ander voertuig wilt vervoeren.

- Verwijder alle loszittende voorwerpen van de motorfiets.

VEILIGHEIDSINFORMATIE

1

- Controleer of de brandstofkraan (indien aanwezig) in de “OFF”-stand staat en er geen brandstoflekkage is.
- Zorg dat het voorwiel recht naar voren wijst op de aanhanger of de laadvloer en zet het wiel vast in een goot om beweging te voorkomen.
- Schakel een versnelling in (bij modellen met een handgeschakelde versnellingsbak).
- Zet de motorfiets vast met spanbanden of andere geschikte banden aan stevige delen van de motorfiets, zoals het frame of de bovenste voorvorkklem (en niet aan, bijvoorbeeld, het stuur, de richtingaanwijzers of onderdelen die kunnen afbreken). Kies de plaats voor de spanbanden zorgvuldig om te voorkomen dat deze tijdens het transport schuurplekken op de lak veroorzaken.
- Zorg indien mogelijk dat de vering iets door de spanbanden wordt ingedrukt, zodat de motorfiets tijdens het transport niet overmatig kan stuiteren.

Aanzicht linkerzijde

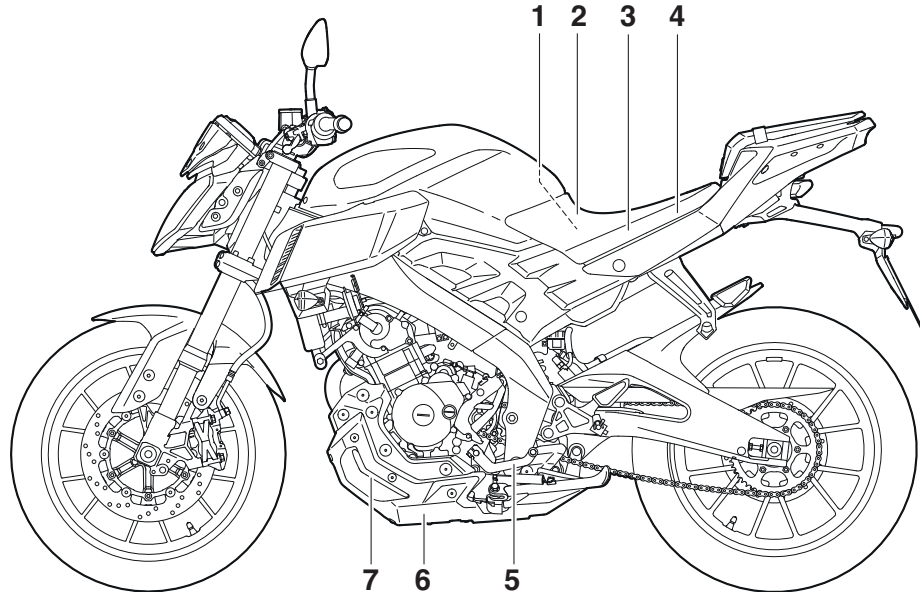

1. Accu (pagina 6-29)
2. Boordgereedschapsset (voor ABS-modellen) (pagina 6-2)
3. Boordgereedschapsset (pagina 6-2)
4. Zekeringenkastje (pagina 6-30)
5. Schakelpedaal (pagina 3-12)
6. Olieaftapplug (pagina 6-10)
7. Koelvloestofreservoir (pagina 6-13)

Aanzicht rechterzijde

2

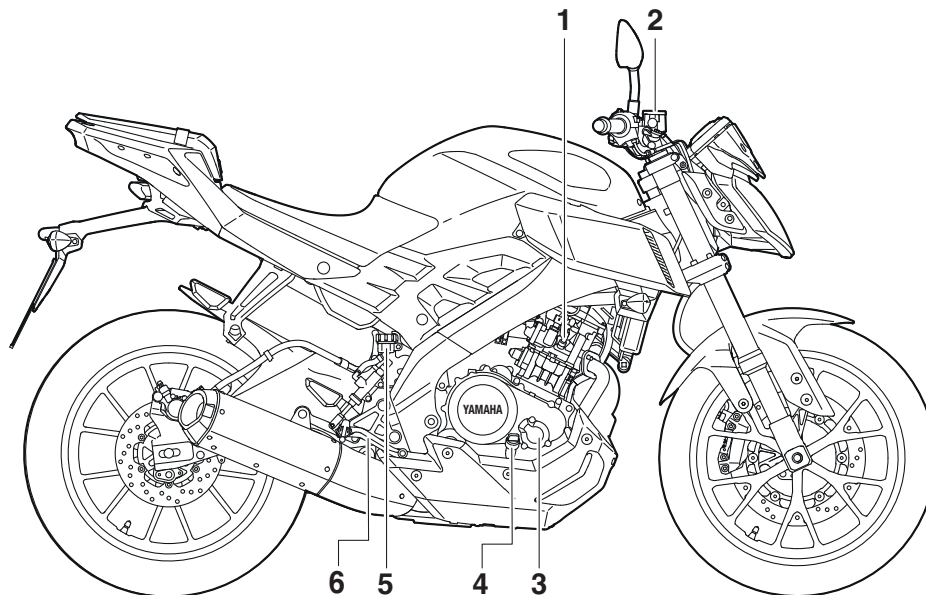

1. Bougie (pagina 6-9)
2. Vloeistofreservoir voorrem (pagina 6-22)
3. Oliefilterelement (pagina 6-10)
4. Peilstok (pagina 6-10)
5. Vloeistofreservoir achterrem (pagina 6-22)
6. Rempedaal (pagina 3-13)

Bedieningen en instrumenten

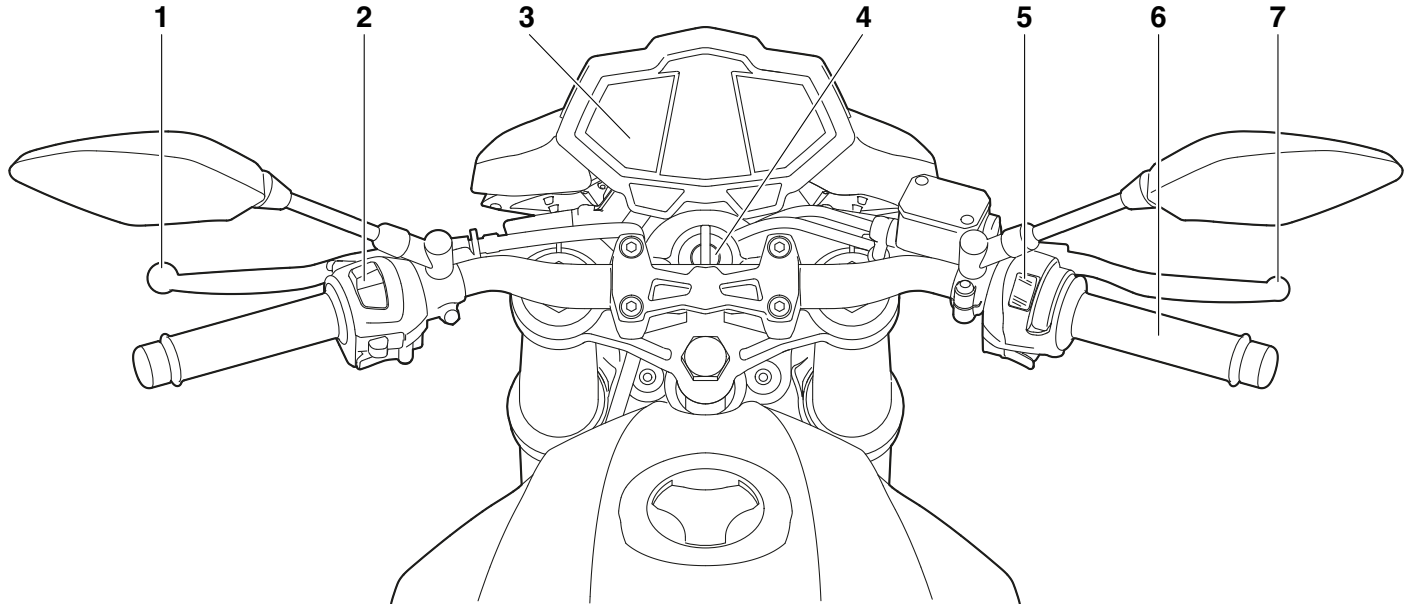

1. Koppelingshendel (pagina 3-12)
2. Schakelaargroep linkerstuurzijde (pagina 3-11)
3. Multifunctionele meter (pagina 3-4)
4. Contactslot/stuurslot (pagina 3-1)
5. Schakelaargroep rechterstuurzijde (pagina 3-11)
6. Gasgreep (pagina 6-15)
7. Remhendel (pagina 3-13)

WERKING VAN DE BEDIENINGSELEMENTEN EN INSTRUMENTEN

Contactslot/stuurslot

DAU10462

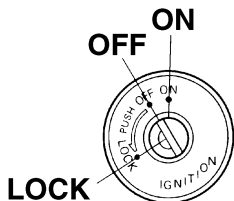

Via het contactslot/stuurslot worden het ontstekingssysteem en de verlichtingssy- stemen bediend en wordt het stuur vergrendeld. De diverse standen worden hierna beschreven.

ON

DAU36871

Alle elektrische circuits worden voorzien van stroom; de instrumentenverlichting, het achterlicht, de kentekenverlichting en het parkeerlicht gaan branden en de motor kan worden gestart. De sleutel kan niet worden uitgenomen.

OPMERKING

De koplamp gaat automatisch branden als de motor wordt gestart en blijft aan totdat de sleutel naar "OFF" wordt gedraaid, zelfs als de motor afslaat.

OFF

DAU10662

Alle elektrische systemen zijn uitgeschakeld. De sleutel kan worden uitgenomen.

WAARSCHUWING

DWA10062

Draai nooit de sleutel naar "OFF" of "LOCK" terwijl de machine rijdt. Hierdoor worden de elektrische systemen uitgeschakeld, wat mogelijk kan leiden tot verlies van de controle of een ongeval.

LOCK

DAU10693

Het stuur is vergrendeld en alle elektrische systemen zijn uitgeschakeld. De sleutel kan worden uitgenomen.

Om het stuur te vergrendelen

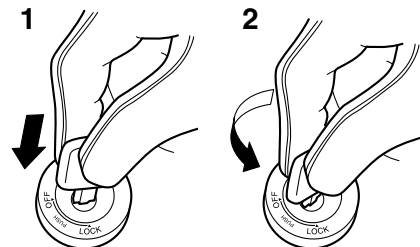

1. Drukken.
2. Draaien.

1. Draai het stuur helemaal naar links of rechts.
2. Druk de sleutel in de "OFF"-stand in en draai deze dan naar "LOCK". Houd de sleutel hierbij ingedrukt.
3. Neem de sleutel uit.

WERKING VAN DE BEDIENINGSELEMENTEN EN INSTRUMENTEN

Om het stuur te ontgrendelen

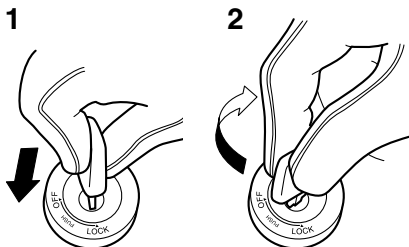

1. Drukken.
2. Draaien.

Druk de sleutel in het contactslot en draai deze dan naar "OFF". Houd de sleutel hierbij ingedrukt.

DAU49396 Controlelampjes en waarschuwingslampjes

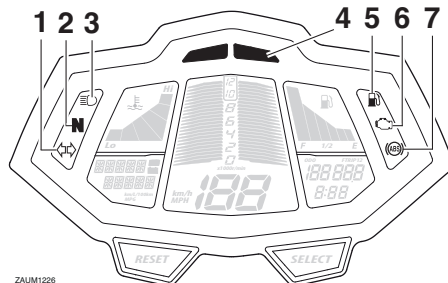

- ZAUM1226
1. Controlelampje richtingaanwijzers "↔"
 2. Vrijstandcontrolelampje "N"
 3. Controlelampje grootlicht "≡"
 4. Waarschuwinglampje hoge toeren
 5. Waarschuwinglampje brandstofniveau "⛢"
 6. Waarschuwinglampje motorstoring "⚠"
 7. ABS-waarschuwinglampje "⊗" (voor modellen met ABS)

Controlelampje richtingaanwijzers "↔"

Dit controlelampje knippert terwijl de schakelaar voor richtingaanwijzers naar de linker- of rechterstand is gedrukt.

DAU11061 Vrijstandcontrolelampje "N"

Dit controlelampje brandt terwijl de versnellingsbak in de vrijstand staat.

DAU11081 Controlelampje grootlicht "≡"

Dit controlelampje brandt terwijl de koplamp is ingeschakeld voor grootlicht.

DAU11341 Waarschuwinglampje brandstofniveau "⛢"

Dit controlelampje gaat branden wanneer het brandstofniveau daalt tot beneden ca. 3.0 L (0.79 US gal, 0.66 Imp.gal). Vul in dat geval zo snel mogelijk brandstof bij. Het elektrisch circuit van het waarschuwinglampje kan volgens de volgende procedure worden gecontroleerd.

1. Draai de sleutel naar "ON".
2. Als het waarschuwinglampje niet gaat branden, vraag dan een Yamaha dealer het elektrisch circuit te testen.

DAU11935 Waarschuwinglampje motorstoring "⚠"

Dit waarschuwinglampje begint te knippen of blijft branden wanneer een elektrisch systeem dat de motorwerking controleert,

WERKING VAN DE BEDIENINGSELEMENTEN EN INSTRUMENTEN

defect is. Vraag in dat geval een Yamaha dealer het zelfdiagnosesysteem te controleren.

Het elektrisch circuit voor het waarschuwingslampje controleert u door de sleutel naar "ON" te draaien. Het waarschuwingslampje moet enkele seconden oplichten en dan uitgaan.

Licht het waarschuwingslampje niet meteen op wanneer u de sleutel naar "ON" draait of blijft het lampje branden, laat het elektrisch circuit dan door een Yamaha dealer controleren.

ABS-waarschuwinglampje "Ⓢ" (voor modellen met ABS)

DAU58530

Onder normale omstandigheden gaat het ABS-waarschuwinglampje branden als de sleutel naar "ON" wordt gedraaid en uit als met een snelheid van 10 km/h (6 mi/h) of hoger wordt gereden.

Als het ABS-waarschuwinglampje:

- niet gaat branden wanneer de sleutel naar "ON" wordt gedraaid
- gaat branden of knipperen tijdens het rijden
- niet uitgaat wanneer met een snelheid van 10 km/h (6 mi/h) of hoger wordt gereden

Werkt het ABS-systeem mogelijk niet goed. Vraag als een van de bovenstaande gevallen zich voordoet zo snel mogelijk een Yamaha dealer het systeem te controleren. (Zie pagina 3-13 voor uitleg over de werking van het ABS-systeem.)

DWA16041

WAARSCHUWING

Als het ABS-waarschuwinglampje niet uitgaat zodra met een snelheid van 10 km/h (6 mi/h) of hoger wordt gereden, of als het waarschuwingslampje tijdens het rijden gaat branden of knipperen, keert het remsysteem terug naar conventioneel remmen. Als een van de bovenstaande gevallen zich voordoet, of als het waarschuwingslampje helemaal niet gaat branden, rij dan extra voorzichtig om te voorkomen dat de remmen in noodsituaties blokkeren. Laat het remsysteem en de elektrische circuits zo snel mogelijk door een Yamaha dealer controleren.

DAUM3440

Waarschuwinglampje hoge toeren

Dit waarschuwingslampje gaat bij 9500 tpm knipperen om u te waarschuwen dat het motortoerental de hogetoerenzone heeft bereikt. Zodra het motortoerental

10000 tpm bereikt, gaat dit lampje branden om u te waarschuwen dat u moet opschakelen om motorschade te voorkomen.

Om het waarschuwingslampje hoge toeren te activeren of deactiveren houdt u de "INFO"-toets ingedrukt, draait u de sleutel naar "ON" en drukt u op de "SELECT"-toets wanneer het waarschuwingslampje hoge toeren begint te knipperen.

OPMERKING

Bij het activeren of deactiveren van het waarschuwingslampje zal het lampje na het indrukken van de "SELECT"-toets gaan branden om aan te geven dat de functie is geactiveerd of uitgaan om aan te geven dat de functie is gedeactiveerd.

WERKING VAN DE BEDIENINGSELEMENTEN EN INSTRUMENTEN

Multifunctionele meter

DAUM3422

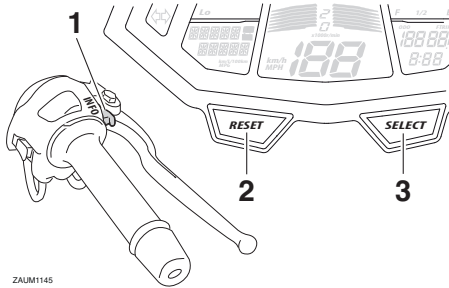

ZAUM1145

1. Schakelaar "INFO"
2. "RESET"-toets
3. "SELECT"-toets

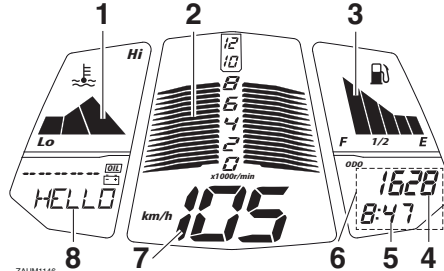

ZAUM1146

1. Temperatuurmeter koelvloeistof
2. Toerenteller
3. Brandstofniveaumeter
4. Kilometer teller/rit teller/rit teller brandstofreserve
5. Klok
6. Weergave foutcode
7. Snelheidsmeter
8. Multifunctioneel display

DWA12423

⚠ WAARSCHUWING

Zorg dat de machine stilstaat voordat u wijzigingen in de instellingen van de multifunctionele meter gaat aanbrengen. Het aanbrengen van wijzigingen tijdens het rijden kan u afleiden en vergroot het risico op een ongeval.

De multifunctionele meter biedt de volgende voorzieningen:

- een snelheidsmeter

- een toerenteller
- een klok
- een brandstofniveaumeter
- een temperatuurmeter koelvloeistof
- een kilometer teller en rit teller
- een multifunctioneel display
- een voorziening voor zelfdiagnose

OPMERKING

- Vergeet niet de sleutel naar "ON" te draaien voordat u de "SELECT"-, "RESET"- en "INFO"-toets gebruikt.
- Als de sleutel naar "ON" wordt gedraaid, verschijnen alle segmenten kort op het multifunctionele display om het elektrische circuit te testen. De snelheidsmeter, toerenteller, brandstofmeter en koelvloeistoftemperatuurmeter voeren een displaycontrole uit en er schuift een welkomstbericht over het multifunctionele display.
- Alleen voor Groot-Brittannië: Om de weergaven van de snelheidsmeter en multifunctionele meter te wisselen tussen kilometers en mijlen, houdt u de "SELECT"- en "RESET"-toets tegelijkertijd ingedrukt, draait u de sleutel naar "ON" en laat u vervolgens de toetsen los. Druk op de "SELECT"-toets om te wisselen tussen kilome-

WERKING VAN DE BEDIENINGSELEMENTEN EN INSTRUMENTEN

ters en mijlen en houd vervolgens de “SELECT”-toets twee seconden ingedrukt om de instelling te bevestigen.

Toerenteller

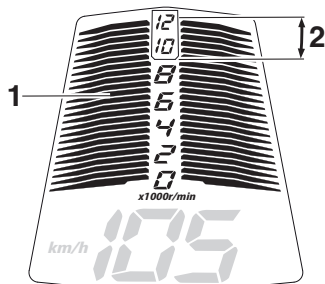

ZAUM1147

1. Toerenteller
2. Hogetoerenzone

Met de toerenteller kan de bestuurder het motortoerental controleren en dit binnen het ideale bereik houden. Als de sleutel naar “ON” wordt gedraaid, slaat de toerenteller uit tot het hoogste toerental en keert daarna weer terug naar nul tpm om het elektrische circuit te testen.

DCAM1150

LET OP

Laat de motor niet draaien in de hogetoerenzone van de toerenteller.
Hogetoerenzone: 10000 tpm en hoger

Klok

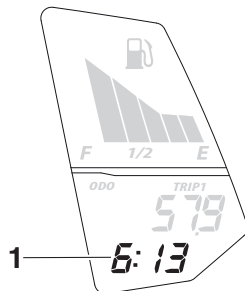

ZAUM1148

1. Klok

De klok wordt weergegeven als de sleutel naar “ON” wordt gedraaid.

Om de klok op tijd te zetten

1. Draai de sleutel naar “ON”.
2. Houd de “SELECT”-toets minstens twee seconden ingedrukt.
3. Als de urenaanduiding begint te knippen, drukt u op de “RESET”-toets om de uren in te stellen.
4. Druk op de “SELECT”-toets en de minuten aanduiding zal gaan knippen.
5. Gebruik de “RESET”-toets om de minuten in te stellen.
6. Druk op de “SELECT”-toets en laat deze dan los om de klok te starten.

OPMERKING

Druk bij het instellen van de uren en minuten kort op de “RESET”-toets om de waarde in stappen van één te verhogen, of houd de toets ingedrukt om de waarde doorlopend te verhogen.

Brandstofniveaumeter

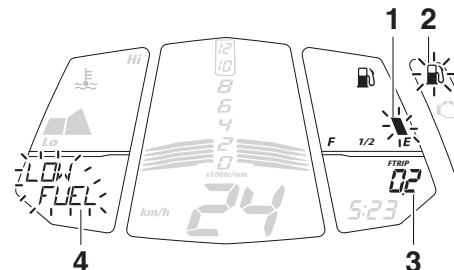

ZAUM1149

1. Brandstofniveaumeter
2. Waarschuwinglampje brandstofniveau “E”
3. Ritteller brandstofreserve
4. Informatieweergave

De brandstofniveaumeter geeft aan hoeveel brandstof in de tank aanwezig is. De displaysegmenten van de brandstofniveaumeter verdwijnen richting “E” (leeg) naarmate het brandstofniveau verder daalt. Als het brandstofniveau laag wordt, gaat het

WERKING VAN DE BEDIENINGSELEMENTEN EN INSTRUMENTEN

laatste segment knippen (het bericht "LOW FUEL" wordt ook weergegeven) en gaat het waarschuwingslampje brandstofniveau "☛" branden. Vul zo snel mogelijk brandstof bij.

OPMERKING

Deze brandstofniveaumeter is voorzien van een zelfdiagnosesysteem. Als er een storing is in het elektrische circuit van de brandstofmeter, knippen de segmenten van de brandstofmeter herhaaldelijk acht keer met tussenpauzes van 3 seconden. Vraag in dat geval een Yamaha dealer het elektrisch circuit te testen.

Temperatuurmeter koelvloeistof

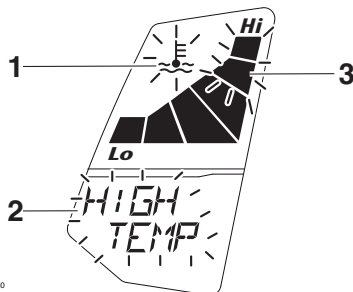

- ZAUM1150
1. Waarschuwingsindicator koelvloeistoftemperatuur "☛"
 2. Informatieweergave
 3. Temperatuurmeter koelvloeistof

Met de contactsleutel in de stand "ON" geeft de temperatuurmeter voor koelvloeistof de temperatuur van de koelvloeistof aan. De koelvloeistoftemperatuur is afhankelijk van de weersomstandigheden en de motorbelasting. Als de koelvloeistoftemperatuur de maximumlimiet benadert, gaat het tweede segment van boven knippen. Als de bovenste twee segmenten en "☛" gaan knippen (het bericht "HIGH TEMP" wordt ook weergegeven), zet dan de machine stil en laat de motor afkoelen.

DCA10022

LET OP

Laat de motor niet draaien terwijl deze oververhit is.

OPMERKING

- Bij machines met een of meer radiatorkoelvinnen schakelt de radiatorkoelvin automatisch in of uit op basis van de koelvloeistoftemperatuur in de radiator.
- Als de motor oververhit raakt, staan op pagina 6-41 nadere instructies vermeld.

Kilometerteller- en rittellerweergave

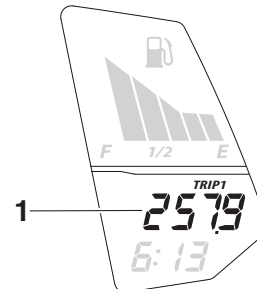

ZAUM1151

1. Kilometerteller/ritteller/ritteller brandstofreserve

De kilometerteller- en rittellerweergave heeft de volgende voorzieningen:

- twee rittellers (die de afgelegde afstand tonen sinds de teller voor het laatst werd teruggesteld op nul)
- een ritteller voor brandstofreserve (die de afgelegde afstand aangeeft sinds het waarschuwingslampje brandstofreserve aanging)

Door indrukken van de "SELECT"-toets wisselt de weergave tussen de kilometertellermodus en de diverse rittellermodi, in de onderstaande volgorde:
ODO (kilometerteller) → TRIP 1 (ritteller) → TRIP 2 (ritteller) → ODO (kilometerteller)

WERKING VAN DE BEDIENINGSELEMENTEN EN INSTRUMENTEN

3

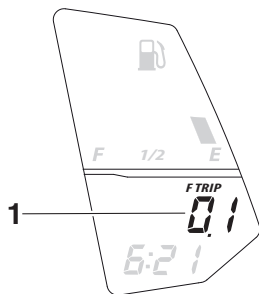

ZAUM1152

1. Kilometerteller/rittteller/rittteller brandstofreserve

Als nog ca. 3.0 L (0.79 US gal, 0.66 Imp.gal) brandstof in de brandstoftank aanwezig is, wisselt het display automatisch naar de brandstofreserve-rittteller “F TRIP” en wordt de afgelegde afstand vanaf dat punt aangegeven. In dat geval wordt door het indrukken van de “SELECT”-toets in de onderstaande volgorde gewisseld tussen de diverse weergaven van rittellers en kilometer-teller:

ODO → TRIP 1 → TRIP 2 → F TRIP (brandstofreserve-rittteller) → ODO

Om een ritteller terug te stellen, selecteert u deze door de “SELECT”-toets ingedrukt te houden totdat “TRIP 1, TRIP 2, F TRIP” wordt weergegeven. Houd terwijl “TRIP 1, TRIP 2, F TRIP” wordt weergegeven de “RESET”-toets twee seconden ingedrukt. De brandstofreserve-rittteller wordt auto-

matisch teruggesteld en verdwijnt nadat u hebt bijgetankt en de sleutel naar “OFF” hebt gedraaid.

Multifunctioneel display

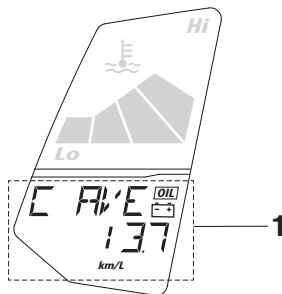

ZAUM1153

1. Multifunctioneel display

Het multifunctionele display toont de volgende voorzieningen:

- een weergave voor het brandstofverbruik (functies voor gemiddeld en huidig verbruik)
- een weergave voor de gemiddelde snelheid (die de gemiddelde snelheid toont sinds de weergave voor het laatst werd teruggesteld op nul)
- een tijd-rittteller (die de gereden tijd aangeeft sinds de teller voor het laatst werd teruggesteld op nul)

- een indicator olieverversing met een herinnering voor olieverversing (die de afgelegde afstand toont sinds de teller voor het laatst werd teruggesteld op nul)
- een indicator lage accuspanning
- een waarschuwingsberichtenfunctie
- een voorziening voor zelfdiagnose

Druk op de “INFO”-toets om te wisselen tussen de weergaven voor gemiddeld brandstofverbruik “C Ave __. km/L” of “C Ave __. L/100 km”, huidig brandstofverbruik “C INS __. km/L” of “C INS __. L/100 km”, ritteller “TRIP TIME _h __min”, gemiddelde snelheid “AVE SPEED/ __km/h” en herinnering voor olieverversing “DIST SERV/ __km” in de onderstaande volgorde:

C Ave __. km/L → C Ave __. L/100 km →
C INS __. km/L → C INS __. L/100 km →
TRIP TIME _h __min → AVE
SPEED/ __km/h → DIST SERV/ __km

Alleen Verenigd Koninkrijk:

Druk op de “INFO”-toets om te wisselen tussen de weergaven voor gemiddeld brandstofverbruik “C Ave __. mpg”, huidig brandstofverbruik “C INS __. mpg”, ritteller “TRIP TIME _h __min”, gemiddelde snel-

WERKING VAN DE BEDIENINGSELEMENTEN EN INSTRUMENTEN

heid “AVE SPEED/___mph” en herinnering voor olieverversing “DIST SERV/___miles” in de onderstaande volgorde:

C Ave___mpg → C INS___mpg → TRIP TIME _h _min → AVE SPEED/___mph → DIST SERV/___miles

Weergave huidig brandstofverbruik

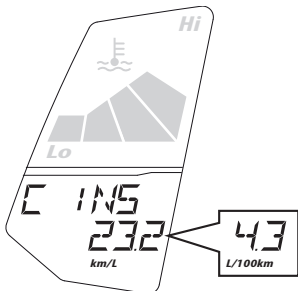

De weergave van het huidige brandstofverbruik kan worden ingesteld op “km/L”, “L/100 km” of “MPG” (alleen Verenigd Koninkrijk). Druk op de “INFO”-toets om te wisselen tussen de volgende display-instellingen.

- “km/L”: De afstand die onder de huidige rijomstandigheden kan worden afgelegd met 1.0 L brandstof wordt weergegeven.

- “L/100 km”: De hoeveelheid brandstof die nodig is om onder de huidige rijomstandigheden 100 km af te leggen wordt weergegeven.
- “MPG” (alleen Verenigd Koninkrijk): De afstand die onder de huidige rijomstandigheden kan worden afgelegd met 1.0 Imp.gal brandstof wordt weergegeven.

OPMERKING

Bij snelheden onder 10 km/h (6 mi/h) wordt “___” weergegeven.

Weergave gemiddeld brandstofverbruik

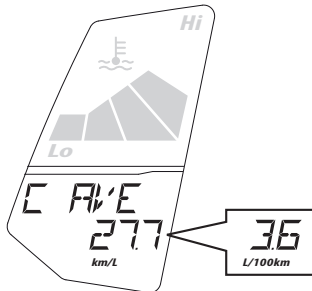

De weergave voor gemiddeld brandstofverbruik toont het gemiddelde brandstofverbruik sinds de teller voor het laatst werd teruggesteld. De weergave kan worden ingesteld op “AVE ___ km/L”, “AVE ___

L/100 km” of “AVE ___ MPG” (alleen Verenigd Koninkrijk). Druk op de “INFO”-toets om te wisselen tussen de volgende display-instellingen.

- “AVE ___ km/L”: De gemiddelde afstand die kan worden afgelegd op 1.0 L brandstof wordt weergegeven.
- “AVE ___ L/100 km”: De gemiddelde hoeveelheid brandstof die nodig is om 100 km af te leggen wordt weergegeven.
- “AVE ___ MPG” (alleen Verenigd Koninkrijk): De gemiddelde afstand die kan worden afgelegd op 1.0 Imp.gal brandstof wordt weergegeven.

Om de weergave voor gemiddeld brandstofverbruik terug te stellen (hiervoor moet de modus “ODO” zijn geselecteerd), selecteert u deze door op de “INFO”-toets te drukken en houdt u vervolgens de “RESET”-toets twee seconden ingedrukt.

OPMERKING

Nadat u de weergave voor gemiddeld brandstofverbruik hebt teruggesteld, wordt “___” weergegeven totdat 1 km (0.6 mi) met de machine is gereden.

WERKING VAN DE BEDIENINGSELEMENTEN EN INSTRUMENTEN

3

Weergave voor gemiddelde snelheid

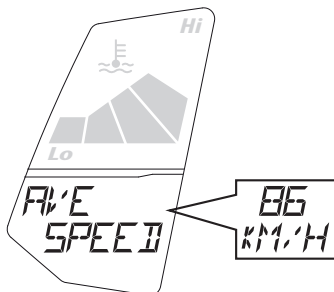

ZAUM1156

De weergave voor gemiddelde snelheid toont uw gemiddelde snelheid sinds de teller voor het laatst werd teruggesteld. De weergave kan worden ingesteld op "AVE SPEED_ _ km/h", "AVE SPEED _ _ mph" (alleen voor het Verenigd Koninkrijk: druk op de "INFO"-toets om te wisselen tussen deze display-instellingen).

- "AVE SPEED_ _ km/h": Uw gemiddelde rijsnelheid in kilometers per uur.
- "AVE SPEED_ _ mph" (alleen voor het Verenigd Koninkrijk): Uw gemiddelde rijsnelheid in mijlen per uur.

Om de weergave voor gemiddelde snelheid terug te stellen (hiervoor moet de modus "ODO" zijn geselecteerd), selecteert u deze door op de "INFO"-toets te drukken en houdt u vervolgens de "RESET"-toets twee seconden ingedrukt. De weergave voor ge-

middelde snelheid wordt automatisch teruggesteld 4 uur nadat de sleutel voor het laatst naar "OFF" is gedraaid.

Tijd-riteller

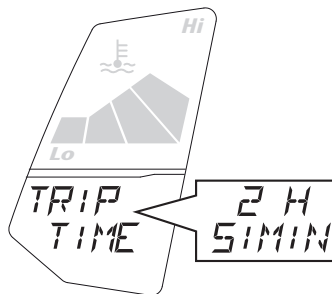

ZAUM1157

De tijd-riteller geeft in "_h _min" (uren en minuten) de verstreken tijd weer sinds de sleutel naar "ON" werd gedraaid sinds de tijd-riteller voor het laatst werd teruggesteld.

Om de tijd-riteller terug te stellen (hiervoor moet de modus "ODO" zijn geselecteerd), selecteert u deze door op de "INFO"-toets te drukken en houdt u vervolgens de "RESET"-toets twee seconden ingedrukt. De tijd-riteller wordt automatisch teruggesteld 4 uur nadat de sleutel voor het laatst naar "OFF" werd gedraaid.

Indicator olieerversing "OIL"



ZAUM1158

Deze indicator gaat knipperen (het bericht "OIL SERV" wordt ook weergegeven) om aan te geven dat de motorolie moet worden ververs. De indicator gaat knipperen bij het eerste onderhoudsinterval na 1000 km (600 mi), na de volgende 2000 km (1200 mi) en vervolgens bij elke 3000 km daarna. Nadat de motorolie is ververs moet de indicator olieerversing worden teruggesteld.

Om de indicator olieerversing terug te stellen (hiervoor moet de modus "ODO" zijn geselecteerd), houdt u de "RESET"-toets twee seconden ingedrukt totdat het bericht "OIL SERV" gaat knipperen en houdt u vervolgens de "RESET"-toets minstens 15 seconden ingedrukt. De weergave "DIST SERV" (herinnering voor olieerversing die de afgelegde afstand toond sinds de teller voor het laatst werd teruggesteld) wordt ook teruggesteld.

WERKING VAN DE BEDIENINGSELEMENTEN EN INSTRUMENTEN

OPMERKING

Als de motorolie wordt verversd voordat de indicator olieverversing gaat branden (dus voordat het olieverversingsinterval is verstreken), moet de indicator worden teruggesteld om het eerstvolgende tijdstip voor olieverversing weer correct aan te geven. Volg de hieronder beschreven werkwijze om de indicator olieverversing terug te stellen voordat het olieverversingsinterval is verstreken.

Om de indicator olieverversing terug te stellen (hiervoor moet de modus "ODO" zijn geselecteerd), selecteert u "DIST SERV" door op de "INFO"-toets te drukken en houdt u vervolgens de "RESET"-toets twee seconden ingedrukt totdat de weergave "DIST SERV" knippert. Houd vervolgens de "RESET"-toets minstens 15 seconden ingedrukt. Het bericht "OIL SERV" wordt ook teruggesteld.

Indicator lage accuspanning "Lo-BATT"



ZAUM1159

Deze indicator knippert (het bericht "LOW BATT" wordt ook weergegeven) als de accuspanning daalt tot onder 10 volt.

OPMERKING

Laat als de indicator lage accuspanning gaat branden een Yamaha dealer de accu controleren.

Waarschuwingsberichtfunctie



ZAUM1160

De waarschuwingsberichtfunctie werkt samen met de brandstofmeter, koelvloeistof-temperatuurmeter, indicator olieverversing en indicator lage accuspanning door een overeenkomend waarschuwingsbericht weer te geven. Als er twee of meer waarschuwingsberichten tegelijk aanwezig zijn, wordt de weergave als volgt gewisseld:

HIGH TEMP →LOW FUEL →LOW BATT
→OIL SERV

OPMERKING

Druk op de "INFO"-toets om te wisselen tussen deze waarschuwingsberichten.

WERKING VAN DE BEDIENINGSELEMENTEN EN INSTRUMENTEN

Zelfdiagnosesysteem

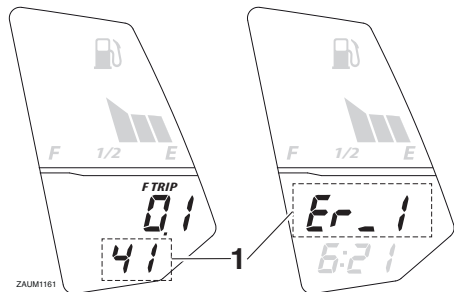

1. Weergave foutcode

Dit model is uitgerust met een zelfdiagnosesysteem voor diverse elektrische circuits. Als in een van deze circuits een storing wordt gedetecteerd, gaat het waarschuwingslampje motorstoring branden en geeft het display een foutcode weer.

Als het display foutcodes weergeeft, noteer deze dan en vraag een Yamaha dealer om het voertuig te controleren.

LET OP

Wanneer het display een foutcode aan geeft, moet de machine zo spoedig mogelijk worden gecontroleerd om motorschade te voorkomen.

DCA11591



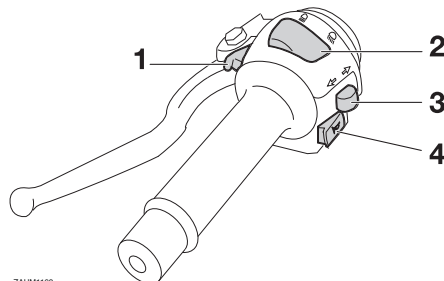

Stuurschakelaars

DAU1234H

Links





ZAUM1162

1. Lichtsignaalschakelaar “ ”
2. Dimlichtschakelaar “ /  ”
3. Richtingaanwijzerschakelaar “ /  ”
4. Claxonschakelaar “ ”

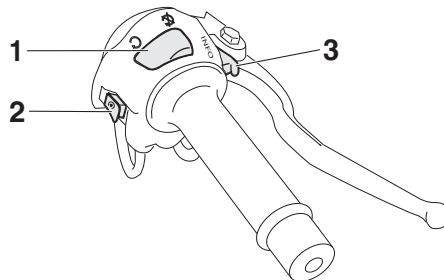
Rechts



ZAUM1163

1. Noodstoppschakelaar “ /  ”
2. Startknop “ ”
3. Schakelaar “INFO”



Lichtsignaalschakelaar “ ”

DAU12351

Druk deze schakelaar in om de koplamp een lichtsignaal te laten afgeven.



Dimlichtschakelaar “ / ”

DAU12401

Zet deze schakelaar op “ ” voor grootlicht en op “ ” voor dimlicht.

Richtingaanwijzerschakelaar “ / ”

DAU12461

Druk deze schakelaar naar “ ” om afslaan naar rechts aan te geven. Druk deze schakelaar naar “ ” om afslaan naar links aan te geven. Na loslaten keert de schakelaar terug naar de middenstand. Om de richtingaanwijzers uit te schakelen wordt de schakelaar ingedrukt nadat hij is teruggekeerd in de middenstand.



Claxonschakelaar “ ”

DAU12501

Druk deze schakelaar in om een claxonsignaal te geven.

Noodstoppschakelaar “ / ”

DAU12661

Zet deze schakelaar voor u de motor start op “ ”. Zet deze schakelaar op “ ” om de motor direct uit te schakelen in een noodgeval, zoals wanneer de machine omslaat of als de gaskabel blijft hangen.

WERKING VAN DE BEDIENINGSELEMENTEN EN INSTRUMENTEN

Startknop “ DAU12713

Druk deze knop in om via de startmotor de motor rond te draaien. Zie pagina 5-1 voor startinstructies voordat u de motor start.

DAU44712

Het waarschuwingslampje voor motorstoring en het ABS-waarschuwingslampje (alleen voor model met ABS) kan gaan branden als de sleutel naar “ON” wordt gedraaid en de startknop wordt ingedrukt. Dit wijst echter niet op een storing.

DAUM3451

Informatieschakelaar “INFO”

Deze schakelaar wordt gebruikt voor het maken van selecties in het functiedisplay van de multifunctionele meter en om het waarschuwingslampje hoge toeren te activeren of deactiveren. (Zie pagina 3-4 voor informatie over de multifunctionele meter en pagina 3-3 voor informatie over het waarschuwingslampje hoge toeren van de toerenteller.)

Koppelingshendel

DAU12821

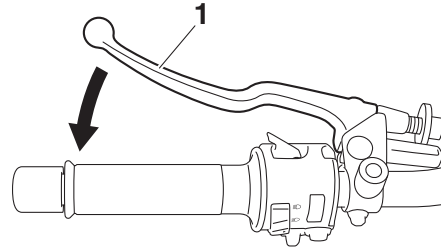

1. Koppelingshendel

De koppelingshendel bevindt zich aan de linkerstuurgreep. Trek de hendel naar het stuur toe om de koppeling te ontkoppelen. Laat de hendel los om de koppeling te laten aangrijpen. Voor een soepele werking van de koppeling moet de hendel snel ingetrokken worden en langzaam worden losgelaten.

De koppelingshendel is voorzien van een sperschakelaar die deel uitmaakt van het startpersysteem. (Zie pagina 3-18.)

Schakelpedaal

DAU12872

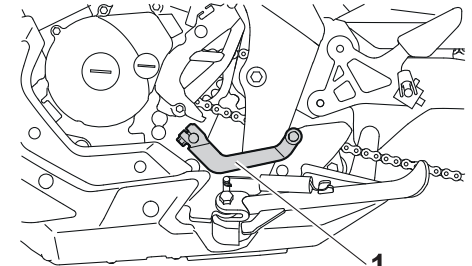

1. Schakelpedaal

Het schakelpedaal bevindt zich aan de linkerkant van de motor en wordt in combinatie met de koppelingshendel gebruikt bij het schakelen van de versnellingen van de 6-traps constant-mesh versnellingsbak op deze motorfiets.

WERKING VAN DE BEDIENINGSELEMENTEN EN INSTRUMENTEN

Remhendel

DAU12892

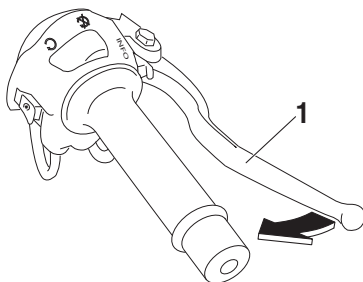

ZALM1201

1. Remhendel

De remhendel bevindt aan de rechterzijde van het stuur. Trek de hendel naar gasgreep toe om de voorrem te bekrachtigen.

Rempedaal

DAU12944

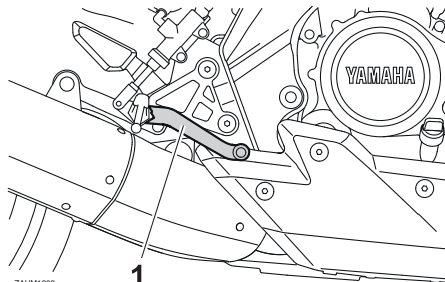

ZALM1202

1. Rempedaal

Het rempedaal bevindt zich aan de rechterzijde van de motorfiets. Trap op het rempedaal om de achterrem te bekrachtigen.

ABS (voor modellen met ABS)

DAU60021

Het Yamaha ABS (anti-blokkeervoorziening remsysteem) bestaat uit een dubbel uitgevoerd elektronisch regelsysteem dat de voorrem en achterrem onafhankelijk aanstuurt.

Gebruik de remmen met ABS net zoals conventionele remmen. Bij activering van het ABS-systeem kan een pulsatie worden gevoeld in de remhendel of het rempedaal. Ga in dat geval door met remmen en laat het ABS-systeem het werk doen. Ga niet "pompend" remmen, dit vermindert de remeffectiviteit.

DWA16051

! WAARSCHUWING

Houd altijd een veilige afstand tot voorliggers, zelfs als uw voertuig is uitgerust met ABS.

- Het ABS-systeem functioneert het effectiefst over lange remwegen.
- Op bepaalde oppervlakken, zoals slechte wegen of grindwegen, kan de remafstand met het ABS-systeem langer zijn dan zonder ABS-systeem.

Het ABS-systeem wordt bewaakt door een ECU die het systeem bij een storing laat terugkeren naar conventioneel remmen.

WERKING VAN DE BEDIENINGSELEMENTEN EN INSTRUMENTEN

DAUM2082

OPMERKING

- Het ABS-systeem voert een zelfdiagnosetest uit telkens nadat de sleutel op "ON" is gezet en het voertuig rijdt met een snelheid van 10 km/h (6 mi/h) of hoger. Tijdens deze test hoort u een "klikkend" geluid van de hydraulische regeleenheid en wanneer u de remhendel of het rempedaal licht bedient, kan een trilling in de hendel of het pedaal voelbaar zijn. Dit duidt niet op een storing.
- Dit ABS-systeem is uitgerust met een testfunctie waarbij de bestuurder pulsaties kan voelen in de remhendel of het rempedaal terwijl het ABS-systeem actief is. Er is echter speciaal gereedschap vereist, dus neem contact op met uw Yamaha dealer.

DCA20100

LET OP

Let op dat de wielsensor en de rotor van de wielsensor niet beschadigd raken, anders kan het ABS-systeem niet meer naar behoren werken.

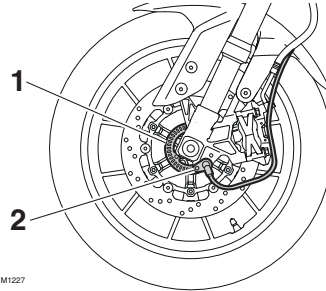

ZAUM1227

1. Opneemring voorwielsensor
2. Voorwielsensor

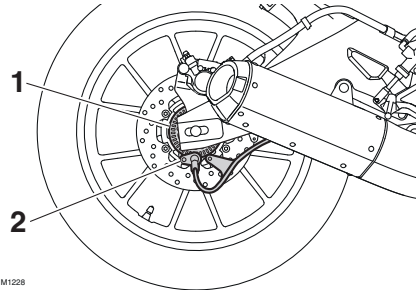

ZAUM1228

1. Opneemring achterwielsensor
2. Achterwielsensor

Tankdop

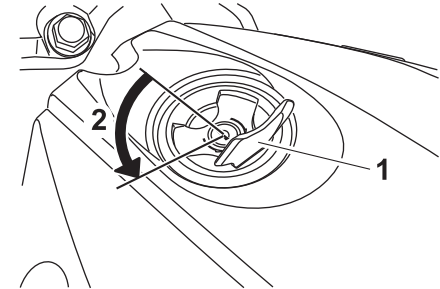

1. Slotplaatje tankdop
2. Ontgrendelen.

Om de tankdop te verwijderen

1. Open het slotplaatje van de tankdop.
2. Steek de sleutel in het slot en draai deze 1/4 slag linksom. Het slot wordt ontgrendeld en de tankdop kan worden verwijderd.

Om de tankdop aan te brengen

1. Druk de tankdop in positie met de sleutel in het slot.
2. Draai de sleutel rechtsonder naar de oorspronkelijke positie en neem hem dan uit.
3. Sluit het slotplaatje van de tankdop.

WERKING VAN DE BEDIENINGSELEMENTEN EN INSTRUMENTEN

OPMERKING

De tankdop kan alleen worden aangebracht met de sleutel in het slot. Bovendien kan de sleutel niet worden uitgenomen als de tankdop niet correct aangebracht en vergrendeld is.

3

WAARSCHUWING

DWA11142

Controleer voor u gaat rijden of de tankdop correct is aangebracht. Door brandstoflekkage ontstaat brandgevaar.

Brandstof

DAU13213

Controleer of er voldoende brandstof in de brandstoftank aanwezig is.

DWA10882

WAARSCHUWING

Benzine en benzinedampen zijn zeer brandbaar. Volg de onderstaande instructies om brand en ontploffing te voorkomen en het letselrisico tijdens het tanken te verlagen.

1. Zet alvorens te tanken de motor af en zorg dat er niemand op de machine zit. Rook nooit tijdens het tanken en tank nooit in de nabijheid van vonken, open vuur of andere ontstekingsbronnen zoals de waakvlammen van geisers en kledingdrogers.
2. Maak de brandstoftank niet te vol. Stop met vullen zodra de brandstof de onderkant van de vulhals heeft bereikt. Omdat brandstof uitzet als deze warm wordt, kan de warmte van de motor of de zon ervoor zorgen dat brandstof uit de brandstoftank stroomt.

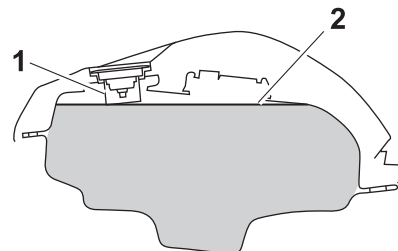

1. Vulpijp brandstoftank
2. Maximaal brandstofniveau
3. Veeg uitgestroomde brandstof onmiddellijk af. **LET OP: Veeg gemorst brandstof onmiddellijk af met een schone, droge, zachte doek, aangezien de brandstof de gelakte oppervlakken en kunststof delen kan aantasten.** [DCA10072]
4. Draai de tankdop stevig vast.

DWA15152

WAARSCHUWING

Benzine is giftig en kan letsel of overlijden veroorzaken. Spring zorgvuldig om met benzine. Probeer nooit om benzine via de mond over te hevelen. Roep onmiddellijk medische hulp in nadat u benzine heeft ingeslikt, veel benzinedamp heeft ingeademd of benzine in uw ogen heeft gekregen. Als benzine op uw huid

WERKING VAN DE BEDIENINGSELEMENTEN EN INSTRUMENTEN

terechtkomt, was deze dan af met water en zeep. Als u benzine op uw kleding morst, trek dan andere kleding aan.

DAU54601

Voorgescreven brandstof:

Loodvrije superbzine (Gasohol (E10) acceptabel)

Inhoud brandstoftank:

11.5 L (3.04 US gal, 2.53 Imp.gal)

Hoeveelheid reservebrandstof (als het waarschuwinglampje brandstofniveau gaat branden):

3.0 L (0.79 US gal, 0.66 Imp.gal)

DCA11401

LET OP

Gebruik uitsluitend loodvrije benzine. Loodhoudende benzine veroorzaakt ernstige schade aan inwendige motoronderdelen als kleppen en zuigerveren en ook aan het uitlaatsysteem.

Uw Yamaha motorblok is gebouwd op het gebruik van loodvrije superbzine met een octaangetal van RON 95 of hoger. Als de motor gaat detoneren (pingelen), gebruik dan benzine van een ander merk. Door

loodvrije benzine te gebruiken gaan bougies langer mee en blijven de onderhoudskosten beperkt.

Gasohol

Er bestaan twee typen gasohol: gasohol met ethanol en gasohol met methanol. Gasohol met ethanol kan worden gebruikt, mits het ethanolgehalte niet hoger is dan 10% (E10). Gasohol met methanol wordt niet aangeraden door Yamaha aangezien deze schade kan toebrengen aan het brandstofsysteem of problemen kan opleveren met de voertuigprestaties.

Uitlaatkatalysator

Dit model is uitgerust met een uitlaatkatalysator.

DAU13434

DWA10863

WAARSCHUWING

Het uitlaatsysteem is heet nadat de motor heeft gedraaid. Let op het volgende om brandgevaar of brandwonden te voorkomen:

- Parkeer de machine nooit nabij brandgevaarlijke stoffen, zoals op gras of op ander materiaal dat gemakkelijk vlam vat.
- Parkeer de machine op een plek waar voetgangers of kinderen niet gemakkelijk met het hete uitlaatsysteem in aanraking kunnen komen.
- Controleer of het uitlaatsysteem is afgekoeld alvorens onderhoudswerkzaamheden uit te voeren.
- Laat de motor niet langer dan enkele minuten stationair draaien. Lang stationair draaien kan leiden tot oververhitting.

WERKING VAN DE BEDIENINGSELEMENTEN EN INSTRUMENTEN

LET OP

Gebruik uitsluitend loodvrije benzine. Bij gebruik van loodhoudende benzine zal onherstelbare schade worden toegebracht aan de uitlaatkatalysator.

3

DCA10702

Bestuurderszadel

DAUM2461

Verwijderen van het bestuurderszadel

1. Steek de sleutel in het zadelslot en draai rechtsonder.

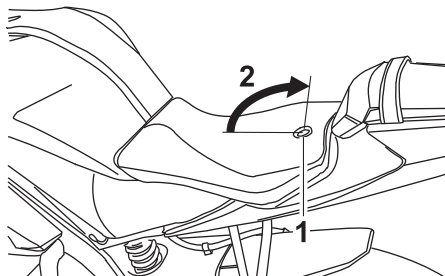

1. Zadelslot
2. Openen.

2. Trek het bestuurderszadel los.

Aanbrengen van het bestuurderszadel

1. Steek het uitsteeksel aan de voorzijde van het bestuurderszadel in de zadelbevestiging, zoals getoond in de afbeelding.

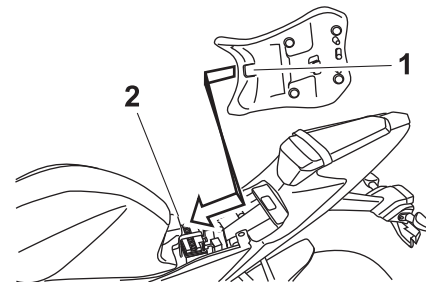

1. Uitsteeksel
2. Zadelbevestiging

2. Druk het bestuurderszadel aan de achterzijde omlaag om te vergrendelen.
3. Draai de sleutel linksom en neem deze dan uit.

OPMERKING

Controleer of het bestuurderszadel stevig is vergrendeld alvorens te gaan rijden.

DAU15306

Zijstandaard

De zijstandaard bevindt zich aan de linkerzijde van het frame. Trek of druk de zijstandaard met uw voet omhoog of omlaag terwijl u de machine rechtop houdt.

OPMERKING

De ingebouwde sperschakelaar voor de zijstandaard maakt deel uit van het startpersysteem, dat in bepaalde situaties de werking van het ontstekingsstelsel blokkeert. (Zie de volgende paragraaf voor een uitleg over het startpersysteem.)

DWA10242

WAARSCHUWING

Met de machine mag nooit worden gereden terwijl de zijstandaard omlaag staat of niet behoorlijk kan worden opgetrokken (of niet omhoog blijft), anders kan de zijstandaard de grond raken en zo de bestuurder afleiden, waardoor de machine mogelijk onbestuurbaar wordt. Het Yamaha startpersysteem is ontworpen om de bestuurder te helpen bij zijn verantwoordelijkheid de zijstandaard op te trekken alvorens weg te rijden. Controleer dit systeem daarom

regelmatig en laat het repareren door een Yamaha dealer als de werking niet naar behoren is.

DAU44893

Startpersysteem

Het startpersysteem (waarvan de zijstandaardschakelaar, de koppelingshendelschakelaar en de vrijstandschakelaar deel uitmaken) heeft de volgende functies.

- Het verhindert starten wanneer de versnellingsbak in een versnelling is geschakeld en de zijstandaard is opgeklapt, terwijl de koppelingshendel niet is ingetrokken.
- Het verhindert starten wanneer de versnellingsbak in een versnelling is geschakeld en de koppelingshendel is ingetrokken, terwijl de zijstandaard nog omlaag staat.
- Het schakelt een draaiende motor uit wanneer de versnellingsbak in een versnelling staat en de zijstandaard omlaag wordt bewogen.

Controleer de werking van het startpersysteem regelmatig volgens de onderstaande procedure.

WERKING VAN DE BEDIENINGSELEMENTEN EN INSTRUMENTEN

3

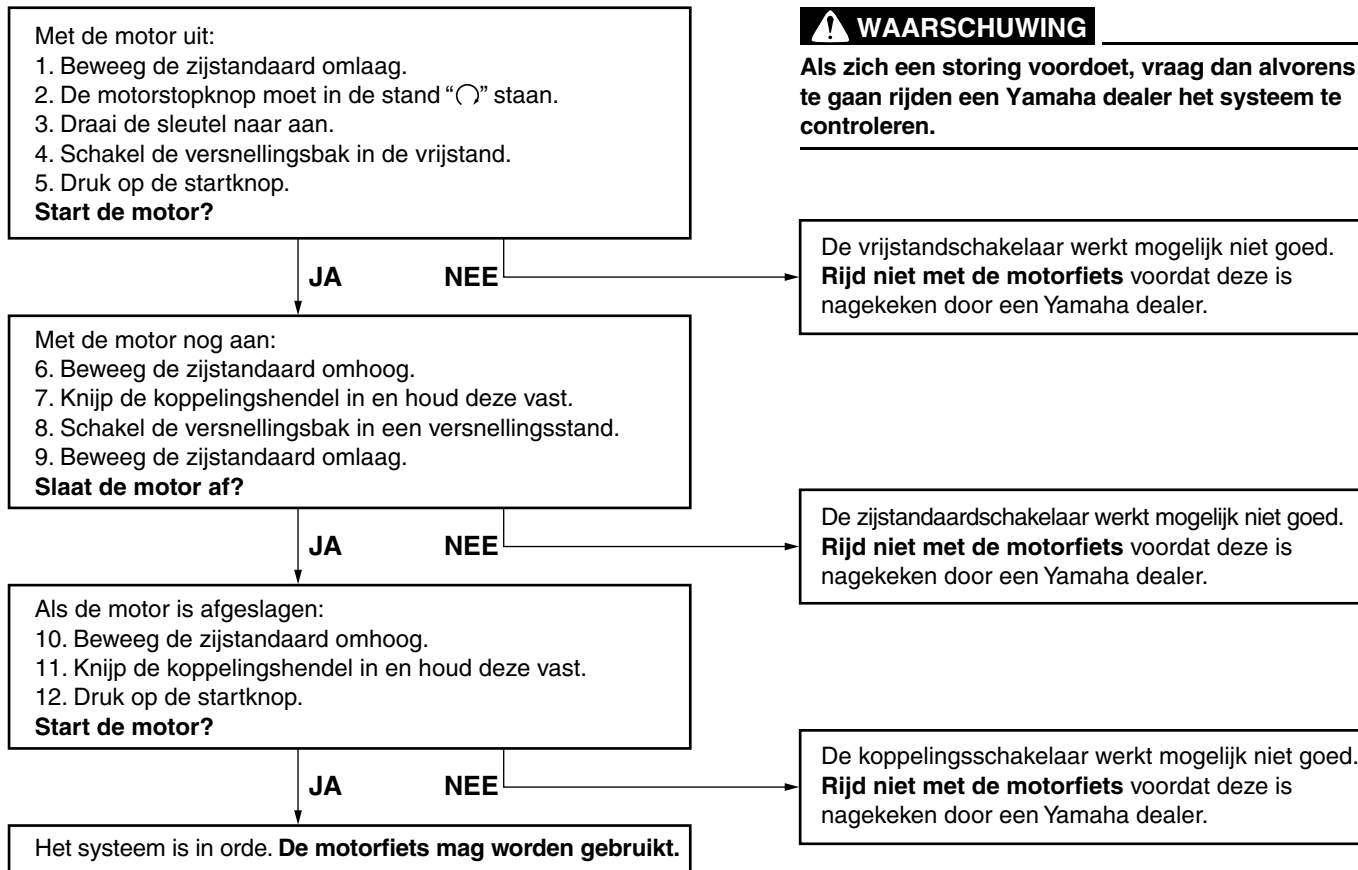

VOOR UW VEILIGHEID – CONTROLES VOOR HET RIJDEN

DAU15598

Inspecteer uw machine voor elk gebruik om te waarborgen dat deze in een veilige werkende staat is. Volg altijd de schema's en procedures voor inspectie en onderhoud in de gebruikershandleiding.

DWA11152

WAARSCHUWING

Onvoldoende inspectie of onderhoud van de machine vergroot het risico op ongeval of schade. Rijd niet met de machine als u een probleem hebt gevonden. Als een probleem niet kan worden opgelost via de procedures in deze handleiding, laat de machine dan nazien door een Yamaha dealer.

Controleer voor het gebruik van deze machine de volgende punten:

ITEM	CONTROLES	PAGINA
Brandstof	<ul style="list-style-type: none">• Controleer het brandstofniveau in de brandstoftank.• Vul indien nodig brandstof bij.• Controleer de brandstofleiding op lekkage.	3-15
Motorolie	<ul style="list-style-type: none">• Controleer het olieniveau in de motor.• Vul indien nodig het aanbevolen type olie bij tot aan het voorgeschreven niveau.• Controleer de machine op oliekkage.	6-10
Koelvloeistof	<ul style="list-style-type: none">• Controleer het koelvloeistofniveau in het reservoir.• Vul indien nodig de aanbevolen koelvloeistof bij tot aan het voorgeschreven niveau.• Controleer het koelsysteem op lekkage.	6-13
Voorrem	<ul style="list-style-type: none">• Controleer de werking.• Als de koppeling zacht of sponzig aanvoelt, vraag dan een Yamaha dealer het hydraulisch systeem te ontluichten.• Controleer de remblokken op slijtage.• Vervang indien nodig.• Controleer het vloeistofniveau in het reservoir.• Vul indien nodig het voorgeschreven type remvloeistof bij tot aan het voorgeschreven niveau.• Controleer het hydraulisch systeem op lekkage.	6-21, 6-22

VOOR UW VEILIGHEID – CONTROLES VOOR HET RIJDEN

ITEM	CONTROLES	PAGINA
Achterrem	<ul style="list-style-type: none"> • Controleer de werking. • Als de koppeling zacht of sponzig aanvoelt, vraag dan een Yamaha dealer het hydraulisch systeem te ontluchten. • Controleer de remblokken op slijtage. • Vervang indien nodig. • Controleer het vloeistofniveau in het reservoir. • Vul indien nodig het voorgeschreven type remvloeistof bij tot aan het voorgeschreven niveau. • Controleer het hydraulisch systeem op lekkage. 	6-21, 6-22
Koppeling	<ul style="list-style-type: none"> • Controleer de werking. • Smeer indien nodig de kabel. • Controleer de vrije slag van de koppelingshendel. • Stel indien nodig bij. 	6-19
Gasgreep	<ul style="list-style-type: none"> • Controleer of de werking soepel is. • Controleer de vrije slag van de gasgreep. • Vraag indien nodig de Yamaha dealer om de vrije slag van de gasgreep af te stellen en de kabel en het kabelhuis te smeren. 	6-15, 6-26
Bedieningskabels	<ul style="list-style-type: none"> • Controleer of de werking soepel is. • Smeer indien nodig. 	6-25
Aandrijfketting	<ul style="list-style-type: none"> • Controleer of de ketting correct is aangespannen. • Stel indien nodig bij. • Controleer de conditie van de ketting. • Smeer indien nodig. 	6-23, 6-25
Wielen en banden	<ul style="list-style-type: none"> • Controleer op schade. • Controleer de conditie van de band en de profieldiepte. • Controleer de bandspanning. • Corrigeer indien nodig. 	6-16, 6-18
Rempedaal	<ul style="list-style-type: none"> • Controleer of de werking soepel is. • Smeer indien nodig het pedaalscharnierpunt. 	6-27
Rem- en koppelingshendels	<ul style="list-style-type: none"> • Controleer of de werking soepel is. • Smeer indien nodig de hendelscharnierpunten. 	6-26

VOOR UW VEILIGHEID – CONTROLES VOOR HET RIJDEN

ITEM	CONTROLES	PAGINA
Zijstandaard	<ul style="list-style-type: none">• Controleer of de werking soepel is.• Smeer indien nodig het scharnierpunt.	6-27
Framebevestigingen	<ul style="list-style-type: none">• Controleer of alle moeren, bouten en schroeven stevig zijn vastgezet.• Zet indien nodig vast.	—
Instrumenten, verlichting, signaleringssysteem en schakelaars	<ul style="list-style-type: none">• Controleer de werking.• Corrigeer indien nodig.	—
Zijstandaardschakelaar	<ul style="list-style-type: none">• Controleer de werking van het startspersysteem.• Als het systeem niet correct werkt, vraag dan een Yamaha dealer de machine te controleren.	3-18
Accu	<ul style="list-style-type: none">• Controleer het voeistofniveau.• Vul indien nodig bij met gedistilleerd water.	6-29

Lees de gebruikershandleiding zorgvuldig door om u vertrouwd te maken met alle bedieningselementen. Als u de werking van een functie of bedieningselement niet begrijpt, vraag dan uw Yamaha dealer om uitleg.

DWA10272

WAARSCHUWING

Een onvoldoende vertrouwdheid met de bedieningselementen kan leiden tot verlies van de controle, met mogelijk een ongeval of letsel tot gevolg.

OPMERKING

Dit model is uitgerust met een hellingshoeksensor, waarbij de motor afslaat bij kanteling. In dat geval wordt op het multifunctionele display foutcode 30 weergegeven, maar dit betreft geen storing. Draai de sleutel naar "OFF" en vervolgens naar "ON" om de foutcode te wissen. Als u dat niet doet zal de motor niet starten, ondanks dat de motor wordt aangezwengeld als u op de startknop drukt.

De motor starten

Door het startspersysteem is starten alleen mogelijk als aan een van de volgende voorwaarden is voldaan:

- De versnellingsbak staat in de vrijstand.
- De versnellingsbak staat in een versnelling geschakeld terwijl de koppelingshendel is ingetrokken en de zijstandaard is opgeklapt.

Zie pagina 3-18 voor meer informatie.

1. Draai de contactsleutel naar "ON" en controleer of de noodstopchakelaar op "○" is gezet.

De volgende waarschuwinglampjes en controlelampjes moeten enkele seconden oplichten en dan uitgaan.

- Vrijstandcontrolelampje
- Controlelampje richtingaanwijzers
- Controlelampje grootlicht
- Waarschuwinglampje motorstoring
- Waarschuwinglampje brandstofniveau
- Waarschuwinglampje hoge toeren

DCA11834

LET OP

Als een waarschuwings- of controlelampje niet gaat branden wanneer de sleutel naar "ON" wordt gedraaid, of wanneer een waarschuwings- of controlelampje niet dooft, zie dan pagina 3-2 voor een controle van het circuit van het betreffende waarschuwings- of controlelampje.

Voor modellen met ABS:

Het ABS-waarschuwinglampje moet gaan branden als de sleutel op "ON" wordt gezet en weer uitgaan zodra met een snelheid van 10 km/h (6 mi/h) of hoger wordt gereden.

DCA17682

LET OP

Als het ABS-waarschuwinglampje niet gaat branden en weer uitgaat zoals hierboven beschreven, zie dan pagina 3-2 voor een controle van het circuit van het waarschuwingslampje.

- Schakel de versnellingsbak in de vrijstand. Het vrijstandcontrolelampje moet gaan branden. Als dit niet gebeurt, vraag dan een Yamaha dealer het elektrische circuit na te kijken.

- Start de motor door de startknop in te drukken.

Als de motor niet wil starten, laat dan de startknop los, wacht een paar seconden en probeer het dan opnieuw. Iedere startpoging moet zo kort mogelijk duren om de accu te sparen. Laat de startmotor nooit langer dan 10 seconden achtereen draaien.

DCA11043

LET OP

Trek nooit snel op terwijl de motor nog koud is, dit verkort de levensduur van de motor!

Schakelen

DAU16673

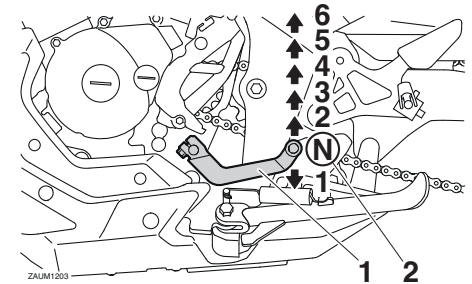

- Schakelpedaal
- Vrijstand

Door de versnellingen te schakelen kunt u het beschikbare motorvermogen doseren bij het wegrijden, optrekken, tegen een helling oprijden etc.

De schakelstanden worden getoond in de afbeelding.

OPMERKING

Om de versnellingsbak in de vrijstand te schakelen wordt het schakelpedaal enkele malen ingetrapt totdat het einde van de slag bereikt is, waarna het pedaal iets wordt opgetrokken.

LET OP

DCA10261

- Rijd niet lange tijd met afgezette motor, ook niet met de versnellingsbak in de vrijstand, en sleep de motorfiets niet over lange afstanden. De versnellingsbak wordt alleen afdoende gesmeerd terwijl de motor draait. Door onvoldoende smering kan de versnellingsbak worden beschadigd.
 - Gebruik altijd de koppeling om de versnellingsbak te schakelen om zo schade aan de motor, de versnellingsbak en de aandrijving te voorkomen; door hun constructie zijn deze niet bestand tegen de schokken die optreden bij belast schakelen.
-

Tips voor een zuinig brandstofverbruik

Het brandstofverbruik is vooral afhankelijk van uw rijstijl. Hierna volgen enkele tips om het brandstofverbruik te verlagen:

- Schakel snel en soepel door en vermijd hoge toerentallen terwijl u accelereert.
- Geef geen gas tijdens het terugschakelen en voorkom dat de motor onbelast met een hoog toerental draait.
- Laat de motor niet langdurig stationair draaien maar zet hem af (bijvoorbeeld in files, bij stoplichten of bij spoorwegovergangen).

DAU16811

Inrijperiode

De belangrijkste periode in de levensduur van het motorblok is de tijd tussen 0 en 1000 km (600 mi). Lees daarom de volgende informatie aandachtig door.

Omdat het motorblok gloednieuw is, mag dit gedurende de eerste 1000 km (600 mi) niet te zwaar worden belast. De verschillende onderdelen van de motor slijten op elkaar in totdat de juiste bedrijfsspelingsen zijn bereikt. Rijd tijdens deze periode nooit langdurig volgas en vermijd ook andere manoeuvres die tot oververhitting van de motor kunnen leiden.

DAU16831

DAU16983

0–500 km (0–300 mi)

Laat de motor niet langer dan 6000 tpm achtereen draaien.

Zet de motor steeds af nadat deze een uur heeft gedraaid en laat deze dan vijf tot tien minuten lang afkoelen.

Varieer van tijd tot tijd het motortoerental. Laat de motor niet steeds in één vaste stand van de gasgreep draaien.

500–1000 km (300–600 mi)

Laat de motor niet langer dan 8000 tpm achtereen draaien.

Gebruik de motor in alle versnellingen, maar draai het gas nooit helemaal open. **LET OP: Na 1000 km (600 mi) moet de motorolie worden ververs, moet de oliefilterpatroon of het oliefilterelement worden vervangen en moet de oliezeef worden gereinigd.** [DCA10322]

1000 km (600 mi) en verder

De machine kan nu normaal worden gebruikt.

DCA10311

LET OP

- Voer het toerental niet zover op dat de toerenteller in de rode zone wijst.
- Als tijdens de inrijperiode motorschade optreedt, vraag dan direct een Yamaha dealer de machine te controleren.

DAU17214

Parkeren

Zet om te parkeren de motor af en neem dan de sleutel uit het contactslot.

DWA10312

WAARSCHUWING

- De motor en het uitlaatsysteem kunnen zeer heet worden, parkeer dus op een plek waar voetgangers of kinderen niet gemakkelijk met deze onderdelen in aanraking kunnen komen en brandwonden kunnen oplopen.
- Parkeer nooit op een helling of een zachte ondergrond, hierdoor kan de machine kantelen met mogelijk brandstoflekkage en brand tot gevolg.
- Parkeer niet nabij gras of andere brandbare materialen die vlam zouden kunnen vatten.

PERIODIEK ONDERHOUD EN AFSTELLINGEN

DAU17245

Door periodiek inspecties, afstellingen en smeerbeurten uit te laten voeren, zorgt u ervoor dat uw machine in zo veilig en efficiënt mogelijke conditie blijft. De eigenaar/bestuurder van de machine is verplicht de optimale veiligheid te waarborgen. Op de volgende pagina's wordt de belangrijkste informatie met betrekking tot inspecties, afstellingen en smeerbeurten gegeven.

De intervalperioden vermeld in de periodieke onderhoudsschema's moeten worden beschouwd als een algemene richtlijn onder normale rijcondities. Het is echter mogelijk dat de intervalperioden voor onderhoud moeten worden verkort afhankelijk van het weer, het terrein, de geografische locatie en individueel gebruik.

DWA10322

WAARSCHUWING

Het niet of onjuist uitvoeren van onderhoud aan de machine vergroot het risico op letsel of overlijden tijdens het uitvoeren van onderhoud of het rijden met de machine. Als u niet bekend bent met voertuigonderhoud, laat het onderhoud dan uitvoeren door uw Yamaha dealer.

DWA15123

WAARSCHUWING

Zet voor het uitvoeren van onderhoud de motor af tenzij anders aangegeven.

- **Een draaiende motor heeft bewegende delen die lichaamsdelen of kleding kunnen grijpen en elektrische onderdelen die schokken of brand kunnen veroorzaken.**
- **Het laten draaien van de motor tijdens het uitvoeren van onderhoud kan leiden tot oogletsel, brandwonden, brand of koolmonoxidevergiftiging, mogelijk met de dood tot gevolg. Zie pagina 1-2 voor meer informatie over koolmonoxide.**

DWA15461

WAARSCHUWING

Remschijven, -klauwen, -trommels en -voeringen kunnen tijdens het gebruik zeer heet worden. Laat onderdelen van het remsysteem afkoelen alvorens deze aan te raken.

DAU17303

Emissiecontroles zorgen niet alleen voor een betere luchtkwaliteit, maar zijn ook zeer belangrijk voor een juiste werking van de motor en om maximale prestaties te behalen. In de volgende periodieke onderhoudsschema's is het emissiecontroleonderhoud apart gegroepeerd. Dit onderhoud vereist gespecialiseerde gegevens, kennis en gereedschap. Onderhoud, vervanging, of reparatie van emissiecontroleapparatuur en -systemen kan door elke gecertificeerde reparateur worden uitgevoerd (indien van toepassing). Yamaha dealers beschikken over de training en het gereedschap om dit onderhoud uit te voeren.

Boordgereedschapsset

DAU17362

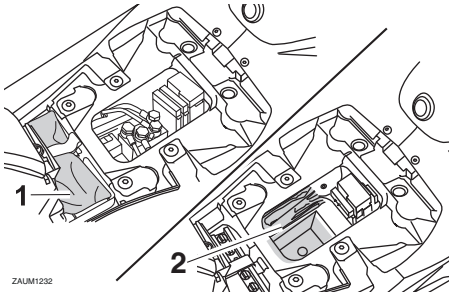

1. Boordgereedschapsset (voor ABS-modellen)
2. Boordgereedschapsset

De boordgereedschapsset is te vinden onder het bestuurderszadel. (Zie pagina 3-17.)

De onderhoudsinformatie in deze handleiding en het gereedschap in de boordgereedschapsset zijn bedoeld om u te ondersteunen bij het uitvoeren van preventief onderhoud en kleinere reparaties. Voor de correcte uitvoering van bepaalde onderhoudswerkzaamheden kan echter het gebruik van extra gereedschap zoals een momentsleutel vereist zijn.

OPMERKING

Laat een Yamaha dealer onderhoud verrichten als u niet beschikt over het gereedschap of de ervaring die voor bepaalde werkzaamheden vereist zijn.

PERIODIEK ONDERHOUD EN AFSTELLINGEN

DAU46872

OPMERKING

- De jaarlijkse controles horen eenmaal per jaar te worden uitgevoerd, behalve wanneer in plaats daarvan een onderhoudsbeurt op kilometerbasis of, voor Groot-Brittannië, op mijlbasis wordt verricht.
- Herhaal de onderhoudsintervallen vanaf 30000 km (17500 mi), beginnend vanaf 6000 km (3500 mi).
- Werkzaamheden gemarkeerd met een asterisk horen te worden uitgevoerd door een Yamaha dealer, omdat hiertoe speciaal gereedschap, technische gegevens en vakmanschap vereist zijn.

Periodiek onderhoudsschema voor het uitstootcontrolesysteem

DAU46921

NR.	ITEM	CONTROLE OF ONDERHOUDS- BEURT	KILOMETERSTAND					JAARLIJK- SE CON- TROLE
			1000 km (600 mi)	6000 km (3500 mi)	12000 km (7000 mi)	18000 km (10500 mi)	24000 km (14000 mi)	
1	* Brandstofleiding	• Controleer de brandstofslangen op scheurtjes of beschadigingen.		√	√	√	√	√
2	Bougie	• Controleer de conditie. • Reinigen en elektrodenafstand afstellen.		√		√		
		• Vervangen.			√	√		
3	* Ventielen	• Controleer de klepspeling. • Afstellen.		√	√	√	√	
4	* Brandstofinjectie	• Controleer het stationaire toeren- tal van de motor.		√	√	√	√	√

PERIODIEK ONDERHOUD EN AFSTELLINGEN

DAU1771A

Algemeen smeer- en onderhoudsschema

NR.	ITEM	CONTROLE OF ONDERHOUDS- BEURT	KILOMETERSTAND					JAARLIJK- SE CON- TROLE
			1000 km (600 mi)	6000 km (3500 mi)	12000 km (7000 mi)	18000 km (10500 mi)	24000 km (14000 mi)	
1	* Luchtfiltelement	• Reinigen.		√		√		
		• Vervangen.			√		√	
2	Aftapslang luchtfilter	• Reinigen.	√	√	√	√	√	
3	* Accu	• Controleer het vloeistofniveau en de soortelijke massa. • Controleer of de ontluchtings-slang correct is geplaatst.		√	√	√	√	√
4	Koppeling	• Controleer de werking. • Afstellen.	√	√	√	√	√	
5	* Voorrem	• Controleer de werking en het vloeistofniveau en controleer de machine op vloeistoflekkage.	√	√	√	√	√	√
		• Vervang de remblokken.	Wanneer de slijtagelimiet is bereikt					
6	* Achterrem	• Controleer de werking en het vloeistofniveau en controleer de machine op vloeistoflekkage.	√	√	√	√	√	√
		• Vervang de remblokken.	Wanneer de slijtagelimiet is bereikt					
7	* Remslangen	• Controleer op scheurtjes en beschadigingen. • Zorg voor een correcte plaatsing van slang(en) en klem(men).		√	√	√	√	√
		• Vervangen.	Elke 4 jaar					
8	* Remvloeistof	• Vervangen.	Elke 2 jaar					

PERIODIEK ONDERHOUD EN AFSTELLINGEN

NR.	ITEM	CONTROLE OF ONDERHOUDS- BEURT	KILOMETERSTAND					JAARLIJK- SE CON- TROLE
			1000 km (600 mi)	6000 km (3500 mi)	12000 km (7000 mi)	18000 km (10500 mi)	24000 km (14000 mi)	
9	* Wielen	<ul style="list-style-type: none"> Controleer de speling en controleer op beschadigingen. 		√	√	√	√	
10	* Banden	<ul style="list-style-type: none"> Controleer op slijtage en beschadigingen. Vervang indien nodig. Controleer de bandspanning. Corrigeer indien nodig. 		√	√	√	√	√
11	* Wiellagers	<ul style="list-style-type: none"> Controleer de lagers op speling of beschadigingen. 		√	√	√	√	
12	* Achterbrug	<ul style="list-style-type: none"> Controleer op een correcte werking en overmatige speling. 		√	√	√	√	
		<ul style="list-style-type: none"> Smeren met lithiumvet. 	Elke 24000 km (14000 mi)					
13	Aandrijfketting	<ul style="list-style-type: none"> Controleer de spanning, uitlijning en conditie van de aandrijfketting. Stel de ketting af en smeer deze grondig met een speciale smering voor o-ringkettingen. 	Elke 1000 km (600 mi) en nadat de motorfiets is gewassen of ermee in de regen of vochtige gebieden is gereden					
14	* Balhoofd-lagers	<ul style="list-style-type: none"> Controleer de lagers op speling en oppervlakterutheid. 	√	√	√	√	√	
		<ul style="list-style-type: none"> Smeren met lithiumvet. 	Elke 24000 km (14000 mi)					
15	* Framebevestigingen	<ul style="list-style-type: none"> Controleer of alle moeren, bouten en schroeven stevig zijn vastgezet. 		√	√	√	√	√
16	Scharnieras van remhendel	<ul style="list-style-type: none"> Smeren met siliconenvet. 		√	√	√	√	√
17	Scharnieras van rempedaal	<ul style="list-style-type: none"> Smeren met lithiumvet. 		√	√	√	√	√

PERIODIEK ONDERHOUD EN AFSTELLINGEN

NR.	ITEM	CONTROLE OF ONDERHOUDS- BEURT	KILOMETERSTAND					JAARLIJK- SE CON- TROLE	
			1000 km (600 mi)	6000 km (3500 mi)	12000 km (7000 mi)	18000 km (10500 mi)	24000 km (14000 mi)		
18	Scharnieras van koppelingshendel	• Smeren met lithiumvet.		√	√	√	√	√	
19	Zijstandaard	• Controleer de werking. • Smeren met lithiumvet.		√	√	√	√	√	
20	* Zijstandaardscha- kelaar	• Controleer de werking.	√	√	√	√	√	√	
21	* Voorvork	• Controleer op een correcte werking en olie lekkage.		√	√	√	√		
22	* Schokdemperunit	• Controleer op een correcte werking en olie lekkage.		√	√	√	√		
23	* Relaisarm achterwielophanging en scharnierpunten verbindingarm	• Controleer de werking.		√	√	√	√		
		• Smeren met lithiumvet.			√		√		
24	Motorolie	• Verversen. (Zie pagina's 3-9 en 6-10.)	√	Wanneer de indicator olieverversing gaat knippen (2000 km (1200 mi) na de eerste 1000 km [600 mi] en vervolgens na elke 3000 km (1800 mi))					
		• Controleer het olieniveau en controleer de machine op olie lekkage.	Elke 3000 km (1800 mi)					√	
25	Oliefilterelement	• Vervangen.	√	√	√	√	√		
26	* Koelsysteem	• Controleer het koelvloeistofniveau en controleer de machine op vloeistoflekkage.		√	√	√	√	√	
		• Vervang koelvloeistof.	Elke 3 jaar						
27	* Voor- en achterrem-schakelaar	• Controleer de werking.	√	√	√	√	√	√	

PERIODIEK ONDERHOUD EN AFSTELLINGEN

NR.	ITEM	CONTROLE OF ONDERHOUDS- BEURT	KILOMETERSTAND					JAARLIJK- SE CON- TROLE
			1000 km (600 mi)	6000 km (3500 mi)	12000 km (7000 mi)	18000 km (10500 mi)	24000 km (14000 mi)	
28	Bewegende delen en kabels	• Smeren.		√	√	√	√	√
29	* Gasgreep	• Controleer de werking. • Controleer de vrije slag van de gasgreep en stel deze indien no- dig af. • Smeer de kabel en het kabelhuis.		√	√	√	√	√
30	* Lampen, richting- aanwijzers en scha- kelaars	• Controleer de werking. • Stel de koplamplichtbundel af.	√	√	√	√	√	√

6

DAUM2071

OPMERKING

- Het luchtfilter dient vaker te worden gecontroleerd wanneer u in een extreem vochtige of stoffige omgeving rijdt.
- Hydraulisch remsysteem
 - Controleer regelmatig het remvloeistofniveau en vul indien nodig bij.
 - Ververs de remvloeistof elke twee jaar.
 - De remslangen dienen elke vier jaar te worden vervangen, of wanneer deze zijn gescheurd of beschadigd.

Stroomlijnpanelen verwijderen en aanbrengen

DAU18782

Bij het uitvoeren van sommige onderhoudswerkzaamheden die in dit hoofdstuk worden beschreven, moeten de afgebeelde stroomlijnpanelen worden verwijderd. Neem deze paragraaf steeds door wanneer u een stroomlijnpaneel moet verwijderen of aanbrengen.

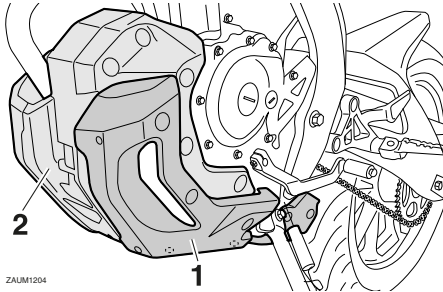

ZAUM1204

1. Stroomlijnpaneel A
2. Stroomlijnpaneel B

DAUM3480

Stroomlijnpaneel A

Verwijderen van stroomlijnpaneel

Verwijder de schroeven en neem het stroomlijnpaneel los.

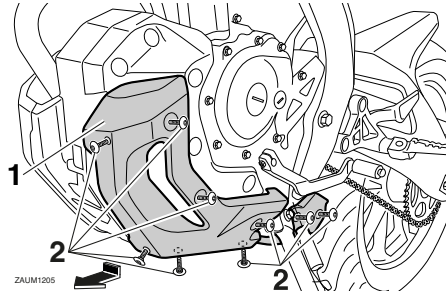

ZAUM1205

1. Stroomlijnpaneel A
2. Schroef

Aanbrengen van het stroomlijnpaneel

Plaats het stroomlijnpaneel in de oorspronkelijke positie en breng dan de schroeven aan.

Stroomlijnpaneel B

Verwijderen van stroomlijnpaneel

1. Verwijder stroomlijnpaneel A. (Zie pagina 6-8.)
2. Verwijder de getoonde schroeven en neem het stroomlijnpaneel los.

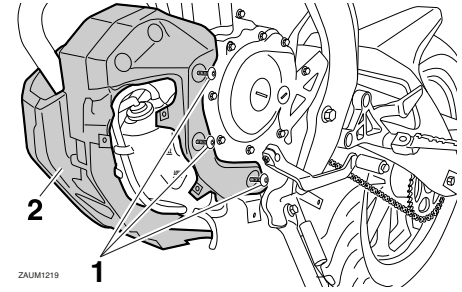

ZAUM1219

1. Schroef
2. Stroomlijnpaneel B

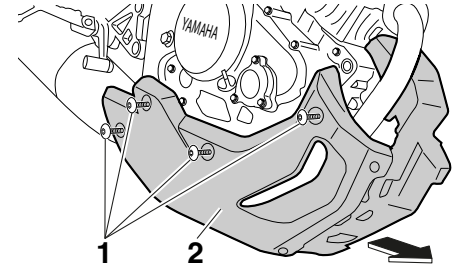

ZAUM1206

1. Schroef
2. Stroomlijnpaneel B

Aanbrengen van het stroomlijnpaneel

1. Plaats het stroomlijnpaneel in de oorspronkelijke positie en breng dan de schroeven aan.
2. Monteer stroomlijnpaneel A.

PERIODIEK ONDERHOUD EN AFSTELLINGEN

DAU19605

Bougie controleren

De bougie is een belangrijk motoronderdeel dat gemakkelijk te controleren is. Door hitte en aanslag slijten bougies op de lange duur. Daarom moeten bougies worden verwijderd en gecontroleerd volgens het periodieke onderhouds- en smeerschema. Bovendien kan aan het uiterlijk van de bougie de conditie van de motor worden afgelezen.

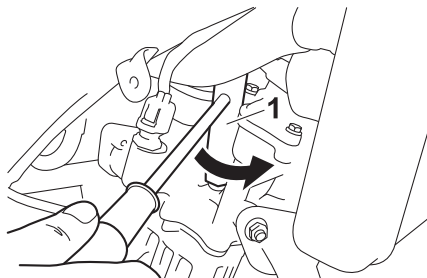

1. Bougiesleutel

De bougie verwijderen

1. Verwijder de bougiekop.

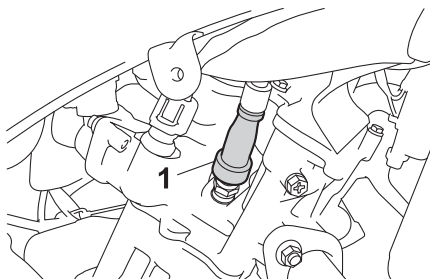

1. Bougiekop

2. Verwijder de bougie zoals getoond met behulp van de bougiesleutel in de boordgereedschapset.

Controleren van de bougie

1. Controleer of de porseleinen isolator rondom de centrale elektrode van de bougie een middeldonkere tot lichte kleur vertoont (de ideale kleur als normaal met het voertuig wordt gereden).

OPMERKING

Wanneer de bougie een heel andere kleur vertoont, werkt de motor mogelijk niet naar behoren. Probeer dergelijke problemen niet zelf vast te stellen. Laat in plaats daarvan uw machine nakijken door een Yamaha dealer.

2. Controleer de bougie op afslijting van de elektroden en op overmatige koolstof- of andere aanslag. Vervang indien nodig de bougie.

Voorgeschreven bougie:
NGK/CR9E

3. Meet de elektrodenafstand met een draadvoelmaat. Stel de afstand indien nodig af volgens de specificatie.

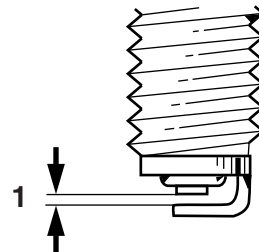

ZALM0037

1. Elektrodenafstand

Elektrodenafstand:
0.7–0.8 mm (0.028–0.031 in)

De bougie monteren

1. Reinig het oppervlak van de bougiepakking en het pasvlak en verwijder eventueel vuil uit de schroefdraad van de bougie.
2. Breng de bougie aan met behulp van de bougiesleutel en zet vast met het correcte aanhaalmoment.

Aanhaalmoment:

Bougie:

12.5 Nm (1.25 m·kgf, 9.04 ft·lbf)

OPMERKING

Als geen momentsleutel beschikbaar is, wordt de bougie correct vastgezet door handvast te zetten en dan nog 1/4–1/2 slag verder te draaien. De bougie moet echter zo snel mogelijk naar het juiste aanhaalmoment worden aangedraaid.

3. Installeer de bougiedop.

Motorolie en oliefilterelement

DAUM3490

Vóór iedere rit moet het motorolieniveau worden gecontroleerd. Verder moet de olie worden verversd en het oliefilterelement worden vervangen volgens de intervalperioden vermeld in het periodieke smeer- en onderhoudsschema.

Om het motorolieniveau te controleren

1. Zet de machine op een vlakke ondergrond en houd deze rechtop. Wanneer de machine iets schuin staat, kan het niveau al foutief worden afgelezen.
2. Start de motor, laat deze een paar minuten warmdraaien en zet hem dan af.
3. Wacht een paar minuten om de olie tot rust te laten komen, verwijder de olievuldop, veeg de peilstok schoon, steek deze weer in de vulopening (zonder vast te draaien) en neem dan weer uit om het olieniveau te controleren. **LET OP: Gebruik het voertuig alleen als u weet dat het motorolieniveau voldoende hoog is.** [DCA10012]

OPMERKING

Het motorolieniveau moet tussen de merkstrepen voor minimum- en maximumniveau staan.

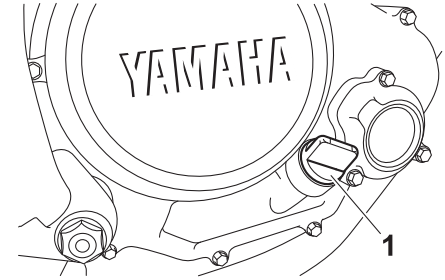

1. Olievuldop

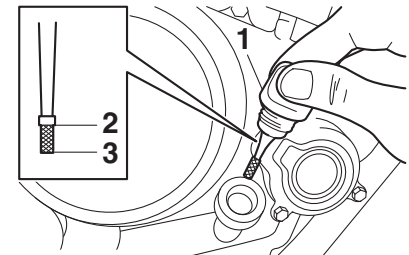

ZAUE1300

1. Peilstok
2. Merkstreep maximumniveau
3. Merkstreep minimumniveau
4. Als de motorolie beneden de merkstreep voor minimumniveau staat, vul dan voldoende olie van de aanbevolen soort bij tot het correcte niveau.
5. Breng de olievuldop aan.

PERIODIEK ONDERHOUD EN AFSTELLINGEN

Om de motorolie te verversen (met of zonder vervanging van het oliefilterelement)

1. Verwijder stroomlijnpaneel B. (Zie pagina 6-8.)
2. Start de motor, laat deze een paar minuten warmdraaien en zet hem dan af.
3. Bevestig het hulpstuk voor motorolie aftappen (in de boordgereedschapsset) onder de aftapplug van het carter.

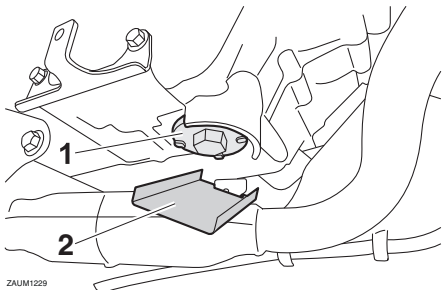

ZAUM1229

1. Olieaftapplug (carter)
2. Hulpstuk voor motorolie aftappen

4. Zet een olieopvangbak onder de motor om de gebruikte olie op te vangen.
5. Verwijder de olievuldop en de olieaftapplug met de o-ring, compressieveer en olieaanzuigzeef om de olie uit het carter te kunnen aftappen. **LET OP: Bij het verwijderen van de olieaftapplug vallen de O-ring, com-**

pressieveer en de oliezeef naar buiten. Zorg ervoor dat u deze onderdelen niet kwijtraakt. [DCA11002]

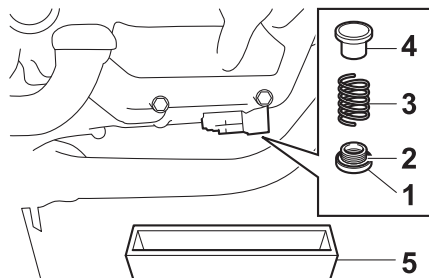

1. Olieaftapplug
 2. O-ring
 3. Drukveer
 4. Aanzuigzeef
 5. Olieopvangbak
6. Reinig de olieaanzuigzeef met oplosmiddel.

OPMERKING

Sla de stappen 7-9 over als het oliefilterelement niet wordt vervangen.

7. Verwijder het oliefilterdeksel door de bouten te verwijderen.

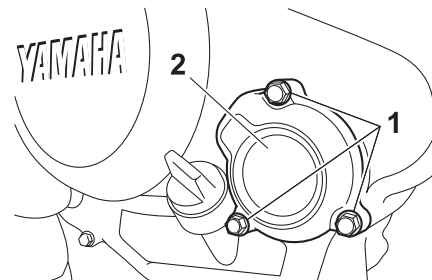

1. Bout
2. Oliefilterdeksel

8. Verwijder en vervang het oliefilterelement en de o-ring.

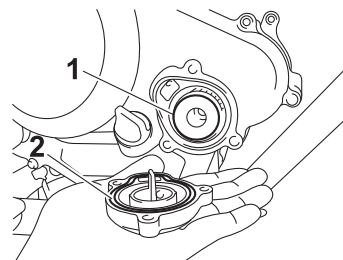

1. Oliefilterelement
2. O-ring

9. Monteer het oliefilterdeksel door de bouten aan te brengen en zet deze dan vast met het voorgeschreven aanhaalmoment.

PERIODIEK ONDERHOUD EN AFSTELLINGEN

Aanhaalmomenten:

Bevestigingsbout oliefilterdeksel:
10 Nm (1.0 m·kgf, 7.2 ft·lbf)

OPMERKING

Zorg dat de O-ring correct aanligt.

10. Breng de olieaanzuigzeef, de compressievel, de o-ring en de olieaftapplug aan en zet de aftapplug dan vast met het voorgeschreven aanhaalmoment. **LET OP: Plaats alvorens de aftapplug aan te brengen de O-ring, compressievel en oliezeef terug.**

[DCA10422]

Aanhaalmomenten:

Olieaftapplug:
32 Nm (3.2 m·kgf, 23 ft·lbf)

11. Vul bij met de voorgeschreven hoeveelheid van de aanbevolen motorolie, breng dan de olievuldop aan en zet deze vast.

Aanbevolen motorolie:

Zie pagina 8-1.

Oliehoeveelheid:

Zonder vervanging van het oliefilterelement:

0.95 L (1.00 US qt, 0.84 Imp.qt)

Met vervanging van het oliefilterelement:

1.00 L (1.06 US qt, 0.88 Imp.qt)

DCA11621

LET OP

- Om het slippen van de koppeling te voorkomen (de motorolie smeert immers ook de koppeling) mogen geen chemische additieven worden toegevoegd. Gebruik geen oliën met een “CD” dieselspecificatie of oliën met een hogere kwaliteit dan gespecificeerd. Gebruik ook geen oliën met een “ENERGY CONSERVING II” of hogere aanduiding.
- Zorg dat er geen verontreinigingen in het carter terecht komen.

12. Start de motor, laat deze een paar minuten stationair draaien en controleer daarbij op olie lekkage. Als er sprake is van olie lekkage, zet de motor dan direct af en zoek de oorzaak.
13. Zet de motor af, controleer dan het olieniveau en corrigeer indien nodig.

14. Stel de indicator olieversing terug. (Zie pagina 3-9.)

PERIODIEK ONDERHOUD EN AFSTELLINGEN

Koelvloeistof

DAU20071

Voor iedere rit moet het koelvloeistofniveau worden gecontroleerd. Ook moet de koelvloeistof worden verversd volgens de intervalperioden vermeld in het periodieke smeer- en onderhoudsschema.

Controleren van het koelvloeistofniveau

DAUM1726

1. Zet de machine op een vlakke ondergrond en houd deze rechtop.

OPMERKING

- Het koelvloeistofniveau moet worden gecontroleerd terwijl de motor koud is, temperatuurverschillen zijn namelijk van invloed op het niveau.
- Zorg dat de machine rechtop staat bij het controleren van het koelvloeistofniveau. Wanneer de machine iets schuin staat, kan het niveau al foutief worden afgelezen.

2. Controleer het koelvloeistofniveau in het reservoir.

OPMERKING

Het koelvloeistofniveau moet tussen de merkstrepen voor minimum- en maximumniveau staan.

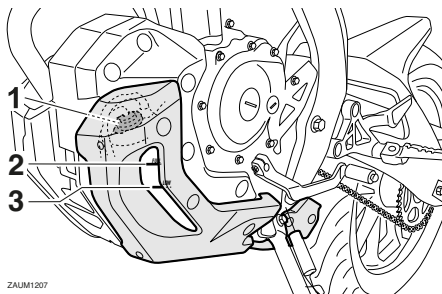

ZAJM1207

1. Dop koelvloeistofreservoir
 2. Merkstreep maximumniveau
 3. Merkstreep minimumniveau
3. Als het koelvloeistofniveau op of onder de merkstreep voor minimumniveau staat, verwijder dan het stroomlijnpaneel A (Zie pagina 6-8.) en open de dop van het koelvloeistofreservoir. **WAARSCHUWING! Verwijder alleen de dop van het koelvloeistofreservoir. Probeer nooit om de radiatorvuldop te verwijderen als de motor koud is.**

[DWA15162]

4. Vul koelvloeistof bij tot aan de merkstreep voor maximumniveau, en sluit daarna de dop van het koelvloeistofreservoir. **LET OP: Als er geen koelvloeistof aanwezig is, gebruik dan in plaats daarvan gedistilleerd water of onthard leidingwater. Gebruik**

geen hard water of zout water, dit is schadelijk voor de motor. Als er in plaats van koelvloeistof water is gebruikt, vervang dit dan zo snel mogelijk door koelvloeistof, anders is het systeem niet beschermd tegen vorst en corrosie. Als er water aan de koelvloeistof is toegevoegd, laat dan een Yamaha dealer zo snel mogelijk het antivriesgehalte van de koelvloeistof controleren om te voorkomen dat de effectiviteit van de koelvloeistof afneemt. [DCA10473]

Inhoud koelvloeistofreservoir (tot aan de merkstreep voor maximumniveau):

0.25 L (0.26 US qt, 0.22 Imp.qt)

5. Breng het stroomlijnpaneel aan.

DAU33032

De koelvloeistof verversen

De koelvloeistof moet volgens de intervalperioden vermeld in het periodieke smeer- en onderhoudsschema verversd worden. Laat de koelvloeistof verversen door een Yamaha dealer. **WAARSCHUWING! Probeer nooit om de radiatorvuldop te verwijderen als de motor warm is.** [DWA10382]

Vervangen van het luchtfilterelement en reinigen van de aftap-slang

DAUM2391

Het luchtfilterelement moet worden vervangen volgens de intervalperioden vermeld in het periodieke smeer- en onderhoudsschema. Laat uw Yamaha-dealer het luchtfilterelement vaker vervangen als u in zeer stoffige of vochtige gebieden rijdt. Verder moet de aftapslang van het luchtfilter regelmatig worden gecontroleerd en gereinigd.

Reinigen van de luchtfilteraftapslang

1. Controleer of zich in de aftapslang aan de zijkant van het luchtfilterhuis water of vuil heeft verzameld.

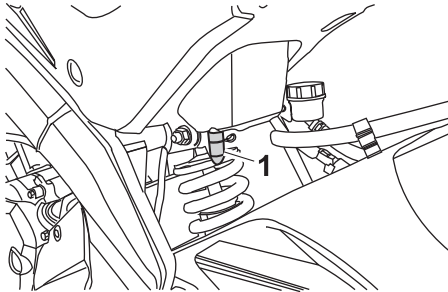

1. Aftapslang luchtfilter

2. Haal de slang los als er vuil of water in zit, reinig hem grondig en breng opnieuw aan.

Stationair toerental controleren

DAU44735

Controleer het stationair toerental en laat het indien nodig door een Yamaha dealer bijstellen.

Stationair toerental:
1350–1550 tpm

DAU48433

Vrije slag van de gasgreep afstellen

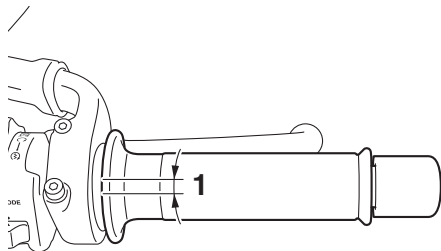

1. Vrije slag van gasgreep

De vrije slag van de gasgreep dient bij de binnenrand van de gasgreep 3.0–5.0 mm (0.12–0.20 in) te bedragen. Controleer de vrije slag van de gasgreep regelmatig en stel deze indien nodig als volgt af.

OPMERKING

Het stationair toerental moet correct zijn afgesteld voordat de vrije slag van de gasgreep wordt gecontroleerd en afgesteld.

1. Schuif de rubber afdekking terug.
2. Draai de borgmoer los.
3. Draai de stelmoer richting (a) voor meer vrije slag van de gasgreep. Draai de stelmoer richting (b) voor minder vrije slag van de gasgreep.

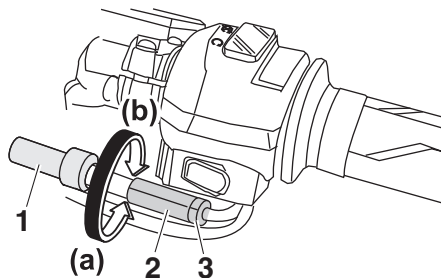

ZALUM1208

1. Rubberafdekking
2. Stelmoer
3. Borgmoer

4. Draai de borgmoer vast en schuif de rubber afdekking weer naar de oorspronkelijke positie.

DAU21402

Klepspeling

De klepspeling kan tijdens gebruik gaan afwijken, waardoor de lucht/brandstofverhouding kan veranderen en/of het motorgeluid toeneemt. Om dit te voorkomen moet de klepspeling door een Yamaha dealer worden afgesteld volgens de intervalperioden vermeld in het periodieke smeer- en onderhoudsschema.

Banden

DAUM2405

Banden zijn het enige contact tussen de machine en het wegdek. Veiligheid onder alle rijomstandigheden hangt af van een relatief klein contactoppervlak met het wegdek. Het is daarom essentieel om de banden te allen tijde in een goede conditie te houden en deze op tijd te vervangen door de voorgeschreven banden.

Bandenspanning

De bandenspanning moet voor elke rit worden gecontroleerd en indien nodig worden bijgesteld.

DWA10504

WAARSCHUWING

Rijden met deze machine met een onjuiste bandenspanning kan leiden tot verlies van de controle met mogelijk ernstig letsel of overlijden tot gevolg.

- De bandspanning moet worden gecontroleerd en afgesteld terwijl de banden koud zijn (wanneer de temperatuur van de banden gelijk is aan de omgevingstemperatuur).
- De bandspanning moet worden aangepast aan de rijnsnelheid en het totale gewicht van rijder, passagier, bagage en accessoires dat voor dit model is vastgesteld.

Bandenspanning (gemeten op koude banden):

0–90 kg (0–198 lb):

Voor:

180 kPa (1.80 kgf/cm², 26 psi)

Achter:

200 kPa (2.00 kgf/cm², 29 psi)

MT125 90–180 kg (198–397 lb)

MT125A 90–178 kg (198–392 lb):

Voor:

180 kPa (1.80 kgf/cm², 26 psi)

Achter:

225 kPa (2.25 kgf/cm², 33 psi)

Maximale belasting*:

MT125 180 kg (397 lb)

MT125A 178 kg (392 lb)

* Totaal gewicht van bestuurder, passagier, bagage en accessoires

DWA10512

WAARSCHUWING

Belaad uw machine nooit te zwaar. Rijden met een te zwaar belaste machine kan leiden tot een ongeval.

Inspectie van banden

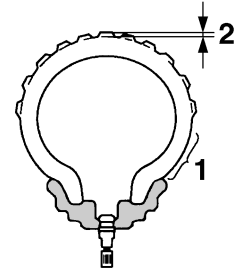

1. Wang van band
2. Bandprofiel diepte

Voor elke rit moeten de banden worden gecontroleerd. Als de bandprofiel diepte op het midden van de band de vermelde limiet heeft bereikt, de band spijkers of stukjes glas bevat of wanneer de wang van de band scheurtjes vertoont, moet de band onmiddellijk door een Yamaha dealer worden vervangen.

Minimale bandprofiel diepte (voor en achter):

1.6 mm (0.06 in)

PERIODIEK ONDERHOUD EN AFSTELLINGEN

OPMERKING

De slijtagelimitiet voor bandprofiel diepte is voor diverse landen verschillend. Neem altijd de lokale voorschriften in acht.

DWA10472

WAARSCHUWING

- Laat sterk versleten banden door een Yamaha dealer vervangen. Rijden op een machine met versleten banden is niet alleen verboden, maar dit heeft ook een averechts effect op de rijstabiliteit, waardoor u de macht over het stuur zou kunnen verliezen.
- De vervanging van onderdelen van wielen en remmen, inclusief banden, dient te worden overgelaten aan een Yamaha dealer, die over de nodige vakkundige kennis en ervaring beschikt om dit te doen.
- Rijd niet te snel direct na het verwisselen van een band. Het bandoppervlak dient eerst te zijn ingeregen voordat het zijn optimale eigenschappen verkrijgt.

Bandeninformatie

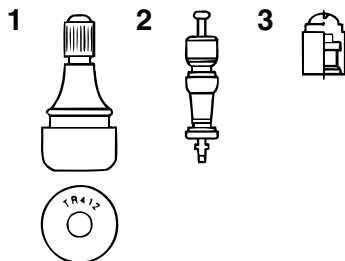

1. Bandventiel
2. Bandventielbuis
3. Bandventieldop met afdichting

Deze motorfiets is uitgerust met gietwielen en tubeless banden met bandventielen. Banden verouderen, zelfs als ze niet of slechts sporadisch zijn gebruikt. Scheuren in het rubber van het loopvlak en de wang van de band, soms in combinatie met vervorming van het karkas, zijn een teken van veroudering. Oude banden moeten worden gecontroleerd door bandenspecialisten om na te gaan of ze geschikt zijn voor verder gebruik.

DWA10902

WAARSCHUWING

- Monteer altijd voor- en achterbanden van hetzelfde merk en type. Verschillende banden kunnen het

weggedrag van de machine veranderen, wat kan leiden tot een ongeval.

- Controleer altijd of de ventieldopjes stevig zijn bevestigd om zo lucht-lekkage te voorkomen.
- Gebruik uitsluitend de hierna vermelde bandventielen en luchtventielbuisjes om te voorkomen dat de banden onder het rijden leeglopen.

Na uitgebreide tests zijn alleen de hieronder vermelde banden voor dit model goedgekeurd door Yamaha Motor Co., Ltd.

Voorband:

Maat:

100/80-17 M/C 52H(PIRELLI)-
52S(MICHELIN)

Fabrikant/model:

PIRELLI/SPORT DEMON
MICHELIN/PILOT STREET

Bandventiel:

TR412

Luchtventielbuis:

V3002 (origineel)

Achterband:

Maat:

130/70-17 M/C 62H(PIRELLI)-
62S(MICHELIN)

Fabrikant/model:

PIRELLI/SPORT DEMON
MICHELIN/PILOT STREET

Bandventiel:

TR412

Luchtventielbuis:

V3002 (origineel)

- Gebruik bij vervanging uitsluitend het voorgeschreven type banden. Bij andere banden is het risico op een klapband bij zeer hoge rijnsnelheden niet denkbeeldig.
- Gloednieuwe banden bieden op sommige typen wegdek relatief weinig grip totdat ze zijn “ingere-den”. Het is dan ook verstandig de eerste 100 km (60 mi) nadat een nieuwe band is aangebracht rustig te blijven rijden en pas daarna de rijnsnelheid te verhogen.
- Voordat met hoge snelheid wordt gereden moeten de banden zijn opgewarmd.
- Pas de bandspanning steeds aan volgens de rijomstandigheden.

Gietwielen

Let ten aanzien van de voorgeschreven wielen op het volgende voor een optimale prestatie, levensduur en veilige werking van uw voertuig.

- Voor elke rit moeten de velgranden worden gecontroleerd op scheurtjes, verbuiging, kromheid of andere schade. Laat in geval van schade het wiel door een Yamaha dealer vervangen. Probeer het wiel nooit zelf te repareren, hoe klein de reparatie ook is. Vervang een wiel dat vervormd is of haarscheurtjes vertoont.
- Na het vervangen van een wiel of band moet het wiel worden uitgebalanceerd. Een niet uitgebalanceerd wiel zal mogelijk slecht functioneren of kan een slechte wegligging en een verkorte levensduur van de banden tot gevolg hebben.

DWA10601

 WAARSCHUWING

Deze motorfiets is uitgerust met speciale banden die geschikt voor zeer hoge rijnsnelheden. Let op het volgende om deze banden zo effectief mogelijk te kunnen gebruiken.

PERIODIEK ONDERHOUD EN AFSTELLINGEN

Vrije slag van koppelingshendel afstellen

DAU22045

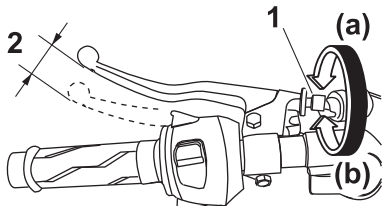

1. Stelbout voor vrije slag koppelingshendel
2. Vrije slag van koppelingshendel

De vrije slag van de koppelingshendel dient 10.0–15.0 mm (0.39–0.59 in) te bedragen, zoals weergegeven. Controleer de vrije slag van de koppelingshendel regelmatig en stel indien nodig als volgt af.

1. Schuif de rubber afdekking terug naar de koppelingshendel.
2. Draai de borgmoer los.
3. Draai de stelbout van de koppelingsspelning richting (a) voor meer vrije slag van de koppelingshendel. Draai de stelbout richting (b) voor minder vrije slag van de koppelingshendel.

OPMERKING

Als de voorgeschreven vrije slag van de koppelingshendel wordt gehaald, zoals hierboven beschreven, kunt u de stappen 4–7 overslaan.

4. Draai de stelbout bij de koppelingshendel richting (a) om de koppelingsspelning losser te stellen.
5. Draai de borgmoer bij het carter los.

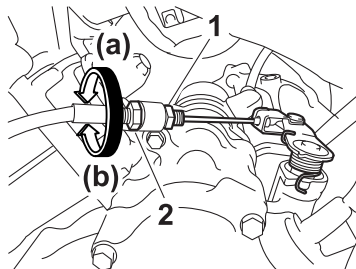

1. Borgmoer
2. Stelmoer voor vrije slag remhendel (carter)
6. Draai de stelmoer van de koppelingsspelning richting (a) voor meer vrije slag van de koppelingshendel. Draai de stelmoer richting (b) voor minder vrije slag van de koppelingshendel.
7. Draai de borgmoer bij het carter vast.

8. Draai de borgmoer bij de koppelingshendel vast en schuif de rubber afdekking weer naar de oorspronkelijke positie.

Vrije slag van voorremhendel controleren

DAUT1222

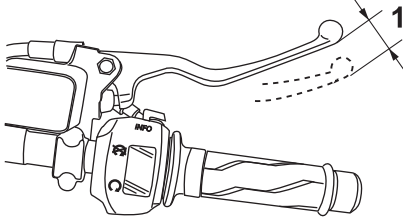

ZAUM1179

1. Vrije slag remhendel

De vrije slag van de remhendel dient 2.0–5.0 mm (0.08–0.20 in) te bedragen, zoals weergegeven. Controleer de vrije slag van de remhendel regelmatig en laat indien nodig een Yamaha dealer het remsysteem controleren.

DWA10642

WAARSCHUWING

Als de vrije slag van de remhendel niet normaal is, wijst dat op een serieus defect in het remsysteem. Laat het remsysteem vóór gebruik van het voertuig nakijken of repareren door een Yamaha dealer.

Vrije slag van rempedaal afstellen

DAUM1354

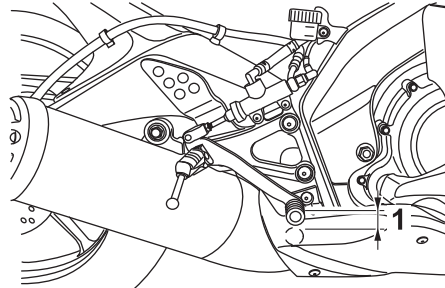

1. Vrije slag rempedaal

De vrije slag van het rempedaal dient 3.5–4.5 mm (0.14–0.18 in) te bedragen, zoals weergegeven. Controleer de vrije slag van het rempedaal regelmatig en laat deze indien nodig door een Yamaha dealer afstellen.

DWAM1031

WAARSCHUWING

Als de vrije slag van het rempedaal niet normaal is, wijst dat op een serieus defect in het remsysteem. Laat het remsysteem vóór gebruik van de motorfiets nakijken of repareren door een Yamaha dealer.

Remlichtschakelaars

DAUM3541

Voor modellen met ABS

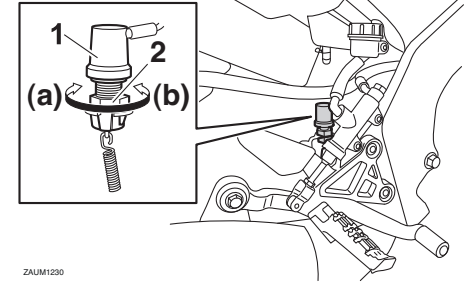

ZAUM1230

1. Remlichtschakelaar
2. Stelmoer remlichtschakelaar

Het remlicht, dat wordt geactiveerd door het rempedaal en de remhendel, moet oplichten nét voordat de remmen aangrijpen. Stel de remlichtschakelaar achter indien nodig als volgt af. De remlichtschakelaar voor dient te worden afgesteld door een Yamaha dealer.

Verdraai de stelmoer van de achterste remlichtschakelaar en houd daarbij de remlichtschakelaar vast. Draai de stelmoer in de richting (a) om het remlicht eerder te laten branden. Draai de stelmoer in de richting (b) om het remlicht later te laten branden.

PERIODIEK ONDERHOUD EN AFSTELLINGEN

Voor modellen zonder ABS

Het remlicht, dat wordt geactiveerd door het rempedaal en de remhendel, moet oplichten **nét** voordat de remmen aangrijpen. Laat de remlichtschakelaars indien nodig door een Yamaha dealer controleren.

Controleren van voor- en achterremblokken

DAU22393

De remblokken in de voor- en achterrem moeten worden gecontroleerd op slijtage volgens de intervalperioden voorgeschreven in het periodieke smeer- en onderhoudsschema.

Remblokken voorrem

DAU22421

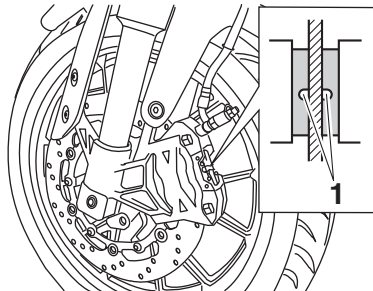

ZALM1180

1. Slijtage-indicatorgroef

Elk voorremblok heeft een eigen slijtage-indicatorgroef, zodat het remblok kan worden gecontroleerd zonder de rem te demonteren. Let op de slijtage-indicatorgroef om de remblokslijtage te controleren. Wanneer een remblok zover is afgesleten dat de slijtage-indicatorgroef vrijwel is verdwenen, vraag dan een Yamaha-dealer de remblokken als set te vervangen.

Remblokken achterrem

DAU22501

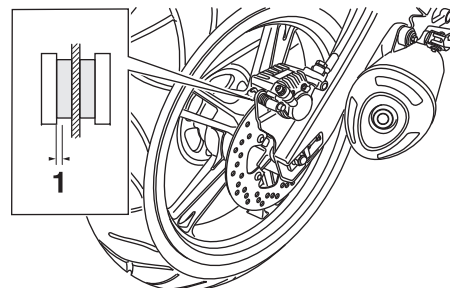

1. Remvoeringdikte

Controleer elk achterremblok op schade en meet de remvoeringdikte. Als een remblok beschadigd is of als de remvoeringdikte minder is dan 1.5 mm (0.06 in), vraag dan een Yamaha dealer de remblokken als set te vervangen.

Controleren van remvloeistofniveau

DAU40262

Controleer alvorens te gaan rijden of de remvloeistof boven de merkstreep voor minimumniveau staat. Meet het remvloeistofniveau en let erop dat de bovenzijde van het reservoir horizontaal staat. Vul indien nodig remvloeistof bij.

Voorrem

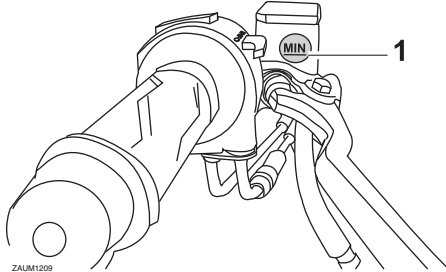

1. Merkstreep minimumniveau

Achterrem

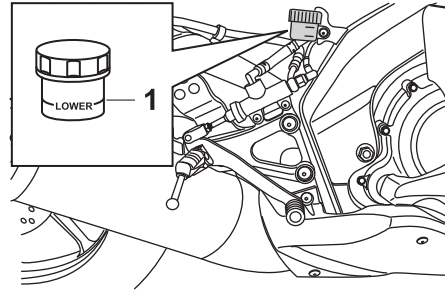

1. Merkstreep minimumniveau

Aanbevolen remvloeistof:
DOT 4

DWA16011

WAARSCHUWING

Onjuist uitgevoerd onderhoud kan resulteren in verlies van remvermogen. Neem de volgende voorzorgsmaatregelen in acht:

- Bij een te laag remvloeistofniveau kan lucht binnendringen in het remsysteem, waardoor de remprestaties afnemen.
- Reinig de reservoirdop alvorens deze te verwijderen. Gebruik uitsluitend DOT 4 remvloeistof uit een onaangebroken verpakking.

- Gebruik uitsluitend de aanbevolen remvloeistof, anders kunnen de rubberafdichtingen beschadigd raken met lekkage tot gevolg.
- Vul bij met hetzelfde type remvloeistof. Toevoeging van een ander type remvloeistof dan DOT 4 kan resulteren in een schadelijke chemische reactie.
- Pas op en zorg dat tijdens het bijvullen geen water of stof het remvloeistofreservoir binnendringen. Water zal het kookpunt van de remvloeistof aanzienlijk verlagen zodat dampbelvorming kan optreden en vuil de hydraulisch bediende kleppen van de ABS eenheid kan verstoppen.

DCA17641

LET OP

Remvloeistof kan gelakte of kunststof onderdelen beschadigen. Veeg gemorst remvloeistof steeds direct af.

Naarmate de remblokken afslijten, zal het remvloeistofniveau geleidelijk verder dalen. Een laag remvloeistofniveau kan duiden op versleten remblokken en/of lekkage in het remsysteem. Controleer daarom de remblokken op slijtage en het remsysteem op

PERIODIEK ONDERHOUD EN AFSTELLINGEN

lekkage. Vraag als het remvloeistofniveau plotseling sterk is gedaald een Yamaha dealer om een inspectie alvorens verder te rijden.

Remvloeistof verversen

DAU22733

Vraag een Yamaha dealer de remvloeistof te verversen volgens de intervalperioden voorgeschreven in het periodieke smeeren onderhoudsschema. Laat bovendien de oliekeerringen van de hoofdremcilinders, de remklauwen en de remslangen vervangen volgens de intervalperioden of wanneer ze lek of beschadigd zijn.

- Vloeistofafdichtingen: Vervang elke twee jaar.
- Remslangen: Vervang elke vier jaar.

Spanning aandrijfketting

DAU22762

De spanning van de aandrijfketting moet voorafgaand aan elke rit worden gecontroleerd en indien nodig worden bijgesteld.

Aandrijfketting controleren op spanning

DAUM3550

1. Zet de motorfiets op de zijstandaard.

OPMERKING

Bij het controleren en instellen van de spanning van de aandrijfketting mag er geen gewicht op de motorfiets rusten.

2. Schakel de versnellingsbak in de vrijstand.
3. Meet de spanning van de aandrijfketting bij het pijlteken op de achterbrug, zoals weergegeven in de afbeelding.

Spanning aandrijfketting:
35.0–45.0 mm (1.38–1.77 in)

PERIODIEK ONDERHOUD EN AFSTELLINGEN

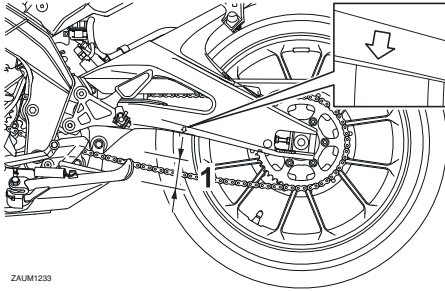

ZAUM1233

1. Spanning aandrijfketting

4. Stel de spanning van de ketting als volgt bij als deze niet correct is.

DAU34318

Om de spanning van de aandrijfketting af te stellen

Raadpleeg een Yamaha dealer voordat u de spanning van de aandrijfketting afstelt.

1. Draai de wielasmoer los en draai dan de borgmoeren los aan beide zijden van de achterbrug.

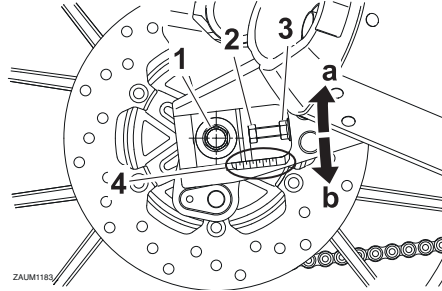

ZAUM1183

1. Wielasmoer
2. Stelbout spanning aandrijfketting
3. Borgmoer
4. Uitlijnmerktekens

2. Draai om de aandrijfketting strakker te stellen de stelbout aan beide uiteinden van de achterbrug in de richting (a). Stel de ketting losser door de stelbout aan beide uiteinden van de achterbrug in de richting (b) te draaien en dan het achterwiel naar voren te drukken. **LET OP: Een onjuiste kettingspanning leidt tot overbelasting van de motor en andere essentiële onderdelen van de machine en kan resulteren in overslaan of breken van de ketting. Houd om dit te voorkomen de kettingspanning binnen de gespecificeerde waarden.** [DCA10572]

OPMERKING

Gebruik voor een goede wieluitlijning de uitlijnmerktekens aan beide zijden van de achterbrug om zeker te zijn dat beide kettingspanners dezelfde positie hebben.

3. Trek de asmoer en daarna de borgmoeren aan met de voorgeschreven aanhaalmomenten.

Aanhaalmomenten:

Wielasmoer:

85 Nm (8.5 m·kgf, 61 ft·lbf)

Borgmoer:

16 Nm (1.6 m·kgf, 12 ft·lbf)

4. Zorg ervoor dat de kettingspanners in dezelfde stand staan, dat de spanning van de aandrijfketting correct is en dat de aandrijfketting soepel beweegt.

Aandrijfketting reinigen en smeren

DAU23026

De aandrijfketting moet worden gereinigd en gesmeerd volgens de intervalperioden zoals voorgeschreven in het periodieke smeer- en onderhoudsschema, anders zal de ketting snel slijten, met name in vochtige of stoffige gebieden. Onderhoud de ketting als volgt.

DCA10584

LET OP

De aandrijfketting moet worden gesmeerd nadat de motorfiets is gewassen of ermee in de regen of in vochtige gebieden is gereden.

1. Reinig de aandrijfketting met petroleum en een zacht borsteltje. **LET OP: Reinig de aandrijfketting niet met stoomreinigers, hogedrukreinigers of ongeschikte oplosmiddelen om schade aan de O-ringen te voorkomen.** [DCA11122]
2. Wrijf de aandrijfketting droog.
3. Smeer de aandrijfketting grondig met speciale smering voor o-ringkettingen. **LET OP: Breng geen motorolie of andere smeermiddelen aan op de**

aandrijfketting, deze kunnen stoffen bevatten die de O-ringen kunnen beschadigen. [DCA11112]

DAU23098

Kabels controleren en smeren

De werking van alle bedieningskabels en de conditie van alle kabels moet voorafgaand aan elke rit worden gecontroleerd en de kabel en kabeleinden moeten indien nodig worden gesmeerd. Vraag een Yamaha dealer een kabel te controleren of te vervangen wanneer deze is beschadigd of niet soepel beweegt. **WAARSCHUWING! Schade aan de buitenbehuizing van kabels kan leiden tot interne roestvorming en storing veroorzaken met de beweging van kabels. Vervang beschadigde kabels zo snel mogelijk om onveilige omstandigheden te voorkomen.** [DWA10712]

Aanbevolen smeermiddel:

Yamaha-kabelsmeermiddel of een ander geschikt kabelsmeermiddel

DAU23115 Controleren en smeren van gasgreep en gaskabel

De werking van de gasgreep hoort voorafgaand aan elke rit te worden gecontroleerd. Daarnaast moet de kabel door een Yamaha dealer worden gesmeerd volgens de intervalperioden vermeld in het periodieke onderhoudsschema.

De gaskabel is voorzien van een rubberafdekking. Zorg ervoor dat de afdekking stevig is aangebracht. Zelfs als de afdekking correct is aangebracht, is de kabel niet volledig beschermd tegen binnendringend water. Let er daarom op dat er geen water direct op de afdekking of kabel komt bij het wassen van de machine. Als de kabel of de afdekking vies wordt, wrijf deze dan schoon met een vochtige doek.

DAU23144 Rem- en koppelingshendels controleren en smeren

De werking van de rem- en de koppelingshendel moet voorafgaand aan elke rit worden gecontroleerd en de hendelscharnierpunten moeten indien nodig worden gesmeerd.

Remhendel

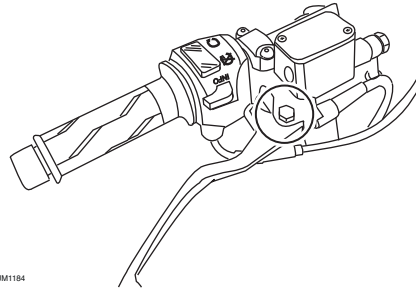

ZALM1184

Koppelingshendel

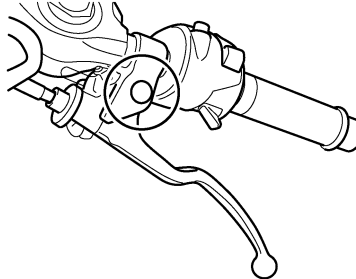

Aanbevolen smeermiddelen:

- Remhendel:
 - Siliconenvet
- Koppelingshendel:
 - Lithiumvet

PERIODIEK ONDERHOUD EN AFSTELLINGEN

6

Rempedaal controleren en smeren

DAU23185

De werking van het rempedaal moet voorafgaand aan elke rit worden gecontroleerd en het pedaalscharnierpunt moet indien nodig worden gesmeerd.

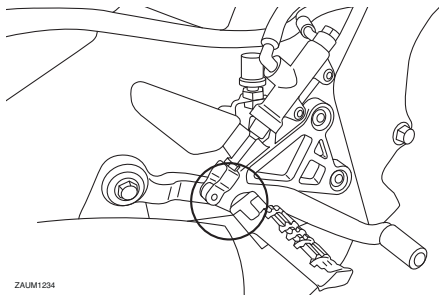

ZAUM1234

Aanbevolen smeermiddel:
Lithiumvet

Zijstandaard controleren en smeren

DAU23203

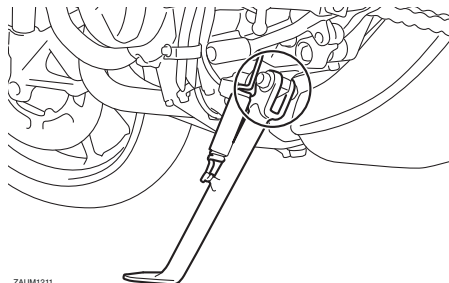

ZAUM1211

De werking van de zijstandaard moet voorafgaand aan elke rit worden gecontroleerd en het scharnierpunt en de metaal-op-metaal contactvlakken moeten indien nodig worden gesmeerd.

DWA10732

WAARSCHUWING

Als de zijstandaard niet soepel omhoog en omlaag beweegt, vraag dan een Yamaha dealer deze te controleren of te repareren. Een slecht functionerende zijstandaard kan het wegdek raken en u afleiden, waardoor u de controle over de machine kunt verliezen.

Aanbevolen smeermiddel:
Lithiumvet

Achterbrugscharnierpunten smeren

DAUM1653

De achterbrugscharnierpunten moeten worden gesmeerd door een Yamaha dealer volgens de intervalperioden vermeld in het periodieke smear- en onderhoudsschema.

Aanbevolen smeermiddel:
Lithiumvet

DAU23273

Voorvork controleren

De conditie en de werking van de voorvork moeten als volgt worden gecontroleerd volgens de intervalperioden vermeld in het periodieke smeer- en onderhoudsschema.

Om de conditie te controleren

Controleer de binnenste vorkbuizen op krassen, beschadigingen en overmatige olielekage.

Om de werking te controleren

1. Zet de machine op een vlakke ondergrond en houd deze rechtop. **WAARSCHUWING! Ondersteun de machine zorgvuldig om omvallen en mogelijk letsel te voorkomen.**

[DWA10752]

2. Bekrachtig de voorrem en druk het stuur een paar keer stevig naar beneden om te controleren of de voorvork soepel in- en uitveert.

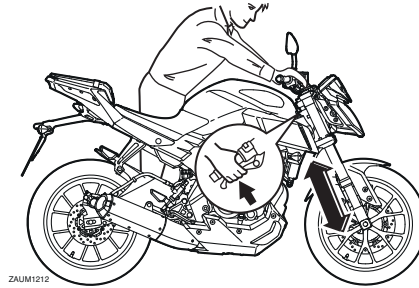

ZAUM1212

DCA10591

LET OP

Als schade wordt gevonden of de voorvork niet soepel beweegt, vraag dan een Yamaha dealer te repareren of te controleren.

DAU23284

Stuursysteem controleren

Losse of versleten balhoofdlaters kunnen gevaarlijk zijn. De werking van het stuursysteem moet als volgt worden gecontroleerd volgens de intervalperioden vermeld in het periodieke smeer- en onderhoudsschema.

1. Plaats een standaard onder de motor zodat het voorwiel los is van de grond. (Zie pagina 6-35 voor meer informatie.) **WAARSCHUWING! Ondersteun de machine zorgvuldig om omvallen en mogelijk letsel te voorkomen.**

[DWA10752]

2. Houd de voorvorkpoten aan het onderste uiteinde beet en probeer ze naar voren en achteren te bewegen. Als speling wordt gevoeld, vraag dan een Yamaha dealer het stuursysteem te inspecteren of repareren.

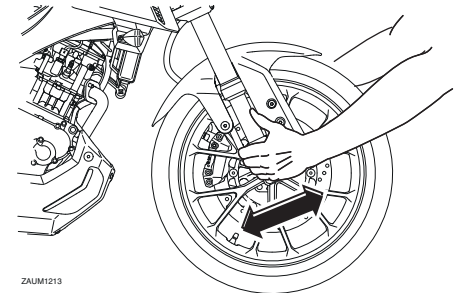

ZAUM1213

PERIODIEK ONDERHOUD EN AFSTELLINGEN

Controleren van wiellagers

DAU23292

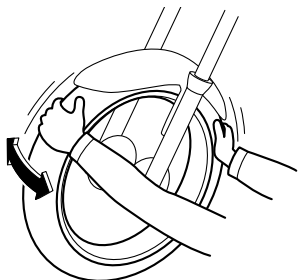

De voor- en achterwiellagers moeten worden gecontroleerd volgens de intervalperiodes voorgeschreven in het periodieke smeer- en onderhoudsschema. Als de wielnaaf speling vertoont of het wiel niet soepel draait, vraag dan een Yamaha dealer de wiellagers te controleren.

6

Accu

DAU23315

Een slecht onderhouden accu zal gaan corroderen en verliest zijn lading snel. Het elektrolytniveau, de aansluitpolen voor de accukabels en de ligging van de ontluuchtings slang moeten worden gecontroleerd voor iedere rit en volgens de intervalperiodes voorgeschreven in het periodieke smeer- en onderhoudsschema.

DWA10771

WAARSCHUWING

- **Elektrolyt is giftig en gevaarlijk omdat het zwavelzuur bevat, een stof die ernstige brandwonden veroorzaakt. Vermijd contact met de huid, ogen of kleding en bescherm uw ogen altijd bij werkzaamheden nabij accu's. Voer als volgt EERSTE HULP uit als er lichamelijk contact is geweest met elektrolyt.**
 - **UITWENDIG:** Spoel overvloedig met water.
 - **INWENDIG:** Drink grote hoeveelheden water of melk en roep direct de hulp in van een arts.
 - **OGEN:** Spoel gedurende 15 minuten met water en roep direct medische hulp in.

- **Accu's produceren het explosieve waterstofgas. Houd daarom vonden, open vuur, sigaretten e.d. uit de buurt van de accu en zorg voor voldoende ventilatie bij acculaden in een afgesloten ruimte.**
- **Zorg dat geen elektrolyt wordt gemorst op de aandrijfketting. Deze raakt hierdoor aangetast, wat de levensduur reduceert en tot ongevallen kan leiden.**
- **HOUD DEZE EN ALLE ACCU'S BIJTEN BEREIK VAN KINDEREN.**

Om het elektrolytniveau te controleren

1. Zet de machine op een vlakke ondergrond en houd deze rechtop.

OPMERKING

Zorg dat de machine rechtop staat bij het controleren van het elektrolytniveau.

2. Controleer het elektrolytniveau in de accu.

OPMERKING

Het elektrolytniveau moet tussen de merkstrepen voor minimum- en maximumniveau staan.

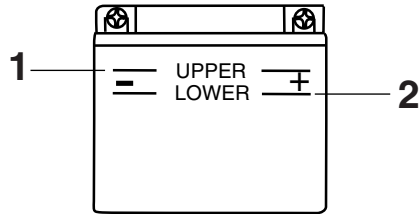

ZAUM106

1. Merkstreep maximumniveau
2. Merkstreep minimumniveau
3. Als de elektrolyt bij of beneden de merkstreep voor minimumniveau staat, vul dan gedistilleerd water bij tot de merkstreep voor maximumniveau. **LET OP: Gebruik uitsluitend gedistilleerd water, aangezien kraanwater mineralen bevat die schadelijk zijn voor de accu.** [DCA10612]
4. Controleer de aansluitingen van de accukabels, zet ze indien nodig vast en corrigeer de ligging van de ontluchtingslang.

Om de accu op te bergen

1. Verwijder de accu als de machine langer dan een maand niet wordt gebruikt, laad de accu volledig bij en zet deze dan weg op een koele en droge

plek. **LET OP: Draai voordat u de accu verwijderd de sleutel naar "OFF" en haal dan eerst de negatieve kabel en daarna de positieve kabel los.** [DCA16303]

2. Als de accu langer dan twee maanden wordt opgeborgen, moet het soortelijk gewicht van de elektrolyt minstens eens per maand worden gecontroleerd; laad de accu dan indien nodig steeds volledig bij.
3. Laad de accu volledig bij alvorens te installeren. **LET OP: Draai voordat u de accu plaatst de sleutel naar "OFF" en sluit vervolgens eerst de positieve kabel en daarna de negatieve kabel aan.** [DCA16841]
4. Controleer na installatie of de accukabels correct zijn aangesloten op de accupolen en kijk of de ontluchtingslang de juiste ligging heeft, in goede conditie verkeert en niet verstopt of afgeknelde is. **LET OP: Als het ontluchtingsslangetje zo wordt geplaatst dat het frame wordt blootgesteld aan elektrolyt of gas uit de accu, kan externe en structurele schade aan het frame ontstaan.** [DCA10602]

De zekeringen vervangen

De zekeringenkastjes met de zekeringen voor afzonderlijke circuits bevinden zich onder het bestuurderszadel. (Zie pagina 3-17.)

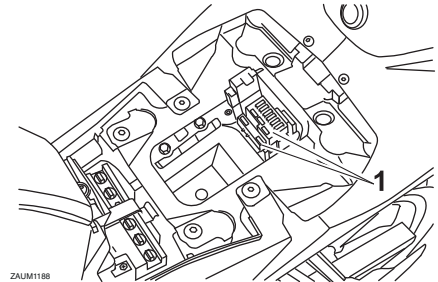

ZAUM1188

1. Zekeringenkastje

Vervang een zekering voor de afzonderlijke circuits als volgt als deze is doorgebrand.

1. Draai de contactsleutel naar "OFF" en schakel het betreffende elektrische circuit uit.
2. Verwijder de doorgebrande zekering en breng een nieuwe zekering met de voorgeschreven ampèrewaarde aan. **WAARSCHUWING! Gebruik geen zekeringen met een hogere ampèrage dan aanbevolen om ernstige schade aan het elektrische systeem en mogelijk brand te voorkomen.**

[DWA15132]

PERIODIEK ONDERHOUD EN AFSTELLINGEN

OPMERKING

De boordgereedschapssset bevat een zekeringentang. Gebruik de tang om een zekering te verwijderen en te plaatsen.

MT125

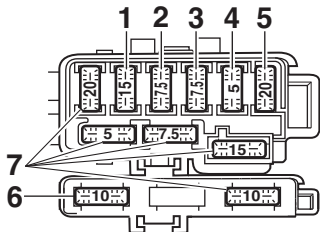

ZAUM1189

1. Koplampzekering
2. Zekering signaleringssysteem
3. Zekering ontstekingsysteem
4. Zekering radiatorkoelvinmotor
5. Hoofdzekering
6. Backup-zekering
7. Reservezekering

MT125A

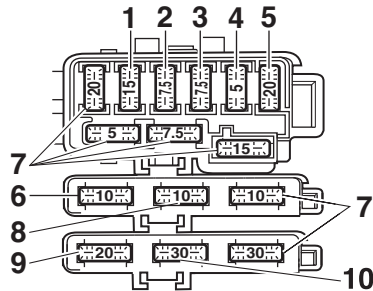

ZAUM1231

1. Koplampzekering
2. Zekering signaleringssysteem
3. Zekering ontstekingsysteem
4. Zekering radiatorkoelvinmotor
5. Hoofdzekering
6. Zekering ABS-regeleenheid
7. Reservezekering
8. Backup-zekering
9. Zekering van de ABS-solenoïdeklep
10. Zekering ABS-motor

Voorgeschreven zekeringen:

- Hoofdzekering:
20.0 A
- Zekering ontstekingsysteem:
7.5 A
- Zekering signaleringssysteem:
7.5 A
- Koplampzekering:
15.0 A
- Zekering radiatorkoelvin:
5.0 A
- Zekering ABS-regeleenheid:
MT125A 10.0 A
- Zekering ABS-motor:
MT125A 30.0 A
- Zekering van de ABS-solenoïdeklep:
MT125A 20.0 A
- Backup-zekering:
10.0 A

3. Draai de contactsleutel naar "ON" en schakel het betreffende elektrische circuit in om te zien of de apparatuur werkt.
4. Als de zekering direct opnieuw doorbrandt, vraag dan een Yamaha dealer het elektrische systeem te controleren.

Koplampgloeilamp vervangen

DAUM3501

De koplamp op dit model heeft een halogeen gloeilamp. Vervang de koplampgloeilamp als volgt als deze is doorgebrand.

DCA10651

LET OP

Pas op en zorg dat de volgende onderdelen niet worden beschadigd:

- **Koplampgloeilamp**

Raak het glas van de koplampgloeilamp niet aan zodat dit vetvrij blijft, anders kan de doorzichtigheid van het glas, de lichtintensiteit en de levensduur nadelig worden beïnvloed. Wrijf eventuele verontreinigingen en vingerafdrukken op het gloeilampglas weg met een doekje gedrenkt in alcohol of thinner.

- **Koplampglens**

Plak geen kleurfolie of stickers op de koplampglens. Gebruik geen koplampgloeilamp met een hoger wattage dan is voorgeschreven.

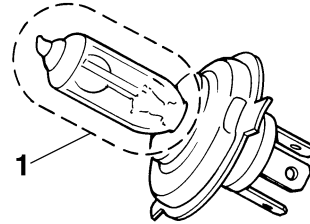

1. Raak het glas van de gloeilamp niet aan.

1. Verwijder de koplampunit door de bouten aan beide zijden los te halen.

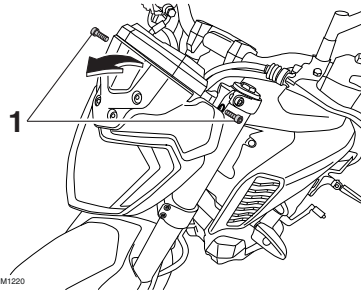

ZAUM1220

1. Bout

2. Maak de koplampstekker los en verwijder dan de gloeilampkap.

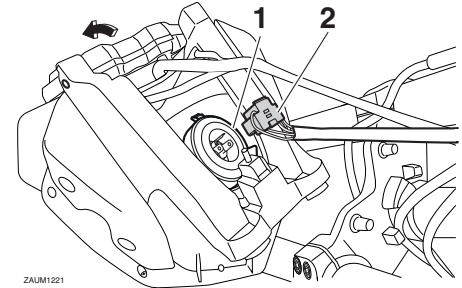

ZAUM1221

1. Gloeilampkap
2. Koplampstekker

3. Verwijder de gloeilamphouder door deze linksom te draaien en haal dan de doorgebrande gloeilamp los.

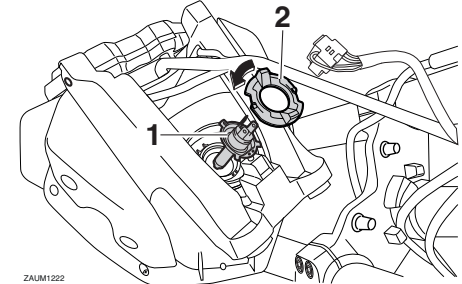

ZAUM1222

1. Koplampgloeilamp
2. Gloeilamphouder

4. Breng een nieuwe koplampgloeilamp aan en zet deze dan vast met de gloeilamphouder.

PERIODIEK ONDERHOUD EN AFSTELLINGEN

5. Breng de gloeilampkap aan en sluit dan de koplampstekker aan.
6. Monteer de koplampunit zoals getoond en breng dan aan beide zijden de bout aan.

OPMERKING

Controleer de ligging van de kabels wanneer de koplampunit is geïnstalleerd om te voorkomen dat kabels beklemd raken en dat stekkers losraken.

Parkeerlicht

Dit model heeft parkeerlichten van het LED-type.

Als een parkeerlicht niet werkt, laat dan een controle uitvoeren door een Yamaha-dealer.

DAU54501

Achterlicht/remlichtunit

Dit model is uitgerust met een LED-type remlicht/achterlicht.

Als het remlicht/achterlicht niet gaat branden, vraag dan een Yamaha dealer het elektrisch circuit te testen.

DAU24182

6

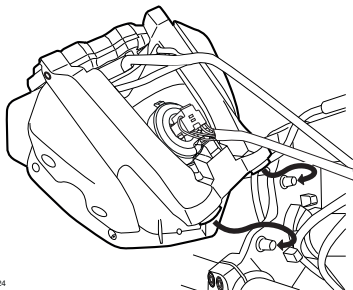

ZALUM1224

7. Vraag indien nodig een Yamaha dealer de koplamplichtbundel af te stellen.

DAU24205

Gloeilamp in richtingaanwijzer vervangen

1. Verwijder de lamplens van de richtingaanwijzer door de schroeven te verwijderen.

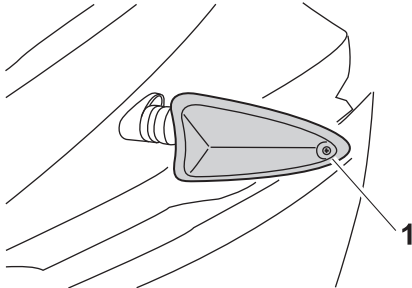

1. Schroef

2. Verwijder de defecte gloeilamp door deze in te drukken en linksom te draaien.

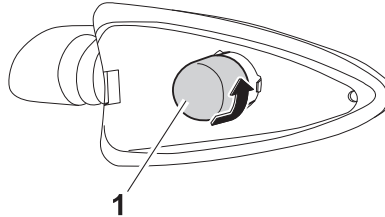

ZAUM1223

1. Gloeilamp richtingaanwijzer

3. Plaats een nieuwe gloeilamp in de fitting, druk deze in en draai rechtsom tot hij stuit.
4. Monteer de lamplens door de schroef aan te brengen. **LET OP: Draai de schroef niet te vast, hierdoor kan de lens breken.** [DCA11192]

DAUM3510

De gloeilamp van de kentekenverlichting vervangen

1. Verwijder de lampeenheid voor kentekenverlichting door de schroef los te draaien.

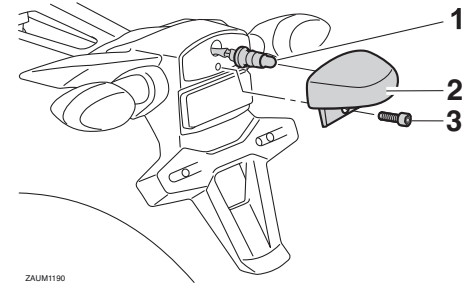

ZAUM1190

1. Gloeilampfitting kentekenverlichting
2. Kentekenverlichtingsunit
3. Schroef

2. Verwijder de gloeilampfitting van de kentekenverlichting (samen met de gloeilamp) door deze uit te trekken.
3. Verwijder de defecte gloeilamp door deze uit te trekken.
4. Steek een nieuwe gloeilamp in de fitting.
5. Breng de lampfitting aan (samen met de gloeilamp) door deze vast te drukken.

6. Monteer de lampeenheid voor kente-kenverlichting door de schroef aan te brengen.

DAU24351

Ondersteunen van de motorfiets

Dit model is niet voorzien van een middenblok, neem daarom de volgende voorzorgsmaatregelen in acht bij het verwijderen van het voor- en achterwiel of bij het uitvoeren van ander onderhoud waarbij de motorfiets rechtop moet staan. Controleer of de motorfiets stabiel en horizontaal staat alvorens onderhoud te verrichten. Onder het motorblok kan een stevige houten kist gezet worden voor extra stabiliteit.

Onderhoud aan het voorwiel

1. Stabiliseer de achterzijde van de motorfiets met een motorstandaard of, als geen andere standaard voorhanden is, door een krik te plaatsen onder het frame aan de voorzijde van het achterwiel.
2. Breng het voorwiel los van de grond met gebruik van een motorfietsstandaard.

Verwijderen van het achterwiel

Breng het achterwiel los van de grond met een motorfietsstandaard of, als deze niet voorhanden is, door een krik te plaatsen onder beide zijden van het frame aan de voorzijde van het achterwiel, of onder beide uiteinden van de achterbrug.

DAU44792

Voorwiel (voor modellen zonder ABS)

DWA14841

WAARSCHUWING

Wielen van ABS-modellen moeten door een Yamaha-dealer verwijderd en gemonteerd worden.

DAU56531

Om het voorwiel te verwijderen

DWA10822

WAARSCHUWING

Zorg dat de machine veilig wordt ondersteund, zodat deze niet kan omvallen.

1. Draai de klembouten van de voorwielas los en draai dan de wielasbouten en vervolgens de remklauwbouten los.

PERIODIEK ONDERHOUD EN AFSTELLINGEN

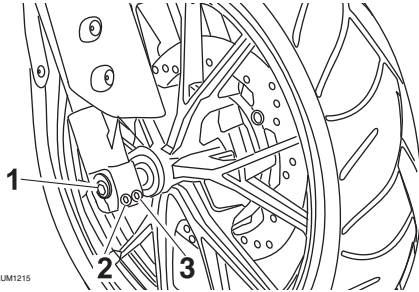

ZAUM1215

1. Wielasbout
2. Klembout voorwielas A
3. Klembout voorwielas B

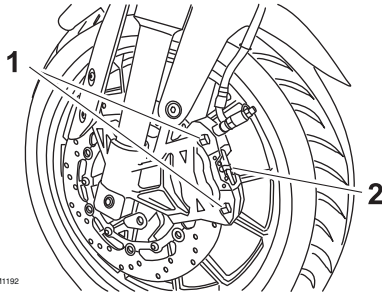

ZAUM1192

1. Remklauwbout
2. Remklauw

2. Licht het voorwiel van de grond volgens de werkwijze in de vorige paragraaf "Ondersteunen van de motorfiets".

3. Verwijder de remklauw door de bouten los te halen. **LET OP: Bekrachtig de rem niet terwijl het wiel en de remschijf zijn verwijderd, anders worden de remblokken tegen elkaar geperst.** [DCA11073]
4. Trek de wielas uit en verwijder dan het wiel.

Aanbrengen van het voorwiel

1. Breng het wiel omhoog tussen de vorkpoten.
2. Steek de wielas naar binnen.
3. Laat het voorwiel zakken zodat dit op de grond rust.
4. Monteer de remklauw door de bouten aan te brengen.

OPMERKING

Kijk of er voldoende afstand tussen de remblokken is voordat de remklauw over de remschijf wordt gemonteerd.

5. Draai de wielas vast met het voorgeschreven aanhaalmoment.
6. Zet wielasklembout A en klembout B vast met het voorgeschreven aanhaalmoment.
7. Zet wielasklembout A opnieuw vast met het voorgeschreven aanhaalmoment.

8. Zet de remklauwbouten vast met het voorgeschreven aanhaalmoment.

Aanhaalmomenten:

Wielas:

59 Nm (5.9 m·kgf, 43 ft·lbf)

Klembout voorwielas:

23 Nm (2.3 m·kgf, 17 ft·lbf)

Remklauwbout:

38 Nm (3.8 m·kgf, 27 ft·lbf)

9. Duw het stuur enkele malen stevig op en neer om te controleren of de voorvork correct werkt.

PERIODIEK ONDERHOUD EN AFSTELLINGEN

Achterwiel (voor modellen zonder ABS)

DAU44802

DWA14841

WAARSCHUWING

Wielen van ABS-modellen moeten door een Yamaha-dealer verwijderd en gemonteerd worden.

DAU56701

Verwijderen van het achterwiel

DWA10822

WAARSCHUWING

Zorg dat de machine veilig wordt ondersteund, zodat deze niet kan omvallen.

1. Draai de wielasmoer los.

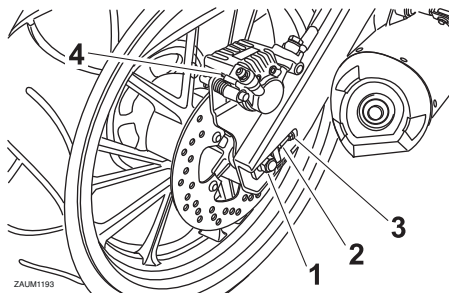

1. Wielasmoer
2. Stelbout spanning aandrijfketting
3. Borgmoer
4. Remklauw

2. Licht het achterwiel van de grond volgens de werkwijze op pagina 6-35.
3. Verwijder de wielasmoer.
4. Draai de borgmoer volledig los aan beide zijden van de achterbrug.
5. Draai de stelbouten van de aandrijfketting volledig in richting (a) en druk het wiel naar voren.

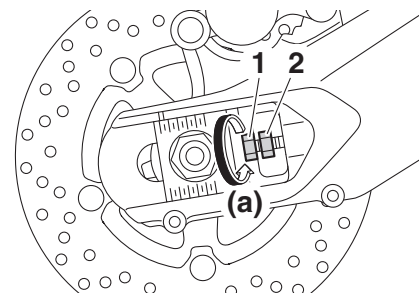

1. Stelbout spanning aandrijfketting
2. Borgmoer

6. Haal de aandrijfketting van het achtertandwiel.

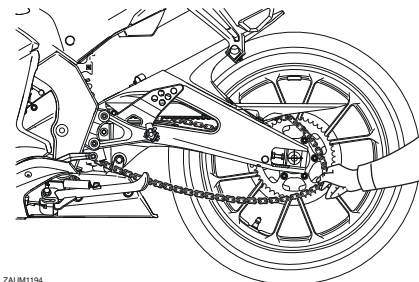

ZALM1194

OPMERKING

- Als het verwijderen van de aandrijfketting problemen oplevert, verwijder dan eerst de wielas en breng het wiel voldoende omhoog om de ketting van het achtertandwiel te kunnen halen.
- De aandrijfketting kan niet worden gesplitst.

7. Ondersteun de remklauwsteun, trek de wielas uit en verwijder dan het wiel. **LET OP: Bekrachtig de rem niet terwijl het wiel en de remschijf zijn verwijderd, anders worden de remblokken tegen elkaar geperst.**

[DCA11073]

Om het achterwiel aan te brengen

1. Monteer het wiel en de remklauwsteun door de wielas vanaf de linkerzijde in te steken.

OPMERKING

- Controleer of de sleuf in de remklauwsteun over de aanslag op de achterbrug is geplaatst.
- Kijk of er voldoende afstand tussen de remblokken is voordat u het wiel aanbrengt.

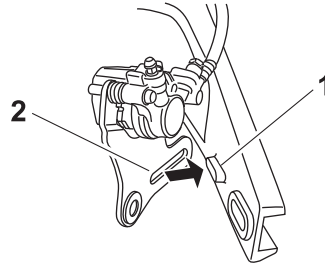

1. Borging
2. Sleuf
2. Breng de aandrijfketting aan op het achtertandwiel.
3. Breng de wielasmoer aan.
4. Laat het achterwiel tot op de grond zakken en klap daarna de zijstandaard omlaag.
5. Stel de spanning van de aandrijfketting af. (Zie pagina 6-23.)
6. Draai de wielasmoer vast en zet daarna de borgmoeren vast met de voorgeschreven aanhaalmomenten.

Aanhaalmomenten:

Wielasmoer:

85 Nm (8.5 m·kgf, 61 ft·lbf)

Borgmoer:

16 Nm (1.6 m·kgf, 12 ft·lbf)

Problemen oplossen

Yamaha motorfietsen ondergaan een grondige inspectie voordat ze vanaf de fabriek op transport gaan, maar tijdens gebruik kunnen toch storingen optreden. Problemen in de brandstof-, compressie- of ontstekingsystemen kunnen bijvoorbeeld de oorzaak zijn van slecht starten of een afname in motorvermogen.

In de volgende storingzoekschema's is een snelle en gemakkelijke werkwijze weergegeven om deze vitale systemen zelf te kunnen controleren. Ga met uw motorfiets echter wel naar een Yamaha dealer als reparaties nodig zijn, hier zijn vakkundige monteurs aanwezig die beschikken over het benodigde gereedschap en de ervaring en vakkennis om het nodige onderhoud aan de motorfiets correct te verrichten.

Gebruik uitsluitend originele Yamaha vervangingsonderdelen. Niet-originele onderdelen lijken misschien op Yamaha onderdelen maar zijn toch vaak van mindere kwaliteit en hebben een kortere levensduur, zodat dan later mogelijk toch dure reparaties nodig zijn.

PERIODIEK ONDERHOUD EN AFSTELLINGEN

DWA15142

WAARSCHUWING

Rook niet tijdens het controleren van het brandstofsysteem en let erop dat er geen open vuur of vonken in de omgeving zijn, inclusief waakvlammen van geisers of ovens. Benzine en benzinedampen kunnen vlam vatten of exploderen, met ernstig letsel of schade aan eigendommen tot gevolg.

Storingzoekschema's

Startproblemen of slechte werking van de motor

1. Brandstof

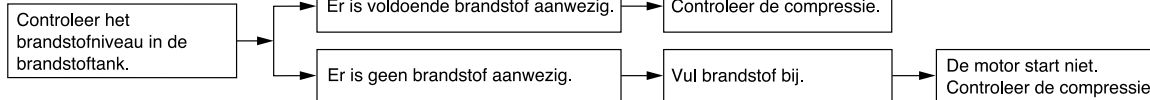

2. Compressie

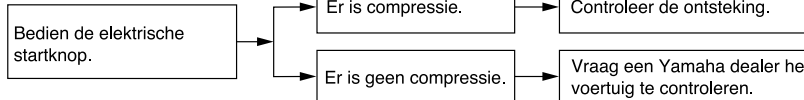

3. Ontsteking

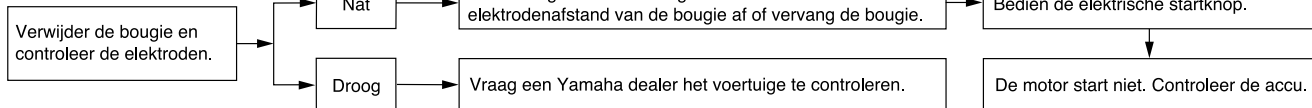

4. Accu

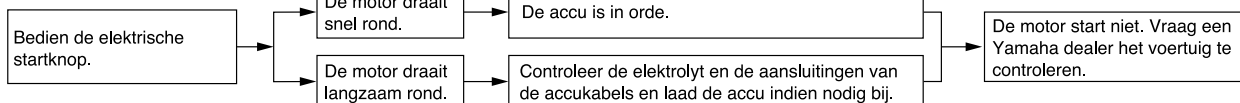

PERIODIEK ONDERHOUD EN AFSTELLINGEN

Oververhitte motor

DWA10401

⚠ WAARSCHUWING

- Verwijder de koelvloeistofradiatorvuldop niet terwijl de motor en de koelvloeistofradiator nog heet zijn. Hete vloeistof en stoom kan naar buiten spuiten en zo ernstige brandwonden veroorzaken. Wacht tot de motor is afgekoeld.
- Breng na verwijderen van de borgbout voor de radiatorvuldop een dikke doek, bijvoorbeeld een handdoek, aan over de radiatorvuldop en draai deze dan langzaam linksom tegen de aanslag zodat de nog aanwezige druk kan ontsnappen. Druk de dop omlaag zodra het sissgeluid stopt en draai deze linksom en verwijder de dop.

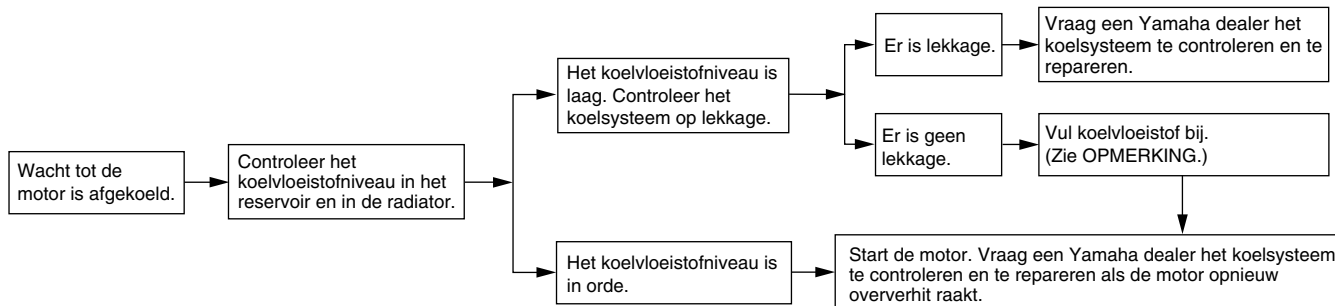

OPMERKING

Als geen koelvloeistof beschikbaar is, kan tijdelijk leidingwater worden gebruikt, maar dit moet wel zo snel mogelijk door de voorgeschreven koelvloeistof worden vervangen.

Matkleur, let op

DAU37834

DCA15193

LET OP

Sommige modellen zijn uitgerust met matkleurige onderdelen. Raadpleeg een Yamaha dealer voor advies over wat voor producten gebruikt moeten worden om het voertuig te reinigen. Het gebruik van een borsteltje, chemische producten of reinigingsmiddelen tijdens het reinigen van deze onderdelen kan het oppervlak bekrassen of beschadigen. Ook was moet niet worden aangebracht op een van de matkleurige onderdelen.

Verzorging

DAUM2453

De open constructie van een motorfiets maakt de fraaie techniek beter zichtbaar, maar de machine is hierdoor ook kwetsbaarder. Er kan roestvorming en corrosie optreden, ook al zijn hoogwaardige componenten gebruikt. Een roestige uitlaatpijp valt bij een auto niet zo op, maar doet bij een motorfiets afbreuk aan het algehele uiterlijk. Regelmatige en correcte verzorging is niet alleen vereist volgens de garantiebepalingen, maar zorgt ook dat de motorfiets er langer mooi uit blijft zien, verlengt de levensduur en verbetert de prestaties.

Alvorens te reinigen

1. Dek de uitlaatdemperopening af met een plastic zak nadat de motor is afgekoeld.
2. Controleer of alle doppen en afdekkpluggen en alle elektrische stekkers en aansluitingen, inclusief de bougie-doppen, stevig zijn bevestigd.
3. Verwijder hardnekkige vervuiling, zoals verbrande olie op het carter, met een ontvetter en een borstel, maar gebruik dergelijke producten nooit op afdichtingen, pakkingen, tandwielen, de aandrijfketting en de wielassen. Spoel vuil en ontvetter altijd af met water.

Reinigen

DCA10773

LET OP

- Vermijd het gebruik van sterke en bijtende wielreinigingsmiddelen, vooral bij spaakwielen. Als dergelijke producten toch worden gebruikt om hardnekkig vuil los te maken, laat het reinigingsmiddel dan niet langer inwerken dan is vermeld in de gebruiksinstructies. Spoel vervolgens grondig na met water, laat direct drogen en breng daarna een corrosiewerende spray aan.
- Bij verkeerd reinigen kunnen kunststof delen (zoals stroomlijnpanelen, framepanelen, kuipruiten, koplamplenzen, lenzen van de instrumentenverlichting enz.) en de uitlaatdempers beschadigd raken. Gebruik alleen een zachte, schone doek of een spons met water om kunststof delen te reinigen. Als de kunststof delen met water niet afdoende kunnen worden gereinigd, kan een mild reinigingsmiddel met water worden gebruikt. Spoel reinigingsmiddelresten zorgvuldig af met grote hoeveelheden water, aangezien ze de kunststof delen kunnen beschadigen.

VERZORGING EN STALLING VAN DE MOTORFIETS

- Gebruik geen bijtende chemische reinigingsmiddelen op kunststof delen. Vermijd het gebruik van doeken of sponzen die in contact zijn geweest met bijtende of schurende reinigingsmiddelen, oplosmiddelen of thinner, brandstof (benzine), roestverwijderingsmiddelen of corrosieremmers, remvloeistof, anti-vries of elektrolyt.
- Gebruik geen hogedrukreinigers of stoomreinigers, omdat dan op de volgende plaatsen water kan doordringen en zo schade kan ontstaan: afdichtingen (van wiel- en achterbruglagers, voorvork en remmen), elektrische componenten (kabelstekkers, messtekkers, instrumenten, schakelaars en verlichting), beluchtungs- en ontluchtungs-slangen.
- Bij motorfietsen met een kuipruit: Gebruik geen bijtende reinigingsmiddelen of harde sponzen, deze veroorzaken dofheid en laten krasjes achter. Sommige reinigingsmiddelen voor kunststof laten eveneens krasjes achter op de kuipruit. Test het product op een klein, niet-zichtbaar gedeelte van de kuipruit om zeker te zijn dat

geen sporen achterblijven op de kuipruit. Als de kuipruit krasjes vertoont, breng dan na wassen een hoogwaardige polish voor gebruik op kunststof aan.

Na normaal gebruik

Verwijder vuil met warm water, een mild reinigingsmiddel en een zachte, schone spons en spoel dan grondig met schoon water. Gebruik een tandenborstel of fles-senborstel voor moeilijk bereikbare plekken. Hardnekkig vastzittend vuil en insectenresten laten gemakkelijker los als de bewuste plek alvorens te reinigen een paar minuten met een vochtige doek wordt bedekt. Gebruik de speciale spons onder de gereedschapsset om de uitlaatdemper te reinigen en verkleuringen hierop te verwijderen.

Na rijden in regen, aan de kust of op bepekelde wegen

Zeelucht en wegenzout waarmee wegen in de winter worden bestrooid hebben in combinatie met water een zeer corrosieve werking; handel daarom als volgt na een rit in een regenbui, nabij de kust of op bepekelde wegen.

OPMERKING

In de winter gestrooid wegenzout kan nog tot in de lente aanwezig blijven.

1. Reinig de motorfiets met koud water en een mild reinigingsmiddel nadat de motor is afgekoeld. **LET OP: Gebruik geen warm water, dit versnelt de corrosieve werking van het zout.**

[DCA10792]

2. Laat de motorfiets drogen en breng dan met een spuitbus een corrosiewerend middel aan op alle metalen delen, ook op verchromde en vernikkelde componenten, om zo corrosie te voorkomen.

Na reiniging

1. Droog de motorfiets met een zeemleren lap of een vochtabsorberende doek.
2. Laat de aandrijfketting direct drogen en smeer hem om roestvorming te voorkomen.
3. Gebruik een chroompolish om verchromde, aluminium en roestvrijstaalen delen te doen glanzen, ook het uitlaatsysteem. (Zelfs thermische verkleuringen op roestvrijstaalen uitlaatsystemen kunnen door oppoetsen worden verwijderd.)

VERZORGING EN STALLING VAN DE MOTORFIETS

4. Het is aan te bevelen om met een spuitbus een corrosiewerend middel aan te brengen op alle metalen delen, ook op verchromde en vernikkelde componenten, om zo corrosie te voorkomen.
5. Gebruik oliespray als universeel schoonmaakmiddel om nog achtergebleven vuil te verwijderen.
6. Werk kleine lakbeschadigingen door steenslag e.d. bij.
7. Zet alle gelakte oppervlakken in de was.
8. Laat de motorfiets volledig drogen alvorens deze te stallen of af te dekken.

DWA11132

WAARSCHUWING

Verontreiniging van de remmen of banden kan leiden tot verlies van de controle over de machine.

- Controleer of er geen olie of was op de remmen of banden zit.
- Reinig de remschijven en remvoeringen indien nodig met een normale remschijfreiniger of aceton en spoel de banden schoon met lauw water en een mild reinigingsmiddel. Test de remwerking en het wegge-

drag van de machine in bochten voordat u met hoge snelheden gaat rijden.

DCA10801

LET OP

- Breng een geringe hoeveelheid oliespray en was aan en verwijder overtollige hoeveelheden.
- Breng oliespray of was nooit aan op rubber of kunststof delen, behandel deze met een daartoe bestemd verzorgingsmiddel.
- Vermijd het gebruik van schurende poetsmiddelen, deze tasten de lak aan.

OPMERKING

- Vraag een Yamaha dealer om advies over de te gebruiken producten.
- Door wassen, regenachtig weer of een vochtig klimaat kan de koplampplens beslagen raken. Inschakelen van de koplamp gedurende een korte periode zal helpen bij de verwijdering van het vocht.

Stalling

DAU43203

Korte termijn

Stal uw motorfiets steeds op een koele en droge plek en bescherm indien nodig tegen stof met een luchtdoorlatende stallinghoes. Zorg ervoor dat de motor en het uitlaatsysteem zijn afgekoeld alvorens de motorfiets af te dekken.

DCA10811

LET OP

- Als de motorfiets wordt gestald in een slecht geventileerde ruimte of in vochtige toestand wordt afgedekt met een hoes of een dekzeil, zal water en vocht kunnen binnendringen en roestvorming veroorzaken.
- Voorkom corrosie door de machine niet te stallen in een vochtige kelder, een stal (i.v.m. de aanwezigheid van ammoniakdamp) en in een opslagruimte voor sterke chemicaliën.

Lange termijn

Alvorens uw motorfiets gedurende meerdere maanden aaneen te stallen:

1. Volg alle instructies op in de paragraaf "Verzorging" in dit hoofdstuk.

VERZORGING EN STALLING VAN DE MOTORFIETS

2. Vul de brandstoftank en voeg een stabilisatoradditief (indien verkrijgbaar) toe om roestvorming in de tank en achteruitgang van de brandstof te voorkomen.
3. Voer de volgende stappen uit om de cilinder, de zuigerverven etc. te beschermen tegen corrosie.
 - a. Verwijder de bougiekop en de bougie.
 - b. Giet een theelepel motorolie in het bougiegat.
 - c. Breng de bougiekop aan op de bougie en leg dan de bougie zodanig op de cilinderkop dat de elektroden aan massa liggen. (Dit voorkomt vonken tijdens de volgende stap.)
 - d. Laat de motor een paar keer ronddraaien op de startmotor. (De cilinderwand wordt zo geolied.)
 - e. Haal de bougiekop los van de bougie en breng dan de bougie en de bougiekop weer aan.
4. Smeer alle bedieningskabels en scharnierpunten van alle hendels en pedalen en van de zijstandaard/middenbok.
5. Controleer de bandenspanning, corrigeer deze indien nodig en breng dan de motorfiets omhoog, zodat beide wielen los van de grond zijn. Een andere mogelijkheid is de wielen elke maand iets te draaien, zodat de banden niet op één gedeelte sterker achteruitgaan.
6. Dek de uitlaatdemper af met een plastic zak om te voorkomen dat vocht kan binnendringen.
7. Verwijder de accu en laad deze volledig bij. Berg de accu op een koele en droge plek op en laad deze eens per maand bij. Berg de accu niet op een overmatig koude of warme plek op [onder 0 °C (30 °F) of boven 30 °C (90 °F)]. Zie pagina 6-29 voor meer informatie over het opbergen van de accu.

OPMERKING

Voer eventueel benodigde reparaties uit voordat u uw motorfiets stalt.

[DWA10952]

Afmetingen:

Totale lengte:
1950 mm (76.8 in)
Totale breedte:
745 mm (29.3 in)
Totale hoogte:
1025 mm (40.4 in)
Zadelhoogte:
810 mm (31.9 in)
Wielbasis:
1350 mm (53.1 in)
Grondspeling:
140 mm (5.51 in)
Kleinste draaicirkel:
2500 mm (98.4 in)

Gewicht:

Rijklaar gewicht:
MT125 138 kg (304 lb)
MT125A 140 kg (309 lb)

Motor:

Type motor:
Vloeistofgekoeld, 4-takt, SOHC
Cilinderopstelling:
1-cilinder
Slagvolume:
124 cm³
Boring × slag:
52.0 × 58.6 mm (2.05 × 2.31 in)
Compressieverhouding:
11.2 : 1
Startsysteem:
Elektrische startmotor
Smeersysteem:
Wet sump

Motorolie:

Aanbevolen merk:
YAMALUBE
Type:
SAE 10W-30, 10W-40, 15W-40, 20W-40 of
20W-50

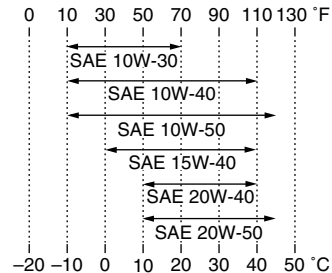

Aanbevolen kwaliteit motorolie:
Type API service SG of hoger, JASO MA
norm
Hoeveelheid motorolie:
Zonder vervanging van oliefilterelement:
0.95 L (1.00 US qt, 0.84 Imp.qt)
Met vervanging van oliefilterelement:
1.00 L (1.06 US qt, 0.88 Imp.qt)

Hoeveelheid koelvloeistof:

Koelvloeistofreservoir (tot aan de merkstreep
voor maximumniveau):
0.25 L (0.26 US qt, 0.22 Imp.qt)
Radiateur (inclusief alle leidingen):
1.00 L (1.06 US qt, 0.88 Imp.qt)

Luchtfilter:

Luchtfilterelement:
Droog element

Brandstof:

Aanbevolen brandstof:
Loodvrije superbenzine (Gasohol (E10)
acceptabel)
Inhoud brandstoftank:
11.5 L (3.04 US gal, 2.53 Imp.gal)
Hoeveelheid reservebrandstof:
3.0 L (0.79 US gal, 0.66 Imp.gal)

Brandstofinjectie:

Gasklep huis:
Het teken van identificatie:
5D78 10

Bougie(s):

Fabrikant/model:
NGK/CR9E
Elektrodenafstand:
0.7–0.8 mm (0.028–0.031 in)

Koppeling:

Type koppeling:
Nat, meervoudige plaat

Versnellingsbak:

Primaire reductieverhouding:
73/24 (3.042)
Eindoverbrenging:
Ketting
Secundaire reductieverhouding:
48/14 (3.429)
Type versnellingsbak:
Constant mesh, 6 versnellingen
Bediening:
Bediening met linkervoet
Overbrengingsverhoudingen:
1e:
34/12 (2.833)

SPECIFICATIES

- 2e:
30/16 (1.875)
3e:
30/22 (1.364)
4e:
24/21 (1.143)
5e:
22/23 (0.957)
6e:
21/25 (0.840)

Chassis:

- Type frame:
Semi-dubbel wiegframe
Spoorhoek:
25.00 graad
Naspoor:
89 mm (3.5 in)

Voorband:

- Type:
Tubeless
Maat:
100/80-17 M/C 52H(PIRELLI)-
52S(MICHELIN)
Fabrikant/model:
PIRELLI/SPORT DEMON
Fabrikant/model:
MICHELIN/PILOT STREET

Achterband:

- Type:
Tubeless
Maat:
130/70-17 M/C 62H(PIRELLI)-
62S(MICHELIN)

- Fabrikant/model:
PIRELLI/SPORT DEMON
Fabrikant/model:
MICHELIN/PILOT STREET

Belading:

- Maximale belasting:
MT125 180 kg (397 lb)
MT125A 178 kg (392 lb)
(Totaal gewicht van bestuurder, passagier,
bagage en accessoires)

Bandenspanning (gemeten aan koude banden):

- Gewichtsverdeling:
0-90 kg (0-198 lb)
Voor:
180 kPa (1.80 kgf/cm², 26 psi)
Achter:
200 kPa (2.00 kgf/cm², 29 psi)
Gewichtsverdeling:
MT125 90-180 kg (198-397 lb)
MT125A 90-178 kg (198-392 lb)
Voor:
180 kPa (1.80 kgf/cm², 26 psi)
Achter:
225 kPa (2.25 kgf/cm², 33 psi)

Voorwiel:

- Type wiel:
Gietwiel
Velgmaat:
17xMT2.75

Achterwiel:

- Type wiel:
Gietwiel

- Velgmaat:
17 x MT3.75

Voorrem:

- Type:
Enkele schijfrem
Bediening:
Bediening met rechterhand
Aanbevolen remvloeistof:
DOT 4

Achterrem:

- Type:
Enkele schijfrem
Bediening:
Bediening met rechervoet
Aanbevolen remvloeistof:
DOT 4

Voorwielophanging:

- Type:
Telescoopvork
Veer/schokdempertype:
Schroefveer/oliedemper
Veerweg:
130 mm (5.1 in)

Achterwielophanging:

- Type:
Achterbrug (link-ophanging)
Veer/schokdempertype:
Schroefveer/oliedemper
Veerweg:
114 mm (4.5 in)

Elektrische installatie:

- Ontstekingssysteem:
Transistorontsteking

Laadsysteem:

Wisselstroomdynamo met permanente magneten

Accu:**Model:**

12N5.5-4A / YUASA

Voltage, capaciteit:

12 V, 5.5 Ah

Koplamp:**Type gloeilamp:**

Halogeenlamp

Gloeilampen voltage, wattage × aantal:**Koplamp:**

12 V, 55.0 W/60.0 W × 1

Achterlicht/remlicht unit:

LED

Voorste richtingaanwijzer:

12 V, 10.0 W × 2

Achterste richtingaanwijzer:

12 V, 10.0 W × 2

Parkeerlicht:

LED

Kentekenverlichting:

12 V, 5.0 W × 1

Instrumentenverlichting:

LED

Controlelampje vrijstand:

LED

Controlelampje grootlicht:

LED

Controlelampje richtingaanwijzers:

LED

Controlelampje brandstofniveau:

LED

Waarschuwinglampje motorstoring:

LED

ABS-waarschuwinglampje:

MT125A LED

Zekeringen:**Hoofdzekering:**

20.0 A

Koplampzekering:

15.0 A

Zekering signaleringssysteem:

7.5 A

Zekering ontstekingssysteem:

7.5 A

Zekering radiatorkoelvin:

5.0 A

Zekering ABS-regeleenheid:

MT125A 10.0 A

Zekering ABS-motor:

MT125A 30.0 A

Zekering van de ABS-solenoïdeklep:

MT125A 20.0 A

Backup-zekering:

10.0 A

GEBRUIKERSINFORMATIE

DAU40793

Identificatienummers

Noteer het voertuigidentificatienummer en de gegevens op de modelinformatiesticker in onderstaande ruimtes. Deze gegevens heeft u nodig om reserveonderdelen bij een Yamaha dealer te bestellen of wanneer uw voertuig is gestolen.

VOERTUIGIDENTIFICATIENUMMER:

MODELINFORMATIESTICKER:

Voertuigidentificatienummer

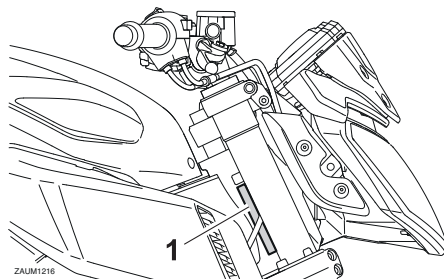

1. Voertuigidentificatienummer

Het voertuigidentificatienummer is ingeslagen op de balhoofdbuis. Noteer dit nummer in het daartoe bestemde vakje.

OPMERKING

Het voertuigidentificatienummer is bedoeld voor identificatie van uw motorfiets en kan worden gebruikt om uw motor in uw land aan te melden voor kentekenregistratie.

DAU26401

Modelinformatiesticker

DAU26471

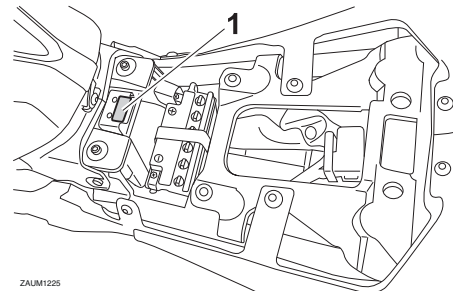

1. Modelinformatiesticker

De modelinformatiesticker is onder het bestuurszadel bevestigd aan het frame. (Zie pagina 3-17.) Noteer de informatie op deze sticker in het daartoe bestemde vakje. Deze informatie is nodig om reserve-onderdelen te bestellen bij een Yamaha dealer.

A	Aandrijfketting, reinigen en smeren 6-25	I	Identificatienummers..... 9-1	Remhendel.....3-13
	ABS (voor modellen met ABS).....3-13		Informatieschakelaar..... 3-12	Remlichtschakelaars..... 6-20
	ABS-waarschuwingslampje (voor modellen met ABS) 3-3		Inrijperiode 5-3	Rempedaal.....3-13
	Accu 6-29	K	Kabels, controleren en smeren 6-25	Rempedaal, controleren en smeren 6-27
	Achterbrugscharnierpunten, smeren.... 6-27		Klepspeling 6-15	Remvloeistofniveaue, controleren 6-22
	Achterlicht/remlichtunit 6-33		Koelvloeistof..... 6-13	Remvloeistof, verversen 6-23
B	Banden 6-16		Koplampgloeilamp, vervangen 6-32	Richtingaanwijzerschakelaar 3-11
	Bestuurderszadel..... 3-17		Koppelingshendel 3-12	S
	Bougie, controleren 6-9		Koppelingshendel, vrije slag afstellen..... 6-19	Schakelen 5-2
	Brandstof..... 3-15	L		Schakelpedaal 3-12
	Brandstofverbruik, tips voor een zuinig 5-3		Lichtsignaalschakelaar..... 3-11	Smering en onderhoud, periodiek 6-4
C	Claxonschakelaar..... 3-11		Luchtfilterelement en aftapslang, vervangen en reinigen..... 6-14	Spanning aandrijfketting..... 6-23
	Contactslot/stuurslot 3-1	M		Specificaties 8-1
	Controlelampje brandstofniveaue 3-2		Matkleur, let op 7-1	Stalling 7-3
	Controlelampje grootlicht 3-2		Modelinformatiesticker..... 9-1	Startknop 3-12
	Controlelampje richtingaanwijzers 3-2		Motorolie en oliefilterelement..... 6-10	Startpersysteem..... 3-18
	Controlelampjes en waarschuwinglampjes..... 3-2		Multifunctionele meter 3-4	Stationair toerental, controleren 6-14
D	De motor starten..... 5-1	N		Storingzoekschema's 6-40
	Dimlichtschakelaar 3-11		Noodstoppschakelaar 3-11	Stroomlijnpanelen, verwijderen en aanbrengen 6-8
G	Gasgreep en gaskabel, controleren en smeren 6-26	O		Stuurschakelaars 3-11
	Gereedschapset 6-2		Onderhoud, uitstootcontrolesysteem 6-3	Stuursysteem, controleren 6-28
	Gloeilamp richtingaanwijzer, vervangen..... 6-34		Ondersteunen van de motorfiets 6-35	T
	Gloeilamp van kentekenverlichting, vervangen..... 6-34	P		Tankdop..... 3-14
			Parkeerlicht 6-33	U
			Parkeren 5-4	Uitlaatkatalysator 3-16
			Plaats van de onderdelen 2-1	V
			Problemen oplossen 6-38	Veiligheidsinformatie..... 1-1
R				Verzorging..... 7-1
			Rem- en koppelingshendels, controleren en smeren..... 6-26	Voertuigidentificatienummer 9-1
				Voor- en achterremblokken controleren 6-21
				Voorremhendel, controleren van vrije slag 6-20

INDEX

Voorvork, controleren	6-28
Vrije slag van de gasgreep, afstellen	6-15
Vrije slag van rempedaal, afstellen	6-20
Vrijstandcontrolelampje	3-2

W

Waarschuwinglampje motorstoring	3-2
Wiel, achter (voor modellen zonder ABS).....	6-37
Wielen	6-18
Wielagers controleren	6-29
Wiel, voor (voor modellen zonder ABS).....	6-35

Z

Zekeringen, vervangen	6-30
Zijstandaard	3-18
Zijstandaard, controleren en smeren	6-27



MBK Industrie

Z.I. de Rouvroy 02100 Saint Quentin

Société Anonyme au capital de 45 000 000 €

R.C St-Quentin B 329 035 422

PRINTED IN THE NETHERLANDS

2014.07