

MBK 

SKYLINER

INSTRUCTIEBOEKJE

YP125E

5D8-F819P-D0

Welkom in de wereld van MBK rijders!

Als eigenaar van de YP125E profiteert u van MBK's ervaring en technische kennis in het ontwerpen en fabriceren van producten van topkwaliteit, waarmee MBK haar verdiende reputatie van betrouwbaarheid heeft verworven.

Neem rustig de tijd om deze handleiding aandachtig door te lezen, zodat u plezier zult hebben van alle functies van uw YP125E. Deze gebruikershandleiding geeft instructies over bediening, inspectie en onderhoud van de scooter, terwijl ook wordt beschreven hoe u uzelf en anderen persoonlijk letsel en schade kunt besparen.

De vele tips in deze handleiding helpen u bovendien om uw scooter in optimale conditie te houden. Als er tenslotte toch nog vragen zijn, aarzel dan niet en neem contact op met de MBK dealer.

Het MBK team wenst u veilig en plezierig rijden toe. En vergeet niet, veiligheid voor alles!

BELANGRIJKE INFORMATIE IN DE HANDLEIDING

DAU34111

Bijzonder belangrijke informatie is in deze handleiding gemarkeerd met de volgende aanduidingen:

	Het Safety Alert symbool betekent ATTENTIE! LET OP! HET GAAT OM UW VEILIGHEID!
 WAARSCHUWING	Wanneer de instructies vermeld in een WAARSCHUWING <u>niet worden opgevolgd, kan dit leiden tot ernstig of zelfs dodelijk letsel voor de bestuurder, omstanders of degene die de scooter inspecteert of repareert.</u>
LET OP:	De aanduiding LET OP geeft aan dat er speciale voorzorgsmaatregelen moeten worden getroffen om schade aan de scooter te voorkomen.
OPMERKING:	De aanduiding OPMERKING staat bij belangrijke informatie die procedures kan vereenvoudigen of verhelderen.

OPMERKING:

- Deze handleiding moet worden gezien als een permanent onderdeel van deze scooter en moet altijd bij de scooter blijven, ook als deze later wordt verkocht.
- MBK werkt voortdurend aan verbeteringen ten aanzien van productontwerp en kwaliteit. Om deze reden kan er soms sprake zijn van kleine verschillen tussen uw scooter en de beschrijving ervan in deze handleiding, ook al bevat de handleiding de meest recente productinformatie ten tijde van publicatie. Als u vragen heeft over deze handleiding, neem dan contact op met uw MBK dealer.

DWA12410

WAARSCHUWING

LEES DEZE HANDLEIDING AANDACHTIG HELEMAAL DOOR VOORDAT U DEZE SCOOTER GAAT GEBRUIKEN.

*Product en specificaties kunnen zonder voorafgaande aankondiging worden gewijzigd.

BELANGRIJKE INFORMATIE IN DE HANDLEIDING

DAUS1172

**YP125E
HANDLEIDING
©2006 door YAMAHA MOTOR ESPAÑA S.A.
1e uitgave, Augustus 2006
Alle rechten voorbehouden.
Elke vorm van herdruk of onbevoegd gebruik
zonder schriftelijke toestemming van
YAMAHA MOTOR ESPAÑA S.A.
is uitdrukkelijk verboden.
Gedrukt in Neederland.**

INHOUDSOPGAVE

INLEIDING

BELANGRIJKE INFORMATIE IN DE HANDLEIDING

INHOUDSOPGAVE

VEILIGHEIDSINFORMATIE1-1

Andere aandachtspunten voor veilig motorrijden1-5

BESCHRIJVING2-1

Aanzicht linkerzijde2-1

Aanzicht rechterzijde2-2

Bedieningen en instrumenten2-3

FUNCTIES VAN INSTRUMENTEN EN

BEDIENINGEN3-1

Contactslot/stuurslot3-1

Controlelampjes3-2

Snelheidsmeterunit3-3

Brandstofniveaumeter3-4

Klok3-4

Antidiefstal-alarmsysteem (optie)3-5

Stuurschakelaars3-5

Voorremhendel3-6

Achterremhendel3-7

Tankdop3-7

Brandstof3-8

Tankbeluchtingsslang/
overloopslang3-9

Uitlaatkatalysator3-10

Zadel3-10

Voorste opbergcompartiment3-11

Opbergcompartiment3-12

Afstellen van de schokdemperunits3-13

Zijstandaard3-13

Startspersysteem3-14

CONTROLES VOOR HET

STARTEN4-1

Controlelijst voor gebruik4-2

GEBRUIK EN BELANGRIJKE

RIJ-INFORMATIE5-1

Starten van een koude motor5-1

Wegrijden5-2

Sneller en langzamer rijden5-2

Remmen5-3

Tips voor een zuinig brandstofverbruik5-3

Inrijperiode5-4

Parkeren5-4

PERIODIEK ONDERHOUD EN

KLEINERE REPARATIES6-1

Boordgereedschapsset6-1

Periodiek smeer- en onderhoudsschema6-3

Panelen verwijderen en aanbrengen6-6

Controleren van de bougie6-7

Motorolie6-9

Versnellingsbakolie6-11

Koelvloeistof6-12

Luchtfilter en luchtfilterelementen in v-snaarbehuizing6-14

Afstellen van de carburateur6-16

Speling van de gaskabel afstellen6-16

Klepspeling6-17

Banden6-17

Gietwielen6-19

Vrije slag voor- en achterremhendel6-19

Voor6-19

Achter6-19

Controleren van voor- en achterremblokken6-20

Controleren van remvloeistofniveau6-21

Verversen van remvloeistof6-22

Controleren en smeren van kabels6-22

Smeren van voor- en achterremhendels6-22

Controleren en smeren van middenbok en zijstandaard6-23

Voorvork controleren6-24

Controle van stuursysteem6-24

Controleren van wiellagers6-25

Accu6-25

Zekeringen vervangen6-27

Koplampgloeilamp vervangen	6-28
Gloeilamp in voorste richtingaanwijzer vervangen	6-30
Vervangen van gloeilamp voor remlicht/achterlicht of van gloeilamp voor achterste richtingaanwijzer.	6-31
Gloeilamp in kentekenverlichting vervangen	6-32
Parkeerlichtgloeilamp vervangen....	6-33
Problemen oplossen	6-33
Storingzoekschema's.....	6-34

VERZORGING EN STALLING VAN

DE SCOOTER	7-1
Matkleur, let op	7-1
Verzorging	7-1
Stalling	7-3

SPECIFICATIES.....

GEBRUIKERSINFORMATIE	9-1
Identificatienummers	9-1

DAU10261

SCOOTERS ZIJN TWEEWIELIGE VOERTUIGEN. HUN VEILIG GEBRUIK EN WERKING ZIJN AFHANKELIJK VAN JUISTE RIJ-TECHNIEKEN EN VAN DE DESKUNDIGHEID VAN DE BESTUURDER. ELKE BESTUURDER MOET BEKEND ZIJN MET DE VOLGENDE VEREISTEN ALVORENS MET DEZE SCOOTER TE GAAN RIJDEN.

HIJ OF ZIJ MOET:

- DOOR EEN COMPETENTE INFORMATIEBRON GRONDIG ZIJN INGELICHT OVER ALLE ASPECTEN VAN SCOOTERRIJDEN.
- ZICH HOUDEN AAN DE WAARSCHUWINGEN EN ONDERHOUDSEISEN VERMELD IN DE GEBRUIKERSHANDLEIDING.
- GRONDIG GETRAIND ZIJN IN VEILIGE EN CORRECTE RIJ-TECHNIEKEN.
- GEBRUIKMAKEN VAN PROFESSIONELE TECHNISCHE SERVICE, ZOALS AANGEGEVEN IN DE GEBRUIKERSHANDLEIDING EN/OF WANNEER DE MECHA-

NISCHE CONDITIES DIT VEREISEN.

Veilig rijden

- Controleer de machine altijd voor u gaat rijden. Een zorgvuldige controle kan een ongeval helpen voorkomen.
- Deze scooter is gebouwd voor het vervoer van de bestuurder plus een passagier.
- Het niet opmerken en herkennen van scooters door andere weggebruikers vormt de belangrijkste oorzaak van auto-/scooter ongevallen. Vaak worden ongevallen veroorzaakt doordat een autobestuurder de scooter niet heeft gezien. Zorg dat u opvalt, dat blijkt het meest effectief om het risico op een dergelijk type ongeval te verminderen.

Dus:

- Draag een jack in felle kleuren.
- Wees extra voorzichtig bij het naderen en passeren van kruisingen, daar doen ongelukken met scooters zich namelijk het meest voor.

- Ga daar rijden waar andere weggebruikers u kunnen zien. Ga niet rijden in de dode zichthoek van een andere weggebruiker.
- Bij veel ongevallen zijn onervaren bestuurders betrokken. Vaak waren bij een ongeval betrokken bestuurders zelfs niet in het bezit van een geldig rijbewijs.
- Zorg dat u bekwaam bent om te rijden en leen uw scooter alleen uit aan ervaren scooterrijders.
- Weet wat u wel en niet aankunt. Door rekening te houden met uw beperkingen helpt u ongelukken voorkomen.
- We raden aan om het scooterrijden te oefenen op plekken waar geen verkeer is, totdat u grondig bekend bent met de scooter en zijn bediening.
- Ongelukken worden vaak veroorzaakt door een fout van de scooterbestuurder. Veel bestuurders houden bij het ingaan van een bocht een TE HOGE RIJSNELHEID aan of rijden te lang rechtop

(onvoldoende schuinliggen bij de bewuste rijsnelheid), zodat de bocht dan te wijd wordt genomen.

- Neem altijd de maximum snelheid in acht en rijd nooit sneller dan de wegcondities en het verkeer toestaan.
- Geef altijd richting aan voordat u afslaat of van rijstrook wisselt. Zorg dat andere weggebruikers u kunnen zien.
- De zithouding van de bestuurder en de passagier is belangrijk voor een goede besturing.
- De bestuurder moet tijdens het rijden beide handen aan het stuur houden en beide voeten op de voetplaat, om zo de macht over het stuur te behouden.
- De passagier hoort steeds de bestuurder, de zadelband of de handgreep, indien aanwezig, met beide handen vast te houden en beide voeten op de passagiersvoetsteunen te houden.

- Neem nooit een passagier mee die niet in staat is om beide voeten stevig op de passagiersvoetsteunen te zetten.
- Rijd nooit onder invloed van alcohol of andere drugs.
- Deze scooter is uitsluitend ontworpen voor gebruik op verharde wegen. De machine is niet bedoeld voor off-road gebruik.

Beschermende kleding

Scooterongelukken met dodelijke afloop betreffen meestal hoofdletsel. Het dragen van een helm is de belangrijkste factor bij het voorkomen of reduceren van hoofdletsel.

- Draag altijd een goedgekeurde helm.
- Draag ook een gezichtskap of een veiligheidsbril. De rijwind in uw niet-afgeschermd oog kan het zicht verslechteren, zodat u gevaren te laat zou opmerken.
- Door een jack, stevige schoenen, een lange broek, handschoenen e.d. te dragen verkleint u de kans op schaafwonden of ontvellingen.

- Draag nooit loszittende kleding, deze kan blijven haken aan schakelhandgrepen of door de wielen worden gegrepen en zo een ongeval of letsel veroorzaken.
- Raak nooit de motor of het uitlaatsysteem aan terwijl de motor draait. Deze onderdelen worden zeer heet en kunnen zo brandwonden veroorzaken. Draag altijd beschermende kleding die uw benen, enkels en voeten bedekt.
- De hierboven vermelde voorzorgsmaatregelen gelden ook voor passagiers.

Technische wijzigingen

Door het aanbrengen van technische wijzigingen die niet door MBK zijn goedgekeurd, of door originele onderdelen te verwijderen, kan deze scooter onveilig worden in het gebruik en ernstig persoonlijk letsel veroorzaken. Door dergelijke wijzigingen kan het gebruik van uw scooter ook onwettig worden.

Bagage en accessoires

Het monteren van accessoires of het vervoer van bagage kan een negatief effect hebben op de rijstabiliteit en

VEILIGHEIDSINFORMATIE

1
het weggedrag als hierdoor de gewichtsverdeling van de scooter verandert. Wees uiterst voorzichtig bij het monteren van accessoires of het beladen van uw scooter, om zo mogelijke ongevallen te vermijden. Pas extra op wanneer u op een scooter rijdt die beladen is of waaraan accessoires zijn gemonteerd. Hier volgen enkele algemene richtlijnen bij het beladen van de scooter of het monteren van accessoires:

Beladen

Het totale gewicht van de bestuurder, passagier, accessoires en bagage mag de maximale gewichtslimiet niet overschrijden.

Maximale belasting:
177 kg (390,29 lb)

Let op het volgende wanneer u tot deze gewichtslimiet belaaft:

- Het zwaartepunt van bagage en accessoires moet zo laag mogelijk liggen en zo dicht mogelijk nabij de scooter. Zorg dat het gewicht zo gelijkmatig mogelijk

aan beide zijden van de scooter wordt verdeeld, om zo onbalans of instabiliteit te beperken.

- Als gewicht gaat schuiven kan zich een plotselinge onbalans voordoen. Controleer voordat u gaat rijden of accessoires en bagage stevig aan de scooter zijn bevestigd. Controleer de bevestigingspunten voor accessoires en bagage regelmatig.
- Bevestig nooit omvangrijke of zware goederen aan het stuur, de voorvork of het voorwielspatbord. Dergelijke items kunnen een instabiel weggedrag of een te trage reactie op het stuur veroorzaken.

Accessoires

Originele MBK accessoires werden speciaal ontworpen voor montage aan deze scooter. MBK is niet in staat om alle overige leverbare accessoires te testen. U bent dus zelf verantwoordelijk voor de juiste keuze, installatie en gebruik van niet-MBK accessoires. Wees zorgvuldig bij de keuze en installatie van accessoires. Volg bij de montage van accessoires

de onderstaande richtlijnen en die vermeld onder het kopje “Beladen”.

- Monteer nooit accessoires en vervoer nooit bagage als deze een nadelige invloed hebben op de prestaties van uw scooter. Inspecteer het accessoire zorgvuldig alvorens het te gebruiken, om zeker te zijn dat het de grondspeling of de hellinghoek op geen enkele manier vermindert, de veerweg, de stuuruitslag of de bediening beperkt of lampen of reflectors afdekt.
- Accessoires die aan of nabij het stuur of de voorvork zijn gemonteerd zullen mogelijk instabiliteit veroorzaken door een foutieve gewichtsverdeling of door aërodynamische effecten. Accessoires aan het stuur of nabij de voorvork moeten zo licht mogelijk zijn en tot een minimum worden beperkt.
- Omvangrijke accessoires kunnen door hun aërodynamisch effect van invloed zijn op de rijstabiliteit van de scooter. De scooter kan door rijwind wor-

den opgetild of bij zijwind instabiel worden. Zulke accessoires kunnen ook instabiliteit veroorzaken terwijl u grote voertuigen inhaalt of door deze wordt ingehaald.

- Sommige accessoires noodzaken de bestuurder om een andere dan de normale zitpositie in te nemen. Zo'n verkeerde zitpositie beperkt de bewegingsvrijheid van de bestuurder en kan een comfortabele bediening hinderen, zodat we dergelijke accessoires sterk afraden.
- Wees voorzichtig bij het aanbrengen van elektrische accessoires. Als elektrische accessoires de capaciteit van het elektrisch systeem van de scooter te boven gaan, kan zich een gevaarlijke elektrische storing voordoen waardoor de verlichting of de motor uitvalt.

Benzine en uitlaatgassen

- **BENZINE IS ZEER GEMAKKELIJK ONTVLAMBAAR:**

- Zet de motor altijd af als u benzine tankt.
- Pas op en mors tijdens het tanken geen benzine op de motor of op het uitlaatsysteem.
- Tank niet terwijl u rookt of in de nabijheid bent van open vuur.
- Start de motor nooit in een afgesloten ruimte en laat hem dan niet draaien. De uitlaatgassen zijn giftig en kunnen al heel snel bewusteloosheid of dodelijk letsel veroorzaken. Start de motor alleen in de open lucht of in een ruimte die voldoende ventilatie heeft.
- Zet de motor altijd uit voordat u de scooter onbeheerd achterlaat en neem de sleutel uit het contactslot. Let op het volgende als u de scooter gaat parkeren:
 - De motor en het uitlaatsysteem kunnen heet zijn, dus parkeer de scooter op een plek waar voetgangers of kinderen hiervan geen hinder hebben.
 - Parkeer de scooter niet op een helling of op een zachte ondergrond, om omvallen te voorkomen.
- Parkeer de scooter niet nabij een brandend toestel (bijv. een petroleumkachel) of bij open vuur, hij zou zo vlam kunnen vatten.
- Roep onmiddellijk medische hulp in als u benzine heeft ingeslikt, veel benzinedamp heeft ingeademd of benzine in uw ogen is terechtgekomen. Morst u benzine op uw huid of kleding, spoel de bewuste plek dan direct met zeepwater en trek andere kleding aan.

Andere aandachtspunten voor veilig motorrijden

1

- Geef duidelijk richting aan wanneer u een bocht neemt.
- Op een nat wegdek kan remmen uiterst lastig zijn. Vermijd te hard remmen, de scooter zou kunnen slippen. Bedien de remmen rustig wanneer u op een nat wegdek wilt stoppen.
- Minder snelheid bij het naderen van een bocht of een afslag. Trek langzaam op nadat u de bocht hebt genomen.
- Wees voorzichtig bij het passeren van geparkeerde auto's. Een bestuurder merkt u mogelijk niet op en kan het portier openslaan in uw rijrichting.
- Spoorwegovergangen, tramrails, ijzeren platen gebruikt in de wegenbouw en putdeksels worden in natte toestand zeer glad. Minder snelheid en passeer ze voorzichtig. Houd de scooter recht, anders kan hij gaan schuiven.
- De remvoeringen kunnen nat worden bij het wassen van de scooter. Controleer de remmen na het wassen van de scooter, voordat u gaat rijden.
- Draag steeds een helm, handschoenen, een lange broek (taps toelopen bij de enkel/omslag, om flapperen te voorkomen), en een felgekleurd jack.
- Vervoer op uw scooter niet te veel bagage. Een overbeladen scooter is onstabiel.

Aanzicht linkerzijde

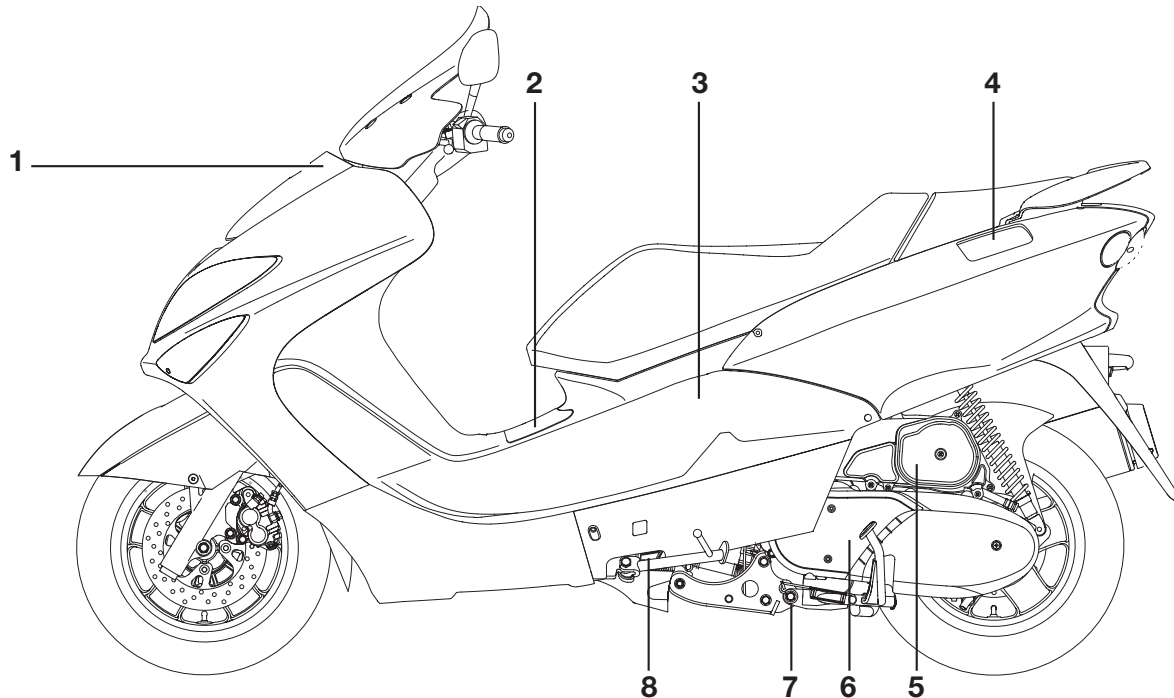

1. Dop koelvloeistofreservoir (pagina 6-12)
2. Accu (pagina 6-25)
3. Handschoenen kastje (pagina 3-11)
4. Tankdop (pagina 3-7)

5. Luchtfilterelement (pagina 6-14)
6. Luchtfilterelement in V-snaarbehuizing (pagina 6-14)
7. Olieaftapplug (pagina 6-9)
8. Zijstandaard (pagina 3-13)

BESCHRIJVING

DAU10420

Aanzicht rechterzijde

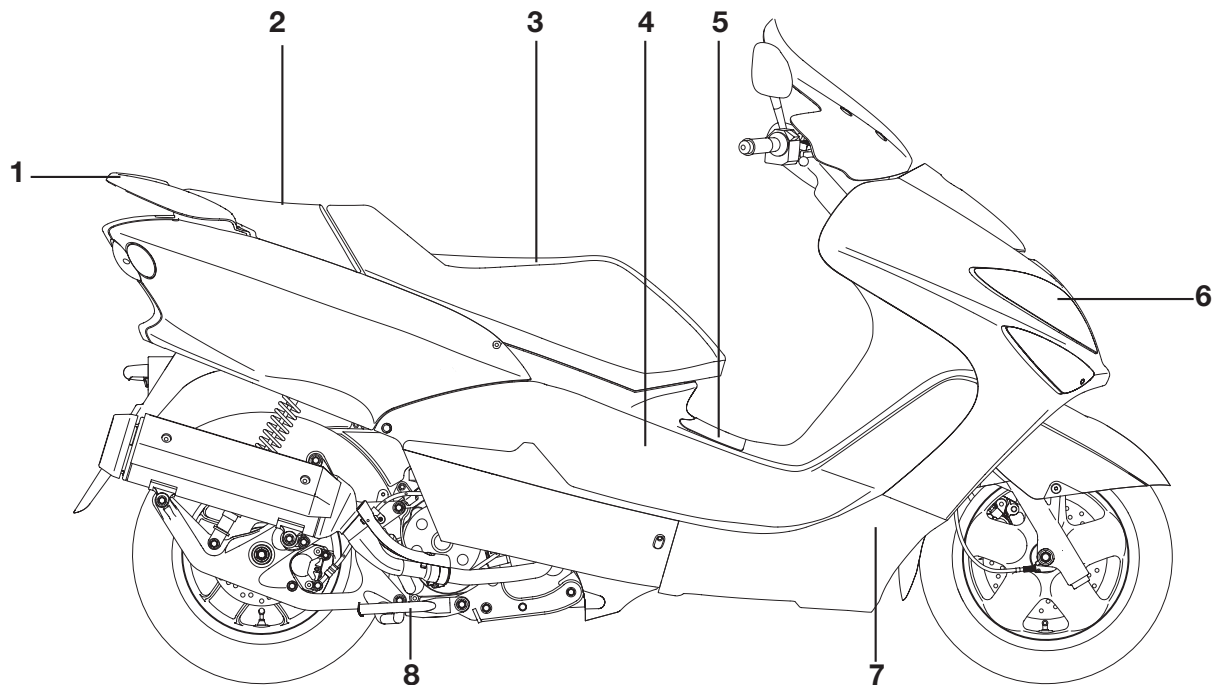

- 1. Handgreep
- 2. Duozadel
- 3. Bestuurszadel (pagina 3-10)
- 4. Boordgereedschapsset (pagina 6-1)

- 5. Zekeringen (pagina 6-27)
- 6. Koplamp (pagina 6-28)
- 7. Radiator
- 8. Middenbok (pagina 6-23)

Bedieningen en instrumenten

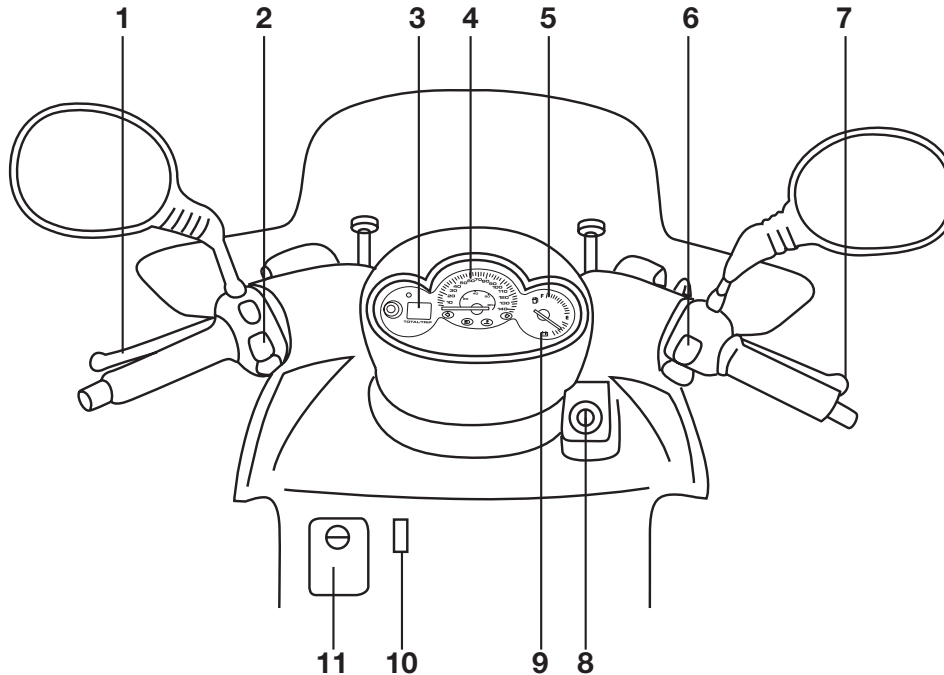

1. Achterremhendel (pagina 3-7)
2. Schakelaargroep linkerstuurzijde (pagina 3-5)
3. Multifunctioneel display (pagina 3-2)
4. Snelheidsmeter (pagina 3-2)
5. Brandstofniveaumeter (pagina 3-4)
6. Schakelaargroep rechterstuurzijde (pagina 3-5)

7. Voorremhendel (pagina 3-6)
8. Contactslot/stuurslot (pagina 3-1)
9. Accuspanningsmeter (pagina 3-4)
10. Peilglas voor het koelvloeistof niveau (pagina 6-12)
11. Voorste opbergcompartiment (pagina 3-11)

FUNCTIES VAN INSTRUMENTEN EN BEDIENINGEN

Contactslot/stuurslot

DAU10460

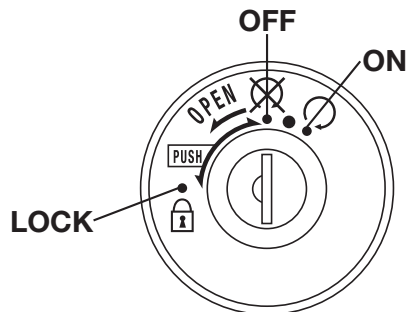

3

Via het contactslot/stuurslot worden het ontstekingsysteem en de verlichtingssystemen bediend en wordt het stuur vergrendeld. De diverse standen worden hierna beschreven.

DAU34121

ON “○”

Alle elektrische circuits worden voorzien van stroom; de instrumentenverlichting, het achterlicht, de kentekenverlichting en de parkeerlichten gaan branden en de motor kan worden gestart. De sleutel kan niet worden uitgenomen.

OPMERKING: _____

De koplampen gaan automatisch branden wanneer de motor wordt gestart en blijven aan totdat de sleutel naar “⊗” wordt gedraaid of de zijstandaard omlaag wordt bewogen.

DAU10660

OFF “⊗”

Alle elektrische systemen zijn uitgeschakeld. De sleutel kan worden uitgenomen.

DAUM1020

“⊙”

Het waarschuwingslampje voor de koelvloeistoftemperatuur moet gaan branden als de sleutel naar “⊙” wordt gedraaid. (Zie pagina 3-2.)

DAU10680

LOCK “🔒”

Het stuur is vergrendeld en alle elektrische systemen zijn uitgeschakeld. De sleutel kan worden uitgenomen.

Om het stuur te vergrendelen

1. Draai het stuur helemaal naar links.
2. Druk de sleutel in de “⊗”-stand in en draai hem dan naar de “🔒”-

stand. Houd de sleutel hierbij ingedrukt.

3. Neem de sleutel uit.

Om het stuur te ontgrendelen

Druk de sleutel in en draai hem dan naar “⊗” terwijl de sleutel ingedrukt wordt gehouden.

DWA10060

⚠ WAARSCHUWING _____

Draai de contactsleutel nooit naar “⊗” of naar “🔒” terwijl de machine rijdt; elektrische systemen worden dan afgeschakeld en mogelijk zult u zo de macht over het stuur verliezen of een ongeval veroorzaken. Zorg altijd dat de machine stilstaat voordat u de sleutel naar “⊗” of naar “🔒” draait.

FUNCTIES VAN INSTRUMENTEN EN BEDIENINGEN

Controlelampjes

DAU10980

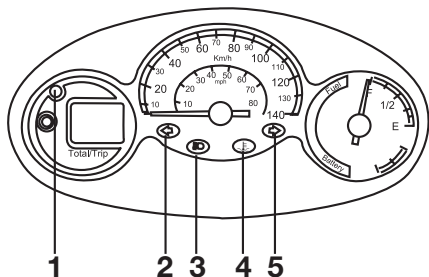

1. Controlelampjes Antidiefstal-alarmsysteem (optie)
2. Controlelampje linker richtingaanwijzers “←”
3. Controlelampje grootlicht “☰”
4. Waarschuwinglampje koelvloeistoftemperatuur “ ”
5. Controlelampje rechter richtingaanwijzers “→”

Controlelampjes richtingaanwijzers“←” en “→”

DAU11030

Het bijbehorende controlelampje knippert terwijl de schakelaar voor richtingaanwijzers naar de linker- of rechterstand is gedrukt.

Controlelampje grootlicht “☰”

DAU11080

Dit controlelampje brandt terwijl de koplamp is ingeschakeld voor grootlicht.

Indicator olieerversing

DAUM1070

Na de eerste 500 km (300 mi) en daarna om de 3000 km (1800 mi) verschijnt de melding “CHnGE OIL” in de kilometerteller-/klokweergave om aan te geven dat de motorolie moet worden ververs. (Zie pagina 6-9.)

Waarschuwinglampje koelvloeistoftemperatuur “ ”

DAUM1080

Dit waarschuwinglampje gaat branden als de motor oververhit raakt. Zet in zo'n geval de motor onmiddellijk af en geef deze de tijd om af te koelen. Het elektrisch circuit van het waarschuwinglampje kan volgens de volgende procedure worden gecontroleerd.

1. Draai de sleutel naar “ ”.

2. Als het waarschuwinglampje niet gaat branden, vraag dan een MBK dealer het elektrisch circuit te testen.

DCA10020

LET OP:

Laat de motor niet draaien terwijl deze oververhit is.

3

FUNCTIES VAN INSTRUMENTEN EN BEDIENINGEN

DAUS1361

Snelheidsmeterunit

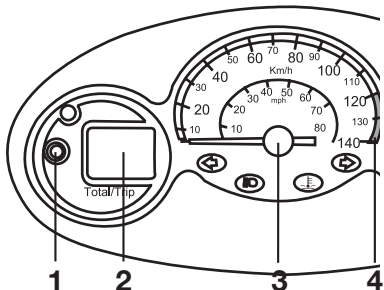

3

1. "TRIP"-toets
2. Multifunctioneel display
3. Snelheidsmeter
4. Rode zone

De snelheidsmeterunit is voorzien van het volgende:

- een snelheidsmeter (die de actuele rijsnelheid aangeeft)

DCAS0010

LET OP:

Gebruik de scooter niet wanneer de snelheidsmeter zich in de rode zone bevindt. Rode zone: 120 km/h (75 mph) en hoger

- een kilometerteller (die de totale afgelegde afstand toont)
- een ritteller (die de afgelegde afs-

tand toont sinds de teller het laatst werd teruggesteld op nul)

Door het indrukken van de "TRIP"-toets wisselt de weergave tussen kilometerteller "ODO" en ritteller "TRIP". Om de ritteller terug te stellen schakelt u over naar de "TRIP"-modus, waarna u de "TRIP"-toets minstens 1 seconde lang ingedrukt houdt. De ritteller kan samen met de brandstofniveaumeter worden gebruikt om de afstand te schatten die met een volle brandstoftank kan worden afgelegd. Deze informatie stelt u in staat de volgende tankstops te plannen.

Instellen van de kilometerteller/rittellerweergave

U kunt de kilometerteller en de ritteller als volgt de afstand laten weergeven in kilometers of in mijlen.

1. Draai de sleutel naar "O" terwijl u de terugstelknop ingedrukt houdt.
2. Laat de terugstelknop los zodra het display oplicht.

3. De actuele weergave wordt op het display getoond: "CONT" (continentaal) voor kilometerweergave en "EnGL" (Engels) voor mijlenweergave.
4. Druk de terugstelknop in om de weergave te wijzigen.
5. Druk de terugstelknop twee seconden lang in om de instelling te bevestigen.

OPMERKING:

- De kilometerteller/ritteller-weergave kan een onbeperkt aantal keren worden gewijzigd zolang de kilometerteller beneden 10 (km/h of MPH) aanduidt, maar wijzigen is niet meer mogelijk als 10 (km/h of MPH) of hoger wordt aangeduid.
- Wisselen tussen de kilometer- en mijlenweergave heeft geen invloed op de huidige kilometerteller/ritteller-weergave.

FUNCTIES VAN INSTRUMENTEN EN BEDIENINGEN

DAUM1100

Wanneer de brandstof in de tank ongeveer "E" snel mogelijk brandstof bij.

DAUS1210

Brandstofniveaumeter

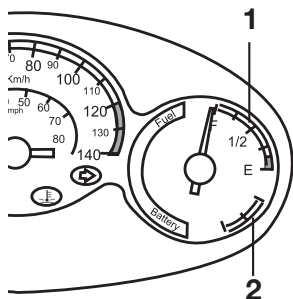

1. Brandstofniveaumeter
2. Accuspanningsmeter

Wanneer de sleutel naar "⌘" wordt gedraaid geeft deze meter het accuspanningsniveau aan voordat de motor werd uitgeschakeld.

OPMERKING: _____
Als de naald daalt naar het merkteken 10 V, moet u een MBK dealer vragen de accu te controleren.

Wanneer de sleutel naar "○" de brandstofniveaumeter geeft aan hoeveel brandstof in de tank aanwezig is. De naald beweegt naar "E" (leegte) naarmate het brandstofniveau daalt.

OPMERKING: _____
Voorkom dat de brandstoftank geheel droog komt te staan.

Klok

Om de klok op tijd te zetten

1. Draai de sleutel naar "○".

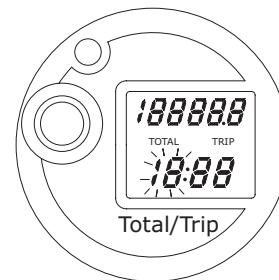

2. Druk twee seconden op de "TRIP"-toets. De uuraanduiding zal gaan knipperen.
3. Druk op de "TRIP"-toets om de uren in te stellen.

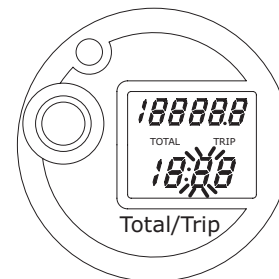

FUNCTIES VAN INSTRUMENTEN EN BEDIENINGEN

DAU12331

HAU12347

4. Druk twee seconden op de "TRIP"-toets. Het eerste cijfer van de minutenaanduiding zal gaan knipperen.
5. Druk op de "TRIP"-toets om het eerste cijfer van de minutenaanduiding in te stellen.

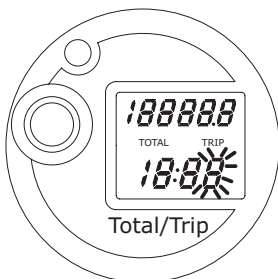

6. Druk nog eens twee seconden op de "TRIP"-toets. Het tweede cijfer van de minutenaanduiding zal gaan knipperen.
7. Druk op de "TRIP"-toets om het tweede cijfer van de minutenaanduiding in te stellen.
8. Druk twee seconden op de "TRIP"-toets om de klok in te stellen.

Antidiefstal-alarmsysteem (optie)

Dit model kan door een MBK dealer worden uitgerust met een optioneel antidiefstal-alarmsysteem. Neem contact op met een MBK dealer voor nadere informatie.

Stuurschakelaars

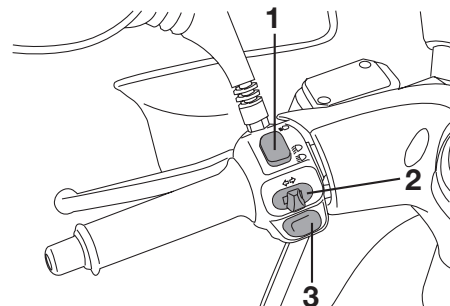

1. Dimlichtschakelaar "D/D"
2. Richtingaanwijzerschakelaar "←/→"
3. Claxonschakelaar "🔊"

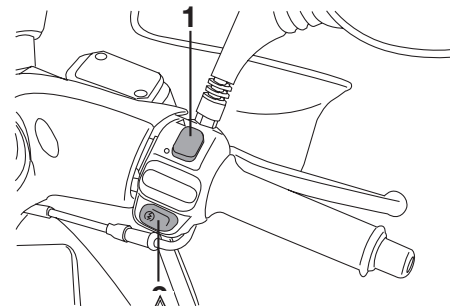



1. Startknop "🔌"
2. Schakelaar alarmverlichting "🚨"

FUNCTIES VAN INSTRUMENTEN EN BEDIENINGEN



DAUS1020

Dimlichtschakelaar “”

Zet deze schakelaar op “” voor grootlicht en op “” voor dimlicht. Druk de schakelaar in de dimlichtstand omlaag om een lichtsignaal te geven met de koplamp.

DAU12460

Richtingaanwijzerschakelaar “”

Druk deze schakelaar naar “” om afslaan naar rechts aan te geven. Druk deze schakelaar naar “” om afslaan naar links aan te geven. Na loslaten keert de schakelaar terug naar de middenstand. Om de richtingaanwijzers uit te schakelen wordt de schakelaar ingedrukt nadat hij is teruggekeerd in de middenstand.

DAU12500

Claxonschakelaar “”

Druk deze schakelaar in om een claxonsignaal te geven.

DAU12720

Startknop “”

Druk met de zijstandaard omhoog op deze knop terwijl u de voor- of achterrem bekrachtigt om de motor te starten met de startmotor.



DCA10050

LET OP:

Zie pagina 5-1 voor startinstructies voordat u de motor start.

DAU12764

Schakelaar alarmverlichting “”

Met de contactsleutel in de stand “” zet u deze schakelaar op “” voor het inschakelen van de alarmverlichting (gelijktijdig knipperen van alle richtingaanwijzers).

De alarmverlichting wordt gebruikt in een noodgeval of om andere verkeersdeelnemers te waarschuwen als uw machine stilstaat in een mogelijk gevaarlijke verkeerssituatie.

DCA10061

LET OP:

Gebruik de alarmverlichting niet gedurende langere tijd als de motor niet draait omdat hierdoor de accu kan ontladen.

DAU12900

Voorremhendel

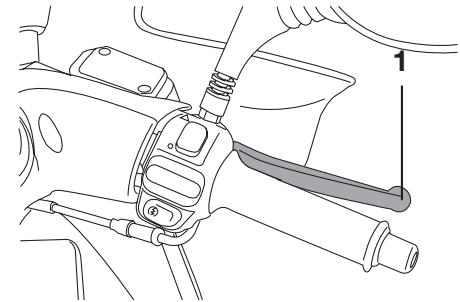

1. Voorremhendel

De voorremhendel bevindt zich aan de rechterstuurgreep. Trek deze hendel naar het stuur toe om de voorrem te bekrachtigen.

FUNCTIES VAN INSTRUMENTEN EN BEDIENINGEN

DAU12950

Achterremhendel

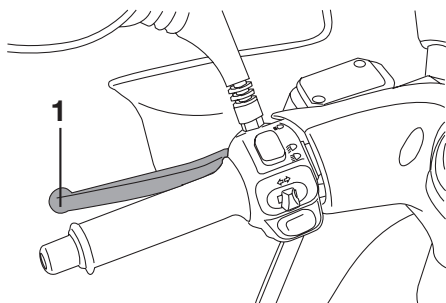

1. Achterremhendel

De achterremhendel bevindt zich aan de linkerstuurgreep. Trek deze hendel naar het stuur toe om de achterrem te bekrachtigen.

DAUS1040

Tankdop

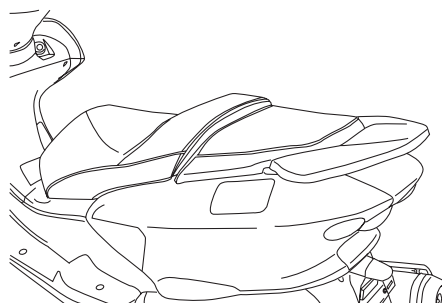

Openen van de tankdop

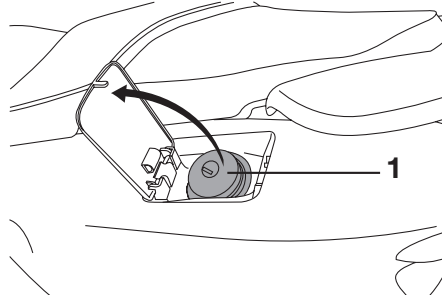

1. Tankdop

1. Open het tankdopdeksel door het achterste gedeelte omlaag te drukken.

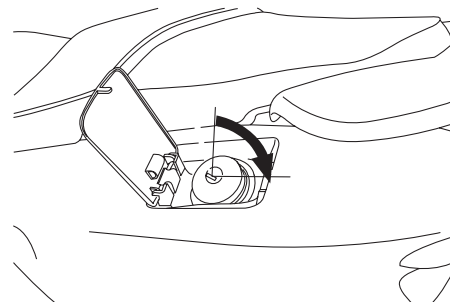

2. Steek de sleutel in het slot en draai hem rechtsom.

Sluiten van de tankdop

1. Zet de uitlijnmerktekens tegenover elkaar en druk de tankdop in zijn oorspronkelijke positie.

FUNCTIES VAN INSTRUMENTEN EN BEDIENINGEN

DAU13220

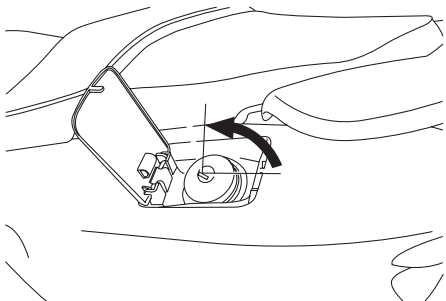

2. Draai de sleutel linksom en neem hem uit.

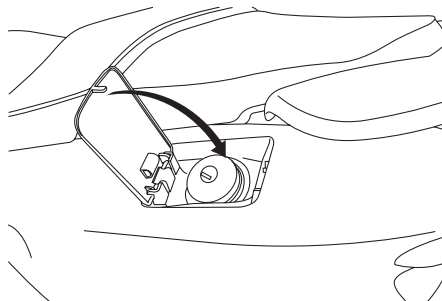

3. Sluit het tankdopdeksel.

Brandstof

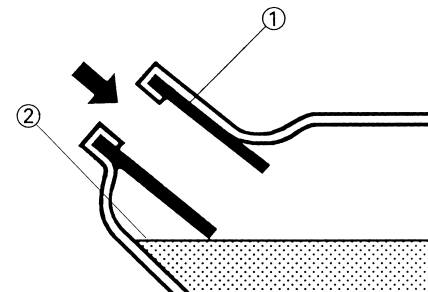

1. Vulpijp brandstoftank
2. Brandstofniveau

Controleer of voldoende brandstof in de brandstoftank aanwezig is. Steek om te tanken het mondstuk van de pompslang in de vulopening van de brandstoftank en vul tot onderaan de vulpijp, zoals getoond in de afbeelding.

⚠ WAARSCHUWING

DWA10880

- **Overvul de brandstoftank niet, anders zal benzine uitstromen zodra deze warm wordt en uitzet.**

FUNCTIES VAN INSTRUMENTEN EN BEDIENINGEN

- Mors geen brandstof op een heet motorblok.

DCA10070

LET OP:

Veeg gemorste brandstof direct af met een schone, droge en zachte doek, de brandstof kan immers schade toebrengen aan de lak of aan kunststof onderdelen.

DAU33520

Voorgeschreven brandstof:

UITSLUITEND NORMALE LOODVRIJE BENZINE

Inhoud brandstoftank:

10,5 L (2,77US gal) (2,31 Imp.gal)

Brandstofreserve::

3 L (0,79 US gal) (0,66 Imp gal)

DCA11400

LET OP:

Gebruik uitsluitend loodvrije benzine. Loodhoudende benzine veroorzaakt ernstige schade aan inwendige motoronderdelen als kleppen en zuigerveren en ook aan het uitlaatsysteem.

Uw MBK motorblok is gebouwd op het gebruik van normale loodvrije benzine met een octaangetal van RON 91 of hoger. Als de motor gaat detoneren (pingelen), gebruik dan benzine van een ander merk of gebruik loodvrije superbenezine. Door loodvrije benzine te gebruiken gaan bougies langer mee en blijven de onderhoudskosten beperkt.

DAUB1300

Tankbeluchtungs-slang/overloopslang

Alvorens de motorfiets te gebruiken:

- Controleer de aansluiting van de tankbeluchtungs-slang/overloopslang.
- Controleer de tankbeluchtungs-slang/overloopslang op scheuren of beschadiging en vervang indien nodig.
- Controleer of het uiteinde van de tankbeluchtungs-slang/overloopslang niet verstopt is en reinig indien nodig.
- Zorg dat het uiteinde van de tankbeluchtungs-slang/overloopslang binnen de slangklem geplaatst is.

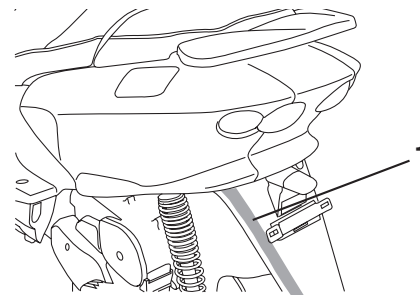

1. Tankbeluchtungs-slang/overloop slang

DAU13431

Uitlaatkatalysator

Dit model is uitgerust met een uitlaatkatalysator.

DWA10860

WAARSCHUWING

Het uitlaatsysteem is heet nadat de motor heeft gedraaid. Controleer of het uitlaatsysteem is afgekoeld alvorens onderhoudswerkzaamheden uit te voeren.

DCA10700

LET OP:

De volgende voorzorgsmaatregelen moeten worden genomen om brand of andere schaderisico's te voorkomen.

- Gebruik uitsluitend loodvrije benzine. Bij gebruik van loodhoudende benzine zal onherstelbare schade worden toegebracht aan de uitlaatkatalysator.
- Parkeer de machine nooit nabij brandgevaarlijke stoffen, zoals op gras of op ander materiaal dat gemakkelijk vlamvat.

- Laat de motor niet te lang aaneen stationair draaien.

DAU13891

Zadel

Openen van het zadel

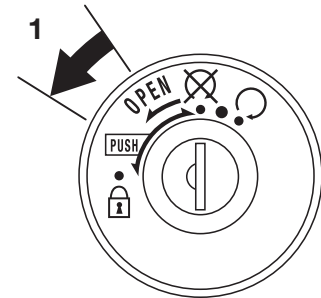

1. Openen

1. Steek de sleutel in het slot en draai deze dan zoals afgebeeld.

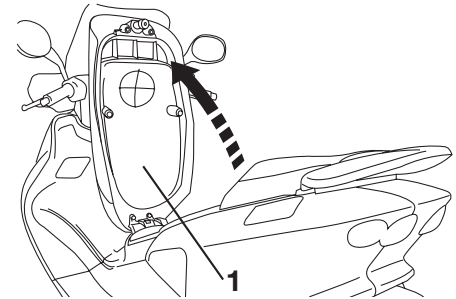

1. Bestuurderszadel

2. Klap het zadel omhoog.

FUNCTIES VAN INSTRUMENTEN EN BEDIENINGEN

Sluiten van het zadel

1. Klap het zadel omlaag en druk dan aan om te vergrendelen.
2. Neem de sleutel uit.

OPMERKING:

Controleer of het zadel stevig is vergrendeld alvorens te gaan rijden.

3

Voorste opbergcompartiment Om het voorste opbergcompartiment te openen

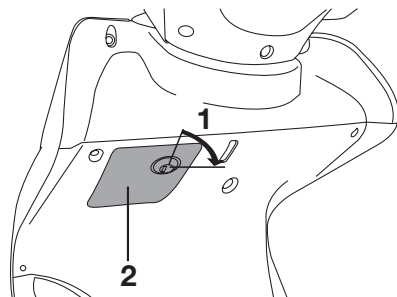

1. Openen
2. Vergrendelen

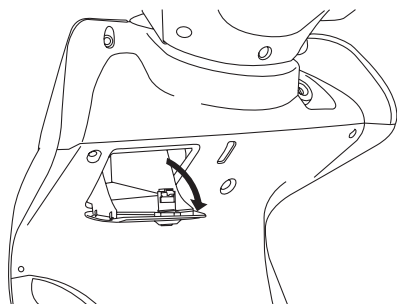

Steek de sleutel in het slot, draai een kwartslag rechtsom, en trek er dan

DAU14540

aan om het deksel van het voorste opbergcompartiment te openen.

Om het voorste opbergcompartiment te sluiten

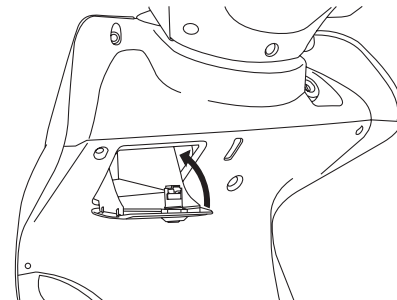

Duw het deksel van het voorste opbergcompartiment in de originele positie, en verwijder dan de sleutel.

DWA10960

⚠ WAARSCHUWING

- Overschrijd het maximumlaadgewicht van 0,5 kg (1,10 lb) voor het voorste opbergcompartiment niet.
- Overschrijd het maximumlaadgewicht van 177 kg (390,29 lb) voor de machine niet.

DAUM1190

DCA10080

Opbergcompartiment

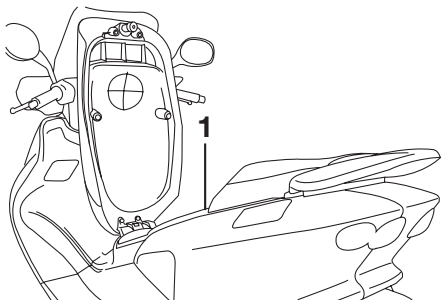

1. Opbergcompartiment

Onder het zadel is een opbergcompartiment aanwezig. (Zie pagina 3-10.)

DWA10960

WAARSCHUWING

- Overschrijd het maximumlaadgewicht van 10 kg (22 lb) voor het opbergcompartiment niet.
- Overschrijd het maximumlaadgewicht van 177 kg (390,29 lb) voor de machine niet.

LET OP:

Let op het volgende bij het gebruik van het opbergcompartiment.

- Het opbergcompartiment wordt snel warmer als het is blootgesteld aan direct zonlicht, bewaar hierin dus geen goederen die slecht tegen warmte kunnen.
- Wikkel natte voorwerpen in een plastic zak, om zo vochtig worden van het opbergcompartiment te voorkomen.
- Het opbergcompartiment kan nat worden als de scooter wordt gewassen, omwikkel te bewaren voorwerpen dus in een plastic zak.
- Bewaar geen waardevolle of breekbare voorwerpen in het opbergcompartiment.

Als u een helm wilt opbergen in het opbergcompartiment, moet de helm worden geplaatst met de voorkant naar achteren.

OPMERKING:

- Sommige helmen kunnen vanwege hun grootte of vorm niet worden weggeborgen in het opbergcompartiment.
- Laat uw scooter niet onbeheerd achter met het zadel open.

FUNCTIES VAN INSTRUMENTEN EN BEDIENINGEN

Afstellen van de schokdemperunits

DAU14880

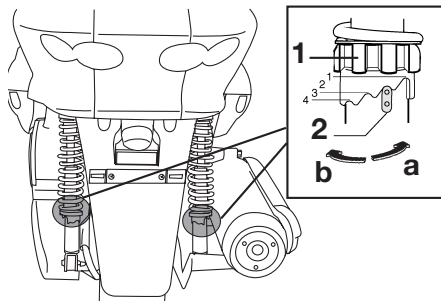

1. Stelling veervoorspanning
2. Positie-indicator

Elke schokdemperunit is uitgerust met een stelling voor veervoorspanning.

LET OP:

Probeer nooit een stelmechanisme voorbij de maximum- of minimumstelwaarden te verdraaien.

DCA10100

⚠ WAARSCHUWING

DWA10210

Geef beide vorkpoten steeds dezelfde afstelling, anders kan

slecht weggedrag en verminderde rijstabiliteit het gevolg zijn.

Stel de veervoorspanning als volgt af. Draai om de veervoorspanning te verhogen en zo de vering stugger te maken de stelling op beide schokdemperunits in de richting (a). Draai om de veervoorspanning te verlagen en zo de vering zachter te maken de stelling op beide schokdemperunits in de richting (b).

OPMERKING:

Zet de gewenste inkeping in de stelling tegenover de positie-indicator op de schokdemper.

Afstelling veervoorspanning:

Minimum (zacht):

1

Standaard:

2

Maximum (hard):

4

DAU15301

Zijstandaard

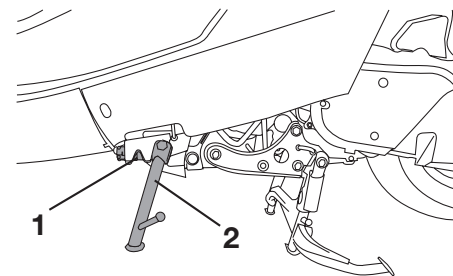

1. Zijstandaardschakelaar
2. Zijstandaard

De zijstandaard bevindt zich aan de linkerzijde van het frame. Trek of druk de zijstandaard met uw voet omhoog of omlaag terwijl u de machine rechtop houdt.

OPMERKING:

De ingebouwde sperschakelaar voor de zijstandaard maakt deel uit van het startpersysteem, dat in bepaalde situaties de werking van het ontstekingsstelsel blokkeert. (Zie hierna voor een nadere uitleg over het startpersysteem.)

DWA10240

WAARSCHUWING

Met de machine mag nooit worden gereden terwijl de zijstandaard omlaag staat of niet behoorlijk kan worden opgetrokken (of niet omhoog blijft), anders kan de zijstandaard de grond raken en zo de bestuurder afleiden, waardoor de machine mogelijk onbestuurbaar wordt. Het MBK startpersysteem is ontworpen om de bestuurder te helpen bij zijn verantwoordelijkheid de zijstandaard op te trekken alvorens weg te rijden. Controleer dit systeem daarom regelmatig zoals hierna beschreven en laat het repareren door een MBK dealer als de werking niet naar behoren is.

DAU15361

Startpersysteem

Het startpersysteem (waarvan de zijstandaardschakelaar en de remlichtschakelaars deel uitmaken) heeft de volgende functies:

- Het verhindert starten wanneer de zijstandaard is opgetrokken, terwijl geen der remmen is bekrachtigd.
- Het verhindert starten wanneer een der remmen is bekrachtigd, terwijl de zijstandaard nog omlaag staat.
- Het schakelt een draaiende motor af zodra de zijstandaard omlaag bewogen wordt.

Controleer de werking van het startpersysteem regelmatig, ga daarbij als volgt te werk.

- Als zich een storing voordoet, vraag dan alvorens te gaan rijden een MBK dealer het systeem te controleren.

DWA10260

WAARSCHUWING

- Bij deze inspectie moet de machine op de middenbok worden gezet.

FUNCTIES VAN INSTRUMENTEN EN BEDIENINGEN

3

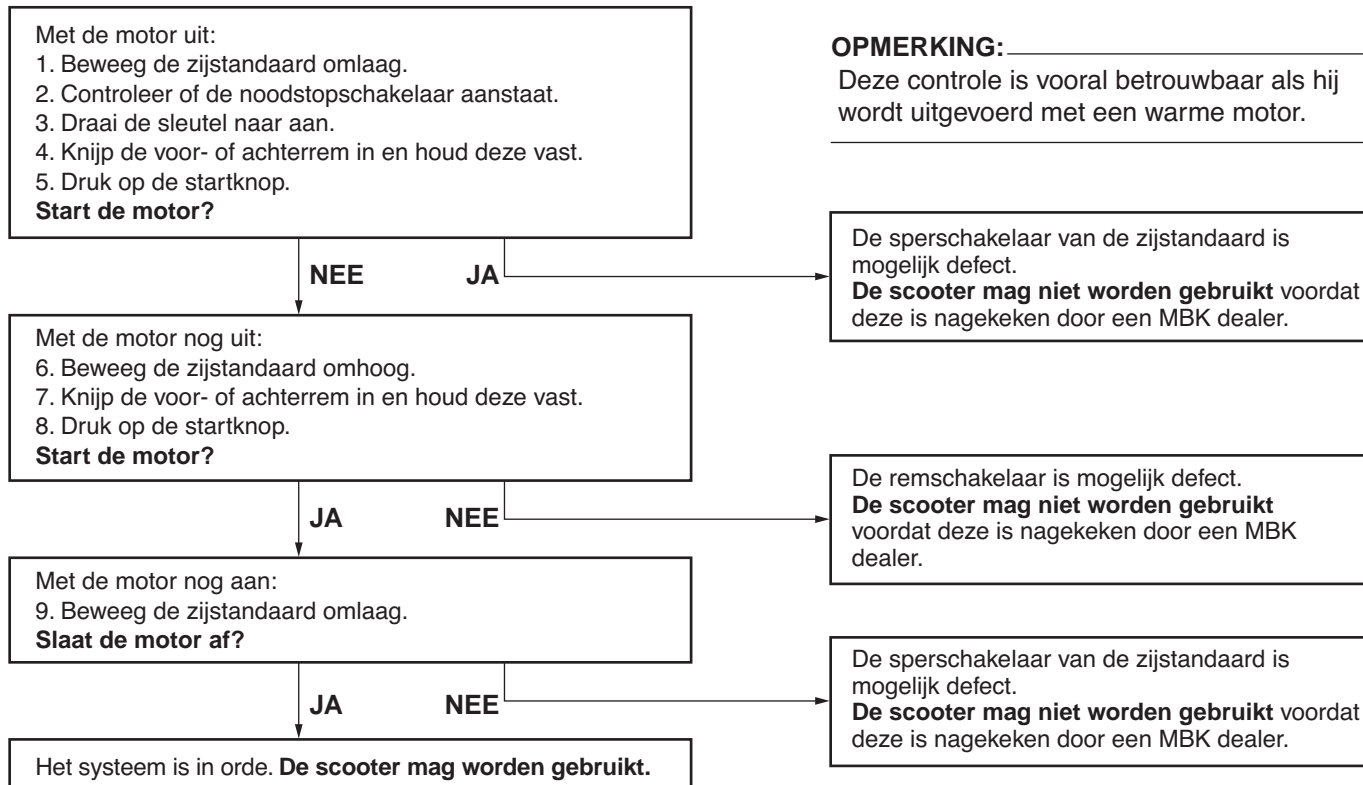

DAU15591

DWA11150

De eigenaar is verantwoordelijk voor de conditie van zijn voertuig. Vitale onderdelen kunnen bijvoorbeeld bij blootstelling aan weer en wind vrij snel en onverwachts achteruitgaan, ook als de machine niet wordt gebruikt. Eventuele schade, vloeistoflekkage of het wegvallen van de bandspanning kan ernstige gevolgen hebben. Het is daarom van belang om voorafgaand aan elke rit een visuele inspectie uit te voeren en bovendien de volgende punten te controleren.

OPMERKING: _____

Voordat de machine wordt gebruikt moet telkens een korte algemene controle worden uitgevoerd. Zo'n inspectie neemt maar weinig tijd in beslag en de hiermee gegarandeerde veiligheid is die tijd alleszins waard.

⚠ WAARSCHUWING _____

Als een onderdeel uit de Controlelijst voor gebruik niet naar behoren werkt, laat het dan controleren en repareren alvorens de machine te gebruiken.

CONTROLES VOOR HET STARTEN

DAU15605

Controlelijst voor gebruik

ITEM	CONTROLES	PAGINA
Brandstof	<ul style="list-style-type: none">• Controleer het brandstofniveau in de brandstoftank.• Vul indien nodig brandstof bij.• Controleer de brandstofleiding op lekkage.	3-4, 3-8
Motorolie	<ul style="list-style-type: none">• Controleer het olieniveau in de motor.• Vul indien nodig het aanbevolen type olie bij tot aan het voorgeschreven niveau.• Controleer de machine op olie lekkage.	3-2, 6-9
Versnellingsbakolie	<ul style="list-style-type: none">• Controleer de machine op olie lekkage.	6-11
4 Koelvloeistof	<ul style="list-style-type: none">• Controleer het koelvloeistofniveau in het reservoir.• Vul indien nodig de aanbevolen koelvloeistof bij tot aan het voorgeschreven niveau.• Controleer het koelsysteem op lekkage.	3-2, 6-12
Voorrem	<ul style="list-style-type: none">• Controleer de werking.• Als de koppeling zacht of sponzig aanvoelt, vraag dan een MBK dealer het hydraulisch systeem te ontluichten.• Controleer de remblokken op slijtage.• Vervang indien nodig.• Controleer het vloeistofniveau in het reservoir.• Vul indien nodig het aanbevolen type remvloeistof bij tot aan het voorgeschreven niveau.• Controleer het hydraulisch systeem op lekkage.	3-6, 6-19, 6-20, 6-21
Achterrem	<ul style="list-style-type: none">• Controleer de werking.• Als de koppeling zacht of sponzig aanvoelt, vraag dan een MBK dealer het hydraulisch systeem te ontluichten.• Controleer de remblokken op slijtage.• Vervang indien nodig.• Controleer het vloeistofniveau in het reservoir.• Vul indien nodig het aanbevolen type remvloeistof bij tot aan het voorgeschreven niveau.• Controleer het hydraulisch systeem op lekkage.	3-7, 6-19, 6-20, 6-21
Gasgreep	<ul style="list-style-type: none">• Controleer of de werking soepel is.• Controleer de vrije slag van de kabel.• Vraag indien nodig de MBK dealer om de vrije slag van de kabel af te stellen, en de kabel en het kabelhuis te smeren.	5-2, 6-16

CONTROLES VOOR HET STARTEN

ITEM	CONTROLES	PAGINA
Wielen en banden	<ul style="list-style-type: none">• Controleer op schade.• Controleer de conditie van de band en de profieldiepte.• Controleer de bandspanning.• Corrigeer indien nodig.	6-17, 6-19
Remhendels	<ul style="list-style-type: none">• Controleer of de werking soepel is.• Smeer indien nodig de hendelscharnierpunten.	3-6, 3-7, 5-3, 6-22
Middenbok, zijstandaard	<ul style="list-style-type: none">• Controleer of de werking soepel is.• Smeer indien nodig de scharnierpunten.	6-23
Framebevestigingen	<ul style="list-style-type: none">• Controleer of alle moeren, bouten en schroeven stevig zijn vastgezet.• Zet indien nodig vast.	—
Instrumenten, verlichting, signaleringssysteem en schakelaars	<ul style="list-style-type: none">• Controleer de werking.• Corrigeer indien nodig.	—
Sperschakelaar voor de zijstandaard	<ul style="list-style-type: none">• Controleer de werking van het startspersysteem.• Als het systeem defect is, vraag dan een MBK dealer de machine na te kijken.	3-14
Accu	<ul style="list-style-type: none">• Controleer het voestofniveau.• Vul indien nodig bij met gedistilleerd water.	6-25

GEBRUIK EN BELANGRIJKE RIJ-INFORMATIE

5

⚠ WAARSCHUWING

DAU15980
DWA10870

- Zorg dat u volkomen vertrouwd bent met alle bedieningsfuncties en hun werking voordat u gaat rijden. Informeer bij een MBK dealer als u de werking van een schakelaar of functie niet volkomen begrijpt.
- Start de motor nooit in een afgesloten ruimte en laat deze hierin ook niet lange tijd aaneendraaien. Uitlaatgassen zijn giftig en het inademen ervan kan al binnen korte tijd leiden tot bewusteloosheid en dodelijk letsel. Controleer altijd of er voldoende ventilatie is.
- Start de motor om veiligheidsredenen te allen tijde met de middenbok naar beneden.

Starten van een koude motor

DAUM1210

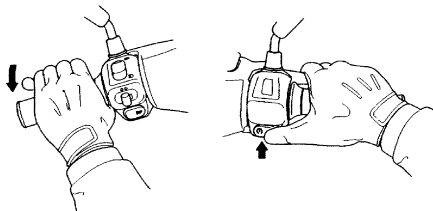

ZALM0024

DCA10250

LET OP:

Zie pagina 5-4 voor instructies over het inrijden van de motor alvorens de machine in gebruik wordt genomen.

1. Draai de sleutel naar “○”.
2. Sluit de gasklep volledig.
3. Start de motor door de startknop in te drukken terwijl de voor- of achterrem wordt bekrachtigd.

OPMERKING:

Als de motor niet wil starten, laat dan de startknop los, wacht een paar seconden en probeer het dan opnieuw. Iedere startpoging moet zo

kort mogelijk duren om de accu te sparen. Laat de startmotor nooit langer dan 10 seconden aaneendraaien.

DCA11040

LET OP:

Trek nooit snel op terwijl de motor nog koud is, dit verkort de levensduur van de motor!

DAU16760

Wegrijden

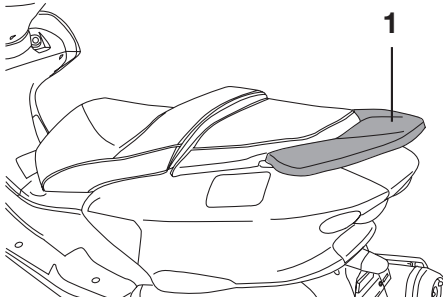

1. Handgreep

OPMERKING:

Laat de motor warmdraaien voordat u wegrijdt.

1. Houd met uw linkerhand de achterremhendel ingedrukt, houd met uw rechterhand de rechterhandgreep vast en duw de scooter van de middenbok af.
2. Ga schrijlings op het zadel zitten en stel de achteruitkijkspiegels af.
3. Zet de richtingaanwijzer aan.

4. Controleer op tegemoetkomend verkeer en draai voorzichtig aan de gasgreep (rechts) om weg te rijden.
5. Schakel de richtingaanwijzer uit.

DAU16780

Sneller en langzamer rijden

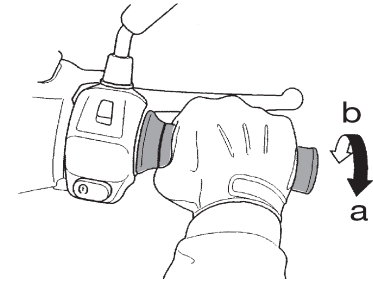

De rijnsnelheid wordt geregeld door de gasgreep open of dicht te draaien. Draai de gasgreep richting (a) om sneller te gaan rijden. Draai de gasgreep richting (b) om langzamer te gaan rijden.

Remmen



5

1. Sluit de gasklep volledig.
2. Knijp de voor- en achterremmen gelijktijdig in en oefen geleidelijk meer druk uit.

DWA10300

WAARSCHUWING

- Vermijd hard en abrupt remmen (met name wanneer u naar één kant overhelt). De scooter zou namelijk kunnen slippen of omvallen.
- Spoorwegovergangen, tramrails, ijzeren platen gebruikt in de wegenbouw en putdeksels worden in natte toestand zeer glad. U dient deze obstakels daarom met aangepaste snel-

heid te naderen en voorzichtig te passeren.

- Onthoud dat remmen op een nat wegdek veel moeilijker is.
- Rijd langzaam heuvelafwaarts, remmen kan tijdens afdalingen soms lastig zijn.

Tips voor een zuinig brandstofverbruik

Het brandstofverbruik is vooral afhankelijk van uw rijstijl. Hierna volgen enkele tips om het brandstofverbruik te verlagen:

- Voer het motortoerental tijdens accelereren niet te hoog op.
- Voer het toerental niet te hoog op terwijl de motor onbelast draait.
- Laat de motor niet langdurig stationair draaien maar zet hem af (bijvoorbeeld in files, bij stoplichten of bij spoorwegovergangen).

DAU16830

Inrijperiode

De belangrijkste periode in de levensduur van het motorblok is de tijd tussen 0 en 1000 km (600 mi). Lees daarom de volgende informatie aandachtig door.

Omdat het motorblok gloednieuw is, mag dit gedurende de eerste 1000 km (600 mi) niet te zwaar worden belast. De verschillende onderdelen van de motor slijten op elkaar in totdat de juiste bedrijfsspelingsen zijn bereikt. Rijd tijdens deze periode nooit langdurig volgas en vermijd ook andere manoeuvres die tot oververhitting van de motor kunnen leiden.

DAU16950

0 ~ 150 km (0 ~ 90 mi)

Rijd niet langdurig met de gasgreep meer dan 1/3 open gedraaid. Zet de motor steeds af nadat hij een uur heeft gedraaid en laat hem dan vijf tot tien minuten lang afkoelen. Varieer van tijd tot tijd het motortoeental. Laat de motor niet steeds in één vaste stand van de gasgreep draaien.

150 ~ 500 km (90 ~ 300 mi)

Houd de gasgreep niet langdurig voorbij halverwege opengedraaid. Gebruik de motor in alle versnellingen, maar draai het gas nooit helemaal open.

500 ~ 1000 km (300 ~ 600 mi)

Houd de gasgreep niet langdurig voorbij driekwart opengedraaid.

DCA10350

LET OP:

Nadat de eerste 1000 km (600 mi) zijn afgelegd, moet de motorolie worden verversd en de olieaanzuig-zeef worden vervangen.

1000 km (600 mi) en verder

Laat de motor niet langdurig volgas draaien. Varieer zo nu en dan de snelheid.

DCA10270

LET OP:

Als tijdens de inrijperiode motorschade optreedt, vraag dan direct een MBK dealer de machine te controleren.

DAU17200

Parkeren

Zet om te parkeren de motor af en neem dan de sleutel uit het contactslot.

DWA10310

⚠ WAARSCHUWING

- **De motor en het uitlaatsysteem kunnen zeer heet worden, parkeer dus op een plek waar voetgangers of kinderen niet gemakkelijk met deze onderdelen in aanraking kunnen komen.**
- **Parkeer niet op een helling of op een zachte ondergrond, de machine zou dan kunnen omvallen.**

PERIODIEK ONDERHOUD EN KLEINERE REPARATIES

DAU17280

De eigenaar is verplicht de optimale veiligheid te waarborgen. Door periodiek inspecties, afstellingen en smerbeurten uit te laten voeren, zorgt u ervoor dat uw machine in zo veilig en efficiënt mogelijke conditie blijft. Op de volgende pagina's wordt de belangrijkste informatie met betrekking tot inspecties, afstellingen en smerbeurten gegeven.

De intervalperioden vermeld in het periodiek smeer- en onderhoudsschema moeten worden beschouwd als een algemene richtlijn onder normale rijcondities. Het is echter mogelijk dat de INTERVALPERIODEN VOOR ONDERHOUD MOETEN WORDEN VERKORT AFHANKELIJK VAN HET WEER, HET TERREIN, DE GEOGRAFISCHE LOCATIE EN INDIVIDUEEL GEBRUIK.

WAARSCHUWING

DWA10320

Vraag een MBK dealer het onderhoudswerk uit te voeren als u hiermee niet echt vertrouwd bent.

DWA10330

WAARSCHUWING

Deze scooter is uitsluitend ontworpen voor gebruik op verharde wegen. Wanneer deze scooter wordt gebruikt in een abnormaal stoffige, modderige of vochtige omgeving, dient het luchtfilterelement vaker te worden gereinigd of te worden vervangen om snelle slijtage van de motor te voorkomen. Raadpleeg een MBK dealer voor de juiste onderhoudsperiodes.

DAU17450

Boordgereedschapsset

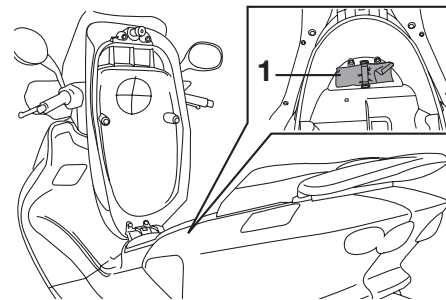

1. Boordgereedschapsset

De boordgereedschapsset is te vinden in het opbergcompartiment. (Zie pagina 3-12.)

De onderhoudsinformatie in deze handleiding en het gereedschap in de boordgereedschapsset zijn bedoeld om u te ondersteunen bij het uitvoeren van preventief onderhoud en kleinere reparaties. Het gebruik van extra gereedschap zoals een momentsleutel kan echter nodig zijn om bepaalde onderhoudswerkzaamheden correct uit te voeren.

PERIODIEK ONDERHOUD EN KLEINERE REPARATIES

OPMERKING:

Laat een MBK dealer onderhoud verrichten als u niet beschikt over het gereedschap of de ervaring die voor bepaalde werkzaamheden vereist zijn.

DWA10350

WAARSCHUWING

Door modificaties die niet door MBK zijn goedgekeurd kan het motorvermogen achteruitgaan of de machine te onveilig worden om nog te gebruiken. Raadpleeg een MBK dealer voordat u zelf wijzigingen aanbrengt.

PERIODIEK ONDERHOUD EN KLEINERE REPARATIES

DAU17710

Periodiek smeer- en onderhoudsschema

OPMERKING:

- De jaarlijkse controles horen eenmaal per jaar te worden uitgevoerd, behalve wanneer in plaats daarvan een onderhoudsbeurt op kilometerbasis wordt verricht.
- Herhaal de onderhoudsintervallen vanaf 30000 km, beginnend vanaf 6000 km.
- Werkzaamheden gemarkeerd met een asterisk horen te worden uitgevoerd door een MBK dealer, omdat hiertoe speciaal gereedschap, technische gegevens en vakmanschap vereist zijn.

NR	ITEM	CONTROLE OF ONDERHOUDSBEURT	KILOMETERSTAND (x 1000 Km)					JAARLIJK- SE CON- TROLE
			1	6	12	18	24	
1	* Brandstofleiding	<ul style="list-style-type: none"> • Controleer de brandstof- en onderdrukslangen op scheurtjes of beschadigingen. 		√	√	√	√	√
2	Bougie	<ul style="list-style-type: none"> • Controleer de conditie. • Reinigen en elektrodenafstand afstellen. 		√		√		
		<ul style="list-style-type: none"> • Vervangen. 			√		√	
3	* Ventielen	<ul style="list-style-type: none"> • Controleer de klepspeling. • Afstellen. 		√	√	√	√	
4	Luchtfilterelement	<ul style="list-style-type: none"> • Reinigen. 		√		√		
		<ul style="list-style-type: none"> • Vervangen. 			√		√	
5	Luchtfilterelement in v-snaarbehuizing	<ul style="list-style-type: none"> • Reinigen. 		√	√	√	√	
6	* Accu	<ul style="list-style-type: none"> • Controleer het vloeistofniveau en de soortelijke massa. • Controleer of de ontluchtingsslant correct is geplaatst. 		√	√	√	√	√
7	* Voorrem	<ul style="list-style-type: none"> • Controleer de werking en het vloeistofniveau en controleer de machine op vloeistoflekkage. 	√	√	√	√	√	√
		<ul style="list-style-type: none"> • Vervang de remblokken. 	Wanneer de slijtagelimited is bereikt					

PERIODIEK ONDERHOUD EN KLEINERE REPARATIES

NR	ITEM	CONTROLE OF ONDERHOUDSBEURT	KILOMETERSTAND (x 1000 Km)					JAARLIJKE CONTROLE
			1	6	12	18	24	
8 *	Achterrem	• Controleer de werking en het vloeistofniveau en controleer de machine op vloeistoflekkage.	√	√	√	√	√	√
		• Vervang de remblokken.	Wanneer de slijtagelimiet is bereikt					
9 *	Remslangen	• Controleer op scheurtjes en beschadigingen.		√	√	√	√	√
		• Vervangen.	Elke 4 jaar					
10 *	Wielen	• Controleer de speling en controleer op beschadigingen.		√	√	√	√	
11 *	Banden	• Controleer op slijtage en beschadigingen. • Vervang indien nodig. • Controleer de bandspanning. • Corrigeer indien nodig.		√	√	√	√	√
12 *	Wielagers	• Controleer op speling of beschadigingen.		√	√	√	√	
13 *	Balhoofdagers	• Controleer de lagers op speling en oppervlakteruwheid.	√	√	√	√	√	
		• Smeren met lithiumvet.	Elke 20000 km					
14 *	Framebevestigingen	• Controleer of alle moeren, bouten en schroeven stevig zijn vastgezet.		√	√	√	√	√
15	Zijstandaard, middenbok	• Controleer de werking. • Smeren.		√	√	√	√	√
16 *	Zijstandaardschakelaar	• Controleer de werking.	√	√	√	√	√	√
17 *	Voorvork	• Controleer op een correcte werking en olie lekkage.		√	√	√	√	
18 *	Schokdemperunits	• Controleer op een correcte werking en olie lekkage.		√	√	√	√	
19 *	Carburateur	• Stel het stationair toerental af.	√	√	√	√	√	√
20	Motorolie	• Verversen. (Zie pagina 6-9.)	√	Wanneer het controlelampje olieversings-termijn gaat branden (elke 3000 km)				
		• Controleer het olieniveau en controleer de machine op olie lekkage.		Elke 3000 km				

PERIODIEK ONDERHOUD EN KLEINERE REPARATIES

NR	ITEM	CONTROLE OF ONDERHOUDSBEURT	KILOMETERSTAND (x 1000 Km)					JAARLIJK- SE CON- TROLE
			1	6	12	18	24	
21	* Olie-aanzuigzeef	• Reinigen.	√		√		√	
22	* Koelsysteem	• Controleer het koelvloeistofniveau en controleer de machine op vloeistoflekkage. • Verversen.		√	√	√	√	√
			Elke 3 jaar					
23	* Versnellingsbakolie	• Controleer de machine op olie lekkage. • Eerste 500 km	√		√			
		• Verversen.		√		√		
24	* V-snaar	• Vervangen.	Elke 10000 km					
25	* Voor- en achterremschakelaar	• Controleer de werking.	√	√	√	√	√	√
26	Bewegende delen en kabels	• Smeren.		√	√	√	√	√
27	* Gaskabelhuis en gaskabel	• Controleer de werking en speling. • Stel indien nodig de speling af. • Smeer het gaskabelhuis en de gaskabel.		√	√	√	√	√
28	* Uitlaatdemper en uitlaatpijpen	• Controleer of de schroefklemmen goed vastzitten.	√	√	√	√	√	√
29	* Lampen, richtingaanwijzers en schakelaars	• Controleer de werking. • Stel de koplamplichtbundel af.	√	√	√	√	√	√

DAUM2070

OPMERKING:

- Het luchtfilter dient vaker te worden gecontroleerd wanneer u in een extreem vochtige of stoffige omgeving rijdt.
- Hydraulisch remsysteem
 - Controleer regelmatig het remvloeistofniveau en vul indien nodig bij.
 - Ververs de remvloeistof elke twee jaar.
 - De remslangen dienen elke vier jaar te worden vervangen, of wanneer deze zijn gescheurd of beschadigd.

PERIODIEK ONDERHOUD EN KLEINERE REPARATIES

Panelen verwijderen en aanbrengen

DAU18771

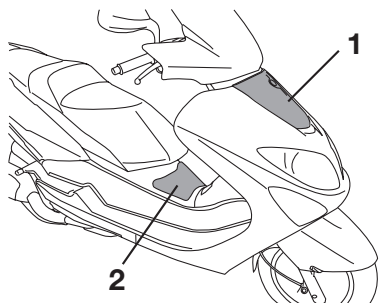

1. Paneel A
2. Paneel B

Bij het uitvoeren van sommige onderhoudswerkzaamheden die in dit hoofdstuk worden beschreven, moeten de afgebeelde panelen worden verwijderd. Neem deze paragraaf telkens door om een paneel te verwijderen of aan te brengen.

Paneel A

DAU19210

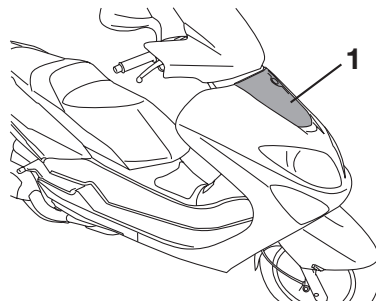

1. Paneel A

Verwijderen van het paneel

Verwijder de schroeven en haal het paneel los.

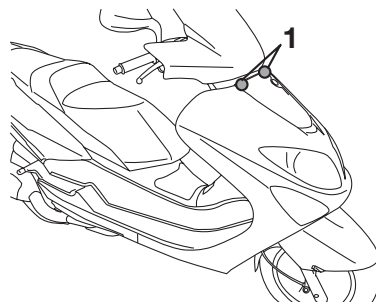

1. Schroef

Aanbrengen van het paneel

Plaats het paneel in de oorspronkelijke positie en breng dan de schroeven aan.

Paneel B

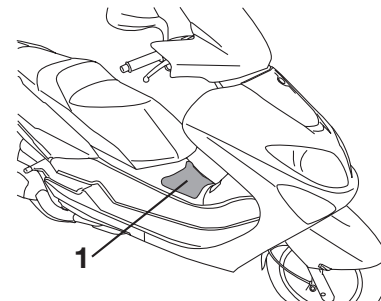

1. Paneel B

Verwijderen van het paneel

Verwijder de schroef en haal het paneel los.

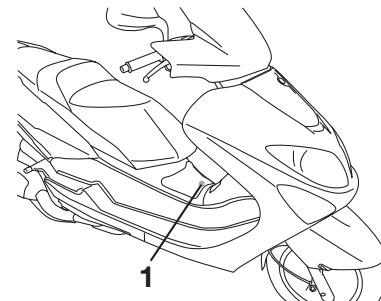

1. Schroef

PERIODIEK ONDERHOUD EN KLEINERE REPARATIES

Aanbrengen van het paneel

Plaats het paneel in de oorspronkelijke positie en breng dan de schroef aan.

DAU19603

Controleren van de bougie

De bougie is een belangrijk motoronderdeel dat gemakkelijk te controleren is. Door hitte en aanslag slijten bougies op de lange duur. Daarom moeten bougies worden verwijderd en gecontroleerd volgens het periodieke onderhouds- en smeerschema. Bovendien kan aan het uiterlijk van de bougie de conditie van de motor worden afgelezen.

De bougie verwijderen

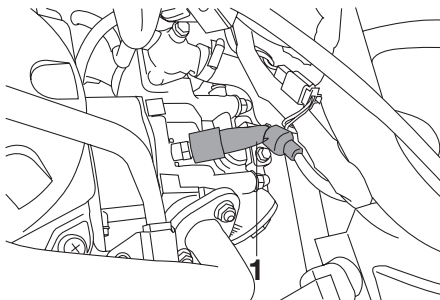

1. Bougiedop

1. Verwijder de bougiedop.

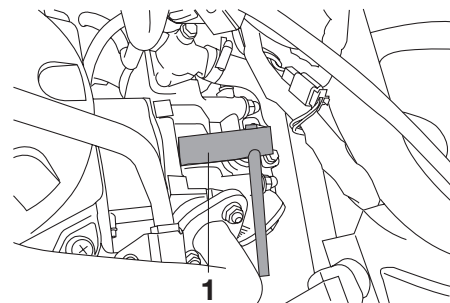

1. Bougiesleutel

2. Verwijder de bougie zoals getoond met behulp van de bougiesleutel in de boordgereedschapsset.

Controleren van de bougie

1. Controleer of de porseleinen isolator rondom de centrale elektrode van de bougie een middel-donkere tot lichte kleur vertoont (de ideale kleur bij normaal gebruik van de machine).

PERIODIEK ONDERHOUD EN KLEINERE REPARATIES

OPMERKING:

Wanneer de bougie een heel andere kleur vertoont, werkt de motor mogelijk niet naar behoren. Probeer dergelijke problemen niet zelf vast te stellen. Laat in plaats daarvan uw machine nakijken door een MBK dealer.

2. Controleer de bougie op afslijting van de elektroden en op overmatige koolstof- of andere aanslag. Vervang indien nodig de bougie.

Voorgeschreven bougie:
NGK (CR8E)

De bougie monteren

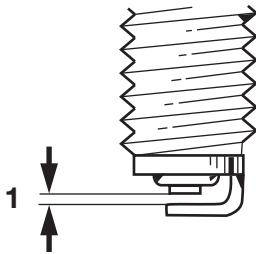

1. Elektrodenafstand

1. Meet de elektrodenafstand met een draadvoelmaat. Stel de afstand indien nodig af volgens de specificatie.

Elektrodenafstand:

0,7 ~ 0,8 (0,02 ~ 0,03 in)

2. Reinig het oppervlak van de bougiepakking en het pasvlak en verwijder eventueel vuil uit de schroefdraad van de bougie.
3. Breng de bougie aan met behulp van de bougiesleutel en zet vast met het correcte aanhaalmoment.

Aanhaalmoment:

Bougie:
20 Nm (2,0 m•kgf, 14,5 ft•lbf)

OPMERKING:

Als geen momentsleutel beschikbaar is, wordt de bougie correct vastgezet door handvast te zetten en dan nog 1/4 ~ 1/2 slag verder te draaien. De bougie moet echter zo snel mogelijk

naar het juiste aanhaalmoment worden aangedraaid.

4. Installeer de bougiedop.

PERIODIEK ONDERHOUD EN KLEINERE REPARATIES

DAUM1260

Motorolie

Vóór iedere rit moet het motorolieniveau worden gecontroleerd. Verder moet de olie worden verversd volgens de intervalperioden vermeld in het periodieke smeer- en onderhoudsschema en wanneer het display olieversingstermijn gaat branden.

Om het motorolieniveau te controleren

1. Zet de scooter op de middenbok.

OPMERKING:

Zorg dat de scooter rechtop staat bij het controleren van het motorolieniveau. Wanneer de motorfiets iets schuin staat, kan het niveau al foutief worden afgelezen.

2. Start de motor, laat hem een paar minuten warmdraaien en zet hem dan uit.

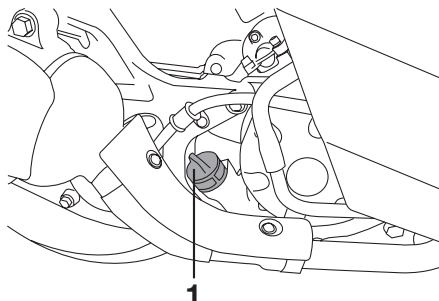

1. Olievuldop

3. Wacht een paar minuten om de olie tot rust te laten komen, verwijder de olievluldop, veeg de peilstok schoon, steek deze weer in de vulopening (zonder vast te draaien) en neem dan weer uit om het olieniveau te controleren.

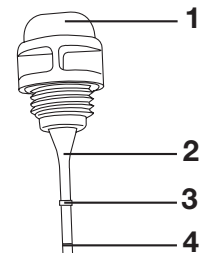

1. Olievuldop
2. Peilstok
3. Merkstreep maximumniveau
4. Merkstreep minimumniveau

OPMERKING:

Het motorolieniveau moet tussen de merkstrepen voor minimum- en maximumniveau staan.

4. Als de motorolie beneden de merkstreep voor minimumniveau staat, vul dan voldoende olie, van de aanbevolen soort, bij tot het correcte niveau.
5. Steek de peilstok in de vulopening en draai dan de olievluldop vast.

PERIODIEK ONDERHOUD EN KLEINERE REPARATIES

Verversen van de motorolie

1. Start de motor, laat hem een paar minuten warmdraaien en zet hem dan uit.
2. Zet een oliecarter onder de motor om de gebruikte olie op te vangen.

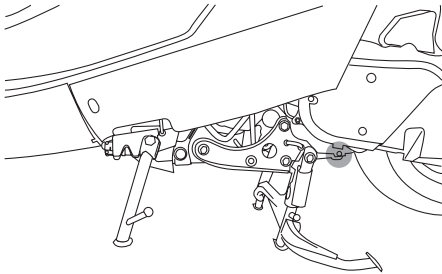

3. Verwijder de olievuldop en de aftapplug om de olie uit het carter te laten stromen.

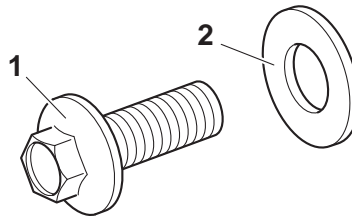

1. Olieaftapplug
2. Ring

4. Controleer of de onderlegging beschadigd is en vervang indien nodig.
5. Breng de onderlegging en de olieaftapplug aan en zet de plug dan vast met het voorgeschreven aanhaalmoment.

Aanhaalmoment:

Olieaftapplug:
32 Nm (3,2 m•kgf, 23,1 ft•lbf)

OPMERKING:

Controleer of de onderlegging correct aanligt.

6. Vul bij met de voorgeschreven hoeveelheid van de aanbevolen

motorolie, monteer dan de olievuldop en zet deze vast.

Aanbevolen motorolie:

Zie pagina 8-1.

Oliehoeveelheid bij verversing:

1,2 L (1,27 US qt) (1,06 Imp.qt)

DCA11670

LET OP

- Gebruik geen olie met een “CD”-dieselspecificatie of een hogere kwaliteit dan gespecificeerd. Gebruik ook geen olie met een “ENERGY CONSERVING II” of hogere aanduiding.
- Zorg dat er geen verontreinigingen in het carter terecht komen.

7. Start de motor, laat hem een paar minuten stationair draaien en controleer daarbij op olie lekkage. Als er sprake is van olie lekkage, zet de motor dan direct af en zoek de oorzaak.
8. Stel het display olieversnings-termijn op de volgende wijze terug.

PERIODIEK ONDERHOUD EN KLEINERE REPARATIES

DAU20061

Terugstellen van display olieverversingstermijn:

1. Druk op de “TRIP”-toets en houd deze MAXIMAAL drie seconden ingedrukt. Draai de sleutel naar “○” terwijl u de “TRIP”-toets ingedrukt houdt.
2. Laat de “TRIP”-toets los, het controlelampje olieversingstermijn zal nu uitgaan.
3. Draai de sleutel naar “⊗”.

nop is losgelaten; zo niet, herhaal dan de procedure.

OPMERKING:

Als de motorolie werd ververst voordat het controlelampje olieversingstermijn brandde (dus voordat de periodieke intervalperiode voor olieversing was verstreken), moet het controlelampje na de olieversing worden teruggesteld om het eerstvolgende tijdstip voor olieversing correct aan te geven. Volg de hierboven beschreven werkwijze ook om het controlelampje olieversingstermijn terug te stellen voordat de olieversingstermijn was verstreken, maar kijk wel of het controlelampje ca. 1.4 seconde brandt nadat de terugstel-

Versnellingsbakolie

Vóór elke rit moet het eindoverbrengingshuis worden gecontroleerd op olie lekkage. In geval van lekkage dient u de scooter door een MBK dealer te laten nakijken en te laten repareren. Bovendien dient de versnellingsbakolie als volgt te worden ververst op de aangegeven tijdstippen in het periodieke onderhouds- en smeerschema.

1. Start de motor, warm de versnellingsbakolie op door een paar minuten te gaan rijden en zet dan de motor af.
2. Zet de scooter op de middenbok.
3. Plaats een olieopvangbak onder het eindoverbrengingshuis om de gebruikte olie op te vangen.

PERIODIEK ONDERHOUD EN KLEINERE REPARATIES

DAU20070

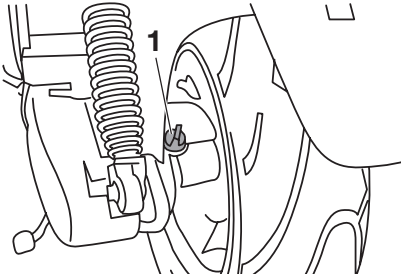

1. Vuldop versnellingsbakolie

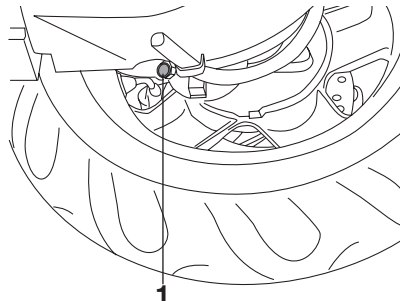

1. Olieaftapplug eindoverbrenging

4. Verwijder de olievluldop en de aftapplug om de olie uit het eindoverbrengingshuis af te tappen.
5. Breng de aftapplug voor de versnellingsbakolie aan en zet hem vast met het voorgeschreven aanhaalmoment.

Aanhaalmoment:

Aftapplug versnellingsbakolie:
22 Nm (2,2 m•kgf, 15,9 ft•lbf)

6. Voeg de benodigde hoeveelheid aanbevolen versnellingsbakolie toe, breng de olievluldop aan en draai deze vast.

Aanbevolen versnellingsbakolie:

Zie pagina 8-1.

Oliehoeveelheid:

0,15 L (0,16 US qt) (0,88 Imp.qt)

DWA11310

WAARSCHUWING

- **Zorg dat er geen verontreinigingen het cardanhuis kunnen binnendringen.**
- **Zorg dat er geen olie op de banden of wielen terecht komt.**

7. Controleer de versnellingsbak op olie lekkage. Zoek in geval van lekkage naar de oorzaak.

Koelvloeistof

Voor iedere rit moet het koelvloeistof-niveau worden gecontroleerd. Ook moet de koelvloeistof worden ververst volgens de intervalperioden vermeld in het periodieke smeer- en onderhoudsschema.

DAU20101

Controleren van het koelvloeistofniveau

1. Zet de machine op de middenbok.

OPMERKING:

- Het koelvloeistofniveau moet worden gecontroleerd terwijl de motor koud is, temperatuurverschillen zijn namelijk van invloed op het niveau.
- Zorg dat de machine rechtop staat bij het controleren van het koelvloeistofniveau. Wanneer de machine iets schuin staat, kan het niveau al foutief worden afgelezen.

PERIODIEK ONDERHOUD EN KLEINERE REPARATIES

DCA10470

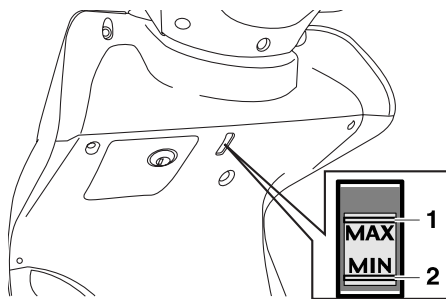

1. Merkstreek maximumniveau
2. Merkstreek minimumniveau

2. Controleer het koelvloeistofniveau in het reservoir.

6

OPMERKING:

Het koelvloeistofniveau moet tussen de merkstrepen voor minimum- en maximumniveau staan.

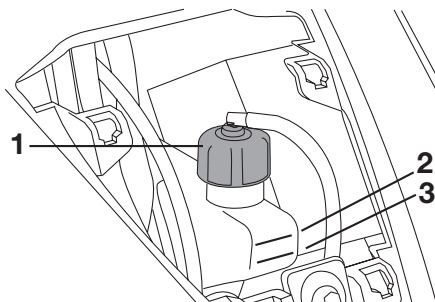

1. Dop koelvloeistofreservoir
2. Merkstreek maximumniveau
3. Merkstreek minimumniveau

3. Als de koelvloeistof bij of beneden de merkstreek voor minimumniveau staat, verwijder dan paneel A (Zie pagina 6-6.), verwijder de reservoirdop, vul koelvloeistof bij tot de merkstreek voor maximumniveau en breng de reservoirdop en het paneel weer aan.

Inhoud koelvloeistofreservoir (tot aan de merkstreek voor maximumniveau):

0,30 L (0,32 US qt) (0,26 Imp.qt)

LET OP:

- Als er geen koelvloeistof voorhanden is, gebruik in plaats daarvan dan gedistilleerd water of zacht leidingwater. Gebruik geen hard water of zout water, hierdoor kan de motor worden beschadigd.
- Wanneer water werd gebruikt in plaats van koelvloeistof, ververs dan zo snel mogelijk met koelvloeistof, anders wordt de motor onvoldoende gekoeld en is het koelsysteem niet beschermd tegen bevriezing en corrosie.
- Als water aan de koelvloeistof is toegevoegd, vraag dan zo snel mogelijk een MBK dealer het antivries percentage van de koelvloeistof te controleren, anders zal de koelvloeistof minder effectief zijn.

PERIODIEK ONDERHOUD EN KLEINERE REPARATIES

DWA10380

DAUM1320

WAARSCHUWING

Verwijder de koelvloeistofradiatorvuldop nooit terwijl de motor nog heet is.

OPMERKING:

- De radiatorkoelvin schakelt automatisch aan of uit, afhankelijk van de temperatuur van de koelvloeistof in de koelvloeistofradiator.
- Als de motor oververhit raakt, staan op pagina 6-35 nadere instructies vermeld.

DAU33030

DWA10380

De koelvloeistof verversen

WAARSCHUWING

Verwijder de koelvloeistofradiatorvuldop nooit terwijl de motor nog heet is.

De koelvloeistof moet volgens de intervalperioden vermeld in het periodieke smeer- en onderhoudsschema verversen worden. Laat de koelvloeistof verversen door een MBK dealer.

Luchtfilter en luchtfilterelementen in v-snaarbehuizing

Het luchtfilter en de luchtfilterelementen in de v-snaarbehuizing moeten worden gereinigd volgens de intervalperioden vermeld in het periodieke smeer- en onderhoudsschema. Reinig beide luchtfilterelementen vaker als u in zeer stoffige of vochtige gebieden rijdt.

Reinigen van het luchtfilterelement

1. Zet de scooter op de middenbok.

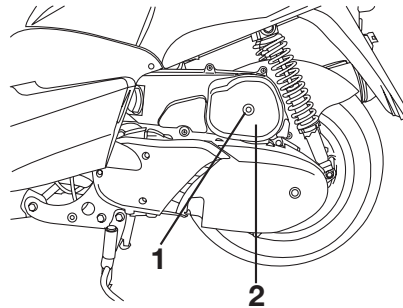

1. Schroef
2. Luchtfilterdeksel

2. Verwijder het luchtfilterdeksel door de schroef te verwijderen.

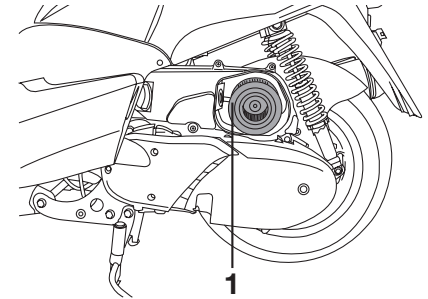

1. Luchtfilterelement

3. Trek het luchtfilterelement los.

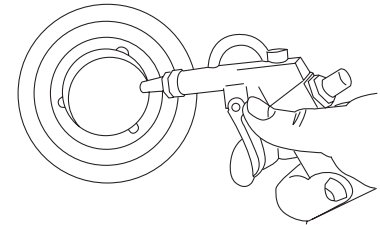

4. Geef een paar tikjes tegen het luchtfilterelement om het meeste stof en vuil te verwijderen en blaas dan het nog achtergebleven vuil weg met perslucht.

PERIODIEK ONDERHOUD EN KLEINERE REPARATIES

5. Controleer het luchtfilterelement op beschadiging en vervang het indien nodig.
6. Steek het luchtfilterelement in het luchtfilterhuis.
7. Monteer het luchtfilterdeksel door de schroef aan te brengen.

Reinigen van het luchtfilterelement in de v-snaarbehuizing

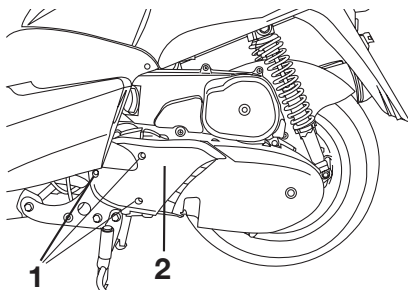

1. Schroef
2. Luchtfilterdeksel v-snaarbehuizing

1. Verwijder het luchtfilterdeksel op de v-snaarbehuizing door de schroeven te verwijderen.

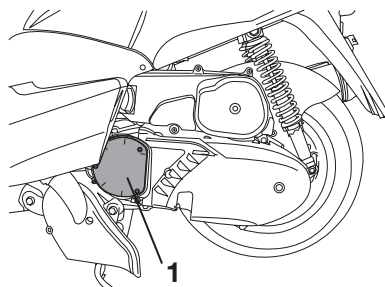

1. Luchtfilterelement in V-snaarbehuizing

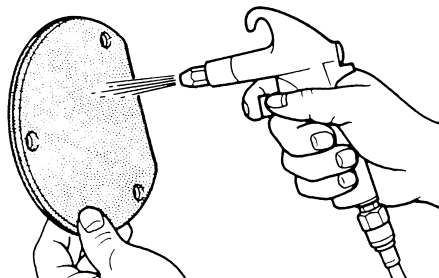

2. Verwijder het luchtfilterelement en blaas vervolgens het vuil weg met perslucht zoals getoond.
3. Controleer het luchtfilterelement op beschadiging en vervang het indien nodig.
4. Breng het luchtfilterelement aan met de gekleurde kant naar buiten.

5. Bevestig het luchtfilterdeksel in de v-snaarbehuizing door de schroeven aan te brengen.

DCA10530

LET OP:

- Controleer of beide luchtfilterelementen correct in de behuizingen zijn aangebracht.
- Laat de motor nooit draaien terwijl de luchtfilterelementen afwezig zijn, dat kan leiden tot overmatige slijtage bij de zuiger(s) en/of de cilinder(s).

DAU21300

Afstellen van de carburateur

De carburateur vormt een belangrijk onderdeel van de motor en moet zeer precies worden afgesteld. Laat daarom alle carburateurafstellingen over aan een MBK dealer die over de benodigde vakkennis en ervaring beschikt.

DAU21370

Speling van de gaskabel afstellen

De vrije slag van de gaskabel dient 4 ~ 6 mm (0,15 ~ 0,24 in) te bedragen bij de gasgreep. Controleer de vrije slag van de gaskabel regelmatig en stel deze indien nodig als volgt af.

OPMERKING: _____
Het stationair toerental moet correct zijn afgesteld voordat de gaskabelspeling wordt gecontroleerd en afgesteld.

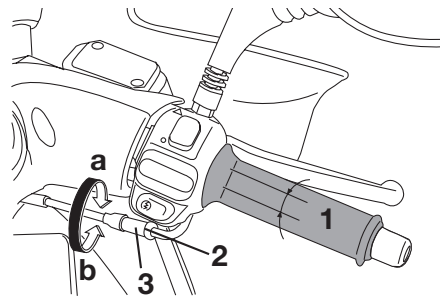

1. Vrije slag gaskabel
2. Borgmoer
3. Stelmoer

1. Draai de borgmoer los.
2. Draai de stelmoer richting (a) voor meer gaskabelspeling. Draai de stelmoer richting (b) voor minder gaskabelspeling.
3. Draai de borgmoer aan.

PERIODIEK ONDERHOUD EN KLEINERE REPARATIES

DAU21401

Klepspelings

De klepspelings kan tijdens gebruik gaan afwijken, waardoor de lucht/brandstof-verhouding kan veranderen en/of het motorgeluid toeneemt. Om dit te voorkomen moet de klepspelings door een MBK dealer worden afgesteld volgens de intervalperioden vermeld in het periodieke smeer- en onderhoudsschema.

DAU21870

Banden

Let ten aanzien van de voorgeschreven banden op het volgende voor een optimale prestatie, levensduur en veilige werking van uw motorfiets.

Bandenspanning

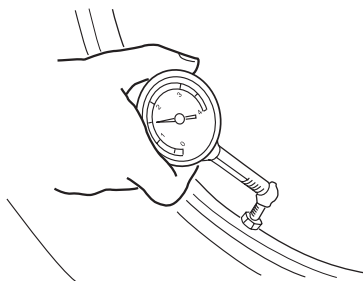

ZALM0053

De bandenspanning moet voor elke rit worden gecontroleerd en indien nodig worden bijgesteld.

DWA10500

⚠ WAARSCHUWING

- De bandenspanning moet worden gecontroleerd en afgesteld terwijl de banden koud zijn (wanneer de temperatuur van de banden gelijk is aan de omgevingstemperatuur).

- De bandenspanning moet worden aangepast aan de rijnsnelheid en het totale gewicht van rijder, passagier, bagage en accessoires dat voor dit model is vastgesteld.

Bandenspanning (gemeten op koude banden):

Tot 90 kg (198 lb):

Voor:

190 kPa (27 psi) (1,9 kgf/cm²)

Achter:

220 kPa (31 psi) (2,2 kgf/cm²)

90 kg (198 lb) ~ maximale:

Voor:

190 kPa (27 psi) (1,9 kgf/cm²)

Achter:

240 kPa (34 psi) (2,4 kgf/cm²)

Maximale belasting*:

177 kg (390,29 lb)

* Totaal gewicht van motorrijder, passagier, bagage en accessoires

⚠ WAARSCHUWING

De aanwezigheid van bagage heeft grote invloed op het weggedrag, de rem- en rij-eigenschappen en de veiligheid van uw machine. Neem

DWA10450

PERIODIEK ONDERHOUD EN KLEINERE REPARATIES

daarom de volgende voorzorgsmatregelen in acht.

- **DE MACHINE NOOIT OVERBELADEN!** Rijden met een overbeladen machine kan leiden tot beschadiging van de banden, controleverlies of ernstig letsel. Zorg ervoor dat het totale gewicht van de motorrijder, lading en accessoires de maximaal toegestane belasting van de machine niet overschrijdt.
- Vervoer geen los verpakte spullen die tijdens de rit kunnen gaan schuiven.
- Bevestig de zwaarste spullen op veilige wijze dicht bij het midden van de machine en verdeel het gewicht over beide zijden.
- Pas de luchtdruk in de wielophanging en de bandspanning aan op het te vervoeren gewicht.
- Controleer vóór iedere rit de conditie en spanning van de banden.

Inspectie van banden

Voor elke rit moeten de banden worden gecontroleerd. Als de bandprofiel diepte op het midden van de band de vermelde limiet heeft bereikt, de band spijkers of stukjes glas bevat of wanneer de wang van de band scheurtjes vertoont, moet de band onmiddellijk door een MBK dealer worden vervangen.

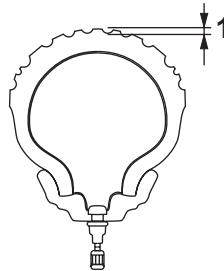

ZALM0054

1. Bandprofiel diepte

Minimale bandprofiel diepte (voor en achter):
1,6 mm (0,06 in)

OPMERKING:

De slijtagelimiet voor bandprofiel diepte is voor diverse landen verschillend. Neem altijd de lokale voorschriften in acht.

Bandeninformatie

Deze motorfiets is uitgerust met tubeless banden.

Voorband:

Maat:

120/70 - 12 51L

Fabrikant/model:

CONTINENTAL / ZIPPY 1

PIRELLI / SL26

MICHELIN / BOPPER

Achterband:

Maat:

130/70 - 12 56L

Fabrikant/model:

CONTINENTAL / ZIPPY 1

PIRELLI / SL26

MICHELIN / BOPPER

⚠ WAARSCHUWING

- Laat sterk versleten banden door een MBK dealer vervangen. Rijden op een machine met versleten banden is niet alleen verboden, maar dit heeft ook een averechts effect op de rijstabiliteit, waardoor u de macht over het stuur zou kunnen verliezen.
- De vervanging van onderdelen van wielen en remmen, inclusief banden, dient te worden overgelaten aan een MBK dealer, die over de nodige vakkundige kennis en ervaring beschikt.

Gietwielen

Let ten aanzien van de voorgeschreven wielen op het volgende voor een optimale prestatie, levensduur en veilige werking van uw motorfiets.

- Controleer de velgen voor iedere rit op scheurtjes, verbuiging of kromtrekken. Laat ingeval van schade het wiel door een MBK dealer vervangen. Probeer het wiel nooit zelf te repareren, hoe klein de reparatie ook is. Vervang een wiel dat vervormd is of haarscheurtjes vertoont.
- Na het vervangen van een wiel of band moet het wiel worden uitgebalanceerd. Een niet uitgebalanceerd wiel zal mogelijk slecht functioneren, of kan een slechte wegligging en een verkorte levensduur van de banden tot gevolg hebben.
- Rijd niet te snel direct na het verwisselen van een band. Het bandoppervlak dient eerst te zijn ingereden voordat het zijn optimale eigenschappen verkrijgt.

Vrije slag voor- en achtermhendel Voor

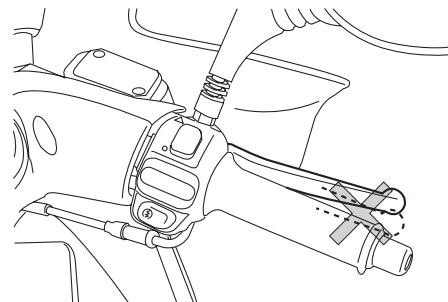

Achter

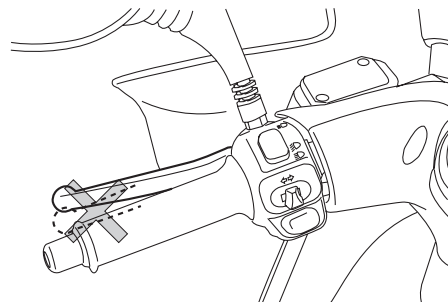

Aan de uiteinden van de remhendels mag geen vrije slag aanwezig zijn. Als

PERIODIEK ONDERHOUD EN KLEINERE REPARATIES

er toch een vrije slag is, laat dan een MBK dealer het remsysteem inspecteren.

WAARSCHUWING

DWA14211

Een zacht of sponzig gevoel in de remhendel kan betekenen dat er lucht in het hydraulisch systeem aanwezig is. Als er lucht in het hydraulisch systeem zit, laat dan het systeem door een MBK dealer ontluichten voordat de machine wordt gebruikt. Lucht in het hydraulisch systeem heeft een negatief effect op de remwerking, waardoor u de macht over het stuur zou kunnen verliezen met een ongeluk als gevolg.

Controleren van voor- en achterremblokken

DAU22390

De remblokken in de voor- en achterrem moeten worden gecontroleerd op slijtage volgens de intervalperiodes voorgeschreven in het periodieke smeer- en onderhoudsschema.

Remblokken voorrem

DAU22430

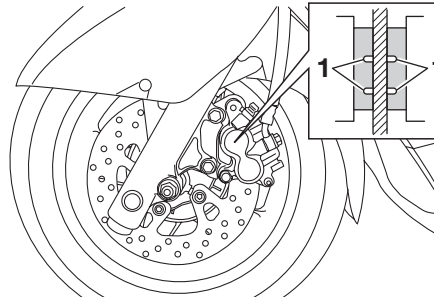

1. Slijtage-indicatorgroef remblok

Elk voorremblok is voorzien van slijtage-indicatorgroeven, zodat het remblok kan worden gecontroleerd zonder de rem te hoeven demonteren. Let op de slijtage-indicatorgroeven om de remblokslijtage te controleren. Wanneer een remblok zover is afges-

leten dat de slijtage-indicatorgroeven vrijwel zijn verdwenen, vraag dan een MBK dealer de remblokken als set te vervangen.

Remblokken achterrem

DAU22500

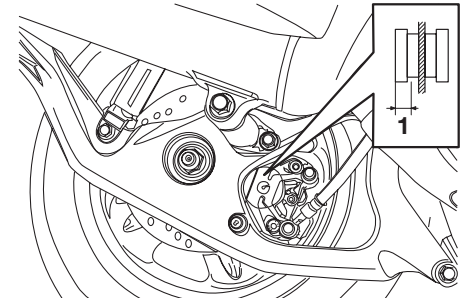

1. Remvoeringdikte

Controleer elk achterremblok op schade en meet de remvoeringdikte. Als een remblok beschadigd is of als de remvoeringdikte minder is dan 3,8 mm (0,15 in), vraag dan een MBK dealer de remblokken als set te vervangen.

PERIODIEK ONDERHOUD EN KLEINERE REPARATIES

DAU22580

Controleren van remvloeistofniveau

Bij een tekort aan remvloeistof kan lucht het remsysteem binnendringen, waarna de remwerking mogelijk minder effectief is.

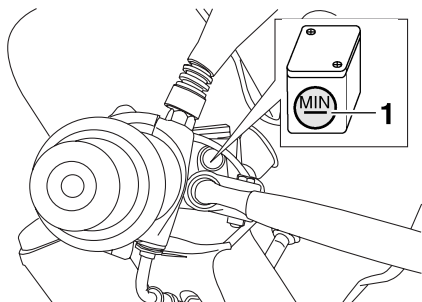

1. Merkstreep minimumniveau

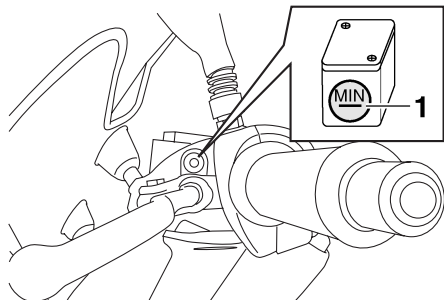

1. Merkstreep minimumniveau

Controleer alvorens te gaan rijden of de remvloeistof boven de merkstreep voor minimumniveau staat en vul indien nodig bij. Een laag remvloeistofniveau wijst mogelijk op verregaande remblokslijtage en/of lekkage in het remsysteem. Als het remvloeistofniveau laag is, controleer dan de remblokken op slijtage en het remsysteem op lekkage.

Neem de volgende voorzorgsmaatregelen in acht:

- Bij het controleren van het remvloeistofniveau moet het bovenvlak van het remvloeistofreservoir horizontaal staan.
- Gebruik uitsluitend de voorgeschreven kwaliteit remvloeistof, anders kunnen de rubberafdichtingen verslechteren en zo lekkage en slechte remwerking teweegbrengen.

Aanbevolen remvloeistof:

DOT 4

- Vul bij met hetzelfde type remvloeistof. Bij vermengen van verschillende typen remvloeistof kun-

nen schadelijke chemische reacties optreden en kan de remwerking verslechteren.

- Pas op en zorg dat tijdens bijvullen geen water het remvloeistofreservoir kan binnendringen. Water zal het kookpunt van de remvloeistof aanzienlijk verlagen zodat dampbelvorming kan optreden.
- Remvloeistof kan gelakte of kunststof onderdelen aantasten. Veeg gemorste remvloeistof steeds direct af.
- Naarmate de remblokken afslijten, zal het remvloeistofniveau geleidelijk verder dalen. Vraag echter wel een MBK dealer om een inspectie als het remvloeistofniveau plotseling sterk is gedaald.

DAU22720

Verversen van remvloeistof

Vraag een MBK dealer de remvloeistof te verversen volgens de intervalperioden voorgeschreven onder OPMERKING in het periodieke smeren- en onderhoudsschema. Laat bovendien de oliekereringen van de hoofdremcilinder, de remklauwen en de remslang vervangen volgens de intervalperioden of wanneer ze lekken of zijn beschadigd.

- Oliekereringen: Vervang elke twee jaar.
- Remslang: Vervang elke vier jaar.

DAU23100

Controleren en smeren van kabels

De werking van alle bedieningskabels en de conditie van alle kabels moet voorafgaand aan elke rit worden gecontroleerd en de kabel en kabeleinden moeten indien nodig worden gesmeerd. Vraag een MBK dealer een kabel te controleren of te vervangen wanneer deze is beschadigd of niet soepel beweegt.

Aanbevolen smeermiddel:
Motorolie

DWA10720

⚠ WAARSCHUWING

Bij schade aan de buitenkabel kan de goede werking van de kabel worden belemmerd en kan de binnenkabel gaan roesten. Vervang een beschadigde kabel zo snel mogelijk om onveilige condities te voorkomen.

DAU23170

Smeren van voor- en achterremhendels

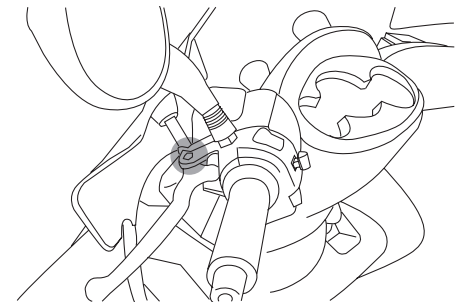
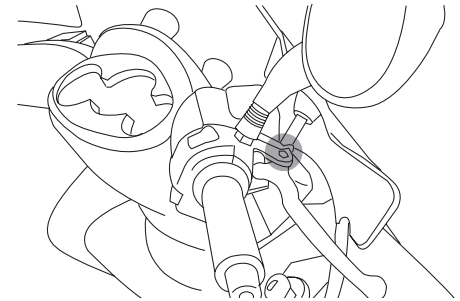

PERIODIEK ONDERHOUD EN KLEINERE REPARATIES

De scharnierpunten van de voor- en achterremhendels moeten worden gesmeerd volgens de intervalperiodes voorgeschreven in het periodieke smeer- en onderhoudsschema.

Aanbevolen smeermiddel:
Lithiumvet (universeel vet)

DAU23211

Controleren en smeren van middenbok en zijstandaard

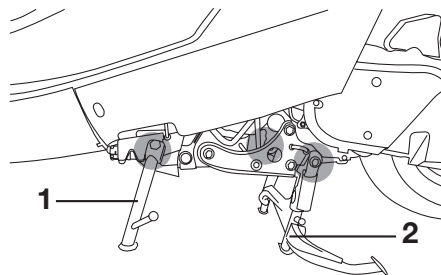

1. Zijstandaard
2. Middenbok

De werking van de middenbok en de zijstandaard moet voorafgaand aan elke rit worden gecontroleerd en de scharnierpunten en de metaal-op-metaal contactvlakken moeten indien nodig worden gesmeerd.

DWA10740

WAARSCHUWING

Als de middenbok of de zijstandaard niet soepel omhoog en omlaag beweegt, vraag dan een MBK dealer deze te controleren of te repareren.

DAU23271

Voorvork controleren

De conditie en de werking van de voorvork moeten als volgt worden gecontroleerd volgens de intervalperiodes voorgeschreven in het periodieke smeer- en onderhoudsschema.

Om de conditie te controleren

DWA10750

⚠ WAARSCHUWING

Zorg dat de motorfiets veilig wordt ondersteund, zodat hij niet kan omvallen.

Controleer de binnenste vorkbuizen op krassen, beschadigingen en overmatige olie lekkage.

Om de werking te controleren

1. Zet de machine op een vlakke ondergrond en houd deze rechtop.

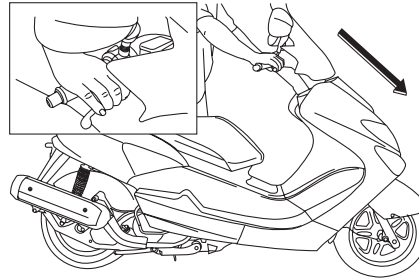

2. Bekrachtig de voorrem en druk het stuur een paar keer stevig naar beneden om te controleren of de voorvork soepel in- en uitveert.

DCA10590

LET OP:

Als schade wordt gevonden of de voorvork niet soepel beweegt, vraag dan een MBK dealer te repareren of te controleren.

DAU23280

Controle van stuursysteem

Losse of versleten balhoofdagers kunnen gevaarlijk zijn. De werking van het stuur moet als volgt worden gecontroleerd volgens de intervalperiodes voorgeschreven in het periodieke smeer- en onderhoudsschema.

1. Plaats een standaard onder de motor zodat het voorwiel los is van de grond.

DWA10750

⚠ WAARSCHUWING

Zorg dat de motorfiets veilig wordt ondersteund, zodat hij niet kan omvallen.

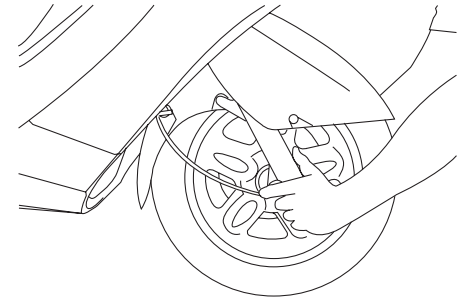

2. Houd de voorvorkpoten beet bij het ondereinde en probeer ze naar voren en achteren te bewegen. Als speling kan worden gevoeld, vraag dan een MBK dealer het stuursysteem te testen.

DAU23290

DAUM1401

Controleren van wiellagers

De voor- en achterwiellagers moeten worden gecontroleerd volgens de intervalperioden voorgeschreven in het periodieke smeer- en onderhoudsschema. Als de wielnaaf speling vertoont of het wiel niet soepel draait, vraag dan een MBK dealer de wiellagers te controleren.

Accu

Een slecht onderhouden accu zal gaan corroderen en verliest zijn lading snel. Het elektrolytniveau, de aansluitpolen voor de accukabels en de ligging van de ontvluchtungs slang moeten worden gecontroleerd voor iedere rit en volgens de intervalperioden voorgeschreven in het periodieke smeer- en onderhoudsschema.

Om het elektrolytniveau te controleren

1. Zet de scooter op een vlakke ondergrond en houd hem rechtop.

OPMERKING: _____

Zorg dat de scooter rechtop staat bij het controleren van het elektrolytniveau.

2. Verwijder het paneel B. (Zie pagina 6-6.)

PERIODIEK ONDERHOUD EN KLEINERE REPARATIES

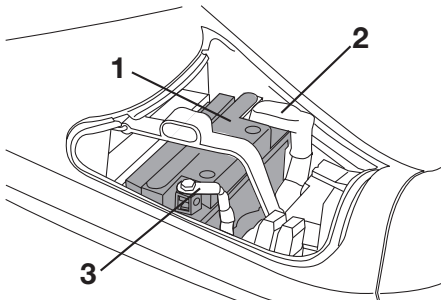

1. Accu
2. Positieve accupool
3. Negatieve accupool

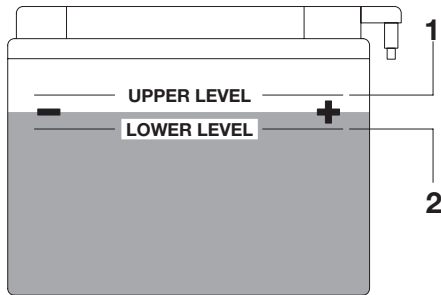

1. Merkstreef maximumniveau
2. Merkstreef minimumniveau
3. Controleer het elektrolytniveau in de accu.

OPMERKING: _____
Het elektrolytniveau moet tussen de merkstrepen voor minimum- en maximumniveau staan.

4. Als de elektrolyt bij of beneden de merkstreef voor minimumniveau staat, vul dan gedistilleerd water bij tot de merkstreef voor maximumniveau.

DWA10760

WAARSCHUWING

- **Elektrolyt is giftig en gevaarlijk omdat het zwavelzuur bevat, een stof die ernstige brandwonden veroorzaakt. Vermijd contact met de huid, ogen of kleding en bescherm uw ogen altijd bij werkzaamheden nabij accu's. Voer als volgt EERSTE HULP uit als er lichamenlijk contact is geweest met elektrolyt.**
 - **UITWENDIG:** Spoel overvloedig met water.
 - **INWENDIG:** Drink grote hoeveelheden water of melk en roep direct de hulp in van een arts.
 - **OGEN:** Spoel gedurende 15

6-26

- minuten met water en roep direct medische hulp in.
- **Accu's produceren het explosieve waterstofgas. Houd daarom vonken, open vuur, sigaretten e.d. uit de buurt van de accu en zorg voor voldoende ventilatie bij acculaden in een afgesloten ruimte.**
 - **HOUD DEZE EN ALLE ACCU'S BUITEN BEREIK VAN KINDEREN.**

DCA10610

LET OP: _____

Gebruik uitsluitend gedistilleerd water, leidingwater bevat minerale stoffen die schade kunnen toebrengen aan de accu.

5. Controleer de aansluitingen van de accukabels, zet ze indien nodig vast en corrigeer de ligging van de ontluchtingsslang.

Om de accu op te bergen

1. Verwijder de accu als de scooter langer dan een maand niet wordt gebruikt, laad volledig bij en zet dan weg op een koele en droge plek.

PERIODIEK ONDERHOUD EN KLEINERE REPARATIES

2. Als de accu langer dan twee maanden wordt opgeborgen, moet het soortelijk gewicht van de elektrolyt minstens eens per maand worden gecontroleerd; laad de accu dan indien nodig steeds volledig bij.
3. Laad de accu volledig bij alvorens te installeren.
4. Controleer na installatie of de accukabels correct zijn aangesloten op de accupolen en kijk of de ontluchtingsslang de juiste ligging heeft, in goede conditie verkeert en niet verstopt of afgekneld is.

DCA10600

LET OP:

Als de ligging van de ontluchtingsslang zodanig is dat het frame wordt blootgesteld aan elektrolyt of aan accugassen, kan het frame structurele en uitwendige schade ondergaan.

Zekeringen vervangen

De hoofdzekeringhouder en het kastje met zekeringen voor afzonderlijke circuits bevinden zich onder paneel B. (Zie pagina 6-6.)

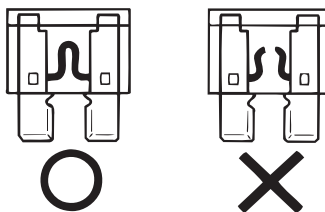

Vervang een zekering als volgt als deze is doorgebrand.

1. Draai de contactsleutel naar "⊗" en schakel het betreffende elektrische circuit uit.

DAU23630

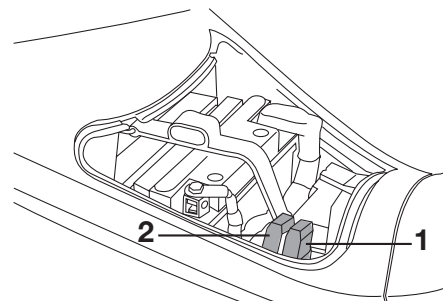

1. Hoofdzekering
2. Zekering radiatorkoelvin

2. Verwijder de doorgebrande zekering en breng een nieuwe zekering met de voorgeschreven ampèrewaarde aan.

Voorgeschreven zekeringen:

Hoofdzekering:

20 A

Zekering radiatorkoelvin:

4 A

DCA10640

LET OP:

Gebruik geen zekering met een hoger ampèrage dan is voorgeschreven, om ernstige schade aan het

elektrisch systeem en mogelijk brandgevaar te vermijden.

3. Draai de contactsleutel in “○” en schakel het betreffende elektrische circuit in om te zien of de apparatuur werkt.
4. Als de zekering direct opnieuw doorbrandt, vraag dan een MBK dealer het elektrisch systeem te controleren.

Koplampgloeilamp vervangen

De koplampen op dit model hebben halogeen gloeilampen. Vervang een koplampgloeilamp als volgt als deze is doorgebrand.

Koplampgloeilamp voor dimlicht vervangen

1. Verwijder het paneel A. (Zie pagina 6-6.)

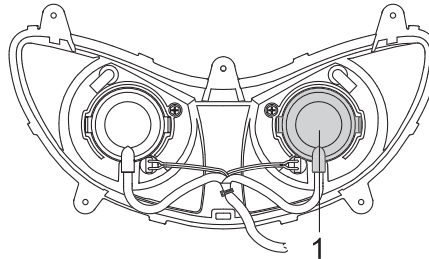

1. Gloeilampkap

2. Verwijder de gloeilampkap.

DAUS1371

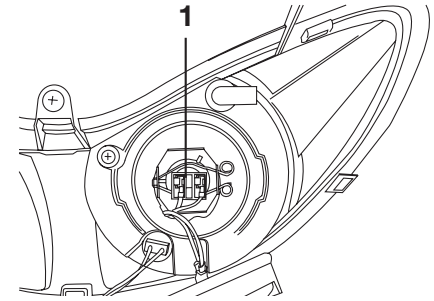

1. Koplampstekker

3. Maak de koplampstekker los.

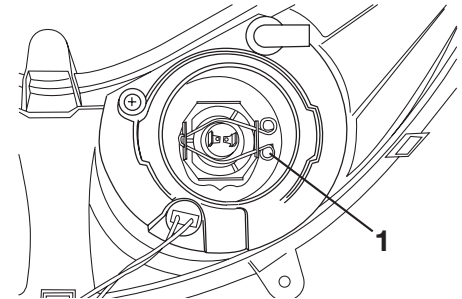

1. Gloeilamphouder

4. Haak de gloeilamphouder los en verwijder dan de defecte gloeilamp.

PERIODIEK ONDERHOUD EN KLEINERE REPARATIES

⚠ WAARSCHUWING

DWA10790

Koplampgloeilampen worden zeer heet. Houd daarom brandbare producten uit de buurt van een koplampgloeilamp en raak het lampglas niet aan zolang dit niet is afgekoeld.

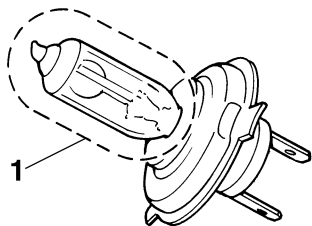

6

1. Raak het glas van de gloeilamp niet aan.

5. Breng een nieuwe koplampgloeilamp aan en zet deze dan vast met de gloeilamphouder.

DCA10650

LET OP:

Pas op en zorg dat de volgende onderdelen niet worden beschadigd:

- Koplampgloeilamp
 - Raak het glas van de koplampgloeilamp niet aan

zodat dit vetvrij blijft, anders kan de doorzichtigheid van het glas, de lichtintensiteit en de levensduur nadelig worden beïnvloed. Wrijf eventuele verontreinigingen en vingerafdrukken op het gloeilampglas weg met een doekje gedrenkt in alcohol of thinner.

● Koplampslens

- Plak geen kleurfolie of stickers op de koplampslens.
- Gebruik geen koplampgloeilamp met een hoger wattage dan is voorgeschreven.

6. Sluit de koplampstekker aan.
7. Breng de gloeilampkap aan.
8. Monteer het paneel.
9. Vraag indien nodig een MBK dealer de koplamplichtbundel af te stellen.

Koplampgloeilamp voor grootlicht vervangen

1. Verwijder het paneel A. (Zie pagina 6-6.)

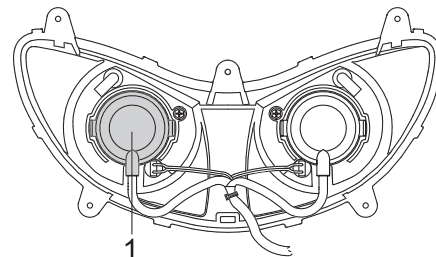

1. Gloeilampkap

2. Verwijder de gloeilampkap.

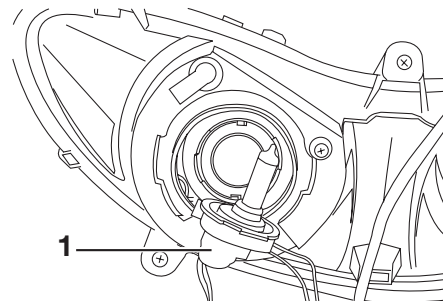

1. Gloeilamphouder

3. Verwijder de gloeilamphouder door deze linksom te draaien en verwijder dan de defecte gloeilamp.

DWA10790

WAARSCHUWING

Koplampgloeilampen worden zeer heet. Houd daarom brandbare producten uit de buurt van een koplampgloeilamp en raak het lampglas niet aan zolang dit niet is afgekoeld.

4. Breng een nieuwe koplampgloeilamp aan en zet deze dan vast met de gloeilamphouder door rechtsom te draaien.

DCA10650

LET OP:

Pas op en zorg dat de volgende onderdelen niet worden beschadigd:

- **Koplampgloeilamp**
 - Raak het glas van de koplampgloeilamp niet aan zodat dit vetvrij blijft, anders kan de doorzichtigheid van het glas, de lichtintensiteit en de levensduur nadelig worden beïnvloed. Wrijf eventuele verontreinigingen en vingerafdrukken op het gloeilampglas weg met een

doekje gedrenkt in alcohol of thinner.

- **Koplampplens**
 - Plak geen kleurfolie of stickers op de koplampplens.
 - Gebruik geen koplampgloeilamp met een hoger wattage dan is voorgeschreven.
5. Breng de gloeilampkap aan.
 6. Monteer het paneel.
 7. Vraag indien nodig een MBK dealer de koplamplichtbundel af te stellen.

DAU24250

Gloeilamp in voorste richtingaanwijzer vervangen

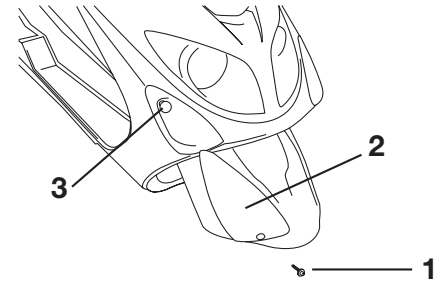

1. Schroef
2. Lamplens van de richtingaanwijzer door
3. Gloeilamp

1. Verwijder de lamplens van de richtingaanwijzer door de schroef te verwijderen.
2. Verwijder de defecte gloeilamp door deze in te drukken en linksom te draaien.
3. Breng een nieuwe gloeilamp aan in de fitting, druk de lamp aan en draai rechtsom tot hij stuit.
4. Monteer de lamplens door de schroef aan te brengen.

PERIODIEK ONDERHOUD EN KLEINERE REPARATIES

DCA11190

DAUS1130

LET OP:

Zet de schroef niet overdreven strak vast, anders kan de lamplens breken.

Vervangen van gloeilamp voor remlicht/achterlicht of van gloeilamp voor achterste richtingaanwijzer.

Gloeilamp remlicht/achterlicht

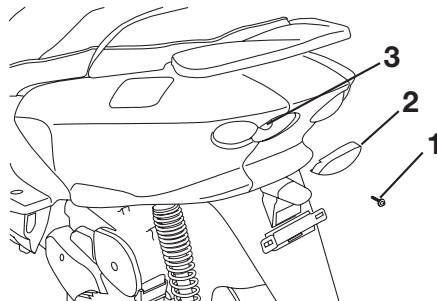

1. Schroef
2. Lamplens van het remlicht/achterlicht
3. Gloeilamp

1. Verwijder de lamplens van het remlicht/achterlicht door de schroef los te draaien.
2. Verwijder de defecte gloeilamp door deze in te drukken en linksom te draaien.
3. Breng een nieuwe gloeilamp aan in de fitting, druk de lamp aan en draai rechtsom tot hij stuit.

4. Monteer de lamplens door de schroef aan te brengen.

Gloeilamp achterste richtingaanwijzer

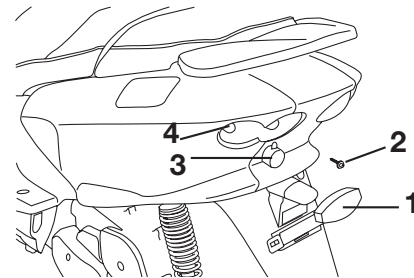

1. Schroef
2. Lamplens van de richtingaanwijzer
3. Gloeilamp lens van de richtingaanwijzer
4. Gloeilamp

1. Verwijder de lamplens van het remlicht/achterlicht door de schroef los te draaien.
2. Verwijder de lamplens van de linker of rechter richtingaanwijzer door deze naar achteren te trekken.
3. Verwijder de gloeilamp lens van de linker of rechter richtingaanwijzer door de schroef los te draaien.

PERIODIEK ONDERHOUD EN KLEINERE REPARATIES

4. Verwijder de defecte gloeilamp door deze in te drukken en linksom te draaien.
5. Breng een nieuwe gloeilamp aan in de fitting, druk de lamp aan en draai rechtsom tot hij stuit.
6. Verwijder de gloeilamp lens door de schroef aan te brengen.
7. Monteer de lamplens van de richtingaanwijzer.
8. Monteer de lamplens van het remlicht/achterlicht door de schroef vast te draaien.

DCA10680

LET OP:

Zet de schroef niet overdreven strak vast, anders kan de lamplens breken.

Gloeilamp in kentekenverlichting vervangen

DAUM1460

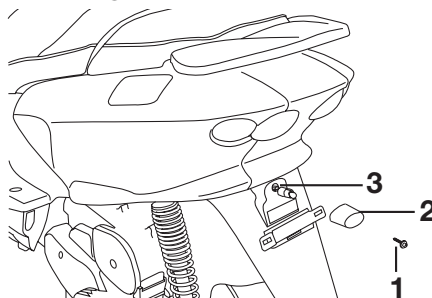

1. Schroef
2. Afdekking van kentekenverlichting
3. Gloeilampfitting

1. Verwijder het kapje over de kentekenverlichting door de schroef los te draaien.
2. Verwijder de lampfitting (samen met de gloeilamp) door deze naar buiten te trekken.
3. Verwijder de defecte gloeilamp door deze uit te trekken.
4. Steek een nieuwe gloeilamp in de fitting.

5. Breng de lampfitting aan (samen met de gloeilamp) door deze vast te drukken.
6. Monteer de kentekenverlichting door de schroef aan te brengen.

DAUS1260

DAU25880

zijn.

Parkeerlichtgloeilamp vervangen

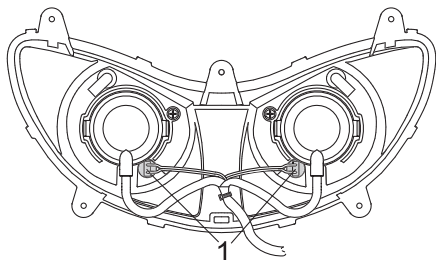

1. Fitting parkeerlichtgloeilamp

6

Vervang een parkeerlichtgloeilamp als volgt als deze is doorgebrand.

1. Verwijder het paneel A. (Zie pagina 6-6.)
2. Verwijder de lampfitting (samen met de gloeilamp) door deze naar buiten te trekken.
3. Verwijder de defecte gloeilamp door deze uit te trekken.
4. Steek een nieuwe gloeilamp in de fitting.
5. Breng de lampfitting aan (samen met de gloeilamp) door deze vast te drukken.
6. Breng het paneel A aan.

Problemen oplossen

MBK scooters ondergaan een grondige inspectie voordat ze vanaf de fabriek op transport gaan, maar tijdens gebruik kunnen toch storingen optreden. Problemen in de brandstof-, compressie- of ontstekingsystemen kunnen bijvoorbeeld de oorzaak zijn van slecht starten of een afname in motorvermogen.

In de volgende storingzoekschema's is een snelle en gemakkelijke werkwijze weergegeven om deze vitale systemen zelf te kunnen controleren. Ga met uw scooter echter wel naar een MBK dealer als reparaties nodig zijn, hier zijn vakkundige monteurs aanwezig die beschikken over het benodigde gereedschap en de ervaring en vakkennis om het nodige onderhoud aan de machine correct te verrichten. Gebruik uitsluitend originele MBK vervangingsonderdelen. Niet-originele onderdelen lijken misschien op MBK onderdelen maar zijn toch vaak van mindere kwaliteit en hebben een kortere levensduur, zodat dan later mogelijk toch dure reparaties nodig

PERIODIEK ONDERHOUD EN KLEINERE REPARATIES

DAU25941

Storingzoekschema's Startproblemen of slechte werking van de motor

DWA10840

⚠ WAARSCHUWING

Houd open vuur uit de buurt en rook niet terwijl het brandstofsysteem wordt getest of hieraan wordt gewerkt.

1. Brandstof

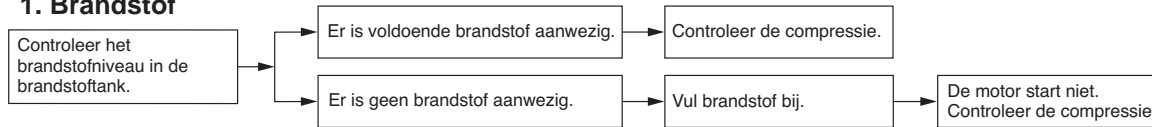

2. Compressie

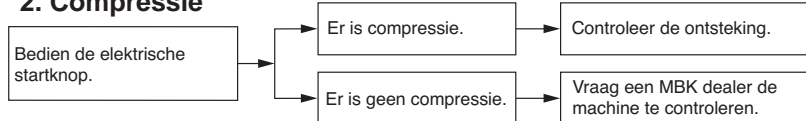

3. Ontsteking

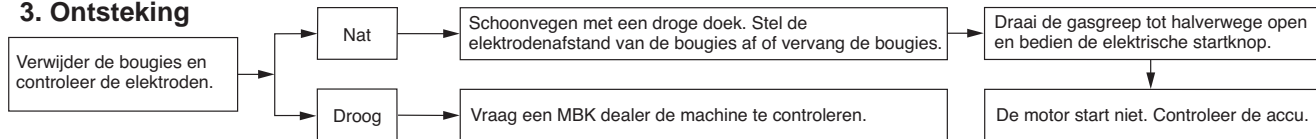

4. Accu

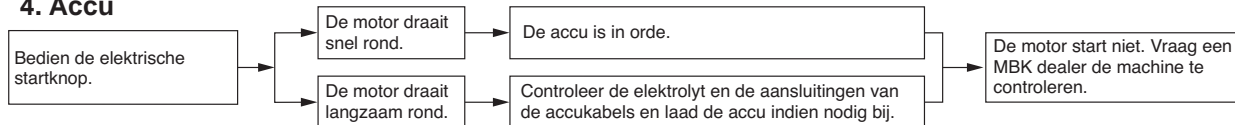

PERIODIEK ONDERHOUD EN KLEINERE REPARATIES

Oververhitte motor

DWA10400

⚠ WAARSCHUWING

- **Verwijder de koelvloeistofradiatorvuldop niet terwijl de motor en de koelvloeistofradiator nog heet zijn. Hete vloeistof en stoom kan naar buiten spuiten en zo ernstige brandwonden veroorzaken. Wacht tot de motor is afgekoeld.**
- **Breng na verwijderen van de borgbout voor de radiatorvuldop een dikke doek, bijvoorbeeld een handdoek, aan over de radiatorvuldop en draai deze dan langzaam linksom tegen de aanslag zodat de nog aanwezige druk kan ontsnappen. Druk de dop omlaag zodra het sissgeluid stopt en draai deze linksom en verwijder de dop.**

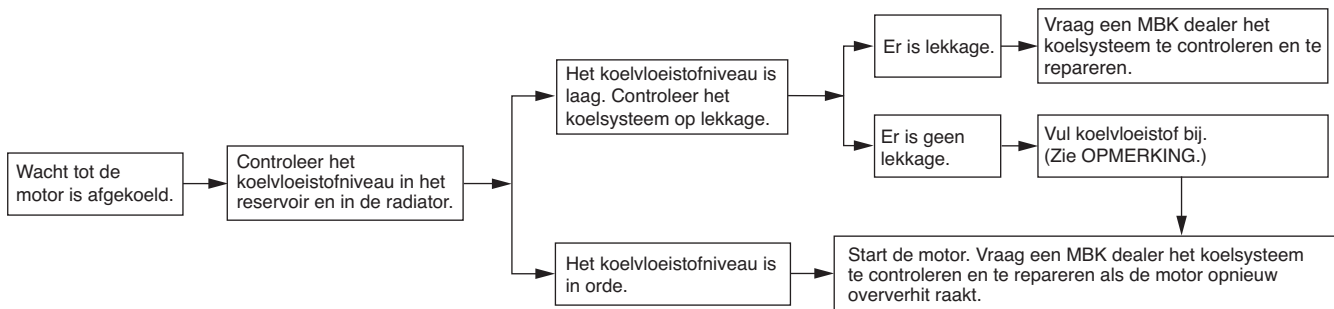

OPMERKING:

Als geen koelvloeistof beschikbaar is, kan tijdelijk leidingwater worden gebruikt, maar dit moet wel zo snel mogelijk door de voorgeschreven koelvloeistof worden vervangen.

VERZORGING EN STALLING VAN DE SCOOTER

DAU37832

DAU26090

Matkleur, let op

DCA15192

LET OP:

Sommige modellen zijn uitgerust met matkleurige onderdelen. Raadpleeg een MBK dealer voor advies over wat voor producten gebruikt moeten worden om het voertuig te reinigen.

Het gebruik van een borsteltje, chemische producten of reinigingsmiddelen tijdens het reinigen van deze onderdelen kan het oppervlak bekrassen of beschadigen. Ook was moet niet worden aangebracht op een van de matkleurige onderdelen.

Verzorging

De open constructie van een scooter maakt de fraaie techniek beter zichtbaar, maar de machine is hierdoor ook meer kwetsbaar. Er kan sprake zijn van roestvorming en corrosie, ook al zijn hoogwaardige componenten gebruikt. Een roestige uitlaatpijp valt bij een auto niet zo op, bij een scooter is dit echter nadelig voor de algehele aanblik. Regelmatige en correcte verzorging is niet alleen vereist volgens de garantiebepalingen, maar verzekert ook een fraai uiterlijk van de scooter, verlengt de levensduur en verbetert de prestaties.

Alvorens te reinigen

1. Dek de uitlaatdemperopening af met een plastic zak nadat de motor is afgekoeld.
2. Controleer of alle doppen en afdekpluggen, ook de bougie-doppen, en alle elektrische stekkers en aansluitingen stevig zijn bevestigd.
3. Verwijder hardnekkige vervuiling, zoals verbrande olie op het carter, met een ontvetter en een

borstel, maar gebruik dergelijke producten nooit op afdichtingen, pakkingen en wielassen. Spoel vuil en ontvetter altijd af met water.

Reinigen

DCA10780

LET OP:

- Vermijd het gebruik van sterke en bijtende wielreinigingsmiddelen, vooral bij spaakwielen. Als dergelijke producten toch worden gebruikt om hardnekkig vuil los te maken, laat het reinigingsmiddel dan niet langer inwerken dan is vermeld in de gebruiksinstructies. Spoel het betreffende gebied grondig schoon met water, laat direct drogen en breng daarna een corrosiewerende spray aan.
- Bij verkeerd reinigen kunnen de kuipruit, de stroomlijnpanelen, framepanelen en andere kunststof delen worden beschadigd. Gebruik alleen een zachte, schone doek of een spons met zachte zeep en

VERZORGING EN STALLING VAN DE SCOOTER

water om kunststof delen te reinigen.

- Gebruik geen bijtende chemische reinigingsmiddelen op kunststof delen. Vermijd het gebruik van doeken of sponzen die in contact zijn geweest met bijtende of schurende reinigingsmiddelen, oplosmiddelen of thinner, brandstof (benzine), roestverwijderingsmiddelen of corrosieremmers, remvloeistof, antivries of elektrolyt.
- Gebruik geen hogedrukreinigers of stoomreinigers, omdat dan op de volgende plaatsen water kan doordringen en zo schade kan ontstaan: afdichtingen (van wiel- en achterbruglagers, voorvork en remmen), elektrische componenten (kabelstekkers, messtekkers, instrumenten, schakelaars en verlichting), beluchtungs- en ontluchtingsslangen.
- Bij scooters met een kuipruit: gebruik geen bijtende reinigingsmiddelen of harde sponzen, deze veroorzaken dofheid

en laten krasjes achter. **Sommige reinigingsmiddelen voor kunststof laten eveneens krasjes achter op de kuipruit. Test het product op een klein, niet-zichtbaar gedeelte van de kuipruit om zeker te zijn dat geen sporen achterblijven op de kuipruit. Als de kuipruit krasjes vertoont, breng dan na wassen een hoogwaardige polish voor gebruik op kunststof aan.**

Na normaal gebruik

Verwijder vuil met warm water, zachte zeep en een zachte, schone spons en spoel dan grondig met schoon water. Gebruik een tandenborstel of een flessenborstel op moeilijk bereikbare plekken. Hardnekkig vastzittend vuil en insectenresten laten gemakkelijker los als de bewuste plek alvorens te reinigen een paar minuten met een vochtige doek wordt bedekt.

Na rijden in regen, aan de kust of op bepekde wegen

Zilte zeelucht en wegenzout waarmee wegen 's winters worden bestrooid hebben in combinatie met water een

zeer corrosieve werking; handel daarom als volgt na een rit in een regenbui, nabij de kust of op bepekde wegen.

OPMERKING: _____

's Winters gestrooid wegenzout kan nog tot in de lente aanwezig blijven.

1. Reinig de scooter met koud water en zachte zeep nadat de machine is afgekoeld.

DCA10790

LET OP: _____

Gebruik geen heet water, dit verslechtert de corrosieve werking van het zout.

2. Breng met een spuitbus een corrosiewerend middel aan op alle metalen delen, ook op verchromde en vernikkelde componenten, om zo corrosie te voorkomen.

Na reiniging

1. Droog de scooter met een zeemleren lap of een vochtabsorberende doek.
2. Gebruik een chroompolish om verchromde, aluminium en

VERZORGING EN STALLING VAN DE SCOOTER

DAU26300

roestvrijstalen delen te doen glanzen, ook het uitlaatsysteem. (Zelfs thermische verkleuringen op roestvrijstalen uitlaatsystemen kunnen door oppoetsen worden verwijderd.)

3. Het is aan te bevelen om met een spuitbus een corrosiewerend middel aan te brengen op alle metalen delen, ook op verchromde en vernikkelde componenten, om zo corrosie te voorkomen.
4. Gebruik oliespray als universeel schoonmaakmiddel om eventueel nog achtergebleven vuil te verwijderen.
5. Werk kleine lakbeschadigingen bij veroorzaakt door steenslag e.d.
6. Zet alle gelakte oppervlakken in de was.
7. Laat de scooter volledig drogen alvorens te stallen of af te dekken.

DWA10940

WAARSCHUWING

- **Controleer of er geen olie of was op de wielen of de rem-**

men zit. Reinig de remschijven en remvoeringen indien nodig met een normale remschijfremmer of aceton en spoel de banden schoon met lauw water en een mild reinigingsmiddel.

- **Test voor u de scooter in gebruik neemt eerst de remwerking en het weggedrag in bochten.**

DCA10800

LET OP:

- **Breng een geringe hoeveelheid oliespray en was aan en verwijder overtollige hoeveelheden.**
- **Breng oliespray of was nooit aan op rubber of kunststof delen, behandel deze met een daartoe bestemd verzorgingsmiddel.**
- **Vermijd het gebruik van schurende poetsmiddelen, deze tasten de lak aan.**

OPMERKING:

Vraag een MBK dealer om advies over de te gebruiken producten.

Stalling

Korte termijn

Stal uw scooter steeds op een koele en droge plek en bescherm indien nodig tegen stof met een luchtdoorlatende stallinghoes.

DCA10820

LET OP:

- **Als de scooter wordt gestald in een slecht geventileerde ruimte of in vochtige toestand wordt afgedekt met een dekzeil, zal water en vocht kunnen binnendringen en roestvorming veroorzaken.**
- **Voorkom corrosie door de machine niet te stallen in een vochtige kelder, een stal (i.v.m. de aanwezigheid van ammoniakdamp) en in een opslagruimte voor sterke chemicaliën.**

Lange termijn

Alvorens uw scooter gedurende meerdere maanden aaneen te stallen:

1. Volg alle instructies op in de paragraaf "Verzorging" in dit hoofdstuk.

VERZORGING EN STALLING VAN DE SCOOTER

2. Leeg de vlotterkamer in de carburateur door de aftapplug los te draaien; u voorkomt zo dat neerslag uit de brandstof achterblijft. Giet de afgetapte brandstof terug in de brandstoftank.
3. Vul de brandstoftank en voeg een stabilisatoradditief (indien verkrijgbaar) toe om roestvorming in de tank en achteruitgang van de brandstof te voorkomen.
4. Voer de volgende stappen uit om de cilinder, de zuigerveren etc. te beschermen tegen corrosie.
 - a. Verwijder de bougiekop en de bougie.
 - b. Giet een theelepel motorolie in het bougiegat.
 - c. Breng de bougiekop aan op de bougie en leg dan de bougie zodanig op de cilinderkop dat de elektroden aan massa liggen. (Dit voorkomt vonken tijdens de volgende stap.)
 - d. Laat de motor een paar keer ronddraaien op de startmotor. (De cilinderwand wordt zo geolied.)

- e. Haal de bougiekop los van de bougie en breng dan de bougie en de bougiekop weer aan.

DWA10950

WAARSCHUWING

**Om schade of letsel door vonkvor-
ming te voorkomen, moeten de
bougie-elektroden aan massa lig-
gen terwijl de motor wordt rondge-
draaid.**

5. Smeer alle bedieningskabels en scharnierpunten van alle hendels en pedalen en van de zijstandaard/middenbok.
6. Controleer de bandspanning en corrigeer deze indien nodig en breng dan de scooter omhoog zodat beide wielen los van de grond zijn. Een andere mogelijkheid is de wielen elke maand iets te draaien, zodat de banden niet op één gedeelte sterker achteruitgaan.
7. Dek de uitlaatdemper af met een plastic zak om te voorkomen dat vocht kan binnendringen.
8. Verwijder de accu en laad deze volledig bij. Berg de accu op een koele en droge plek op en laad

hem eens per maand bij. Berg de accu niet op een zeer warme of koude plek op (minder dan 0 °C (30 °F) of meer dan 30 °C (90 °F)). Zie pagina 6-25 voor meer informatie over het opbergen van de accu.

OPMERKING: _____

Verricht eventueel noodzakelijke reparaties alvorens de scooter te stallen.

Afmetingen

Totale lengte	2030 mm (79,9 in)
Totale breedte	745 mm (29,3 in)
Totale hoogte	1285 mm (50,6 in)
Zadelhoogte	774 mm (30,5 in)
Wielbasis	1480 mm (58,2 in)
Grondspeling	102 mm (4,01 in)
Kleinste draaicirkel	3840 mm (151,2 in)

Gewicht

Incl. olie en brandstof	148 kg (326 lb)
-------------------------	-----------------

Motor

Type motor	Vloeistofgekoeld, 4-takt, SOHC
Cilinderopstelling	1-cilinder, vooroverhellend
Slagvolume	124,1 cm ³ (7,572 cu.in)
Boring x slag	53,7 x 54,8 mm (2,114 x 2,157 in)
Compressieverhouding	11:1
Startsysteem	Elektrische startmotor
Smeersysteem	Wet sump

Motorolie

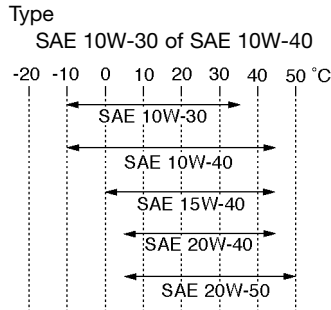

Aanbevolen kwaliteit motorolie
API service type SE, SF, SG of hoger

Hoeveelheid motorolie

Zonder vervanging van oliefilterpatroon
1,2 L (1,27 US qt) (1,06 Imp.qt)

Versnellingsbakolie

Type	YAMALUBE 4 (10W30) of SAE10W30
type SE motorolie	
Hoeveelheid	0,15 L (0,16 US qt) (0,88 Imp.qt)

Koelsysteem

Inhoud radiator (inclusief alle leidingen)	1,20 L (1,27 US qt) (1,06 Imp.qt)
Inhoud koelvloeistofreservoir (tot aan de merkstreep voor maximumniveau)	0,30 L (0,32 US qt) (0,26 Imp.qt)

Luchtfilter

Luchtfilterelement	Droog element
--------------------	---------------

Brandstof

Aanbevolen brandstof	Uitsluitend normale loodvrije benzine
Inhoud brandstoftank	10,5 L (2,77US gal) (2,31 Imp.gal)
Hoeveelheid reservebrandstof	3 L (0,79 US gal) (0,66 Imp gal)

Carburateur

Fabrikant	TEIKEI
Model x aantal	TK28 X 1

Bougie(s)

Fabrikant/model	NGK / CR8E
Elektrodenafstand	0,7 - 0,8 (0,028 - 0,031 in)

Koppeling

Type koppeling	Droog, automatisch centrifugaal
----------------	---------------------------------

Versnellingsbak

Primair reductiesysteem	Schroef tandwiel
Primaire reductieverhouding	40/15 (2,666)
Secundair reductiesysteem	Schroef tandwiel
Secundaire reductieverhouding	44/12 (3,666)
Type versnellingsbak	Automatisch, V-snaar
Bediening	Automatisch centrifugaal

SPECIFICATIES

Chassis

- Type frame
 - Stalen onderdraagbuis
- Spoorhoek
 - 28 °
- Naspoor
 - 104,0 mm (4,09 in)

Voorband

- Type
 - Tubeless
- Maat
 - 120/70 - 12 51L
- Fabrikant/model
 - CONTINENTAL / ZIPPY 1
 - PIRELLI / SL26
 - MICHELIN / BOPPER

Achterband

- Type
 - Tubeless
- Maat
 - 130/70 - 12 56L
- Fabrikant/model
 - CONTINENTAL / ZIPPY 1
 - PIRELLI / SL26
 - MICHELIN / BOPPER

Belading

- Maximale belasting
 - 177 kg (390,29 lb)
- Totaal gewicht van bestuurder, passagier, bagage en accessoires

Bandenspanning (gemeten aan koude banden)

- Gewichtsverdeling
 - 0–90 kg (0–198 lb)

- Voor
 - 190 kPa (27 psi) (1,9 kgf/cm²)
- Achter
 - 220 kPa (31 psi) (2,2 kgf/cm²)
- Gewichtsverdeling
 - 90 kg (198 lb)–Maximale belasting

- Voor
 - 190 kPa (27 psi) (1,9 kgf/cm²)
- Achter
 - 240 kPa (34 psi) (2,4 kgf/cm²)

Voorwiel

- Type wiel
 - Gietwiel
- Velgmaat
 - 12 x MT3.50

Achterwiel

- Type wiel
 - Gietwiel
- Velgmaat
 - 12 x MT3.50

Voorrem

- Type
 - Enkele schijfrem
- Bediening
 - Bediening met rechterhand
- Aanbevolen remvloeistof
 - DOT 4

Achterrem

- Type
 - Enkele schijfrem
- Bediening
 - Bediening met rechterhand
- Aanbevolen remvloeistof
 - DOT 4

Voorwielophanging

- Type
 - Telescoopvork
- Veer/schokdempertype
 - Schroefveer/oliedemper
- Veerweg
 - 90 mm (3,54 in)

Achterwielophanging

- Type
 - Unit swing
- Veer/schokdempertype
 - Schroefveer/oliedemper
- Veerweg
 - 90 mm (3,54 in)

Elektrische installatie

- Ontstekingssysteem
 - CDI
- Laadsysteem
 - Wisselstroomdynamo met permanente magneten

Accu

- Fabrikant/model:
 - GS / CB7L-B2
- Voltage, capaciteit
 - 12V 8,0 Ah

Gloeilampen voltage, wattage x aantal

- Koplamp
 - 12V 55,0W x 2
- Parkeerlicht
 - 12V 5,0W x 2
- Achterlicht/remlicht unit
 - 12V 21,0/5,0W x 2
- Voorste richtingaanwijzer
 - 12V 21,0W x 2

Achterste richtingaanwijzer

12V 10,0W x 2

Kentekenverlichting

12V 5,0W x 1

Instrumentenverlichting

12V 1,2W x 2

Controlelampje grootlicht

12V 1,2W x 1

Controlelampje brandstofniveau

12V 1,2W x 2

Waarschuwinglampje koelvloeistoftempe-
ratuur

12V 1,2W x 1

Zekeringen

Hoofdzekering

20 A

Zekering radiatorkoelvin

4 A

Zekering reserve

20 A

Zekering reserve

4 A

GEBRUIKERSINFORMATIE

DAU26351

Identificatienummers

Noteer het sleutelnummer, het voertuigidentificatienummer en de modelinformatiesticker in onderstaande ruimtes. Deze nummers heeft u nodig om reserveonderdelen bij een MBK dealer te bestellen of wanneer uw machine is gestolen.

SLEUTELIDENTIFICATIE NUMMER:

VOERTUIGIDENTIFICATIE NUMMER:

MODELINFORMATIESTICKER:

Sleutelnummer

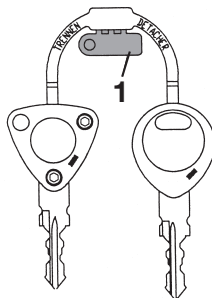

1. Sleutelnummer

Het sleutelnummer is ingeslagen op het sleutelplaatje. Noteer dit nummer in het daartoe bestemde vakje en gebruik dit als referentie bij het bestellen van een nieuwe sleutel.

DAU26381

Voertuigidentificatienummer

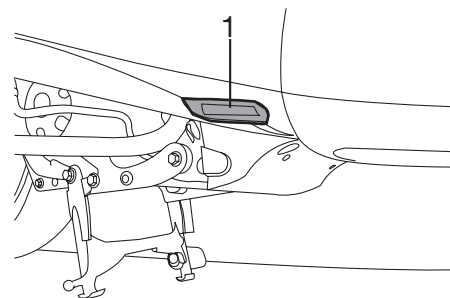

1. Voertuigidentificatienummer

Het voertuigidentificatienummer is ingeslagen op het frame.

OPMERKING: _____

Het voertuigidentificatienummer is bedoeld voor identificatie van uw motorfiets en kan worden gebruikt om uw motor in uw land aan te melden voor kentekenregistratie.

DAU26410

DAU26490

Modelinformatiesticker

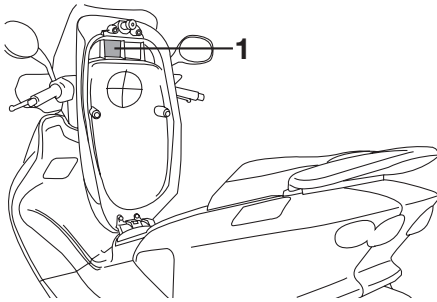

1. Modelinformatiesticker

De modelinformatiesticker is bevestigd aan de onderzijde van het zadel. (Zie pagina 3-10.) Noteer de informatie op deze sticker in het daartoe bestemde vakje. Deze informatie is nodig om reserve-onderdelen te bestellen bij een MBK dealer.

INHOUDSOPGAVE

A

Aandachtspunten voor veilig motorrijden.....	1-5
Accu	6-25
Antidiefstal-alarmsysteem (optie).....	3-5

B

Banden.....	6-17
Bougje, controleren.....	6-7
Brandstof	3-8
Brandstofverbruik, tips voor een zuinig.....	5-3

C

Carburateur,afstellen.....	6-16
Claxonschakelaar.....	3-6
Contactslot/stuurslot.....	3-1
Controlelampje grootlicht.....	3-2
Controlelampjes.....	3-2
Controlelampjes richtingaanwijzers.....	3-2
Controlelijst voor gebruik.....	4-2

D

Dimlichtschakelaar.....	3-6
-------------------------	-----

G

Gereedschapset.....	6-1
Gloeilamp kentekenverlichting, vervangen	6-32
Gloeilamp richtingaanwijzer (voor), vervangen	6-30
Gloeilampfitting remlicht/achterlicht of gloeilamp voor achterste richtingaanwijzer vervangen	6-31

I

Identificatienummers.....	9-1
Indicator olieverversing.....	3-2
Inrijperiode	5-4

K

Kabels, controleren en smeren.....	6-22
Klepspeling	6-17
Klok	3-4
Koelvloeistof.....	6-12
Koplampgloeilamp, vervangen	6-28

L

Let op, matkleur.....	7-1
Locaties van onderdelen.....	2-1
Luchtfilter en luchtfilterelementen in v-snaarbehuizing	6-14

M

Middenbok en zijstandaard, controleren en smeren	6-23
Modelinformatiesticker	9-2
Motorolie	6-9

O

Opbergcompartiment.....	3-12
-------------------------	------

P

Panels, verwijderen en aanbrengen.....	6-6
Parkeerlichtgloeilamp, vervangen.....	6-33
Parkeren	5-4
Periodiek smeer- en onderhoudsschema.....	6-3
Problemen oplossen	6-33

R

Remhendel, achterrem.....	3-7
Remhendels, smeren	6-22
Remmen.....	5-3
Remvloeistof, verversen.....	6-22
Remvloeistofniveau, controleren.....	6-21
Richtingaanwijzerschakelaar.....	3-6

S

Schakelaar alarmverlichting.....	3-6
Schokdemperunits, afstellen	3-13

Sleutelnummer.....	9-1
Snelheidsmeterunit	3-3
Sneller en langzamer rijden	5-2
Specificaties.....	8-1
Stalling	7-3
Starten van een koude motor.....	5-1
Startknop	3-6
Startpersysteem	3-14
Storingzoekschema's.....	6-34
Stuursysteem, controleren.....	6-24
Stuurschakelaars	3-5

T

Tankbeluchtingsslang/overloopslang.....	3-9
Tankdop	3-7

U

Uitlaatkatalysator	3-10
--------------------------	------

V

Veiligheidsinformatie	1-1
Versnellingsbakolie.....	6-11
Verzorging	7-1
Voertuigidentificatienummer	9-1
Voor- en achterremblokken controleren	6-20
Voorremhendel	3-6
Voorste opbergcompartiment	3-11
Voorvork, controleren.....	6-24
Vrije slag gaskabel, afstellen.....	6-16
Vrije slag voor- en achterremhendel	6-19

W

Waarschuwinglampje koelvloeistoftemperatuur	3-12
Wegrijden	5-2
Wielen	6-19
Wiellagers controleren	6-25

Z

Zadel	3-10
Zekeringen, vervangen.....	6-27
Zijstandaard	3-13

YAMAHA MOTOR ESPAÑA
Aiguaders, 10-16 • Pol. Ind. Riera de Caldes
08184 Palau-Solità i Plegamans • Barcelona • Spain

MBK 

PRINTED IN NEEDERLAND
2006.9
(D)