



⚠ Lees deze handleiding aandachtig door voordat u deze machine gaat gebruiken.

XP MAX

HANDLEIDING

**YP400R
YP400RA**

1SD-F819D-D1

⚠ Lees deze handleiding aandachtig door voordat u deze machine gaat gebruiken. Deze handleiding dient bij de machine te blijven als deze wordt verkocht.



YAMAHA MOTOR ELECTRONICS CO., LTD.
1450-6, Mori, Mori-machi, Shuchi-gun, Shizuoka-ken, 437-0292 Japan

DECLARATION of CONFORMITY

We

Company: YAMAHA MOTOR ELECTRONICS CO., LTD.
Address: 1450-6, Mori, Mori-Machi, Shuchi-gun, Shizuoka-Ken, 437-0292 Japan

Hereby declare that the product:

Kind of equipment: IMMOBILIZER
Type-designation: SSL-00

is in compliance with following norm(s) or documents:

R&TTE Directive(1999/5/EC)
EN300 330-2 v1.3.1(2006-01), EN300 330-2 v1.5.1(2010-02)
EN60950-1:2006/A11:2009
Two or Three-Wheel Motor Vehicles Directive(97/24/EC: Chapter 8, EMC)

Place of issue: Shizuoka, Japan

Date of issue: 1 Aug. 2002

Revision record

No.	Contents	Date
1	To change contact person and integrate type-designation.	9 Jun. 2005
2	Version up the norm of EN60950 to EN60950-1	27 Feb. 2006
3	To change company name	1 Mar. 2007
4	version up of the following norm: • EN300 330-2 v1.1.1 to EN300 330-2 v1.3.1 and EN300 330-2 v1.5.1 • EN60950-1:2001 to EN60950-1:2006/A11:2009	8 Jul. 2010

General manager of quality assurance div.



YAMAHA MOTOR ELECTRONICS CO., LTD.
1450-6, Mori, Mori-machi, Shuchi-gun, Shizuoka-ken, 437-0292 Japan

CONFORMITEITSVERKLARING

Wij.

Bedrijf: YAMAHA MOTOR ELECTRONICS CO., LTD.
Adres: 1450-6, Mori, Mori-machi, Shuchi-gun, Shizuoka-ken, 437-0292 Japan

Verklaren hierbij dat het product:

Type apparaat: STARTBLOKKERING
Typeaanduiding: SSL-00

in overeenstemming is met de volgende norm(en) of documenten:

R&TTE richtlijn(1999/5/EG)
EN300 330-2 v1.3.1(2006-01), EN300 330-2 v1.5.1(2010-02)
EN60950-1:2006/A11:2009
Richtlijn betreffende motorvoertuigen op twee of drie wielen(97/24/EG: Hoofdstuk 8, EMC)

Plaats van afgifte: Shizuoka, Japan

Datum van afgifte: 1 augustus 2002

Overzicht van wijzigingen

Nr.	Inhoud	Datum
1	Om contactpersoon te wijzigen en typeaanduiding te integreren.	9 juni 2005
2	Overgang van norm EN60950 naar EN60950-1	27 februari 2006
3	Om bedrijfsnaam te wijzigen	1 maart 2007
4	overgang naar de volgende norm: • van EN300 330-2 v1.1.1 naar EN300 330-2 v1.3.1 en EN300 330-2 v1.5.1 • van EN60950-1:2001 naar EN60950-1:2006/A11:2009	8 juli 2010

Algemeen directeur afdeling kwaliteitsbeheer



Welkom in de wereld van Yamaha!

Als eigenaar van de YP400R/YP400RA profiteert u van de enorme ervaring en technische kennis van Yamaha op het gebied van het ontwerpen en fabriceren van hoogwaardige producten, waarmee Yamaha zijn reputatie van betrouwbaarheid heeft verworven.

Neem rustig de tijd om deze handleiding aandachtig door te lezen, zodat u plezier zult hebben van alle functies van uw YP400R/YP400RA. De Handleiding geeft instructies voor de bediening, inspectie en het onderhoud van de scooter, en beschrijft hoe u uzelf en anderen kunt beschermen tegen persoonlijk letsel of schade.

De vele tips in deze handleiding helpen u bovendien om uw scooter in optimale conditie te houden. Als er ten slotte toch nog vragen zijn, aarzel dan niet en neem contact op met de Yamaha dealer.

Het Yamaha team wenst u veilig en plezierig rijden toe. En vergeet niet, veiligheid voor alles!

Yamaha werkt voortdurend aan verbeteringen ten aanzien van productontwerp en kwaliteit. Om deze reden kan er soms sprake zijn van kleine verschillen tussen uw scooter en de beschrijving ervan in deze handleiding, ook al bevat de handleiding de meest recente productinformatie ten tijde van publicatie. Als u vragen hebt over deze handleiding, neem dan contact op met uw Yamaha dealer.



WAARSCHUWING

Lees deze handleiding aandachtig helemaal door voordat u deze scooter gaat gebruiken.

BELANGRIJKE INFORMATIE IN DE HANDLEIDING

DAU10134

Bijzonder belangrijke informatie is in deze handleiding gemarkeerd met de volgende aanduidingen:

	Dit is het Safety Alert-symbool. Het wordt gebruikt om u te waarschuwen voor risico's op persoonlijk letsel. Volg alle veiligheidsaanwijzingen bij dit symbool op om mogelijk letsel of overlijden te voorkomen.
	Een WAARSCHUWING duidt een gevaarlijke situatie aan die, indien niet vermeden, kan resulteren in ernstig letsel of overlijden.
	De aanduiding LET OP staat bij speciale voorzorgen die moeten worden genomen om schade aan de machine of andere eigendommen te voorkomen.
OPMERKING	De aanduiding OPMERKING staat bij belangrijke informatie die procedures kan vergemakkelijken of verhelderen.

*Product en specificaties kunnen zonder voorafgaande aankondiging worden gewijzigd.

BELANGRIJKE INFORMATIE IN DE HANDLEIDING

DAUM2152

**YP400R/YP400RA
HANDLEIDING
©2013 door MBK INDUSTRIE
1e uitgave, september 2013
Alle rechten voorbehouden
Elke vorm van herdruk
of onbevoegd gebruik
zonder schriftelijke toestemming van
MBK INDUSTRIE
is uitdrukkelijk verboden.
Gedrukt in Nederland.**

INHOUDSOPGAVE

VEILIGHEIDSINFORMATIE	1-1	Afstellen van de schokdemperunits	3-17	Koelvloeistof	6-17
Andere aandachtspunten voor veilig rijden	1-5	Zijstandaard	3-18	Luchtfilteerelementen, aftapslangen en luchtfilteerelement in V-snaarbehuizing	6-18
BESCHRIJVING	2-1	Startspersysteem	3-18	De vrije slag van de gasgreep controleren	6-21
Aanzicht linkerzijde	2-1	VOOR UW VEILIGHEID – CONTROLES VOOR HET RIJDEN ...	4-1	Klepspeling	6-21
Aanzicht rechterzijde	2-2	GEBRUIK EN BELANGRIJKE RIJ-INFORMATIE	5-1	Banden	6-21
Bedieningen en instrumenten	2-3	Starten van de motor	5-1	Gietwielen	6-23
WERKING VAN DE BEDIENINGSELEMENTEN EN INSTRUMENTEN	3-1	Wegrijden	5-2	Vrije slag van voor- en achterremhendel controleren ...	6-24
Startblokkeersysteem	3-1	Sneller en langzamer rijden	5-3	Controleren van voor- en achterremblokken	6-25
Contactslot/stuurslot	3-2	Remmen	5-3	Controleren van remvloeistofniveau	6-25
Controle- en waarschuwingsslampjes	3-3	Tips voor een zuinig brandstofverbruik	5-4	Remvloeistof verversen	6-27
Snelheidsmeter	3-4	Inrijperiode	5-4	Kabels controleren en smeren	6-27
Toerenteller	3-5	Parkeren	5-5	Controleren en smeren van gasgreep en gaskabel	6-27
Multifunctioneel display	3-5	PERIODIEK ONDERHOUD EN AFSTELLINGEN	6-1	Smeren van voor- en achterremhendels	6-28
Antidiefstal-alarmsysteem (optie)	3-9	Boordgereedschapssset	6-2	Middenbok en zijstandaard controleren en smeren	6-28
Stuurschakelaars	3-10	Periodiek onderhoudsschema voor het uitstootcontrolesysteem	6-3	Voorvork controleren	6-29
Voorremhendel	3-11	Algemeen smeer- en onderhoudsschema	6-5	Stuursysteem controleren	6-30
Achterremhendel	3-11	Panelen verwijderen en aanbrengen	6-9	Controleren van wiellagers	6-30
ABS (voor modellen met ABS)	3-11	Bougie controleren	6-11	Accu	6-30
Tankdop	3-12	Motorolie en oliefilteerelement	6-13	De zekeringen vervangen	6-32
Brandstof	3-13	Eindoverbrengingsolie	6-16	Koplampgloeilamp vervangen	6-33
Uitlaatkatalysatoren	3-14			Achterlicht/remlichtunit	6-34
Zadel	3-15				
Opbergcompartimenten	3-16				

Voorste richtingaanwijzer	6-34
Gloeilamp achterste richtingaanwijzer vervangen	6-34
Gloeilamp in kentekenverlichting vervangen	6-35
Parkeerlicht	6-36
Problemen oplossen	6-36
Storingzoekschema's	6-37

VERZORGING EN STALLING VAN DE SCOOTER	7-1
Matkleur, let op	7-1
Verzorging	7-1
Stalling.....	7-3

SPECIFICATIES	8-1
----------------------------	-----

GEBRUIKERSINFORMATIE	9-1
Identificatienummers	9-1

INDEX	10-1
--------------------	------

DAU1026B

Wees een verantwoordelijke eigenaar

Als eigenaar van de machine bent u verantwoordelijk voor de veilige en juiste bediening ervan.

Scooters zijn tweewielige voertuigen.

Voor een veilig gebruik zijn de toepassing van de juiste rijtechnieken en de ervaring van de bestuurder van belang. Elke bestuurder moet bekend zijn met de volgende vereisten alvorens met deze scooter te gaan rijden.

Hij of zij moet:

- Door een competente informatiebron grondig zijn ingelicht over alle aspecten van scooterrijden.
- Zich houden aan de waarschuwingen en onderhoudseisen zoals vermeld in deze Gebruikershandleiding.
- Grondig getraind zijn in veilige en correcte rijtechnieken.
- Gebruikmaken van professionele technische service, zoals aangegeven in deze Gebruikershandleiding en/of wanneer de mechanische condities dit vereisen.
- Ga nooit rijden met een scooter zonder passende rijopleiding of instructies. Neem rijlessen. Beginners moeten les krijgen van een gediplo-

meerd instructeur. Neem contact op met een bevoegde scooterdealer voor informatie over rijlessen bij u in de buurt.

Veilig rijden

Voer vóór elke rit de controles voor het rijden uit om u ervan te verzekeren dat de machine in veilige staat verkeert. Onvoldoende inspectie of onderhoud van de machine vergroot het risico op ongeval of schade. Zie pagina 4-1 voor een lijst met controles voor het rijden.

- Deze scooter is gebouwd voor het vervoer van de bestuurder plus een passagier.
- Het niet opmerken en herkennen van scooters door andere weggebruikers vormt de belangrijkste oorzaak van auto-/scooterongevallen. Vaak worden ongevallen veroorzaakt doordat een autobestuurder de scooter niet heeft gezien. Zorg dat u opvalt, dat blijkt het meest effectief om het risico op een dergelijk type ongeval te verminderen.

Dus:

- Draag een jack in felle kleuren.

- Wees extra voorzichtig bij het naderen en passeren van kruisingen, daar doen ongelukken met scooters zich namelijk het meest voor.
- Ga daar rijden waar andere weggebruikers u kunnen zien. Ga niet rijden in de dode zichthoek van een andere weggebruiker.
- Pleeg nooit onderhoud aan een scooter zonder voldoende kennis. Neem contact op met een bevoegde scooterdealer voor informatie over het basisonderhoud van een scooter. Bepaalde onderhoudswerkzaamheden kunnen alleen worden uitgevoerd door gediplomeerd personeel.
- Bij veel ongevallen zijn onervaren bestuurders betrokken. Vaak waren bij een ongeval betrokken bestuurders zelfs niet in het bezit van een geldig rijbewijs.
 - Zorg dat u bekwaam bent om te rijden en leen uw scooter alleen uit aan ervaren scooterrijders.
 - Weet wat u wel en niet aankunt. Door rekening te houden met uw beperkingen helpt u ongelukken voorkomen.



- We raden aan om het scooterrijden te oefenen op plekken waar geen verkeer is, totdat u grondig bekend bent met de scooter en zijn bediening.
- Ongelukken worden vaak veroorzaakt door een fout van de scooterbestuurder. Veel bestuurders houden bij het ingaan van een bocht een te hoge rijnsnelheid aan of gaan onvoldoende schuinliggen voor de rijnsnelheid, waardoor ze wijd uit de bocht komen.
- Neem altijd de maximumsnelheid in acht en rijd nooit sneller dan de wegcondities en het verkeer toestaan.
- Geef altijd richting aan voordat u afslaat of van rijstrook wisselt. Zorg dat andere weggebruikers u kunnen zien.
- De zithouding van de bestuurder en de passagier is belangrijk voor een goede besturing.
- De bestuurder moet tijdens het rijden beide handen aan het stuur houden en beide voeten op de bestuurdersvoetsteunen, om zo de macht over het stuur te behouden.
- De passagier hoort steeds de bestuurder, de zadelband of de handgreep, indien aanwezig, met beide

handen vast te houden en beide voeten op de passagiersvoetsteunen te houden. Neem nooit een passagier mee die niet in staat is om beide voeten stevig op de passagiersvoetsteunen te zetten.

- Rijd nooit onder invloed van alcohol of andere drugs.
- Deze scooter is uitsluitend ontworpen voor gebruik op verharde wegen. De machine is niet bedoeld voor off-roadgebruik.

Beschermende uitrusting

Scooterongelukken met dodelijke afloop betreffen meestal hoofdletsel. Het dragen van een helm is de belangrijkste factor bij het voorkomen of reduceren van hoofdletsel.

- Draag altijd een goedgekeurde helm.
- Draag ook een vizier of een veiligheidsbril. Zonder oogbescherming kan uw zicht door de rijwind verslechteren, waardoor u gevaren mogelijk te laat opmerkt.
- Door een jack, stevige schoenen, een lange broek, handschoenen e.d. te dragen verkleint u de kans op schaafwonden of ontvellingen.

- Draag nooit loszittende kleding, deze kan blijven haken aan schakelhandgrepen of door de wielen worden gegrepen en zo een ongeval of letsel veroorzaken.
- Draag altijd beschermende kleding die uw benen, enkels en voeten bedekt. De motor en het uitlaatsysteem kunnen tijdens en na het rijden zeer heet zijn en brandwonden veroorzaken.
- De hierboven vermelde voorzorgsmaatregelen gelden ook voor passagiers.

Voorkom koolmonoxidevergiftiging

De uitlaatgassen van verbrandingsmotoren bevatten koolmonoxide, een dodelijk gas. Inademing van koolmonoxide kan hoofdpijn, duizeligheid, sufheid, misselijkheid, verwarring en uiteindelijk de dood veroorzaken.

Koolmonoxide is een kleurloos, reukloos, smaakloos gas dat ook aanwezig kan zijn als u geen uitlaatgassen ziet of ruikt. Het koolmonoxideniveau kan zeer snel oplopen, waardoor u het bewustzijn kunt verliezen en uzelf niet meer kunt redden. In afgesloten of slecht geventileerde ruimtes kunnen dodelijke hoeveelheden koolmonoxide dagenlang blijven hangen. Als u

VEILIGHEIDSINFORMATIE

1

symptomen van koolmonoxidevergiftiging ervaart, verlaat de ruimte dan onmiddellijk, ga naar de open lucht en ROEP MEDISCHE HULP IN.

- Laat de motor niet binnen draaien. Zelfs als u ventileert met ventilatoren of open ramen en deuren kan de hoeveelheid koolmonoxide snel oplopen tot gevaarlijke niveaus.
- Laat de motor niet draaien in slecht geventileerde of deels afgesloten ruimtes zoals schuren of garages.
- Laat de motor niet buiten draaien op plaatsen waar de uitlaatgassen in een gebouw kunnen worden getrokken via openingen zoals ramen en deuren.

Beladen

Het monteren van accessoires of het vervoer van bagage kan een negatief effect hebben op de rijstabiliteit en het weggedrag als hierdoor de gewichtsverdeling van de scooter verandert. Wees uiterst voorzichtig bij het monteren van accessoires of het beladen van uw scooter, om zo mogelijke ongevallen te vermijden. Pas extra op wanneer u op een scooter rijdt die beladen is of waaraan accessoires zijn gemonteerd. Hieronder volgen naast de informatie over accessoires enkele richtlijnen voor het beladen van uw scooter:

Het totale gewicht van de bestuurder, passagier, accessoires en bagage mag de maximale gewichtslimiet niet overschrijden. **Rijden met een te zwaar belaste machine kan leiden tot een ongeval.**

Maximale belasting:

YP400R 185 kg (408 lb)
YP400RA 181 kg (399 lb)

Let op het volgende wanneer u tot deze gewichtslimiet belaaft:

- Het zwaartepunt van bagage en accessoires moet zo laag en zo dicht mogelijk bij de scooter liggen. Bevestig zware goederen zo dicht mogelijk bij het midden van de machine en verdeel het gewicht zo gelijkmatig mogelijk over beide zijden om onbalans of instabiliteit te minimaliseren.
- Als gewicht gaat schuiven kan zich een plotselinge onbalans voordoen. Controleer voordat u gaat rijden of accessoires en bagage stevig aan de scooter zijn bevestigd. Controleer de bevestigingspunten voor accessoires en bagage regelmatig.
- Pas de vering aan de te vervoeren bagage aan (alleen voor modellen met instelbare vering) en controleer de toestand en spanning van uw banden.

- Bevestig nooit omvangrijke of zware goederen aan het stuur, de voorvork of het voorwielspatbord. Dergelijke items kunnen een instabiel weggedrag of een te trage reactie op het stuur veroorzaken.
- **Deze machine is niet ontworpen voor het trekken van een aanhanger of bevestiging van een zijspan.**

Originele Yamaha accessoires

De keuze van accessoires voor uw machine vormt een belangrijke beslissing. Originele Yamaha accessoires, die alleen verkrijgbaar zijn bij de Yamaha dealer, zijn door Yamaha ontwikkeld, getest en goedgekeurd voor gebruik op uw machine. Veel bedrijven die niet zijn gelieerd aan Yamaha produceren onderdelen en accessoires of bieden aanpassingssets voor Yamaha voertuigen. Yamaha kan niet alle producten testen die deze bedrijven produceren. Om die reden kan Yamaha accessoires die niet door Yamaha zijn verkocht of wijzigingen die niet door zijn Yamaha zijn aangeraden niet goedkeuren of aanbevelen, zelfs niet als deze zijn verkocht en geïnstalleerd door een Yamaha dealer.



In de handel verkrijgbare onderdelen, accessoires en aanpassingssets

Hoewel er producten verkrijgbaar zijn die qua ontwerp en kwaliteit sterk lijken op originele Yamaha accessoires, dient u te beseffen dat sommige in de handel verkrijgbare accessoires of aanpassingssets niet geschikt zijn vanwege mogelijke veiligheidsrisico's voor uzelf of anderen. Het monteren van in de handel verkrijgbare producten of het verrichten van aanpassingen die de ontwerp- of bedieningskenmerken van uw machine wijzigen kan het risico op ernstig letsel of overlijden van uzelf of anderen vergroten. U bent verantwoordelijk voor letsel dat voortvloeit uit wijzigingen aan de machine.

Volg bij de montage van accessoires de onderstaande richtlijnen en die vermeld onder het kopje "Beladen".

- Monteer nooit accessoires en vervoer nooit bagage als deze een nadelige invloed hebben op de prestaties van uw scooter. Inspecteer het accessoire zorgvuldig alvorens het te gebruiken om te waarborgen dat het de grondspeling of de hellinghoek op geen enkele manier vermindert, de veerweg,

de stuuruitslag of de bediening niet beperkt en geen lampen of reflectors afdekt.

- Accessoires die aan of nabij het stuur of de voorvork zijn gemonteerd zullen mogelijk instabiliteit veroorzaken door een foutieve gewichtsverdeling of door aerodynamische effecten. Accessoires aan het stuur of nabij de voorvork moeten zo licht mogelijk zijn en tot een minimum worden beperkt.
- Omvangrijke accessoires kunnen door hun aerodynamisch effect van invloed zijn op de rijstabiliteit van de scooter. De scooter kan door rijwind worden opgetild of bij zijwind instabiel worden. Zulke accessoires kunnen ook instabiliteit veroorzaken terwijl u grote voertuigen inhaalt of door deze wordt ingehaald.
- Sommige accessoires dwingen de bestuurder om een andere dan de normale zitpositie in te nemen. Zo'n verkeerde zitpositie beperkt de bewegingsvrijheid van de bestuurder en kan een comfortabele bediening hinderen, zodat we dergelijke accessoires sterk afraden.

- Wees voorzichtig bij het aanbrengen van elektrische accessoires. Als elektrische accessoires de capaciteit van het elektrisch systeem van de scooter te boven gaan, kan zich een gevaarlijke elektrische storing voordoen waardoor de verlichting of de motor uitvalt.

In de handel verkrijgbare banden en velgen

De banden en velgen die bij uw scooter werden geleverd zijn ontworpen om de mogelijkheden van de machine te ondersteunen en bieden de beste combinatie van rijprestaties, remvermogen en comfort. Andere banden, velgen, maten of combinaties zijn mogelijk niet geschikt. Zie pagina 6-21 voor bandenspecificaties en meer informatie over het vervangen van uw banden.

De scooter vervoeren

Volg de onderstaande instructies als u de scooter in een ander voertuig wilt vervoeren.

- Verwijder alle loszittende voorwerpen van de scooter.
- Zorg dat het voorwiel recht naar voren wijst op de aanhanger of de laadvloer en zet het wiel vast in een goot om beweging te voorkomen.



VEILIGHEIDSINFORMATIE

1

- Zet de scooter vast met spanbanden of andere geschikte banden aan stevige delen van de scooter, zoals het frame of de bovenste voorvorkklem (en niet aan, bijvoorbeeld, het stuur, de richtingaanwijzers of onderdelen die kunnen afbreken). Kies de plaats voor de spanbanden zorgvuldig om te voorkomen dat deze tijdens het transport schuurplekken op de lak veroorzaken.
- Zorg indien mogelijk dat de vering iets door de spanbanden wordt ingedrukt, zodat de scooter tijdens het transport niet overmatig kan stuiten.

DAU57600

Andere aandachtspunten voor veilig rijden

- Geef duidelijk richting aan wanneer u een bocht neemt.
- Op een nat wegdek kan remmen ietstert lastig zijn. Vermijd te hard remmen, de scooter zou kunnen slijpen. Bedien de remmen rustig wanneer u op een nat wegdek wilt stoppen.
- Minder snelheid bij het naderen van een bocht of een afslag. Trek langzaam op nadat u de bocht hebt genomen.
- Wees voorzichtig bij het passeren van geparkeerde auto's. Een bestuurder merkt u mogelijk niet op en kan het portier openslaan in uw rijrichting.
- Spoorwegovergangen, tramrails, ijzeren platen gebruikt in de wegenbouw en putdeksels worden in natte toestand zeer glad. Minder snelheid en passeer ze voorzichtig. Houd de scooter recht, anders kan hij gaan schuiven.
- De remblokken of remvoeringen kunnen nat worden bij het wassen van de scooter. Controleer de remmen na het wassen van de scooter, voordat u gaat rijden.

- Draag steeds een helm, handschoenen, een lange broek (taps toelappend bij de enkel/omslag, om flapperen te voorkomen), en een felgekleurd jack.
- Vervoer op uw scooter niet te veel bagage. Een overbeladen scooter is onstabiel. Gebruik degelijke snelbinders om bagage aan de bagagedrager vast te binden (indien het voertuig is voorzien van een bagagedrager). Losse bagage beïnvloedt de stabiliteit van de scooter en kan uw aandacht afleiden van het verkeer. (Zie pagina 1-3.)

Aanzicht linkerzijde

2

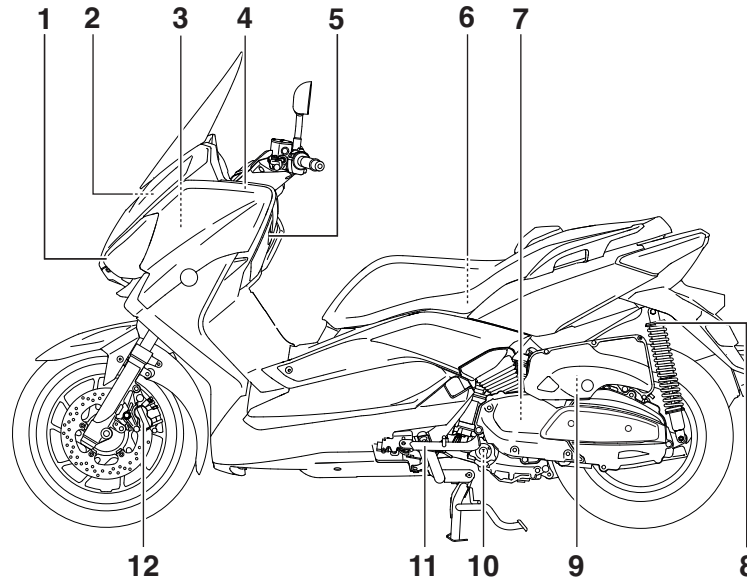

1. Koplamp (pagina 6-33)
2. Accu (pagina 6-30)
3. Hoofdzekering (pagina 6-32)
4. Dop koelvloeistofreservoir (pagina 6-17)
5. Kijkglas koelvloeistofniveau (pagina 6-17)
6. Achterste opbergcompartiment (pagina 3-16)
7. Luchtfilterelement in V-snaarbehuizing (pagina 6-18)
8. Steling voor veervoorspanning schokdemperunit (pagina 3-17)
9. Luchtfilterelement (links) (pagina 6-18)
10. Oliefilterelement (pagina 6-13)
11. Zijstandaard (pagina 3-18)
12. Voorremblokken (pagina 6-25)

Aanzicht rechterzijde

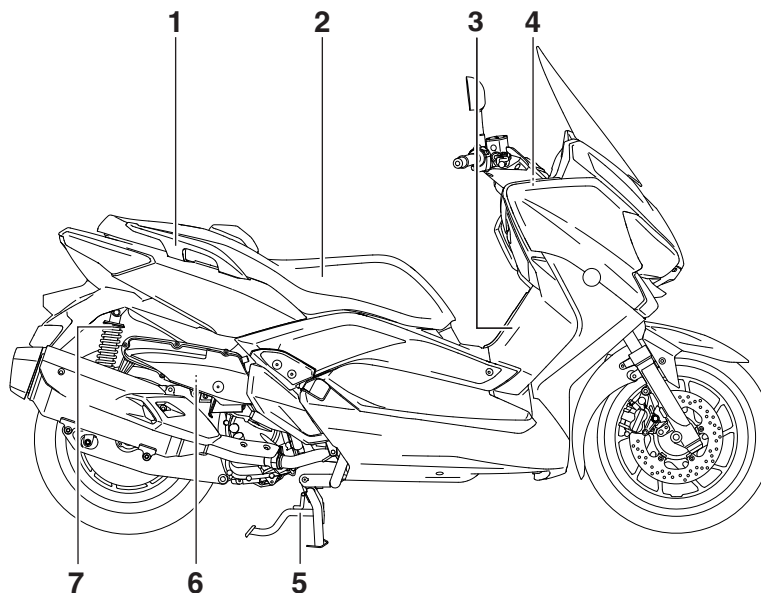
2

1. Handgreep (pagina 5-2)
2. Zadel (pagina 3-15)
3. Tankdop (pagina 3-12)
4. Zekeringen (pagina 6-32)
5. Middenbok (pagina 6-28)
6. Luchtfilterelement (rechts) (pagina 6-18)
7. Stelring voor veervoorspanning schokdemperunit (pagina 3-17)

Bedieningen en instrumenten

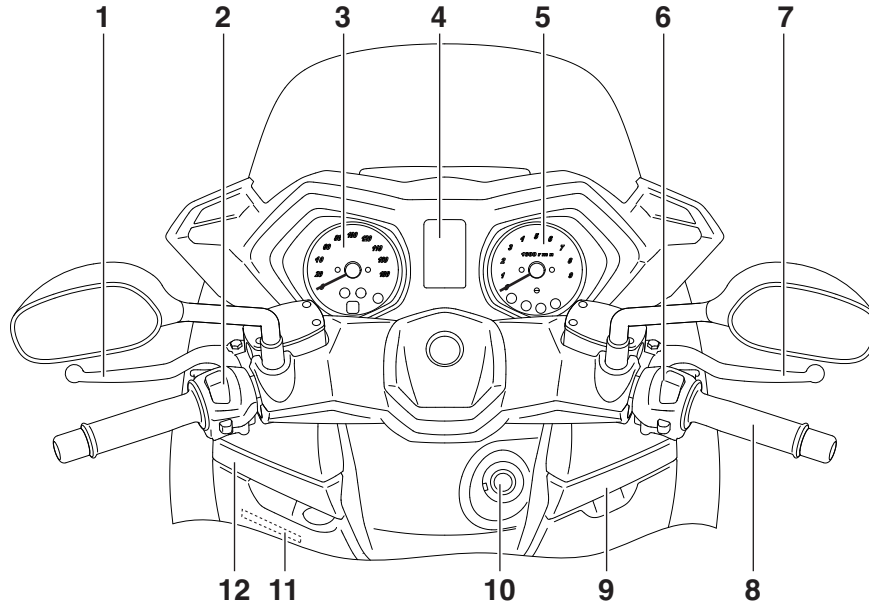

1. Achterremhendel (pagina 3-11)
2. Schakelaargroep linkerstuurzijde (pagina 3-10)
3. Snelheidsmeter (pagina 3-4)
4. Multifunctioneel display (pagina 3-5)
5. Toerenteller (pagina 3-5)
6. Schakelaargroep rechterstuurzijde (pagina 3-10)
7. Voorremhendel (pagina 3-11)
8. Gasgreep (pagina 6-21)

9. Voorste opbergcompartiment B (pagina 3-16)
10. Contactslot/stuurslot (pagina 3-2)
11. Kijkglas koelvloeistofniveau (pagina 6-17)
12. Voorste opbergcompartiment A (pagina 3-16)

WERKING VAN DE BEDIENINGSELEMENTEN EN INSTRUMENTEN

3

Startblokkeersysteem

DAU10978

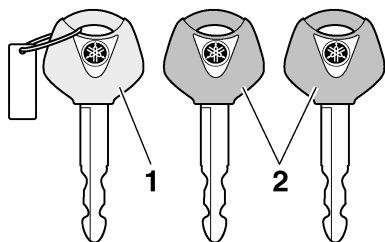

1. Codeersleutel (rood bovendee)
2. Standaard sleutels (zwart bovendee)

Dit voertuig is voorzien van een startblokkeersysteem waarmee diefstal kan worden bemoeilijkt door de codering van de standaard sleutels te wijzigen. Het systeem bestaat uit de volgende onderdelen:

- een codeersleutel (met een rood bovendee)
- twee standaard sleutels (met een zwart bovendee) die opnieuw kunnen worden gecodeerd
- een transponder (die is geïntegreerd in de codeersleutel)
- een startblokkeereenheid
- een ECU
- een controlelampje van de startblokkering (Zie pagina 3-4.)

De sleutel met het rode bovendee wordt gebruikt om de twee standaard sleutels te coderen. Het wijzigen van de codes is een ingewikkelde procedure. Breng het voertuig daarom met alle drie sleutels naar een Yamaha dealer om deze opnieuw te laten coderen. Gebruik de sleutel met het rode bovendee niet om met het voertuig te rijden. Deze sleutel dient uitsluitend te worden gebruikt voor het opnieuw coderen van de standaard sleutels. Gebruik altijd een standaard sleutel om met het voertuig te rijden.

DCA11822

LET OP

- **ZORG DAT U DE CODEERSLEUTEL NIET VERLIEST! NEEM DIRECT CONTACT OP MET UW DEALER ALS U HEM VERLOREN HEBT! Als de codeersleutel verloren is, kunnen de standaard sleutels niet opnieuw gecodeerd worden. U kunt het voertuig dan nog steeds starten met de standaard sleutels, maar als ze opnieuw gecodeerd moeten worden (d.w.z. als er een nieuwe standaard sleutel is gemaakt of als alle sleutels verloren zijn), dient het gehele startblokkeersysteem vervangen te worden. Daarom wordt u sterk aangeraden een van de stan-**

daardsleutels te gebruiken en de codeersleutel op een veilige plek te bewaren.

- Dompel de sleutels nooit in water.
- Stel de sleutels nooit bloot aan extreme hoge temperaturen.
- Leg de sleutels nooit vlakbij magnetische voorwerpen (zoals bijvoorbeeld speakers enz.).
- Plaats nooit voorwerpen die elektrische signalen uitzenden vlakbij de sleutels.
- Plaats nooit zware voorwerpen op de sleutels.
- U mag de sleutels nooit slijpen of de vorm ervan wijzigen.
- U mag het plastic gedeelte van de sleutels nooit demonteren.
- Hang nooit twee sleutels van een startblokkeersysteem aan dezelfde sleutelring.
- Bewaar de standaard sleutels en ook de sleutels van andere startblokkeersystemen altijd op een andere plek dan de codeersleutel van het voertuig.
- Houd sleutels van andere startblokkeersystemen altijd uit de buurt van het contactslot, want anders kunnen ze signaalstoring veroorzaken.

WERKING VAN DE BEDIENINGSELEMENTEN EN INSTRUMENTEN

Contactslot/stuurslot

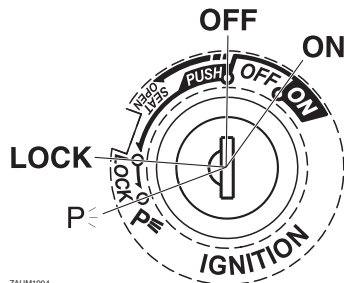

ZAUM1004

Via het contactslot/stuurslot worden het ontstekingsstelsel en de verlichtingssystèmes bediend en wordt het stuur vergrendeld. De diverse standen worden hierna beschreven.

OPMERKING

Gebruik de standaard sleutel (zwarte greep) voor regelmatig gebruik van de machine. Bewaar de codeersleutel (rode greep) op een veilige plaats en gebruik deze uitsluitend voor hercodering om het risico op verlies te minimaliseren.

ON

Alle elektrische circuits worden voorzien van stroom; de instrumentenverlichting, het achterlicht, de kentekenverlichting en de

DAU10473

parkeerlichten gaan branden en de motor kan worden gestart. De sleutel kan niet worden uitgenomen.

OPMERKING

De koplampen gaan automatisch branden wanneer de motor wordt gestart en blijven aan totdat de sleutel naar "OFF" wordt gedraaid of de zijstandaard omlaag wordt bewogen.

OFF

Alle elektrische systemen zijn uitgeschakeld. De sleutel kan worden uitgenomen.

⚠ WAARSCHUWING

Draai nooit de sleutel naar "OFF" of "LOCK" terwijl de machine rijdt. Hierdoor worden de elektrische systemen uitgeschakeld, wat mogelijk kan leiden tot verlies van de controle of een ongeval.

LOCK

Het stuur is vergrendeld en alle elektrische systemen zijn uitgeschakeld. De sleutel kan worden uitgenomen.

Om het stuur te vergrendelen

1. Draai het stuur helemaal naar links.
2. Druk de sleutel in de "OFF"-stand in en draai deze dan naar "LOCK". Houd de sleutel hierbij ingedrukt.
3. Neem de sleutel uit.

Om het stuur te ontgrendelen

Druk de sleutel in en draai deze dan naar "OFF". Houd de sleutel hierbij ingedrukt.

P (Parkeren)

De alarmverlichting en richtingaanwijzers kunnen worden ingeschakeld, maar alle andere elektrische systemen zijn uit. De sleutel kan worden uitgenomen.

Het stuur moet zijn vergrendeld om de sleutel naar "P" te kunnen draaien.

LET OP

Gebruik de parkeerstand niet gedurende langere tijd, anders kan de accu ontladen raken.

DAU10662

DWA10062

DAU10685

DAUM2971

DCA11021

WERKING VAN DE BEDIENINGSELEMENTEN EN INSTRUMENTEN

Controle- en waarschuwingslampjes

DAU49394

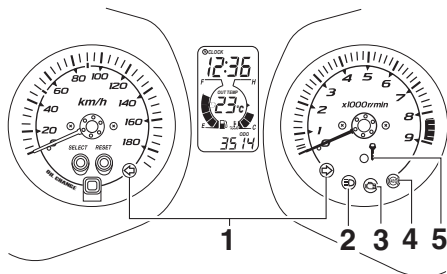

1. Controlelampjes richtingaanwijzers “↵” en “⇨”
2. Controlelampje grootlicht “☰”
3. Waarschuwinglampje motorstoring “🔧”
4. ABS-waarschuwinglampje “(S)” (voor modellen met ABS)
5. Controlelampje startblokkering

Controlelampjes richtingaanwijzers “↵” en “⇨”

DAU11031

Het bijbehorende controlelampje knippert terwijl de schakelaar voor richtingaanwijzers naar de linker- of rechterstand is gedrukt.

Controlelampje grootlicht “☰”

DAU11081

Dit controlelampje brandt terwijl de koplamp is ingeschakeld voor grootlicht.

Waarschuwinglampje motorstoring “🔧”

DAU43024

Dit waarschuwinglampje gaat branden wanneer een elektrisch systeem dat de motorwerking controleert, defect is. Vraag in dat geval een Yamaha dealer het zelfdiagnosesysteem te controleren.

Het elektrisch circuit voor het waarschuwinglampje controleert u door de sleutel naar “ON” te draaien. Het waarschuwinglampje moet enkele seconden oplichten en dan uitgaan.

Licht het waarschuwinglampje niet meteen op wanneer u de sleutel naar “ON” draait of blijft het lampje branden, laat het elektrisch circuit dan door een Yamaha dealer controleren.

OPMERKING

Dit waarschuwinglampje gaat branden als de sleutel naar “ON” wordt gedraaid en de startknop wordt ingedrukt. Dit wijst echter niet op een storing.

ABS-waarschuwinglampje “(S)” (voor modellen met ABS)

DAUM3381

Onder normale omstandigheden gaat het ABS-waarschuwinglampje branden als de sleutel naar “ON” wordt gedraaid en uit als met een snelheid van 10 km/h (6 mi/h) of hoger wordt gereden.

Als het ABS-waarschuwinglampje:

- niet gaat branden wanneer de sleutel naar “ON” wordt gedraaid
- gaat branden of knipperen tijdens het rijden
- niet uitgaat wanneer met een snelheid van 10 km/h (6 mi/h) of hoger wordt gereden

Werkt het ABS-systeem mogelijk niet goed. Vraag als een van de bovenstaande gevallen zich voordoet zo snel mogelijk een Yamaha dealer het systeem te controleren. (Zie pagina 3-11 voor uitleg over de werking van het ABS-systeem.)

DWA16041

WAARSCHUWING

Als het ABS-waarschuwinglampje niet uitgaat zodra met een snelheid van 10 km/h (6 mi/h) of hoger wordt gereden, of als het waarschuwinglampje tijdens het rijden gaat branden of knipperen, keert het remsysteem terug naar conventioneel remmen. Als een van de bovenstaande gevallen zich voordoet, of

WERKING VAN DE BEDIENINGSELEMENTEN EN INSTRUMENTEN

als het waarschuwingslampje helemaal niet gaat branden, rij dan extra voorzichtig om te voorkomen dat de remmen in noodsituaties blokkeren. Laat het remsysteem en de elektrische circuits zo snel mogelijk door een Yamaha dealer controleren.

OPMERKING

Het ABS-waarschuwingslampje kan gaan branden wanneer er gas wordt gegeven terwijl de scooter op de middenbok staat. Er is dan echter geen sprake van een storing.

DAU38625

Controlelampje startblokkering

Het elektrisch circuit voor het controlelampje kan worden gecontroleerd door de sleutel naar "ON" te draaien. Het controlelampje moet enkele seconden oplichten en dan uitgaan.

Licht het controlelampje niet meteen op wanneer u de sleutel naar "ON" draait of blijft het lampje branden, laat het elektrisch circuit dan door een Yamaha dealer controleren.

Als de sleutel naar "OFF" wordt gedraaid, begint het controlelampje na 30 seconden te knipperen om aan te geven dat het startblokkeersysteem is ingeschakeld. Het con-

trolelampje stopt na 24 uur met knipperen, maar het startblokkeersysteem blijft ingeschakeld.

Het zelfdiagnosesysteem detecteert ook storingen in de circuits van het startblokkeersysteem. (Zie pagina 3-8 voor uitleg over de werking van het zelfdiagnosesysteem.)

Snelheidsmeter

DAU1861

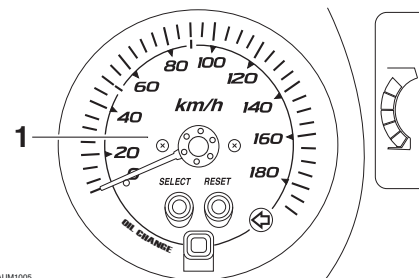

ZALM1005

1. Snelheidsmeter

ALLEEN VOOR GROOT-BRITANNIË

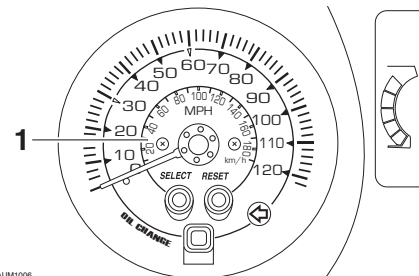

ZALM1006

1. Snelheidsmeter

De snelheidsmeter toont de actuele rijnsnelheid.

WERKING VAN DE BEDIENINGSELEMENTEN EN INSTRUMENTEN

Wanneer de sleutel naar "ON" wordt gedraaid, slaat de naald van de snelheidsmeter eenmaal helemaal uit tot aan de hoogste snelheid en keert daarna weer terug naar nul om het elektrische circuit te testen.

3

Toerenteller

DAU11873

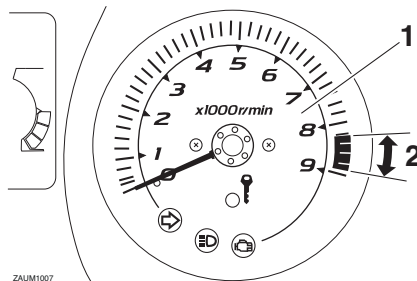

ZAUM1007

1. Toerenteller
2. Rode zone toerenteller

Met de elektrische toerenteller kan de motorrijder het motortoerental controleren en dit binnen het ideale bereik houden.

Als de sleutel naar "ON" wordt gedraaid, slaat de naald van de toerenteller eenmaal helemaal uit tot aan het hoogste aantal toeren per minuut en keert daarna weer terug naar nul tpm om het elektrische circuit te testen.

DCA10032

LET OP

**Laat de motor niet draaien terwijl de toerenteller in de rode zone wijst.
Rode zone: 8250 tpm en hoger**

Multifunctioneel display

DAUM2984

DWA12313

! WAARSCHUWING

Zet de machine stil voordat u wijzigingen aanbrengt in de instellingen van het multifunctionele display. Het aanbrengen van wijzigingen tijdens het rijden kan u afleiden en vergroot het risico op een ongeval.

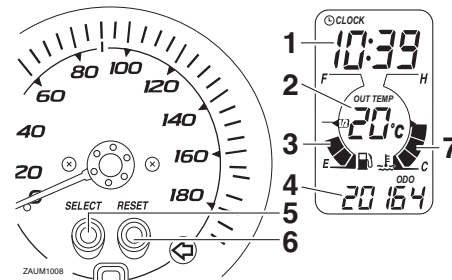

1. Klok
2. Omgevingstemperatuurweergave
3. Brandstofniveaumeter
4. Kilometerteller/rittelers/ritteller brandstofreserve
5. "SELECT"-toets
6. "RESET"-toets
7. Temperatuurmeter koelvloeistof

WERKING VAN DE BEDIENINGSELEMENTEN EN INSTRUMENTEN

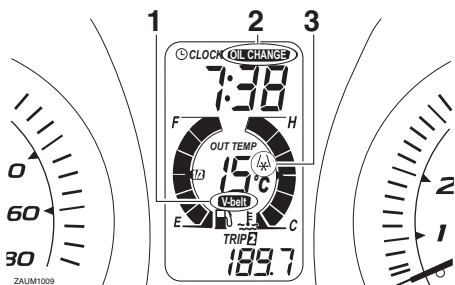

1. Indicator V-snaarvervanging “V-BELT”
2. Indicator olieversing “OIL CHANGE”
3. Waarschuwingslampje gladde weg “ ”

Het multifunctionele display toont de volgende voorzieningen:

- een brandstofniveaumeter
- een temperatuurmeter koelvloeistof
- een kilometerteller
- twee rittellers (die de afgelegde afstand aangeven sinds de tellers het laatst werden teruggesteld op nul)
- een ritteller voor brandstofreserve (die de afgelegde afstand weergeeft vanaf het moment dat het onderste segment van de brandstofniveaumeter en de waarschuwingindicator brandstofniveau gaan knipperen)
- een voorziening voor zelfdiagnose
- een klok
- een omgevingstemperatuurweergave
- een indicator olieversing

- een indicator V-snaarvervanging

OPMERKING

- Vergeet niet de sleutel naar “ON” te draaien voordat u de “SELECT”- en “RESET”-toets gebruikt.
- Als de sleutel naar “ON” wordt gedraaid, verschijnen alle segmenten een voor een op het multifunctionele display en verdwijnen dan weer om het elektrisch circuit te testen.
- Voor het Verenigd Koninkrijk wordt de afgelegde afstand aangegeven in mijlen en wordt de temperatuur aangegeven in °C.
- Voor andere landen wordt de afgelegde afstand aangegeven in kilometers en wordt de temperatuur aangegeven in °C.

Kilometerteller- en rittellermodus

Door indrukken van de “SELECT”-toets wisselt de weergave tussen de kilometertellermodus “Odo” en de rittellermodi “Trip”, in de onderstaande volgorde:

Odo → Trip 1 → Trip 2 → Odo

Als nog ca. 2.0 L (0.53 US gal, 0.44 Imp.gal) brandstof in de tank over is, begint het onderste segment van de brandstofniveaumeter te knipperen en wisselt de kilometertellerweergave automatisch naar

de brandstofreserve-rittellermodus “Trip F” en begint de telling van de afstand die vanaf dat punt wordt afgelegd. In dat geval wordt door het indrukken van de “SELECT”-toets in de onderstaande volgorde gewisseld tussen de diverse weergaven van rittellers en kilometerteller:

Trip F → Trip 1 → Trip 2 → Odo → Trip F

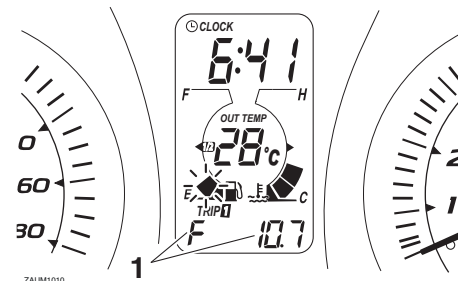

1. Ritteller brandstofreserve

Om een ritteller op nul terug te stellen, selecteert u deze door op de toets “SELECT” te drukken totdat “Trip” of “Trip F” wordt weergegeven en moet u vervolgens de toets “RESET” minstens 1 seconde lang ingedrukt houden. Wanneer u de brandstofreserve-ritteller niet zelf met de hand op nul terugstelt, wordt deze automatisch teruggesteld zodra na het tanken 5 km (3 mi) is gereden en verschijnt de vorige weergavemodus weer.

WERKING VAN DE BEDIENINGSELEMENTEN EN INSTRUMENTEN

OPMERKING

Het display kan niet worden teruggesteld naar "Trip F" nadat de "RESET"-toets is ingedrukt.

3

Brandstofniveaumeter

Als de contactsleutel op "ON" staat, geeft de brandstofniveaumeter de hoeveelheid brandstof in de brandstoftank aan. De displaysegmenten van de brandstofniveaumeter verdwijnen richting "E" (leeg) naarmate het brandstofniveau verder daalt. Als het brandstofniveau het onderste segment vlakbij "E" bereikt, gaat het onderste segment knipperen. Vul zo snel mogelijk brandstof bij.

Temperatuurmeter koelvloeistof

Met de contactsleutel in de stand "ON" geeft de temperatuurmeter voor koelvloeistof de temperatuur van de koelvloeistof aan. De koelvloeistoftemperatuur is afhankelijk van de weersomstandigheden en de motorbelasting. Als het bovenste segment, "C", "H" en de indicator voor koelvloeistof-temperatuur knipperen, stop de machine dan en laat de motor afkoelen. (Zie pagina 6-38.)

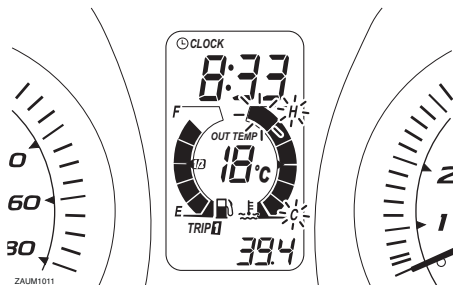

LET OP

Laat de motor niet draaien terwijl deze oververhit is.

Indicator olieverversing "OIL CHANGE"

Deze indicator knippert zodra de eerste 1000 km (600 mi) zijn afgelegd en na 5000 km (3000 mi). Vervolgens gaat de indicator om de 5000 km (3000 mi) knipperen, om zo aan te geven dat het tijd is om de motorolie te verversen.

Nadat de motorolie is verversd moet de indicator olieverversing worden teruggesteld. (Zie pagina 6-13.)

Als de motorolie werd verversd voordat de indicator olieverversing brandde (dus voordat de intervalperiode voor olieverversing was verstreken), moet de indicator na de olieverversing worden teruggesteld zodat

het eerstvolgende tijdstip voor olieverversing weer correct wordt aangegeven. (Zie pagina 6-13.)

Het elektrisch circuit voor de indicator kan worden gecontroleerd door de sleutel naar "ON" te draaien.

De indicator gaat een paar seconden branden en dooft dan.

Als de indicator niet gaat branden, vraag dan een Yamaha dealer het elektrisch circuit te testen.

OPMERKING

De indicator olieverversing kan gaan knipperen als er gas wordt gegeven terwijl de scooter op de middenbok staat; dit wijst dan echter niet op een storing.

Indicator V-snaarvervangning "V-BELT"

Deze indicator knippert om de 20000 km (12500 mi), wanneer de V-snaar moet worden vervangen.

Het elektrisch circuit voor de indicator kan worden gecontroleerd door de sleutel naar "ON" te draaien.

Als de indicator niet gaat branden, vraag dan een Yamaha dealer het elektrisch circuit te testen.

WERKING VAN DE BEDIENINGSELEMENTEN EN INSTRUMENTEN

Zelfdiagnosesysteem

Dit model is uitgerust met een zelfdiagnosesysteem voor diverse elektrische circuits. Als in een van deze circuits een storing wordt gedetecteerd, toont het multifunctionele display een foutcode.

Noteer de foutcode als die op het multifunctionele display staat aangegeven en vraag een Yamaha dealer het voertuig te controleren.

DCA11791

LET OP

Wanneer het multifunctionele display een foutcode aangeeft, moet het voertuig zo spoedig mogelijk worden gecontroleerd om motorschade te voorkomen.

Het zelfdiagnosesysteem detecteert ook storingen in de circuits van het startblokkeersysteem.

Als in de circuits van het startblokkeersysteem een storing wordt gedetecteerd, gaat het controlelampje startblokkering knipperen en geeft het multifunctionele display een foutcode weer wanneer de sleutel naar "ON" is gedraaid.

OPMERKING

Als het multifunctionele display foutcode 52 weergeeft, betreft dit mogelijk een storing in het transpondersignaal. Als deze fout zich voordoet, probeer dan het volgende.

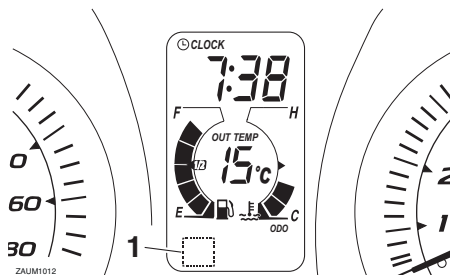

1. Weergave foutcode

1. Start de motor met behulp van de codeersleutel.

OPMERKING

Houd andere startblokkeersleutels uit de buurt van het contactslot en bewaar niet meer dan één startblokkeersleutel aan dezelfde sleutelring! Startblokkeersleutels kunnen signaalstoring veroorzaken, waardoor de motor mogelijk niet kan worden gestart.

2. Als de motor start, zet deze dan weer uit en probeer hem opnieuw te starten met de standaard sleutels.
3. Als de motor niet kan worden gestart met een of beide standaard sleutels, breng dan het voertuig, de codeersleutel en beide standaard sleutels naar een Yamaha dealer en laat de standaard sleutels opnieuw coderen.

Klokweergave

De klok op tijd zetten:

1. Houd de "SELECT"-toets en de "RESET"-toets tegelijkertijd minstens twee seconden lang ingedrukt.
2. Als de uuraanduiding begint te knipperen, drukt u op de "RESET"-toets om de uren in te stellen.
3. Druk op de "SELECT"-toets en de minuten aanduiding zal gaan knipperen.
4. Druk op de "RESET"-toets om de minuten in te stellen.
5. Druk op de "SELECT"-toets en laat deze dan los om de klok te starten.

WERKING VAN DE BEDIENINGSELEMENTEN EN INSTRUMENTEN

Omgevingstemperatuurweergave

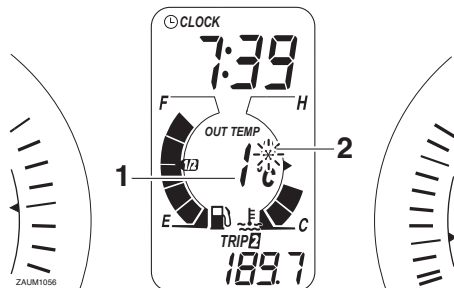

1. Omgevingstemperatuurweergave
2. Waarschuwingslampje gladde weg “”

Dit display toont de omgevingstemperatuur van $-9\text{ }^{\circ}\text{C}$ tot $50\text{ }^{\circ}\text{C}$ in stappen van $1\text{ }^{\circ}\text{C}$. De weergegeven temperatuur kan afwijken van de omgevingstemperatuur.

Het waarschuwingslampje gladde weg “” gaat knipperen als de temperatuur lager is dan $4\text{ }^{\circ}\text{C}$.

OPMERKING

- Daalt de omgevingstemperatuur tot onder $-9\text{ }^{\circ}\text{C}$, dan wordt geen lagere temperatuur dan $-9\text{ }^{\circ}\text{C}$ weergegeven.
- Stijgt de omgevingstemperatuur tot boven $50\text{ }^{\circ}\text{C}$, dan wordt geen hogere temperatuur dan $50\text{ }^{\circ}\text{C}$ weergegeven.
- De nauwkeurigheid van de temperatuuraflezing kan worden beïnvloed door langzaam rijden (ongeveer onder

20 km/h (12.5 mi/h)) of door het openthouden bij verkeerslichten, spoorwegovergangen etc.

Antidiefstal-alarmsysteem (optie)

DAU12332

Dit model kan door een Yamaha dealer worden uitgerust met een optioneel antidiefstal-alarmsysteem. Neem contact op met een Yamaha dealer voor nadere informatie.

WERKING VAN DE BEDIENINGSELEMENTEN EN INSTRUMENTEN

Stuurschakelaars

DAU1234F

Links

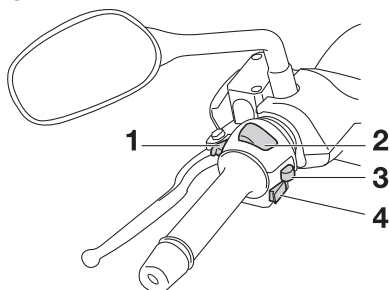

1. Lichtsignaalschakelaar “ $\equiv \circ$ ”
2. Dimlichtschakelaar “ $\equiv \circ / \equiv \circ$ ”
3. Richtingaanwijzerschakelaar “ $\leftarrow \rightarrow$ ”
4. Claxonschakelaar “ \hookrightarrow ”

Rechts

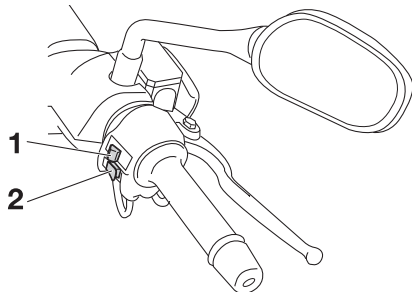

1. Schakelaar alarmverlichting “ \triangle ”
2. Startknop “ \ominus ”

Lichtsignaalschakelaar “ $\equiv \circ$ ”

DAU12351

Druk deze schakelaar in om de koplamp een lichtsignaal te laten afgeven.

Dimlichtschakelaar “ $\equiv \circ / \equiv \circ$ ”

DAU12401

Zet deze schakelaar op “ $\equiv \circ$ ” voor grootlicht en op “ $\equiv \circ$ ” voor dimlicht.

Richtingaanwijzerschakelaar “ $\leftarrow \rightarrow$ ”

DAU12461

Druk deze schakelaar naar “ \rightarrow ” om afslaan naar rechts aan te geven. Druk deze schakelaar naar “ \leftarrow ” om afslaan naar links aan te geven. Na loslaten keert de schakelaar terug naar de middenstand. Om de richtingaanwijzers uit te schakelen wordt de schakelaar ingedrukt nadat hij is teruggekeerd in de middenstand.

Claxonschakelaar “ \hookrightarrow ”

DAU12501

Druk deze schakelaar in om een claxonsignaal te geven.

Startknop “ \ominus ”

DAU12722

Druk met de zijstandaard omhoog op deze knop terwijl u de voor- of achterrem bekrachtigt om de motor te starten met de startmotor. Zie pagina 5-1 voor startinstructies voordat u de motor start.

Het waarschuwinglampje voor motorstoring gaat branden als de sleutel naar “ON” wordt gedraaid en de startknop wordt ingedrukt. Dit wijst echter niet op een storing.

Schakelaar alarmverlichting “ \triangle ”

DAU12734

Met de sleutel in de stand “ON” of “P \leftarrow ” kan deze schakelaar worden gebruikt voor het inschakelen van de alarmverlichting (gelijktijdig knipperen van alle richtingaanwijzers).

De alarmverlichting wordt gebruikt in een noodgeval of om andere verkeersdeelnemers te waarschuwen als uw machine stilstaat in een mogelijk gevaarlijke verkeerssituatie.

DCA10062

LET OP

Gebruik de alarmverlichting niet gedurende langere tijd als de motor niet draait omdat hierdoor de accu kan ontladen.

WERKING VAN DE BEDIENINGSELEMENTEN EN INSTRUMENTEN

Voorremhendel

DAU12902

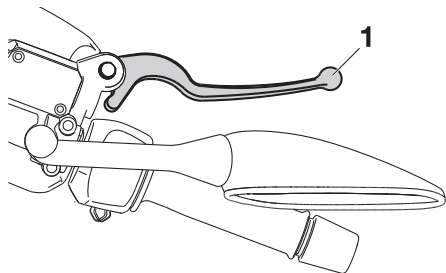

1. Voorremhendel

De voorremhendel bevindt zich aan de rechterzijde van het stuur. Trek deze hendel naar de gasgreep toe om de voorrem te bekrachtigen.

Achterremhendel

DAU12952

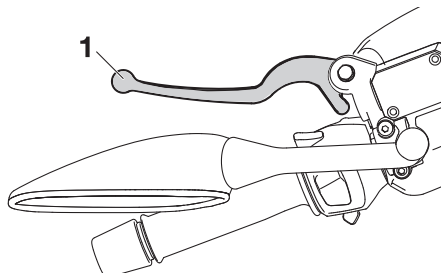

1. Achterremhendel

De achterremhendel bevindt zich aan de linkerzijde van het stuur. Trek deze hendel naar het stuur toe om de achterrem te bekrachtigen.

ABS (voor modellen met ABS)

DAU54001

Het Yamaha ABS (anti-blokkeervoorziening remsysteem) bestaat uit een dubbel uitgevoerd elektronisch regelsysteem dat de voorrem en achterrem onafhankelijk aanstuurt.

Gebruik de remmen met ABS net zoals conventionele remmen. Bij activering van het ABS-systeem kan een pulsatie worden gevoeld in de remhendels. Ga in dat geval door met remmen en laat het ABS-systeem het werk doen. Ga niet "pompend" remmen, dit vermindert de remeffectiviteit.

DWA16051

! WAARSCHUWING

Houd altijd een veilige afstand tot voorliggers, zelfs als uw voertuig is uitgerust met ABS.

- Het ABS-systeem functioneert het effectiefst over lange remwegen.
- Op bepaalde oppervlakken, zoals slechte wegen of grindwegen, kan de remafstand met het ABS-systeem langer zijn dan zonder ABS-systeem.

Het ABS-systeem wordt bewaakt door een ECU die het systeem bij een storing laat terugkeren naar conventioneel remmen.

WERKING VAN DE BEDIENINGSELEMENTEN EN INSTRUMENTEN

DAUM2991

OPMERKING

- Het ABS-systeem voert een zelfdiagnosetest uit telkens nadat de sleutel op "ON" is gezet en het voertuig rijdt met een snelheid van 10 km/h (6 mi/h) of hoger. Tijdens deze test hoort u een "klikkend" geluid aan de voorkant van het voertuig en wanneer u een remhendel licht aantrekt, voelt u eventueel een trilling in de hendel. Dit is normaal.
- Dit ABS-systeem is uitgerust met een testfunctie, waarbij de bestuurder pulsaties kan voelen in de rembediening terwijl ABS actief is. Er is echter speciaal gereedschap vereist, dus neem voor het uitvoeren van deze test contact op met uw Yamaha dealer.

DCA16121

LET OP

Houd alle soorten magneten (inclusief magneetgrijpers, magnetische schroevendraaiers etc.) uit de buurt van de voorste en achterste wielnaven. Anders kunnen de magnetische rotors van de wielnaven beschadigd raken, waardoor het ABS-systeem niet meer goed werkt.

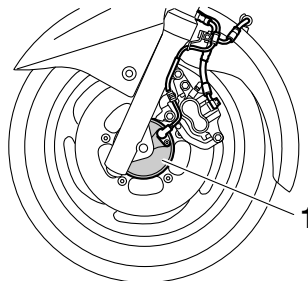

1. Voorste wielnaaf

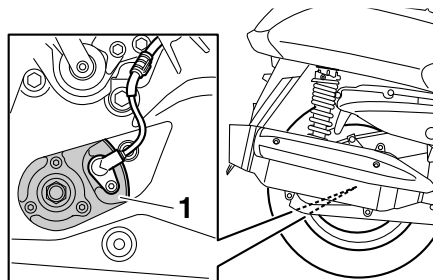

1. Achterste wielnaaf

Tankdop

Openen van de tankdop

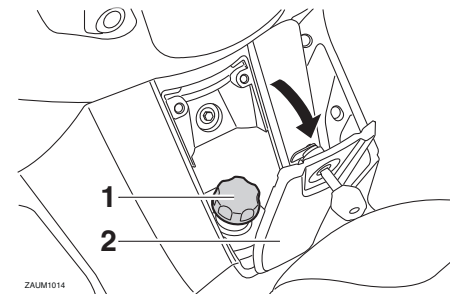

ZAUM1014

1. Tankdop
2. Tankdopdeksel

1. Steek de sleutel in het slot en draai deze linksom. Het slot wordt ontgrendeld en de klep kan worden geopend.
2. Om de tankdop te verwijderen wordt deze linksom gedraaid en dan losgenomen.

Sluiten van de tankdop

1. Steek de tankdop in de tankopening en draai de tankdop rechtsom.

WERKING VAN DE BEDIENINGSELEMENTEN EN INSTRUMENTEN

WAARSCHUWING

DWA11092

Na het tanken moet de tankdop goed worden aangedraaid. Door brandstoflekkage ontstaat brandgevaar.

3

2. Sluit de klep, draai de sleutel rechtsom naar de oorspronkelijke stand en verwijder deze dan.

Brandstof

DAU13222

Controleer of er voldoende brandstof in de brandstoftank aanwezig is.

WAARSCHUWING

DWA10882

Benzine en benzinedampen zijn zeer brandbaar. Volg de onderstaande instructies om brand en ontploffing te voorkomen en het letselrisico tijdens het tanken te verlagen.

1. Zet alvorens te tanken de motor af en zorg dat er niemand op de machine zit. Rook nooit tijdens het tanken en tank nooit in de nabijheid van vonken, open vuur of andere ontstekingsbronnen zoals de waakvlammen van geisers en kledingdrogers.
2. Maak de brandstoftank niet te vol. Steek bij het tanken het vulpistool goed in de vulopening van de brandstoftank. Stop met vullen zodra de brandstof de onderkant van de vulhals heeft bereikt. Omdat brandstof uitzet als deze warm wordt, kan de warmte van de motor of de zon ervoor zorgen dat brandstof uit de brandstoftank stroomt.

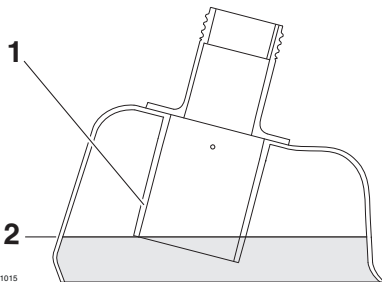

ZAUH1015

1. Vulpijp brandstoftank
2. Maximaal brandstofniveau
3. Veeg uitgestroomde brandstof onmiddellijk af. **LET OP: Veeg gemorst brandstof onmiddellijk af met een schone, droge, zachte doek, aangezien de brandstof de gelakte oppervlakken en kunststof delen kan aantasten.** [DCA10072]
4. Draai de tankdop stevig vast.

DWA15152

WAARSCHUWING

Benzine is giftig en kan letsel of overlijden veroorzaken. Spring zorgvuldig om met benzine. Probeer nooit om benzine via de mond over te hevelen. Roep onmiddellijk medische hulp in nadat u benzine heeft ingeslikt, veel benzinedamp heeft ingeademd of benzine in uw ogen heeft gekregen. Als benzine op uw huid

WERKING VAN DE BEDIENINGSELEMENTEN EN INSTRUMENTEN

terechtkomt, was deze dan af met water en zeep. Als u benzine op uw kleding morst, trek dan andere kleding aan.

DAUM3110

Voorgescreven brandstof:

Loodvrije superbzine (Gasohol (E10) acceptabel)

Inhoud brandstoftank:

14.0 L (3.70 US gal, 3.08 Imp.gal)

Hoeveelheid reservebrandstof (als de waarschuwingsindicator brandstofniveau knippert):

2.0 L (0.53 US gal, 0.44 Imp.gal)

DCA11401

LET OP

Gebruik uitsluitend loodvrije benzine. Loodhoudende benzine veroorzaakt ernstige schade aan inwendige motoronderdelen als kleppen en zuigerveren en ook aan het uitlaatsysteem.

Uw Yamaha motorblok is gebouwd op het gebruik van loodvrije superbzine met een octaangetal van RON 95 of hoger. Als de motor gaat detoneren (pingelen), gebruik dan benzine van een ander merk. Door

loodvrije benzine te gebruiken gaan bougies langer mee en blijven de onderhoudskosten beperkt.

Gasohol

Er bestaan twee typen gasohol: gasohol met ethanol en gasohol met methanol. Gasohol met ethanol kan worden gebruikt, mits het ethanolgehalte niet hoger is dan 10% (E10). Gasohol met methanol wordt niet aangeraden door Yamaha aangezien deze schade kan toebrengen aan het brandstofsysteem of problemen kan opleveren met de voertuigprestaties.

Uitlaatkatalysatoren

Dit voertuig is uitgerust met uitlaatkatalysatoren in het uitlaatsysteem.

DAU13446

DWA10863

WAARSCHUWING

Het uitlaatsysteem is heet nadat de motor heeft gedraaid. Let op het volgende om brandgevaar of brandwonden te voorkomen:

- Parkeer de machine nooit nabij brandgevaarlijke stoffen, zoals op gras of op ander materiaal dat gemakkelijk vlam vat.
- Parkeer de machine op een plek waar voetgangers of kinderen niet gemakkelijk met het hete uitlaatsysteem in aanraking kunnen komen.
- Controleer of het uitlaatsysteem is afgekoeld alvorens onderhoudswerkzaamheden uit te voeren.
- Laat de motor niet langer dan enkele minuten stationair draaien. Lang stationair draaien kan leiden tot oververhitting.

3

WERKING VAN DE BEDIENINGSELEMENTEN EN INSTRUMENTEN

3

LET OP

Gebruik uitsluitend loodvrije benzine. Bij gebruik van loodhoudende benzine zal onherstelbare schade worden toegebracht aan de uitlaatkatalysator.

DCA10702

Zadel

DAU13933

Openen van het zadel

1. Zet de scooter op de middenbok.
2. Steek de sleutel in het contactslot en draai deze dan linksom naar "OPEN".

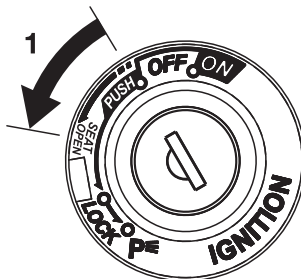

1. Openen.

OPMERKING

Druk de sleutel niet in terwijl u deze draait.

3. Klap het zadel omhoog.

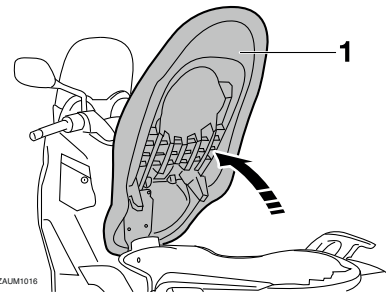

1. Zadel open

Sluiten van het zadel

1. Klap het zadel omlaag en druk dan aan om te vergrendelen.
2. Neem de sleutel uit het contactslot als de scooter onbeheerd wordt achtergelaten.

OPMERKING

Controleer of het zadel stevig is vergrendeld alvorens te gaan rijden.

WERKING VAN DE BEDIENINGSELEMENTEN EN INSTRUMENTEN

Opbergcompartimenten

DAUM3002

Opbergcompartiment voorzijde A

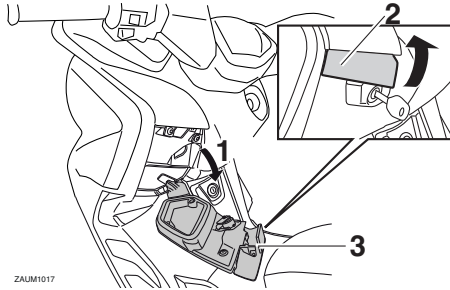

ZALUM1017

1. Openen.
2. Openingshendel opbergcompartiment
3. Deksel

Steek om het afgesloten opbergcompartiment te openen de sleutel in het slot, draai deze rechtsom en trek dan aan de hendel. Het onafgesloten opbergcompartiment wordt geopend door eenvoudigweg aan de hendel te trekken.

Om het opbergcompartiment af te sluiten, drukt u het paneel terug in de oorspronkelijke stand. Steek dan de sleutel in het slot, draai deze linksom en neem de sleutel weer uit.

Opbergcompartiment voorzijde B

Trek aan de hendel om het opbergcompartiment te openen.

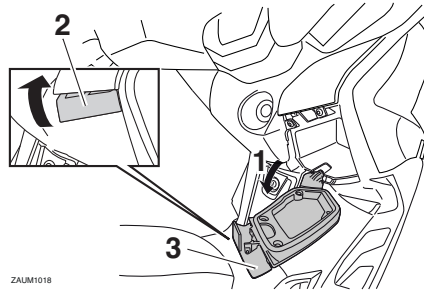

ZALUM1018

1. Openen.
2. Openingshendel opbergcompartiment
3. Deksel

Om het opbergcompartiment te sluiten drukt u het paneel terug in de oorspronkelijke stand. **WAARSCHUWING! Berg geen zware voorwerpen op in dit compartiment.** [DWA11162]

Achterste opbergcompartiment

In het opbergcompartiment onder het zadel kunnen twee helmen worden opgeborgen. (Zie pagina 3-15.)

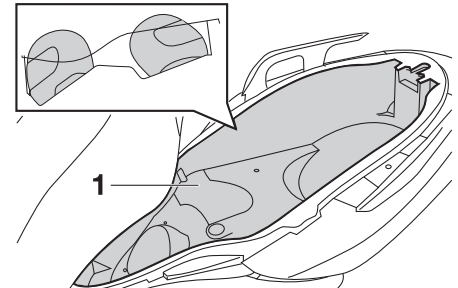

1. Achterste opbergcompartiment

DCA10082

LET OP

Let op het volgende bij het gebruik van het opbergcompartiment.

- Het opbergcompartiment wordt warm bij blootstelling aan zon en/of warmte van de motor, dus bewaar er geen etenswaren of voorwerpen in die slecht tegen warmte kunnen of die ontvlambaar zijn.
- Stop natte voorwerpen in een plastic zak alvorens deze in het opbergcompartiment mee te nemen om te voorkomen dat het vocht zich door het opbergcompartiment verspreidt.

WERKING VAN DE BEDIENINGSELEMENTEN EN INSTRUMENTEN

3

- Het opbergcompartiment kan nat worden als de scooter wordt gereinigd, dus stop voorwerpen die u wilt meenemen ter bescherming in een plastic zak.
- Bewaar geen waardevolle of breekbare voorwerpen in het opbergcompartiment.

DWA16121

WAARSCHUWING

Overschrijd de volgende maximumlaadgewichten niet:

- Opbergcompartiment A voorzijde: 1 kg (2.2 lb)
- Opbergcompartiment B voorzijde: 1 kg (2.2 lb)
- Opbergcompartiment achterzijde: 5 kg (11 lb)
- Maximumlaadgewicht voor het voertuig: YP400R 185 kg (408 lb) YP400RA 181 kg (399 lb)

Afstellen van de schokdemperunits

DAU14893

DWA10211

WAARSCHUWING

Geef beide vorkpoten steeds dezelfde afstelling, anders kan slecht weggedrag en verminderde rijstabiliteit het gevolg zijn.

Elke schokdemperunit is uitgerust met een stelring voor veervoorspanning.

DCA10102

LET OP

Probeer nooit voorbij de maximum- of minimuminstellingen te draaien om schade aan het mechanisme te voorkomen.

Stel de veervoorspanning als volgt af. Draai om de veervoorspanning te verhogen en zo de vering stugger te maken de stelring op beide schokdemperunits in de richting (a). Draai om de veervoorspanning te verlagen en zo de vering zachter te maken de stelring op beide schokdemperunits in de richting (b).

- Zet de gewenste inkeping in de stelring tegenover de positie-indicator op de schokdemper.

- Verricht de afstelling met het afstelgereedschap voor veervoorspanning in de boordgereedschapsset.

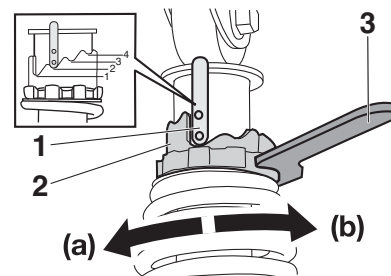

ZAJUM1019

1. Positie-indicator
2. Stelring veervoorspanning
3. Stelgereedschap veervoorspanning

Afstelling veervoorspanning:

Minimum (zacht):

1

Standaard:

2

Maximum (hard):

4

Zijstandaard

DAU15306

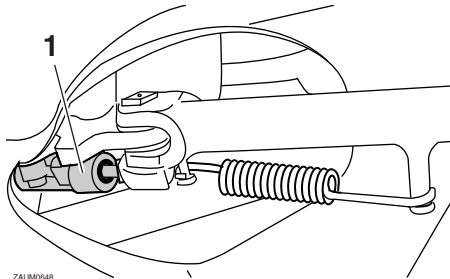

1. Zijstandaardschakelaar

De zijstandaard bevindt zich aan de linkerzijde van het frame. Trek of druk de zijstandaard met uw voet omhoog of omlaag terwijl u de machine rechtop houdt.

OPMERKING

De ingebouwde sperschakelaar voor de zijstandaard maakt deel uit van het startpersysteem, dat in bepaalde situaties de werking van het ontstekingsstelsel blokkeert. (Zie de volgende paragraaf voor een uitleg over het startpersysteem.)

DWA10242

WAARSCHUWING

Met de machine mag nooit worden gereden terwijl de zijstandaard omlaag staat of niet behoorlijk kan worden opgetrok-

ken (of niet omhoog blijft), anders kan de zijstandaard de grond raken en zo de bestuurder afleiden, waardoor de machine mogelijk onbestuurbaar wordt. Het Yamaha startpersysteem is ontworpen om de bestuurder te helpen bij zijn verantwoordelijkheid de zijstandaard op te trekken alvorens weg te rijden. Controleer dit systeem daarom regelmatig en laat het repareren door een Yamaha dealer als de werking niet naar behoren is.

Startpersysteem

DAU45053

Het startpersysteem (waarvan de zijstandaardschakelaar en de remlichtschakelaars deel uitmaken) heeft de volgende functies:

- Het verhindert starten wanneer de zijstandaard is opgetrokken, terwijl geen der remmen is bekrachtigd.
- Het verhindert starten wanneer een der remmen is bekrachtigd, terwijl de zijstandaard nog omlaag staat.
- Het schakelt een draaiende motor af zodra de zijstandaard omlaag bewogen wordt.

Controleer de werking van het startpersysteem regelmatig volgens de onderstaande procedure.

WERKING VAN DE BEDIENINGSELEMENTEN EN INSTRUMENTEN

3

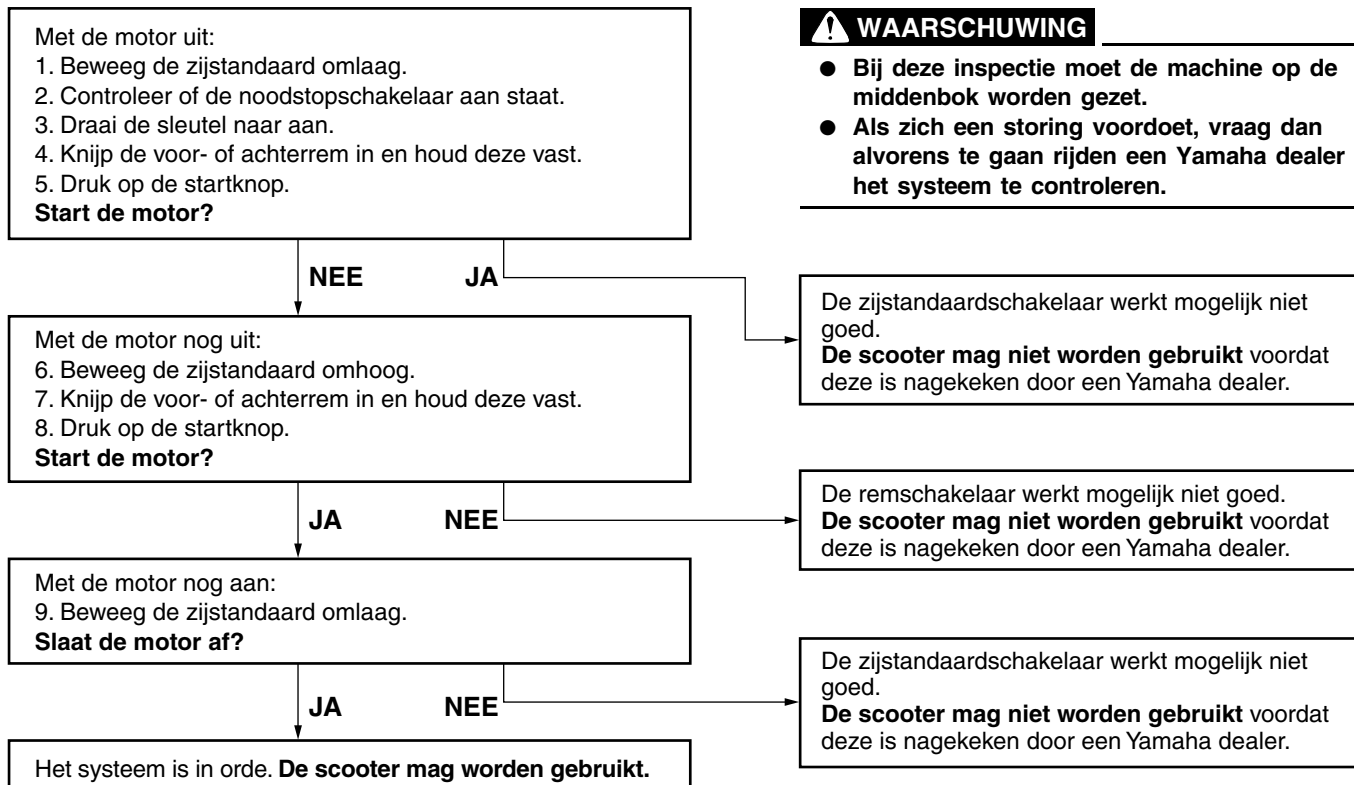

VOOR UW VEILIGHEID – CONTROLES VOOR HET RIJDEN

DAU15598

Inspecteer uw machine voor elk gebruik om te waarborgen dat deze in een veilige werkende staat is. Volg altijd de schema's en procedures voor inspectie en onderhoud in de gebruikershandleiding.

DWA11152

WAARSCHUWING

Onvoldoende inspectie of onderhoud van de machine vergroot het risico op ongeval of schade. Rijd niet met de machine als u een probleem hebt gevonden. Als een probleem niet kan worden opgelost via de procedures in deze handleiding, laat de machine dan nazien door een Yamaha dealer.

4

Controleer voor het gebruik van deze machine de volgende punten:

ITEM	CONTROLES	PAGINA
Brandstof	<ul style="list-style-type: none">• Controleer het brandstofniveau in de brandstoftank.• Vul indien nodig brandstof bij.• Controleer de brandstofleiding op lekkage.	3-13
Motorolie	<ul style="list-style-type: none">• Controleer het olieniveau in de motor.• Vul indien nodig het aanbevolen type olie bij tot aan het voorgeschreven niveau.• Controleer de machine op olie lekkage.	6-13
Versnellingsbakolie	<ul style="list-style-type: none">• Controleer de machine op olie lekkage.	6-16
Koelvloeistof	<ul style="list-style-type: none">• Controleer het koelvloeistofniveau in het reservoir.• Vul indien nodig de aanbevolen koelvloeistof bij tot aan het voorgeschreven niveau.• Controleer het koelsysteem op lekkage.	6-17
Voorrem	<ul style="list-style-type: none">• Controleer de werking.• Als de koppeling zacht of sponzig aanvoelt, vraag dan een Yamaha dealer het hydraulisch systeem te ontlichten.• Controleer de remblokken op slijtage.• Vervang indien nodig.• Controleer het vloeistofniveau in het reservoir.• Vul indien nodig het voorgeschreven type remvloeistof bij tot aan het voorgeschreven niveau.• Controleer het hydraulisch systeem op lekkage.	6-24, 6-25, 6-25

VOOR UW VEILIGHEID – CONTROLES VOOR HET RIJDEN

ITEM	CONTROLES	PAGINA
Achterrem	<ul style="list-style-type: none"> • Controleer de werking. • Als de koppeling zacht of sponzig aanvoelt, vraag dan een Yamaha dealer het hydraulisch systeem te ontluchten. • Controleer de remblokken op slijtage. • Vervang indien nodig. • Controleer het vloeistofniveau in het reservoir. • Vul indien nodig het voorgeschreven type remvloeistof bij tot aan het voorgeschreven niveau. • Controleer het hydraulisch systeem op lekkage. 	6-24, 6-25, 6-25
Gasgreep	<ul style="list-style-type: none"> • Controleer of de werking soepel is. • Controleer de vrije slag van de gasgreep. • Vraag indien nodig de Yamaha dealer om de vrije slag van de gasgreep af te stellen en de kabel en het kabelhuis te smeren. 	6-21, 6-27
Wielen en banden	<ul style="list-style-type: none"> • Controleer op schade. • Controleer de conditie van de band en de profieldiepte. • Controleer de bandspanning. • Corrigeer indien nodig. 	6-21, 6-23
Remhendels	<ul style="list-style-type: none"> • Controleer of de werking soepel is. • Smeer indien nodig de hendelscharnierpunten. 	6-28
Middenbok, zijstandaard	<ul style="list-style-type: none"> • Controleer of de werking soepel is. • Smeer indien nodig de scharnierpunten. 	6-28
Framebevestigingen	<ul style="list-style-type: none"> • Controleer of alle moeren, bouten en schroeven stevig zijn vastgezet. • Zet indien nodig vast. 	—
Instrumenten, verlichting, signaleringssysteem en schakelaars	<ul style="list-style-type: none"> • Controleer de werking. • Corrigeer indien nodig. 	—
Zijstandaardschakelaar	<ul style="list-style-type: none"> • Controleer de werking van het startspersysteem. • Als het systeem niet correct werkt, vraag dan een Yamaha dealer de machine te controleren. 	3-18

DAU15952

DAU48021

DAUS1893

Lees de gebruikershandleiding zorgvuldig door om u vertrouwd te maken met alle bedieningselementen. Als u de werking van een functie of bedieningselement niet begrijpt, vraag dan uw Yamaha dealer om uitleg.

DWA10272

WAARSCHUWING

Een onvoldoende vertrouwdheid met de bedieningselementen kan leiden tot verlies van de controle, met mogelijk een ongeval of letsel tot gevolg.

OPMERKING

Dit model is uitgerust met een hellingshoeksensor, waarbij de motor afslaat bij kanteling. In dat geval wordt op het multifunctionele display foutcode 30 weergegeven, maar dit betreft geen storing. Draai de sleutel naar "OFF" en vervolgens naar "ON" om de foutcode te wissen. Als u dat niet doet zal de motor niet starten, ondanks dat de motor wordt aangezwengeld als u op de startknop drukt.

Starten van de motor

DCA10251

LET OP

Zie pagina 5-4 voor instructies over het inrijden van de motor alvorens de machine in gebruik wordt genomen.

Het startpersysteem staat starten alleen toe als de zijstandaard is opgetrokken.

Zie pagina 3-18 voor meer informatie.

1. Draai de sleutel naar "ON".

Het volgende waarschuwingslampje, controlelampje en de volgende indicatoren moeten enkele seconden oplichten en dan uitgaan.

- Waarschuwinglampje motorstoring
- ABS-waarschuwinglampje (voor modellen met ABS)
- Controlelampje startblokkering
- Indicator V-snaarvervanging
- Olieverversingsindicator

DCA15025

LET OP

Als een waarschuwingslampje, controlelampje of indicator niet dooft, zie dan pagina 3-3, 3-5, 3-7, 3-7 of 3-8 voor een controle van het circuit van het desbe-

GEBRUIK EN BELANGRIJKE RIJ-INFORMATIE

treffende waarschuwingslampje of controlelampje of de desbetreffende indicator.

DCA11043

LET OP

Trek nooit snel op terwijl de motor nog koud is, dit verkort de levensduur van de motor!

2. Sluit de gasklep volledig.
3. Start de motor door de startknop in te drukken terwijl de voor- of achterrem wordt bekrachtigd.

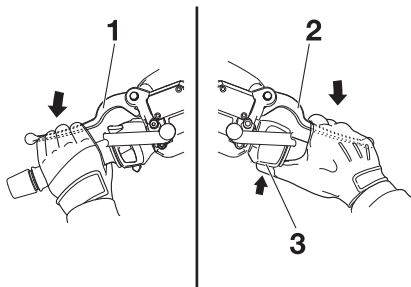

1. Achterremhendel
2. Voorremhendel
3. Startknop

Als de motor niet wil starten, laat dan de startknop los, wacht een paar seconden en probeer het dan opnieuw. Iedere startpoging moet zo kort mogelijk duren om de accu te sparen. Laat de startmotor nooit langer dan 10 seconden achtereen draaien.

DAU45093

Wegrijden

1. Houd met uw linkerhand de achterremhendel ingedrukt, houd met uw rechterhand de rechterhandgreep vast en duw de scooter van de middenbok af.

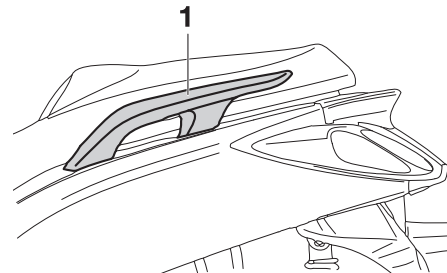

1. Handgreep

2. Ga schrijlings op het zadel zitten en stel de achteruitkijkspiegels af.
3. Zet de richtingaanwijzers aan.
4. Controleer op tegemoetkomend verkeer en draai voorzichtig aan de gasgreep (rechts) om weg te rijden.
5. Schakel de richtingaanwijzers uit.

Sneller en langzamer rijden

DAU16782

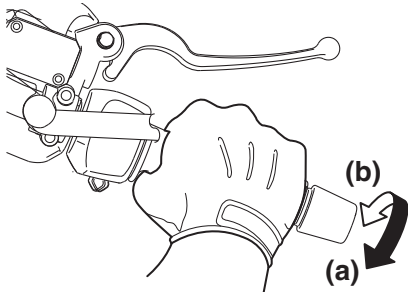

De rijnsnelheid wordt geregeld door de gasgreep open of dicht te draaien. Draai de gasgreep richting (a) om sneller te gaan rijden. Draai de gasgreep richting (b) om langzamer te gaan rijden.

Remmen

DAU16794

DWA10301

⚠ WAARSCHUWING

- Vermijd hard en abrupt remmen (met name wanneer u naar één kant overhelt). De scooter zou namelijk kunnen slippen of omvallen.
- Spoorwegovergangen, tramrails, ijzeren platen gebruikt in de wegenbouw en putdeksels worden in natte toestand zeer glad. U dient deze obstakels daarom met aangepaste snelheid te naderen en voorzichtig te passeren.
- Onthoud dat remmen op een nat wegdek veel moeilijker is.
- Rijd langzaam heuvelafwaarts, remmen kan tijdens afdalingen soms lastig zijn.

1. Sluit de gasklep volledig.
2. Bekrachtig de voor- en achterrem gelijktijdig en oefen daarbij geleidelijk meer druk uit.

Voor

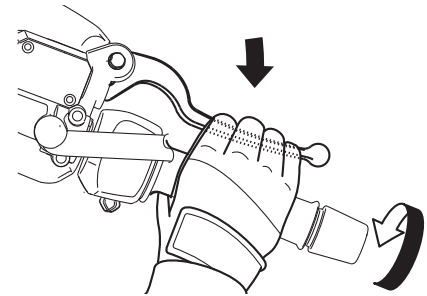

Achter

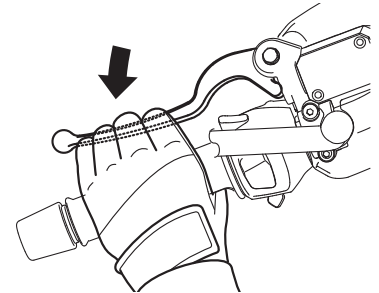

DAU16821

Tips voor een zuinig brandstofverbruik

Het brandstofverbruik is vooral afhankelijk van uw rijstijl. Hierna volgen enkele tips om het brandstofverbruik te verlagen:

- Voer het motortoerental tijdens accelereren niet te hoog op.
- Voer het toerental niet te hoog op terwijl de motor onbelast draait.
- Laat de motor niet langdurig stationair draaien maar zet hem af (bijvoorbeeld in files, bij stoplichten of bij spoorwegovergangen).

DAU16842

Inrijperiode

De belangrijkste periode in de levensduur van het motorblok is de tijd tussen 0 en 1600 km (1000 mi). Lees daarom de volgende informatie aandachtig door.

Omdat het motorblok gloednieuw is, mag dit de eerste 1600 km (1000 mi) niet te zwaar worden belast. De verschillende onderdelen van de motor slijten op elkaar in totdat de juiste bedrijfsspelingsen zijn bereikt. Rijd tijdens deze periode nooit langdurig volgas en vermijd ook andere manoeuvres die tot oververhitting van de motor kunnen leiden.

DAU34322

0–1000 km (0–600 mi)

Laat de motor niet langer dan 4000 tpm achtereen draaien. **LET OP: Na 1000 km (600 mi) moeten de motorolie, eindoverbrengingsolie en het oliefilterelement worden vervangen.** [DCA12932]

1000–1600 km (600–1000 mi)

Laat de motor niet langer dan 6000 tpm achtereen draaien.

1600 km (1000 mi) en verder

De machine kan nu normaal worden gebruikt.

DCA10311

LET OP

- Voer het toerental niet zover op dat de toerenteller in de rode zone wijst.
- Als tijdens de inrijperiode motorschade optreedt, vraag dan direct een Yamaha dealer de machine te controleren.

DAU17214

Parkeren

Zet om te parkeren de motor af en neem dan de sleutel uit het contactslot.

DWA10312

WAARSCHUWING

- De motor en het uitlaatsysteem kunnen zeer heet worden, parkeer dus op een plek waar voetgangers of kinderen niet gemakkelijk met deze onderdelen in aanraking kunnen komen en brandwonden kunnen oplopen.
- Parkeer nooit op een helling of een zachte ondergrond, hierdoor kan de machine kantelen met mogelijk brandstoflekkage en brand tot gevolg.
- Parkeer niet nabij gras of andere brandbare materialen die vlam zouden kunnen vatten.

DAUS1824

Door periodiek inspecties, afstellingen en smeerbeurten uit te laten voeren, zorgt u ervoor dat uw machine in zo veilig en efficiënt mogelijke conditie blijft. De eigenaar/bestuurder van de machine is verplicht de optimale veiligheid te waarborgen. Op de volgende pagina's wordt de belangrijkste informatie met betrekking tot inspecties, afstellingen en smeerbeurten gegeven.

De intervalperioden vermeld in de periodieke onderhoudsschema's moeten worden beschouwd als een algemene richtlijn onder normale rijcondities. Het is echter mogelijk dat de intervalperioden voor onderhoud moeten worden verkort afhankelijk van het weer, het terrein, de geografische locatie en individueel gebruik.

DWA10322

WAARSCHUWING

Het niet of onjuist uitvoeren van onderhoud aan de machine vergroot het risico op letsel of overlijden tijdens het uitvoeren van onderhoud of het rijden met de machine. Als u niet bekend bent met voertuigonderhoud, laat het onderhoud dan uitvoeren door uw Yamaha dealer.

DWA15123

WAARSCHUWING

Zet voor het uitvoeren van onderhoud de motor af tenzij anders aangegeven.

- Een draaiende motor heeft bewegende delen die lichaamsdelen of kleding kunnen grijpen en elektrische onderdelen die schokken of brand kunnen veroorzaken.
 - Het laten draaien van de motor tijdens het uitvoeren van onderhoud kan leiden tot oogletsel, brandwonden, brand of koolmonoxidevergiftiging, mogelijk met de dood tot gevolg. Zie pagina 1-2 voor meer informatie over koolmonoxide.
-

DWA10331

WAARSCHUWING

Deze scooter is uitsluitend ontworpen voor gebruik op verharde wegen. Wanneer deze scooter wordt gebruikt in een abnormaal stoffige, modderige of vochtige omgeving, dient het luchtfilterelement vaker te worden gereinigd of te worden vervangen om snelle slijtage van de motor te voorkomen. Raadpleeg een Yamaha dealer voor de juiste onderhoudsperiodes.

DWA15461

WAARSCHUWING

Remschijven, -klauwen, -trommels en -voeringen kunnen tijdens het gebruik zeer heet worden. Laat onderdelen van het remsysteem afkoelen alvorens deze aan te raken.

DAU17303

DAU17382

Emissiecontroles zorgen niet alleen voor een betere luchtkwaliteit, maar zijn ook zeer belangrijk voor een juiste werking van de motor en om maximale prestaties te behalen. In de volgende periodieke onderhouds-schema's is het emissiecontrole-onderhoud apart gegroepeerd. Dit onderhoud vereist gespecialiseerde gegevens, kennis en gereedschap. Onderhoud, vervanging, of reparatie van emissiecontrole-apparatuur en -systemen kan door elke gecertificeerde reparateur worden uitgevoerd (indien van toepassing). Yamaha dealers beschikken over de training en het gereedschap om dit onderhoud uit te voeren.

Boordgereedschapsset

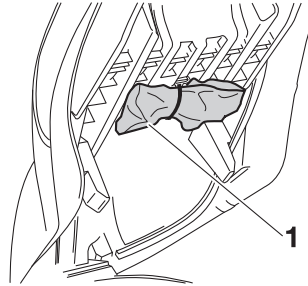

ZALM1020

1. Boordgereedschapsset

De boordgereedschapsset is te vinden onder het zadel. (Zie pagina 3-15.)

De onderhoudsinformatie in deze handleiding en het gereedschap in de boordgereedschapsset zijn bedoeld om u te ondersteunen bij het uitvoeren van preventief onderhoud en kleinere reparaties. Voor de correcte uitvoering van bepaalde onderhoudswerkzaamheden kan echter het gebruik van extra gereedschap zoals een momentsleutel vereist zijn.

OPMERKING

Laat een Yamaha dealer onderhoud verrichten als u niet beschikt over het gereedschap of de ervaring die voor bepaalde werkzaamheden vereist zijn.

PERIODIEK ONDERHOUD EN AFSTELLINGEN

DAU46862

OPMERKING

- De jaarlijkse controles horen eenmaal per jaar te worden uitgevoerd, behalve wanneer in plaats daarvan een onderhoudsbeurt op kilometerbasis of, voor Groot-Brittannië, op mijlbasis wordt verricht.
- Herhaal de onderhoudsintervallen vanaf 50000 km (30000 mi), beginnend vanaf 10000 km (6000 mi).
- Werkzaamheden gemarkeerd met een asterisk horen te worden uitgevoerd door een Yamaha dealer, omdat hiertoe speciaal gereedschap, technische gegevens en vakmanschap vereist zijn.

DAU46911

Periodiek onderhoudsschema voor het uitstootcontrolesysteem

NR.	ITEM	CONTROLE OF ONDERHOUDS- BEURT	KILOMETERSTAND					JAARLIJK- SE CON- TROLE
			1000 km (600 mi)	10000 km (6000 mi)	20000 km (12000 mi)	30000 km (18000 mi)	40000 km (24000 mi)	
1	* Brandstofleiding	• Controleer de brandstofslangen op scheurtjes of beschadigingen.		√	√	√	√	√
2	Bougie	• Controleer de conditie. • Reinigen en elektrodenafstand afstellen.		√		√		
		• Vervangen.			√		√	
3	* Ventielen	• Controleer de klepspeling. • Afstellen.	Elke 40000 km (24000 mi)					
4	* Brandstofinjectie	• Controleer het stationair toeren-tal.	√	√	√	√	√	√
5	* Uitlaatdemper en uitlaatpijp	• Controleer of de schroef-klem(men) goed vastzit(ten).	√	√	√	√	√	

PERIODIEK ONDERHOUD EN AFSTELLINGEN

NR.	ITEM	CONTROLE OF ONDERHOUDS- BEURT	KILOMETERSTAND					JAARLIJK- SE CON- TROLE
			1000 km (600 mi)	10000 km (6000 mi)	20000 km (12000 mi)	30000 km (18000 mi)	40000 km (24000 mi)	
6	*	Luchtinlaatsysteem		√	√	√	√	√

PERIODIEK ONDERHOUD EN AFSTELLINGEN

DAU1770H

Algemeen smeer- en onderhoudsschema

NR.	ITEM	CONTROLE OF ONDERHOUDS- BEURT	KILOMETERSTAND					JAARLIJK- SE CON- TROLE
			1000 km (600 mi)	10000 km (6000 mi)	20000 km (12000 mi)	30000 km (18000 mi)	40000 km (24000 mi)	
1	Luchtfilterelemen- ten	• Vervangen.			√		√	
2	Aftapslang luchtfil- ter	• Reinigen.	√	√	√	√	√	
3	Luchtfilterelement in v-snaarbehuizing	• Reinigen.		√	√	√	√	√
4	* Voorrem	• Controleer de werking en het vloeistofniveau en controleer de machine op vloeistoflekkage.	√	√	√	√	√	√
		• Vervang de remblokken.	Wanneer de slijtagelimiet is bereikt					
5	* Achterrem	• Controleer de werking en het vloeistofniveau en controleer de machine op vloeistoflekkage.	√	√	√	√	√	√
		• Vervang de remblokken.	Wanneer de slijtagelimiet is bereikt					
6	* Remslangen	• Controleer op scheurtjes en be- schadigingen. • Zorg voor een correcte plaatsing van slang(en) en klem(men).		√	√	√	√	√
		• Vervangen.	Elke 4 jaar					
7	* Remvloeistof	• Vervangen.	Elke 2 jaar					
8	* Wielen	• Controleer de speling en contro- leer op beschadigingen.		√	√	√	√	

6

PERIODIEK ONDERHOUD EN AFSTELLINGEN

NR.	ITEM	CONTROLE OF ONDERHOUDS- BEURT	KILOMETERSTAND					JAARLIJK- SE CON- TROLE
			1000 km (600 mi)	10000 km (6000 mi)	20000 km (12000 mi)	30000 km (18000 mi)	40000 km (24000 mi)	
9	* Banden	<ul style="list-style-type: none"> Controleer op slijtage en beschadigingen. Vervang indien nodig. Controleer de bandspanning. Corrigeer indien nodig. 		√	√	√	√	√
10	* Wiellagers	<ul style="list-style-type: none"> Controleer op speling of beschadigingen. 		√	√	√	√	
11	* Balhoofdagers	<ul style="list-style-type: none"> Controleer de lagers op speling en oppervlakteruwheid. Smeren met lithiumvet. 	√	√	√	√	√	
			Elke 20000 km (12000 mi)					
12	* Framebevestigingen	<ul style="list-style-type: none"> Controleer of alle moeren, bouten en schroeven stevig zijn vastgezet. 		√	√	√	√	√
13	Scharnieras van voorremhendel	<ul style="list-style-type: none"> Smeren met siliconenvet. 		√	√	√	√	√
14	Scharnieras van achterremhendel	<ul style="list-style-type: none"> Smeren met siliconenvet. 		√	√	√	√	√
15	Zijstandaard, middenbok	<ul style="list-style-type: none"> Controleer de werking. Smeren met lithiumvet. 		√	√	√	√	√
16	* Zijstandaardschakelaar	<ul style="list-style-type: none"> Controleer de werking. 	√	√	√	√	√	√
17	* Voorvork	<ul style="list-style-type: none"> Controleer op een correcte werking en oliekkage. 		√	√	√	√	
18	* Schokdemperunits	<ul style="list-style-type: none"> Controleer op een correcte werking en oliekkage. 		√	√	√	√	

PERIODIEK ONDERHOUD EN AFSTELLINGEN

NR.	ITEM	CONTROLE OF ONDERHOUDS- BEURT	KILOMETERSTAND					JAARLIJK- SE CON- TROLE
			1000 km (600 mi)	10000 km (6000 mi)	20000 km (12000 mi)	30000 km (18000 mi)	40000 km (24000 mi)	
19	Motorolie	• Verversen. (Zie pagina's 3-5 en 6-13.)	√	Wanneer de indicator olieverversing knippert				
		• Controleer het olieniveau en controleer de machine op olielek- kage.	Elke 5000 km (3000 mi)					√
20	Oliefilterelement	• Vervangen.	√		√		√	
21	* Koelsysteem	• Controleer het koelvloeistofni- veau en controleer de machine op vloeistoflekkage.		√	√	√	√	√
		• Vervang koelvloeistof.	Elke 3 jaar					
22	Versnellingsbakolie	• Controleer de machine op olieek- kage.	√	√		√		
		• Verversen.	√	√	√	√	√	√
23	* V-snaar	• Vervangen.	Wanneer de indicator V-snaarvervanging knippert [elke 20000 km (12500 mi)]					
24	* Voor- en achterrem- schakelaar	• Controleer de werking.	√	√	√	√	√	√
25	Bewegende delen en kabels	• Smeren.		√	√	√	√	√
26	* Gasgreep	• Controleer de werking. • Controleer de vrije slag van de gasgreep en stel deze indien no- dig af. • Smeer de kabel en het kabelhuis.		√	√	√	√	√
27	* Lampen, richting- aanwijzers en scha- kelaars	• Controleer de werking. • Stel de koplamplichtbundel af.	√	√	√	√	√	√

OPMERKING

- Motorluchtfilters en luchtfilter van V-snaarbehuizing
 - De motorluchtfilters op dit model zijn voorzien van geolieerde papieren filterelementen. Reinig deze niet met perslucht om beschadiging te voorkomen.
 - De motorluchtfiterelementen moeten vaker worden vervangen en het luchtfilterelement van de V-snaarbehuizing moet vaker worden gereinigd bij rijden in zeer stoffige of vochtige gebieden.
 - Hydraulisch remsysteem
 - Controleer regelmatig het remvloeistofniveau en vul indien nodig bij.
 - Elke twee jaar moeten de inwendige onderdelen van de hoofdremcilinders en de remklauwen worden vervangen en de remvloeistof worden ververs.
 - De remslangen dienen elke vier jaar te worden vervangen, of wanneer deze zijn gescheurd of beschadigd.
-

PERIODIEK ONDERHOUD EN AFSTELLINGEN

DAU18772

DAUM3101

Panelen verwijderen en aanbrengen

Bij het uitvoeren van sommige onderhoudswerkzaamheden die in dit hoofdstuk worden beschreven, moeten de afgebeelde panelen worden verwijderd. Neem deze paragraaf telkens door om een paneel te verwijderen of aan te brengen.

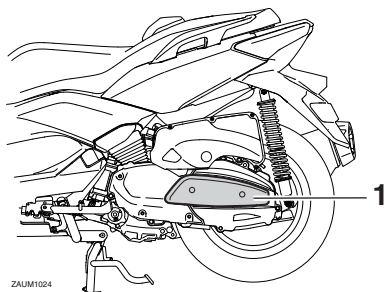

ZAUM1024

1. Paneel A

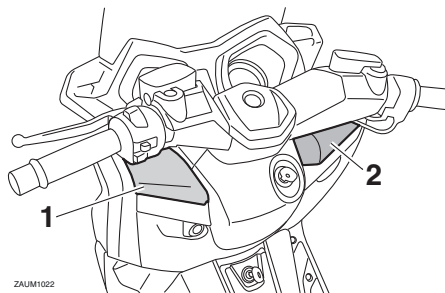

ZAUM1022

1. Paneel B
2. Paneel C

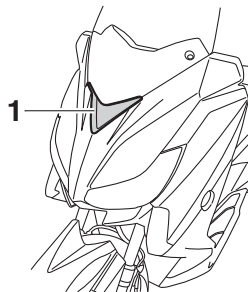

ZAUM1021

1. Paneel D

Paneel A

Om het paneel te verwijderen
Verwijder de schroeven en trek dan het paneel naar buiten.

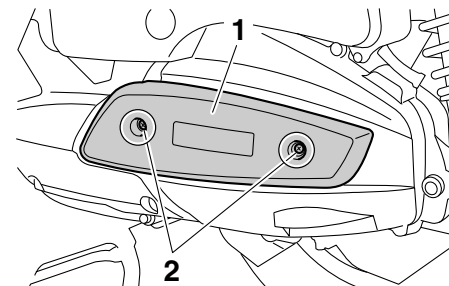

1. Paneel A
2. Schroef

Om het paneel aan te brengen
Plaats het paneel in de oorspronkelijke positie en breng dan de schroeven aan.

PERIODIEK ONDERHOUD EN AFSTELLINGEN

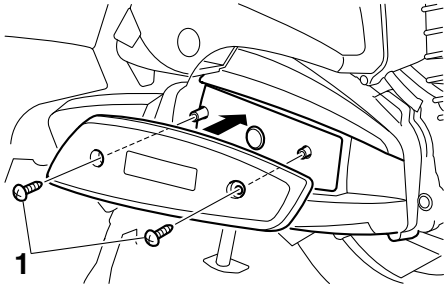

1. Schroef

Paneel B

Om het paneel te verwijderen

1. Open het voorste opbergcompartiment A. (Zie pagina 3-16.)
2. Verwijder de schroef en trek dan het paneel los.

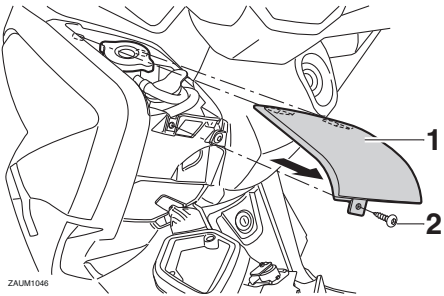

1. Paneel B
2. Schroef

Om het paneel aan te brengen

Plaats het paneel in de oorspronkelijke positie en breng dan de schroef aan.

Paneel C

Om het paneel te verwijderen

1. Open het voorste opbergcompartiment B. (Zie pagina 3-16.)
2. Verwijder de schroef en trek dan het paneel los.

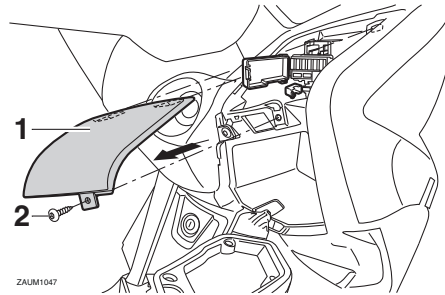

ZALUM1047

1. Paneel C
2. Schroef

Om het paneel aan te brengen

Plaats het paneel in de oorspronkelijke positie en breng dan de schroef aan.

Paneel D

Om het paneel te verwijderen

1. Verwijder de drukclip en trek vervolgens het onderste stroomlijnpaneel los zoals afgebeeld.

OPMERKING

De drukclip wordt losgehaald door met een schroevendraaier de pen op het midden in te drukken en dan de drukclip los te trekken.



ZALUM1042

1. Stroomlijnpaneel
 2. Drukclip
2. Verwijder de schroeven van het stroomlijnpaneel en trek het dan los.

PERIODIEK ONDERHOUD EN AFSTELLINGEN

DAUM3021

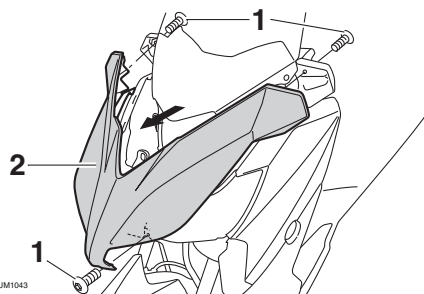

ZAUM1043

1. Schroef
2. Stroomlijnpaneel

6

3. Verwijder de bouten van de accusteun en trek deze dan los.
4. Verwijder de eenheid van de accusteun en het paneel door deze los te trekken zoals afgebeeld.

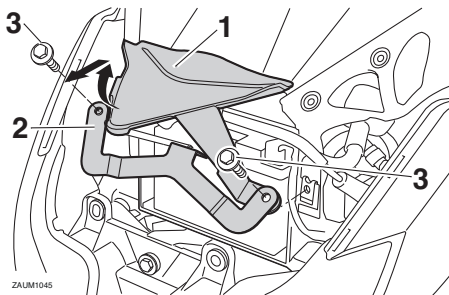

ZAUM1045

1. Paneel D
2. Steun
3. Bout

Om het paneel aan te brengen

1. Plaats de eenheid van de accusteun en het paneel in de oorspronkelijke positie en breng dan de bouten aan.
2. Plaats het stroomlijnpaneel in de oorspronkelijke positie en breng dan de schroeven aan.
3. Plaats het onderste stroomlijnpaneel in de oorspronkelijke positie en breng dan de drukclip aan.

OPMERKING

Om de drukclip te bevestigen wordt de pen teruggedrukt zodat deze uitsteekt uit de kop van de drukclip; steek dan de drukclip in het onderste stroomlijnpaneel en druk de uitstekende pen naar binnen tot deze gelijk ligt met de kop van de clip.

Bougie controleren

De bougie is een belangrijk motoronderdeel dat gemakkelijk te controleren is. Door hitte en aanslag slijten bougies op de lange duur. Daarom moeten bougies worden verwijderd en gecontroleerd volgens het periodieke onderhouds- en smeerschema. Bovendien kan aan het uiterlijk van de bougie de conditie van de motor worden afgelezen.

De bougie verwijderen

1. Zet de machine op de middenbok.
2. Open het zadel. (Zie pagina 3-15.)
3. Verwijder het achterste opbergcompartiment door de bouten te verwijderen.

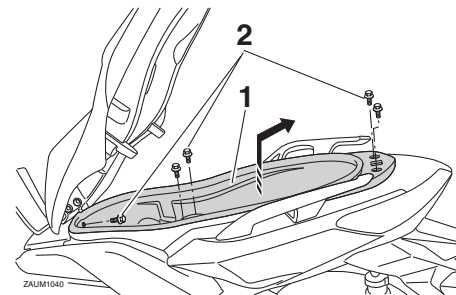

ZAUM1040

1. Opbergcompartiment
2. Bout
4. Verwijder de bougiedop.

PERIODIEK ONDERHOUD EN AFSTELLINGEN

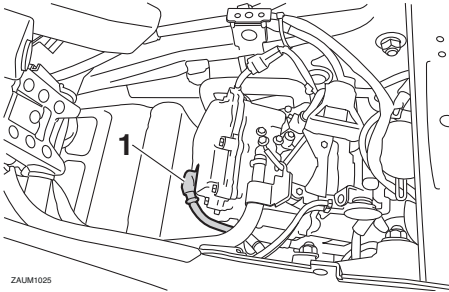

ZALUM1025

1. Bougiedop

5. Verwijder de bougie zoals getoond met behulp van de bougiesleutel in de boordgereedschapsset.

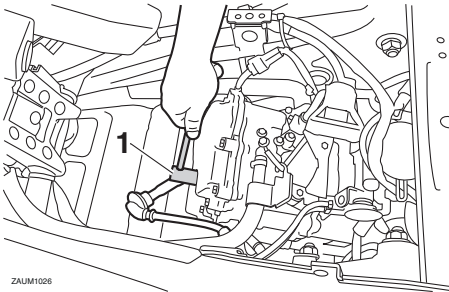

ZALUM1026

1. Bougiesleutel

Controleren van de bougie

1. Controleer of de porseleinen isolator rondom de centrale elektrode van de bougie een middeldonkere tot lichte kleur vertoont (de ideale kleur als normaal met het voertuig wordt gereden).

OPMERKING

Wanneer de bougie een heel andere kleur vertoont, werkt de motor mogelijk niet naar behoren. Probeer dergelijke problemen niet zelf vast te stellen. Laat in plaats daarvan uw machine nakijken door een Yamaha dealer.

2. Controleer de bougie op afslijting van de elektroden en op overmatige koolstof- of andere aanslag. Vervang indien nodig de bougie.

Voorgeschreven bougie:
NGK/CR7E

3. Meet de elektrodenafstand met een draadvoelmaat. Stel de afstand indien nodig af volgens de specificatie.

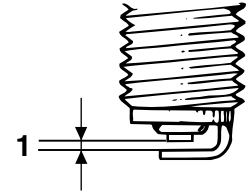

1. Elektrodenafstand

Elektrodenafstand:
0.7–0.8 mm (0.028–0.031 in)

De bougie monteren

1. Reinig het oppervlak van de bougiepakking en het pasvlak en verwijder eventueel vuil uit de schroefdraad van de bougie.
2. Breng de bougie aan met behulp van de bougiesleutel en zet vast met het correcte aanhaalmoment.

Aanhaalmoment:

Bougie:
12.5 Nm (1.25 m·kgf, 9.04 ft·lbf)

PERIODIEK ONDERHOUD EN AFSTELLINGEN

OPMERKING

Als geen momentsleutel beschikbaar is, wordt de bougie correct vastgezet door handvast te zetten en dan nog 1/4–1/2 slag verder te draaien. De bougie moet echter zo snel mogelijk naar het juiste aanhaalmoment worden aangedraaid.

3. Installeer de bougiedop.

OPMERKING

Zorg ervoor dat de bougiekabel is vastgemaakt in de slangklem zoals aangegeven.

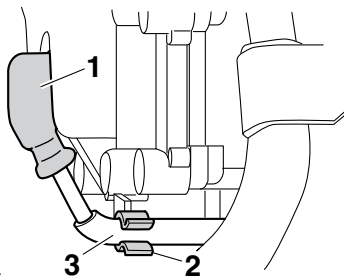

1. Bougiedop
2. Bougiekabelklem
3. Bougiekabel
4. Plaats het achterste opbergcompartiment in de oorspronkelijke positie en breng de bouten aan.

5. Sluit het zadel.

DAUM3031

Motorolie en oliefilterelement

Vóór iedere rit moet het motorolieniveau worden gecontroleerd. Verder moet de olie worden verversed en het oliefilterelement worden vervangen volgens de intervalperioden vermeld in het periodieke smeeren- en onderhoudsschema, en wanneer de indicator olieverversing gaat branden.

Om het motorolieniveau te controleren

1. Zet de machine op de middenbok. Wanneer de machine iets schuin staat, kan het niveau al foutief worden afgelezen.
2. Start de motor, laat deze een paar minuten warmdraaien en zet hem dan af.
3. Wacht een paar minuten om de olie tot rust te laten komen, verwijder de olievuldop, veeg de peilstok schoon, steek deze weer in de vulopening (zonder vast te draaien) en neem dan weer uit om het olieniveau te controleren.

OPMERKING

Het motorolieniveau moet tussen het uiteinde van de peilstok en de merkstreep voor maximumniveau liggen.

PERIODIEK ONDERHOUD EN AFSTELLINGEN

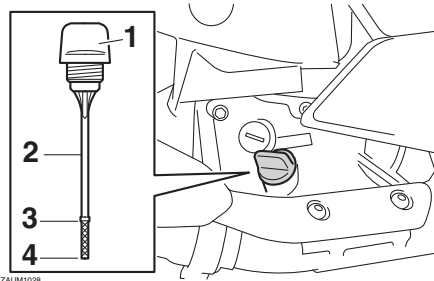

1. Olievuldop
2. Peilstok
3. Merkstreef maximumniveau
4. Uiteinde van de motoroliepeilstok

4. Als het motorolieniveau niet tussen het uiteinde van de peilstok en de merkstreef voor maximumniveau ligt, vul dan voldoende olie, van de aanbevolen soort, bij tot het correcte niveau.
5. Steek de peilstok in de vulopening en draai dan de olievluldop vast.

Om de motorolie te verversen (met of zonder vervanging van het oliefilterelement)

1. Zet de machine op de middenbok.
2. Start de motor, laat deze een paar minuten warmdraaien en zet hem dan af.
3. Zet een olieopvangbak onder de motor om de gebruikte olie op te vangen.

4. Verwijder de olievluldop en de olieaftapplug met de pakking om de olie uit het carter te laten stromen.

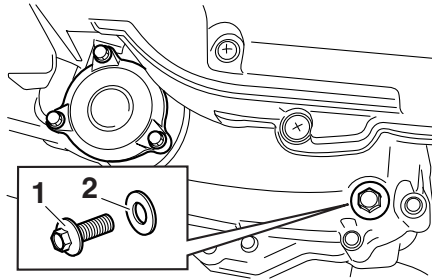

1. Olieaftapplug
2. Pakking

OPMERKING

Sla de stappen 5–7 over als het oliefilterelement niet wordt vervangen.

5. Verwijder het oliefilterdeksel door de bouten te verwijderen. **LET OP: Bij het verwijderen van het deksel van het oliefilterelement valt de compressie veer naar buiten. Zorg ervoor dat u de compressie veer niet kwijtraakt.** [DCA12912]

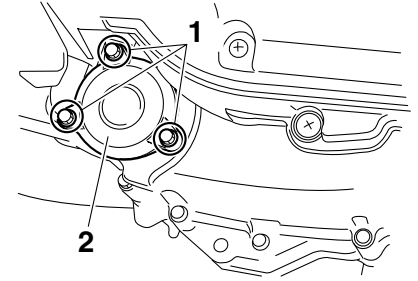

1. Bout
2. Oliefilterdeksel

6. Verwijder en vervang het oliefilterelement en de o-ringen.

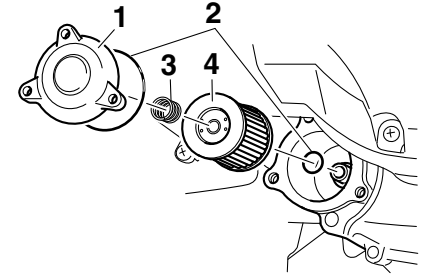

1. Oliefilterdeksel
2. O-ring
3. Drukveer
4. Oliefilterelement

PERIODIEK ONDERHOUD EN AFSTELLINGEN

7. Monteer de compressieveer en het oliefilterdeksel door de bouten aan te brengen en zet deze dan vast met het voorgeschreven aanhaalmoment.

Aanhaalmoment:

Bevestigingsbout oliefilterdeksel:
10 Nm (1.0 m·kgf, 7.2 ft·lbf)

OPMERKING

Zorg dat de o-ringen correct aanliggen.

8. Monteer de olieaftapplug met een nieuwe pakking en zet de plug vast met het voorgeschreven aanhaalmoment.

Aanhaalmoment:

Olieaftapplug:
20 Nm (2.0 m·kgf, 14 ft·lbf)

9. Vul bij met de voorgeschreven hoeveelheid van de aanbevolen motorolie, breng dan de olievuldop aan en zet deze vast.

Aanbevolen motorolie:

Zie pagina 8-1.

Oliehoeveelheid:

Zonder vervanging van het oliefilterelement:

1.50 L (1.59 US qt, 1.32 Imp.qt)

Met vervanging van het oliefilterelement:

1.70 L (1.80 US qt, 1.50 Imp.qt)

OPMERKING

Veeg enige gemorste olie af nadat de motor en het uitlaatsysteem zijn afgekoeld.

DCA11671

LET OP

- Gebruik geen olie met een "CD"-dieselspecificatie of een hogere kwaliteit dan gespecificeerd. Gebruik ook geen olie met een "ENERGY CONSERVING II" of hogere aanduiding.
- Zorg dat er geen verontreinigingen in het carter terecht komen.

10. Start de motor, laat deze een paar minuten stationair draaien en controleer daarbij op olie lekkage. Als er sprake is van olie lekkage, zet de motor dan direct af en zoek de oorzaak.

11. Stel de indicator olieversing op de volgende wijze terug.

Terugstellen van de indicator olieversing

1. Draai de sleutel naar "ON".
2. Houd de "OIL CHANGE"-knop 15 tot 20 seconden ingedrukt.

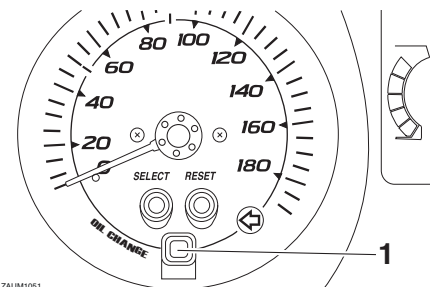

ZAUM1051

1. "OIL CHANGE"-knop
3. Laat de "OIL CHANGE"-knop los, de indicator olieversing zal nu uitgaan.

OPMERKING

Als de motorolie werd ververs voordat de indicator olieversing brandde (dus voordat de intervalperiode voor olieversing was verstreken), moet de indicator na de olieversing worden teruggesteld zodat het eerstvolgende tijdstip voor olieversing weer correct wordt aangegeven. Volg de hierboven beschreven werkwijze om de

PERIODIEK ONDERHOUD EN AFSTELLINGEN

indicator olierversing terug te stellen voordat de olierversingstermijn is verstreken, maar kijk wel of de indicator ca. 1.4 seconde brandt nadat de "OIL CHANGE"-knop is losgelaten; zo niet, herhaal dan de procedure.

DAU20067

Eindoverbrengingsolie

Het eindoverbrengingshuis moet voor elke rit worden gecontroleerd op olie lekkage. In geval van lekkage dient u de scooter door een Yamaha dealer te laten nakijken en repareren. Bovendien dient de eindoverbrengingsolie als volgt te worden verversed op de tijdstippen vermeld in het periodieke onderhouds- en smeerschema.

1. Start de motor, warm de eindoverbrengingsolie op door enkele minuten te rijden en zet dan de motor af.
2. Zet de scooter op de middenbok.
3. Plaats een olieopvangbak onder het eindoverbrengingshuis om de gebruikte olie op te vangen.
4. Verwijder de vuldop van de eindoverbrengingsolie met de o-ring uit het eindoverbrengingshuis.

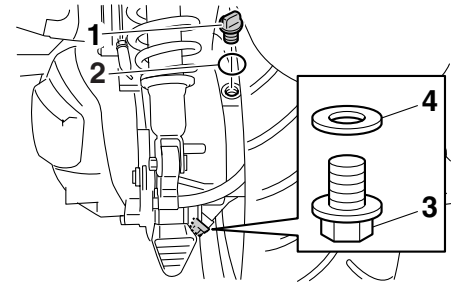

1. Vuldop versnellingsbakolie
2. O-ring
3. Aftapplug versnellingsbakolie
4. Pakking
5. Verwijder de aftapplug van de eindoverbrengingsolie met de pakking om de olie uit het eindoverbrengingshuis te laten stromen.
6. Monteer de aftapplug van de eindoverbrengingsolie met de nieuwe pakking en zet de bout vast met het voorgeschreven aanhaalmoment.

Aanhaalmoment:

Aftapplug eindoverbrengingsolie:
20 Nm (2.0 m·kgf, 14 ft·lbf)

7. Vul met de aangegeven hoeveelheid van de aanbevolen eindoverbrengingsolie. **WAARSCHUWING! Zorg ervoor dat geen vreemde materia-**

PERIODIEK ONDERHOUD EN AFSTELLINGEN

len in het eindoverbrengingshuis terechtkomen. Zorg ervoor dat geen olie op de band of het wiel terecht komt. [DWA11312]

Aanbevolen eindoverbrengingsolie:

Zie pagina 8-1.

Oliehoeveelheid:

0.25 L (0.26 US qt, 0.22 Imp.qt)

- Plaats de vuldop van de eindoverbrengingsolie met de nieuwe o-ring en draai de vuldop vast.
- Controleer het eindoverbrengingshuis op olie lekkage. Zoek in geval van lekkage naar de oorzaak.

Koelvloeistof

DAU20071

Voor iedere rit moet het koelvloeistofniveau worden gecontroleerd. Ook moet de koelvloeistof worden verversd volgens de intervalperioden vermeld in het periodieke smeer- en onderhoudsschema.

DAUM3043

Controleren van het koelvloeistofniveau

- Zet de machine op een vlakke ondergrond en houd deze rechtop.
- Open het voorste opbergcompartiment A. (Zie pagina 3-16.)

OPMERKING

- Het koelvloeistofniveau moet worden gecontroleerd terwijl de motor koud is, temperatuurverschillen zijn namelijk van invloed op het niveau.
- Zorg dat de machine rechtop staat bij het controleren van het koelvloeistofniveau. Wanneer de machine iets schuin staat, kan het niveau al foutief worden afgelezen.

- Controleer het koelvloeistofniveau via het kijkglas.

OPMERKING

Het koelvloeistofniveau moet tussen de merkstrepen voor minimum- en maximumniveau staan.

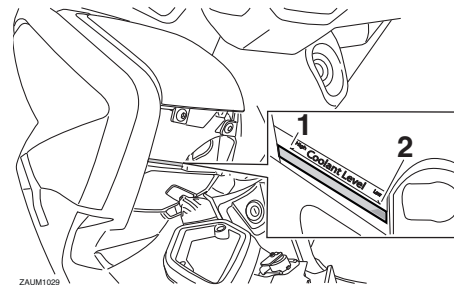

- Merkstreep maximumniveau
- Merkstreep minimumniveau

- Als het koelvloeistofniveau zich op of onder de merkstreep voor het minimumniveau bevindt, verwijder dan paneel B. (Zie pagina 6-9.)
- Open de dop van het koelvloeistofreservoir, en vul koelvloeistof bij tot aan de merkstreep voor maximumniveau. **WAARSCHUWING! Verwijder alleen de dop van het koelvloeistofreservoir. Probeer nooit om de radiatorvuldop te verwijderen als de motor koud is.** [DWA15162] **LET OP:** Als er geen koelvloeistof aanwezig is, gebruik

dan in plaats daarvan gedistilleerd water of onthard leidingwater. Gebruik geen hard water of zout water, dit is schadelijk voor de motor. Als er in plaats van koelvloeistof water is gebruikt, vervang dit dan zo snel mogelijk door koelvloeistof, anders is het systeem niet beschermd tegen vorst en corrosie. Als er water aan de koelvloeistof is toegevoegd, laat dan een Yamaha dealer zo snel mogelijk het anti-vriesgehalte van de koelvloeistof controleren om te voorkomen dat de effectiviteit van de koelvloeistof afneemt. [DCA10473]



ZALM1030

1. Dop koelvloeistofreservoir

Inhoud koelvloeistofreservoir:
0.31 L (0.33 US qt, 0.27 Imp.qt)

6. Sluit de reservoirdop en breng vervolgens het paneel aan.
7. Sluit het voorste opbergcompartiment.

De koelvloeistof verversen

DAU33032

De koelvloeistof moet volgens de intervalperioden vermeld in het periodieke smeeren en onderhoudsschema verversen worden. Laat de koelvloeistof verversen door een Yamaha dealer. **WAARSCHUWING! Probeer nooit om de radiatorvuldop te verwijderen als de motor warm is.** [DWA10382]

Luchtfilterelementen, aftapslangen en luchtfilterelement in V-snaarbehuizing

DAUM3051

De luchtfilterelementen en het luchtfilterelement in de V-snaarbehuizing moeten worden gereinigd volgens de intervalperioden vermeld in het periodieke smeeren- en onderhoudsschema. Reinig alle luchtfilterelementen vaker als u in zeer stoffige of vochtige gebieden rijdt.

Luchtfilterelementen vervangen

1. Zet de scooter op de middenbok.

OPMERKING

Werk als volgt bij beide luchtfilterelementen.

2. Verwijder het deksel van het luchtfilterhuis door de rubber doppen en de schroeven te verwijderen.

PERIODIEK ONDERHOUD EN AFSTELLINGEN

Links

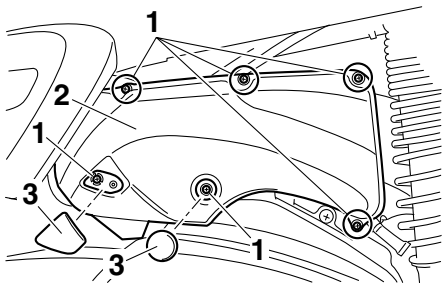

1. Schroef
2. Luchtfilterdeksel
3. Rubber dop

Rechts

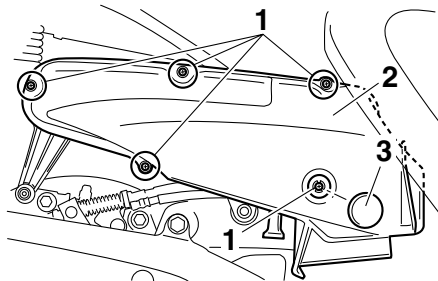

1. Schroef
2. Luchtfilterdeksel
3. Rubber dop

3. Trek het luchtfilterelement uit.

Links

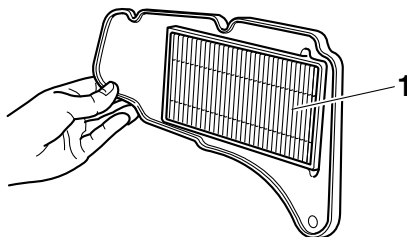

1. Luchtfilterelement

Rechts

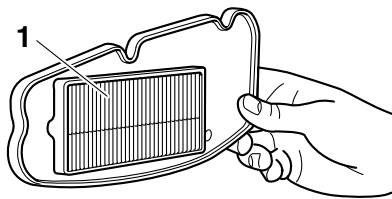

1. Luchtfilterelement

4. Breng een nieuw luchtfilterelement aan in het luchtfilterhuis.
5. Monteer het luchtfilterdeksel door de schroeven aan te brengen. **LET OP: Zorg ervoor dat elk filterelement goed aanligt in de behuizing. Ver-**

vang altijd beide luchtfilterelementen tegelijk om slechte prestaties of beschadiging van de motor te voorkomen. Laat de motor nooit draaien met de filterelementen uitgenomen, hierdoor kunnen de zuiger(s) en/of cilinder(s) overmatig versleten raken. [DCA12924]

6. Breng de rubber doppen aan.

Reinigen van de luchtfilteraftapslangen

1. Controleer of zich in de aftapslang aan de onderzijde van beide luchtfilterhuizen water of vuil heeft verzameld.

Links

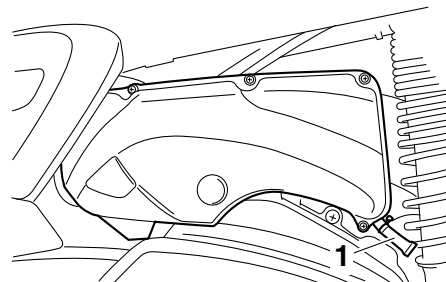

1. Aftapslang luchtfilter

PERIODIEK ONDERHOUD EN AFSTELLINGEN

Rechts

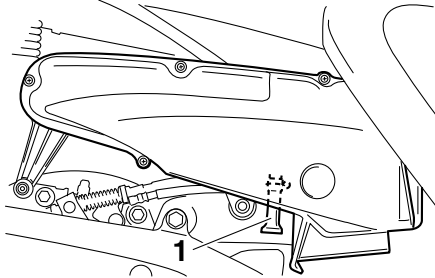

1. Aftapslang luchtfilter

2. Haal de slang los als er vuil of water in zit, reinig hem grondig en breng opnieuw aan.

Reinigen van het luchtfilterelement in de v-snaarbehuizing

1. Verwijder paneel A. (Zie pagina 6-9.)
2. Verwijder het linkerdeksel van het luchtfilter.
3. Verwijder het luchtfilterdeksel op de V-snaarbehuizing door de schroeven te verwijderen.

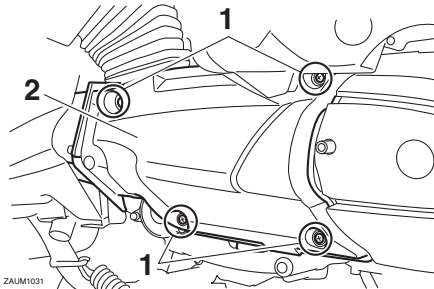

ZAUM1031

1. Schroef
2. Luchtfilterdeksel v-snaarbehuizing

4. Verwijder het luchtfilterelement in de V-snaarbehuizing door de schroeven te verwijderen.

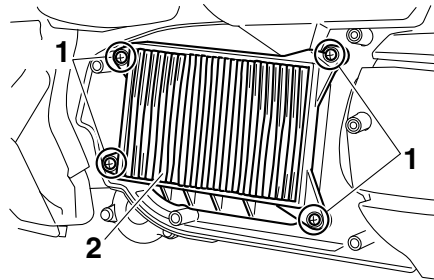

1. Schroef
2. Luchtfilterelement in V-snaarbehuizing

5. Geef een paar tikjes tegen het luchtfilterelement in de V-snaarbehuizing om het meeste stof en vuil te verwijderen en blaas dan het nog achtergebleven vuil weg met perslucht zoals getoond.

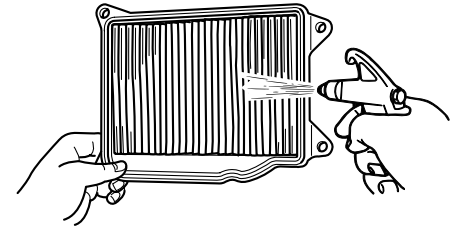

6. Controleer het luchtfilterelement in de v-snaarbehuizing op beschadiging en vervang indien nodig.
7. Monteer het luchtfilterelement in de V-snaarbehuizing door de schroeven aan te brengen. **LET OP: Zorg ervoor dat het filterelement in de V-snaarbehuizing goed in zijn behuizing aanligt.** [DCA12942]
8. Monteer het luchtfilterdeksel van de V-snaarbehuizing door de schroeven aan te brengen.
9. Monteer het linkerdeksel van het luchtfilter.
10. Monteer het paneel.

DAU21385

De vrije slag van de gasgreep controleren

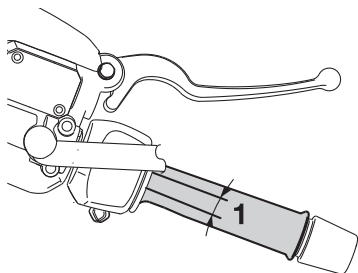

6

1. Vrije slag van gasgreep

De vrije slag van de gasgreep dient bij de binnenrand van de gasgreep 3.0–5.0 mm (0.12–0.20 in) te bedragen. Controleer de vrije slag van de gasgreep regelmatig en laat de vrije slag indien nodig afstellen door een Yamaha dealer.

DAU21402

Klebspeling

De klebspeling kan tijdens gebruik gaan afwijken, waardoor de lucht/brandstof-verhouding kan veranderen en/of het motorgeluid toeneemt. Om dit te voorkomen moet de klebspeling door een Yamaha dealer worden afgesteld volgens de intervalperioden vermeld in het periodieke smeer- en onderhoudsschema.

DAU21877

Banden

Banden zijn het enige contact tussen de machine en het wegdek. Veiligheid onder alle rijomstandigheden hangt af van een relatief klein contactoppervlak met het wegdek. Het is daarom essentieel om de banden te allen tijde in een goede conditie te houden en deze op tijd te vervangen door de voorgeschreven banden.

Bandenspanning

De bandenspanning moet voor elke rit worden gecontroleerd en indien nodig worden bijgesteld.

DWA10504

! WAARSCHUWING

Rijden met deze machine met een onjuiste bandenspanning kan leiden tot verlies van de controle met mogelijk ernstig letsel of overlijden tot gevolg.

- De bandenspanning moet worden gecontroleerd en afgesteld terwijl de banden koud zijn (wanneer de temperatuur van de banden gelijk is aan de omgevingstemperatuur).
- De bandenspanning moet worden aangepast aan de rijnsnelheid en het totale gewicht van rijder, passagier, bagage en accessoires dat voor dit model is vastgesteld.

PERIODIEK ONDERHOUD EN AFSTELLINGEN

Bandenspanning (gemeten op koude banden):

0–90 kg (0–198 lb):

Voor:

220 kPa (2.20 kgf/cm², 32 psi)

Achter:

250 kPa (2.50 kgf/cm², 36 psi)

YP400R 90–185 kg (198–408 lb)

YP400RA 90–181 kg (198–399 lb):

Voor:

220 kPa (2.20 kgf/cm², 32 psi)

Achter:

250 kPa (2.50 kgf/cm², 36 psi)

Maximale belasting*:

YP400R 185 kg (408 lb)

YP400RA 181 kg (399 lb)

* Totaal gewicht van bestuurder, passagier, bagage en accessoires

DWA10512

WAARSCHUWING

Belaad uw machine nooit te zwaar. Rijden met een te zwaar belaste machine kan leiden tot een ongeval.

Inspectie van banden

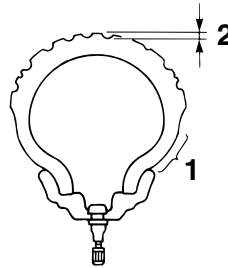

1. Wang van band
2. Bandprofiel diepte

Voor elke rit moeten de banden worden gecontroleerd. Als de bandprofiel diepte op het midden van de band de vermelde limiet heeft bereikt, de band spijkers of stukjes glas bevat of wanneer de wang van de band scheurtjes vertoont, moet de band onmiddellijk door een Yamaha dealer worden vervangen.

Minimale bandprofiel diepte (voor en achter):

1.6 mm (0.06 in)

OPMERKING

De slijtagelimiet voor bandprofiel diepte is voor diverse landen verschillend. Neem altijd de lokale voorschriften in acht.

Bandeninformatie

Dit model is uitgerust met tubeless banden. Banden verouderen, zelfs als ze niet of slechts sporadisch zijn gebruikt. Scheuren in het rubber van het loopvlak en de wang van de band, soms in combinatie met vervorming van het karkas, zijn een teken van veroudering. Oude banden moeten worden gecontroleerd door bandspecialisten om na te gaan of ze geschikt zijn voor verder gebruik.

Na uitgebreide tests zijn alleen de hieronder vermelde banden voor dit model goedgekeurd door Yamaha Motor Co., Ltd.

Voorband:

Maat:

120/70-15 M/C 56S

Fabrikant/model:

MICHELIN/CITY GRIP

SAVA/DIAMONDS MC28

Achterband:

Maat:

150/70-13 M/C 64S

Fabrikant/model:

MICHELIN/CITY GRIP

SAVA/DIAMONDS MC28

DWA10472

 **WAARSCHUWING**

- **Laat sterk versleten banden door een Yamaha dealer vervangen. Rijden op een machine met versleten banden is niet alleen verboden, maar dit heeft ook een averechts effect op de rijstabiliteit, waardoor u de macht over het stuur zou kunnen verliezen.**
- **De vervanging van onderdelen van wielen en remmen, inclusief banden, dient te worden overgelaten aan een Yamaha dealer, die over de nodige vakkundige kennis en ervaring beschikt om dit te doen.**

- **Rijd niet te snel direct na het verwisselen van een band. Het bandoppervlak dient eerst te zijn ingereden voordat het zijn optimale eigenschappen verkrijgt.**

Gietwielen

Let ten aanzien van de voorgeschreven wielen op het volgende voor een optimale prestatie, levensduur en veilige werking van uw voertuig.

- Voor elke rit moeten de velgranden worden gecontroleerd op scheurtjes, verbuiging, kromheid of andere schade. Laat in geval van schade het wiel door een Yamaha dealer vervangen. Probeer het wiel nooit zelf te repareren, hoe klein de reparatie ook is. Vervang een wiel dat vervormd is of haarscheurtjes vertoont.
- Na het vervangen van een wiel of band moet het wiel worden uitgebalanceerd. Een niet uitgebalanceerd wiel zal mogelijk slecht functioneren of kan een slechte wegligging en een verkorte levensduur van de banden tot gevolg hebben.
- Draai na reparatie of vervanging van de achterband de ventielmoer en de borgmoer vast met het voorgeschreven aanhaalmoment.

PERIODIEK ONDERHOUD EN AFSTELLINGEN

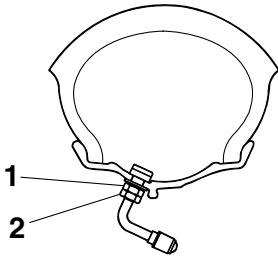

1. Ventielmoer
2. Ventielborgmoer

Aanhaalmomenten:

Ventielmoer:

2.0 Nm (0.20 m·kgf, 1.4 ft·lbf)

Borgmoer ventiel:

3.0 Nm (0.30 m·kgf, 2.2 ft·lbf)

Vrije slag van voor- en achterremhendel controleren

DAU50861

Voor

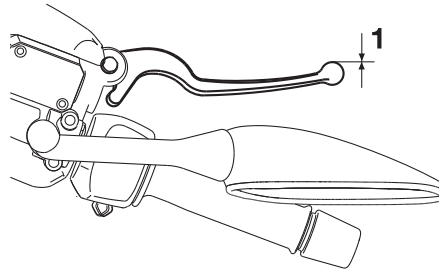

ZAUM1049

1. Geen vrije slag remhendel

Achter

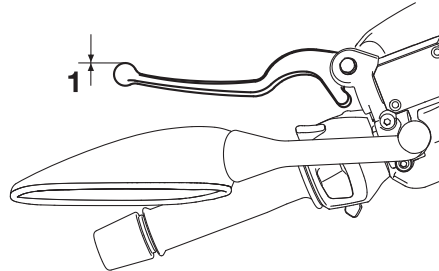

ZAUM1050

1. Geen vrije slag remhendel

Aan de uiteinden van de remhendels mag geen vrije slag aanwezig zijn. Als er toch een vrije slag is, laat dan een Yamaha dealer het remsysteem inspecteren.

DWA14212

WAARSCHUWING

Een zacht of sponzig gevoel in de remhendel kan betekenen dat er lucht in het hydraulisch systeem aanwezig is. Als er lucht in het hydraulisch systeem zit, laat dan het systeem door een Yamaha dealer ontluften voordat de machine wordt gebruikt. Lucht in het hydraulisch systeem heeft een negatief effect op de remwerking, waardoor u de macht over het stuur zou kunnen verliezen met een ongeluk als gevolg.

PERIODIEK ONDERHOUD EN AFSTELLINGEN

Controleren van voor- en achterremblokken

DAU22393

De remblokken in de voor- en achterrem moeten worden gecontroleerd op slijtage volgens de intervalperioden voorgeschreven in het periodieke smeer- en onderhoudsschema.

Remblokken voorrem

DAU22431

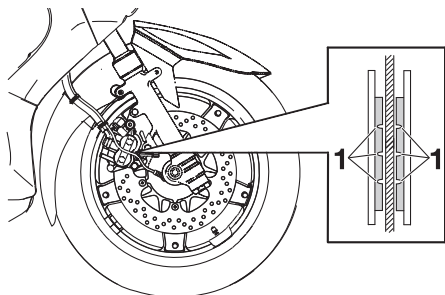

1. Slijtage-indicatorgroef

Elk voorremblok is voorzien van slijtage-indicatorgroeven, zodat het remblok kan worden gecontroleerd zonder de rem te hoeven demonteren. Let op de slijtage-indicatorgroeven om de remblokslijtage te controleren. Wanneer een remblok zover is afgesleten dat de slijtage-indicatorgroeven

vrijwel zijn verdwenen, vraag dan een Yamaha dealer de remblokken als set te vervangen.

Remblokken achterrem

DAU34211

Vraag een Yamaha dealer elk achterremblok op schade te controleren en de remvoeringdikte te meten en laat indien nodig de achterremblokken als set vervangen.

Controleren van remvloeistofniveau

DAU40262

Controleer alvorens te gaan rijden of de remvloeistof boven de merkstreep voor minimumniveau staat. Meet het remvloeistofniveau en let erop dat de bovenzijde van het reservoir horizontaal staat. Vul indien nodig remvloeistof bij.

Voorrem

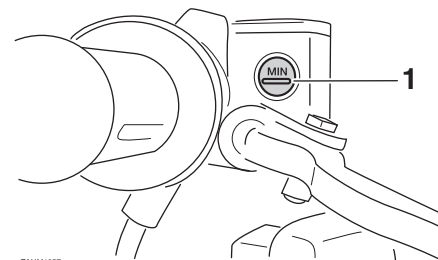

ZAU11057

1. Merkstreep minimumniveau

PERIODIEK ONDERHOUD EN AFSTELLINGEN

Achterrem

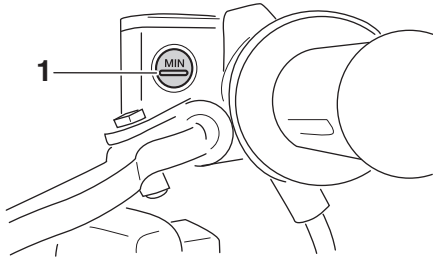

ZAUM1032

1. Merkstreep minimumniveau

Aanbevolen remvloeistof:
DOT 4

DWA16011

WAARSCHUWING

Onjuist uitgevoerd onderhoud kan resulteren in verlies van remvermogen. Neem de volgende voorzorgsmaatregelen in acht:

- Bij een te laag remvloeistofniveau kan lucht binnendringen in het remsysteem, waardoor de remprestaties afnemen.
- Reinig de reservoirdop alvorens deze te verwijderen. Gebruik uitsluitend DOT 4 remvloeistof uit een onaangebroken verpakking.

- Gebruik uitsluitend de aanbevolen remvloeistof, anders kunnen de rubberafdichtingen beschadigd raken met lekkage tot gevolg.
- Vul bij met hetzelfde type remvloeistof. Toevoeging van een ander type remvloeistof dan DOT 4 kan resulteren in een schadelijke chemische reactie.
- Pas op en zorg dat tijdens het bijvullen geen water of stof het remvloeistofreservoir binnendringen. Water zal het kookpunt van de remvloeistof aanzienlijk verlagen zodat dampbelvorming kan optreden en vuil de hydraulisch bediende kleppen van de ABS eenheid kan verstoppen.

DCA17641

LET OP

Remvloeistof kan gelakte of kunststof onderdelen beschadigen. Veeg gemorst remvloeistof steeds direct af.

Naarmate de remblokken afslijten, zal het remvloeistofniveau geleidelijk verder dalen. Een laag remvloeistofniveau kan duiden op versleten remblokken en/of lekkage in het remsysteem. Controleer daarom de remblokken op slijtage en het remsysteem op

lekkage. Vraag als het remvloeistofniveau plotseling sterk is gedaald een Yamaha dealer om een inspectie alvorens verder te rijden.

DAU22733

Remvloeistof verversen

Vraag een Yamaha dealer de remvloeistof te verversen volgens de intervalperioden voorgeschreven in het periodieke smeeren onderhoudsschema. Laat bovendien de oliekeerringen van de hoofdremcilinders, de remklauwen en de remslangen vervangen volgens de intervalperioden of wanneer ze lek of beschadigd zijn.

- Vloeistofafdichtingen: Vervang elke twee jaar.
- Remslangen: Vervang elke vier jaar.

DAU23098

Kabels controleren en smeren

De werking van alle bedieningskabels en de conditie van alle kabels moet voorafgaand aan elke rit worden gecontroleerd en de kabel en kabeleinden moeten indien nodig worden gesmeerd. Vraag een Yamaha dealer een kabel te controleren of te vervangen wanneer deze is beschadigd of niet soepel beweegt. **WAARSCHUWING! Schade aan de buitenbehuizing van kabels kan leiden tot interne roestvorming en storing veroorzaken met de beweging van kabels. Vervang beschadigde kabels zo snel mogelijk om onveilige omstandigheden te voorkomen.** [DWA10712]

Aanbevolen smeermiddel:

Yamaha-kabelsmeermiddel of een ander geschikt kabelsmeermiddel

DAU23115

Controleren en smeren van gasgreep en gaskabel

De werking van de gasgreep hoort voorafgaand aan elke rit te worden gecontroleerd. Daarnaast moet de kabel door een Yamaha dealer worden gesmeerd volgens de intervalperioden vermeld in het periodieke onderhoudsschema.

De gaskabel is voorzien van een rubber afdekking. Zorg ervoor dat de afdekking stevig is aangebracht. Zelfs als de afdekking correct is aangebracht, is de kabel niet volledig beschermd tegen binnendringend water. Let er daarom op dat er geen water direct op de afdekking of kabel komt bij het wassen van de machine. Als de kabel of de afdekking vies wordt, wrijf deze dan schoon met een vochtige doek.

PERIODIEK ONDERHOUD EN AFSTELLINGEN

Smeren van voor- en achterremhendels

DAU23173

Voorremhendel

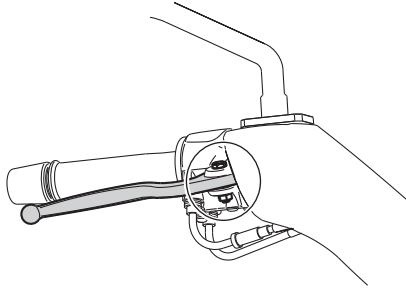

Achterremhendel

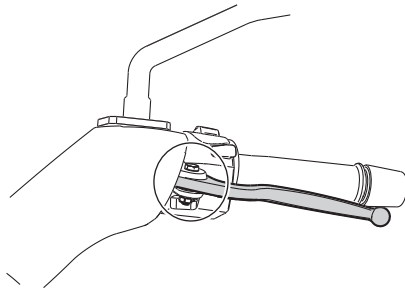

De scharnierpunten van de voor- en achterremhendels moeten worden gesmeerd volgens de intervalperioden voorgeschreven in het periodieke smeer- en onderhoudsschema.

Aanbevolen smeermiddel:
Siliconenvet

Middenbok en zijstandaard controleren en smeren

DAU23215

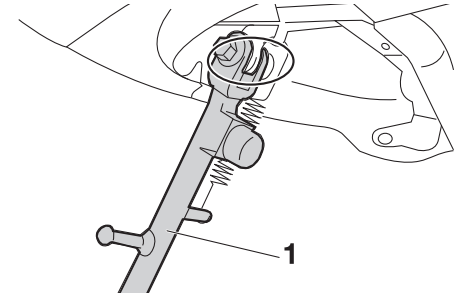

1. Zijstandaard

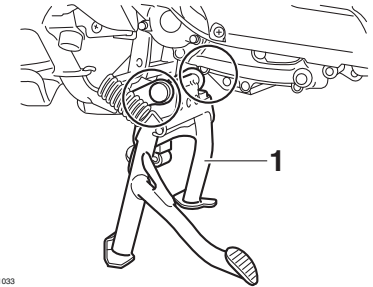

1. Middenbok

De werking van de middenbok en de zijstandaard moet voorafgaand aan elke rit worden gecontroleerd en de scharnierpunten

PERIODIEK ONDERHOUD EN AFSTELLINGEN

ten en de metaal-op-metaal contactvlakken moeten indien nodig worden gesmeerd.

DWA10742

WAARSCHUWING

Als de middenbok of de zijstandaard niet soepel omhoog en omlaag beweegt, vraag dan een Yamaha dealer deze te controleren of te repareren. Een slecht functionerende middenbok of zijstandaard kan het wegdek raken en u afleiden, waardoor u de controle over de machine kunt verliezen.

Aanbevolen smeermiddel:
Lithiumvet

Voorvork controleren

De conditie en de werking van de voorvork moeten als volgt worden gecontroleerd volgens de intervalperioden vermeld in het periodieke smeer- en onderhoudsschema.

Om de conditie te controleren

Controleer de binnenste vorkbuizen op krassen, beschadigingen en overmatige olie lekkage.

Om de werking te controleren

1. Zet de machine op een vlakke ondergrond en houd deze rechtop. **WAARSCHUWING!** Ondersteun de machine zorgvuldig om omvallen en mogelijk letsel te voorkomen.

[DWA10752]

2. Bekrachtig de voorrem en druk het stuur een paar keer stevig naar beneden om te controleren of de voorvork soepel in- en uitveert.

DAU23273

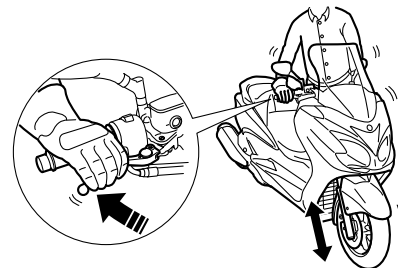

DCA10591

LET OP

Als schade wordt gevonden of de voorvork niet soepel beweegt, vraag dan een Yamaha dealer te repareren of te controleren.

Stuursysteem controleren

DAU45512

Losse of versleten balhoofdplagers kunnen gevaarlijk zijn. De werking van het stuursysteem moet als volgt worden gecontroleerd volgens de intervalperioden vermeld in het periodieke smeer- en onderhoudsschema.

1. Zet de machine op de middenbok.
WAARSCHUWING! Ondersteun de machine zorgvuldig om omvallen en mogelijk letsel te voorkomen.

[DWA10752]

2. Houd de voorvorkpoten aan het onderste uiteinde beet en probeer ze naar voren en achteren te bewegen. Als speling wordt gevoeld, vraag dan een Yamaha dealer het stuursysteem te inspecteren of repareren.

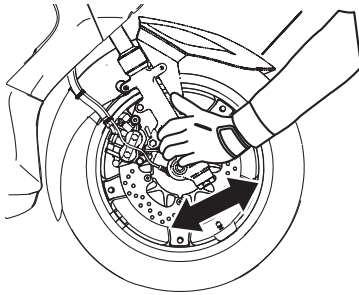

Controleren van wiellagers

DAU23292

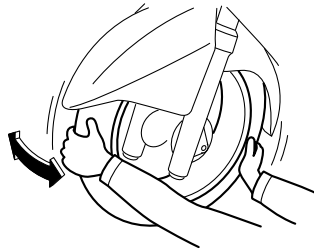

De voor- en achterwiellagers moeten worden gecontroleerd volgens de intervalperioden voorgeschreven in het periodieke smeer- en onderhoudsschema. Als de wielnaaf speling vertoont of het wiel niet soepel draait, vraag dan een Yamaha dealer de wiellagers te controleren.

Accu

DAU46344

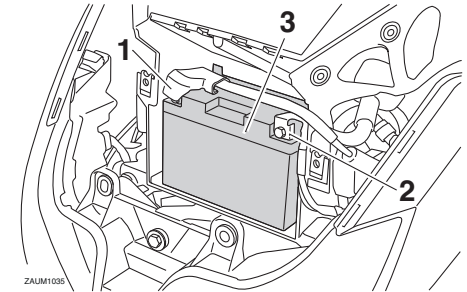

1. Positieve accukabel (rood)
2. Negatieve accukabel (zwart)
3. Accu

De accu bevindt zich achter paneel D. (Zie pagina 6-9.)

Dit model is voorzien van een VRLA (Valve Regulated Lead Acid)-accu. De elektrolyt hoeft niet te worden gecontroleerd en er hoeft geen gedistilleerd water te worden bijgevuld. Het is echter wel nodig om de accukabelverbindingen te controleren en, indien nodig, stevig vast te zetten.

DWA10761

WAARSCHUWING

- Elektrolyt is giftig en gevaarlijk omdat het zwavelzuur bevat, een stof die ernstige brandwonden veroorzaakt. Vermijd contact met de huid, ogen of kleding en bescherm uw

ogen altijd bij werkzaamheden nabij accu's. Voer als volgt **EERSTE HULP** uit als er lichamelijk contact is geweest met elektrolyt.

- **UITWENDIG:** Spoel overvloedig met water.
- **INWENDIG:** Drink grote hoeveelheden water of melk en roep direct de hulp in van een arts.
- **OGEN:** Spoel gedurende 15 minuten met water en roep direct medische hulp in.
- **Accu's produceren het explosieve waterstofgas. Houd daarom vonden, open vuur, sigaretten e.d. uit de buurt van de accu en zorg voor voldoende ventilatie bij acculaden in een afgesloten ruimte.**
- **HOUD DEZE EN ALLE ACCU'S BUITEN BEREIK VAN KINDEREN.**

Om de accu op te laden

Vraag zo snel mogelijk een Yamaha dealer de accu te laden als deze ontladen lijkt te zijn. Vergeet niet dat de accu sneller ontladen raakt als de machine is uitgerust met optionele elektrische accessoires.

DCA16522

LET OP

Voor het opladen van een **VRLA (Valve Regulated Lead Acid)-accu** is een speciale acculader (met constante spanning) vereist. Bij gebruik van een conventionele acculader raakt de accu beschadigd.

Om de accu op te bergen

1. Verwijder de accu als het model langer dan een maand niet wordt gebruikt, laad hem volledig bij en zet dan weg op een koele en droge plek. **LET OP: Draai voordat u de accu verwijderd de sleutel naar "OFF" en haal dan eerst de negatieve kabel en daarna de positieve kabel los.**

[DCA16303]

2. Als de accu langer dan twee maanden wordt weggeborgen, moet deze minstens eenmaal per maand worden gecontroleerd; laad de accu dan indien nodig steeds volledig bij.
3. Laad de accu volledig bij alvorens te installeren. **LET OP: Draai voordat u de accu plaatst de sleutel naar "OFF" en sluit vervolgens eerst de positieve kabel en daarna de negatieve kabel aan.** [DCA16841]

DCA16531

LET OP

Houd de accu steeds opgeladen. Stallen van een ontladen accu kan leiden tot permanente accuschade.

De zekeringen vervangen

DAUM3091

Het zekeringenkastje met de zekeringen voor afzonderlijke circuits bevindt zich achter paneel C. (Zie pagina 6-9.)

OPMERKING

De hoofdzekering, die zich op een andere en moeilijk bereikbare plaats bevindt, moet door een Yamaha dealer worden vervangen.

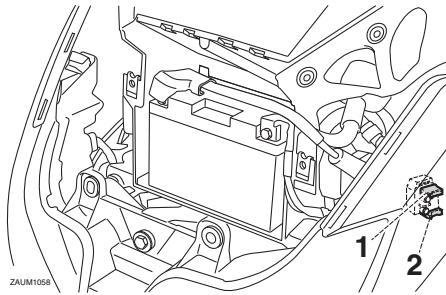

1. Hoofdzekering
2. Reservehoofdzekering

Vervang een zekering voor de afzonderlijke circuits als volgt als deze is doorgebrand.

1. Draai de contactsleutel naar "OFF" en schakel het betreffende elektrische circuit uit.

2. Verwijder de doorgebrande zekering en breng een nieuwe zekering met de voorgeschreven ampèrewaarde aan. **WAARSCHUWING! Gebruik geen zekeringen met een hogere ampèrage dan aanbevolen om ernstige schade aan het elektrische systeem en mogelijk brand te voorkomen.**

[DWA15132]

OPMERKING

De boordgereedschapsset bevat een zekeringentang. Gebruik de tang om een zekering te verwijderen en te plaatsen.

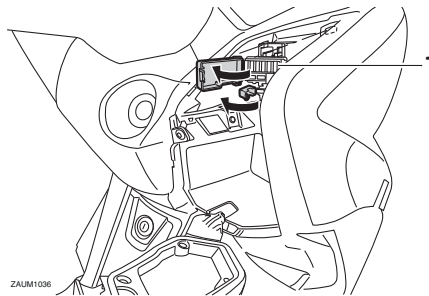

1. Zekeringenkastje

YP400R

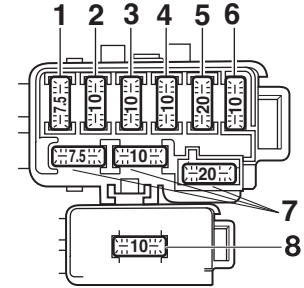

1. Zekering radiatorkoelvin
2. Zekering elektronische regelenheid
3. Backup-zekering
4. Zekering signaleringssysteem
5. Koplampzekering
6. Zekering ontstekingssysteem
7. Reservezekering
8. Zekering alarmverlichtingssysteem

PERIODIEK ONDERHOUD EN AFSTELLINGEN

YP400RA

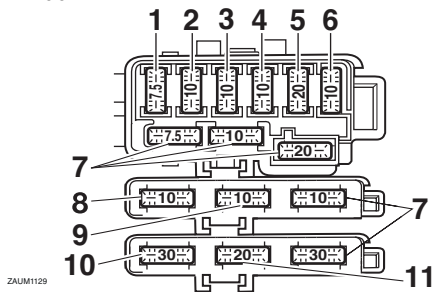

1. Zekering radiatorkoelvin
2. Zekering elektronische regeleenheid
3. Backup-zekering
4. Zekering signaleringssysteem
5. Koplampzekering
6. Zekering ontstekingsysteem
7. Reservezekering
8. Zekering alarmverlichtingssysteem
9. Zekering ABS-regeleenheid
10. Zekering ABS-motor
11. Zekering van de ABS-solenoïdeklep

Voorgeschreven zekeringen:

- Hoofdzekering:
30.0 A
- Zekering ontstekingsysteem:
10.0 A
- Zekering signaleringssysteem:
10.0 A
- Koplampzekering:
20.0 A
- Circuitzekering alarmverlichtingssysteem:
10.0 A
- Zekering radiatorkoelvin:
7.5 A
- Zekering ABS-regeleenheid:
YP400RA 10.0 A
- Zekering ABS-motor:
YP400RA 30.0 A
- Zekering van de ABS-solenoïdeklep:
YP400RA 20.0 A
- Backup-zekering:
10.0 A

3. Draai de contactsleutel naar "ON" en schakel het betreffende elektrische circuit in om te zien of de apparatuur werkt.
4. Als de zekering direct opnieuw doorbrandt, vraag dan een Yamaha dealer het elektrische systeem te controleren.

DAU34242

Koplampgloeilamp vervangen

De koplampen op dit model hebben halogeen gloeilampen. Als een koplampgloeilamp is doorgebrand, laat deze dan door een Yamaha dealer vervangen en laat indien nodig de koplamplichtbundel afstellen.

Achterlicht/remlichtunit

DAU24182

Dit model is uitgerust met een LED-type remlicht/achterlicht.

Als het remlicht/achterlicht niet gaat branden, vraag dan een Yamaha dealer het elektrisch circuit te testen.

Voorste richtingaanwijzer

DAU39881

Als een voorste richtingaanwijzer niet gaat branden, vraag dan een Yamaha dealer het betreffende elektrisch circuit te testen of vervang de gloeilamp.

Gloeilamp achterste richtingaanwijzer vervangen

DAUM3062

1. Zet de scooter op de middenbok.
2. Open het zadel. (Zie pagina 3-15.)
3. Verwijder het achterste opbergcompartiment door de bouten te verwijderen.
4. Verwijder de lampfitting (samen met de richtingaanwijzergloeilamp) door deze linksom te draaien.

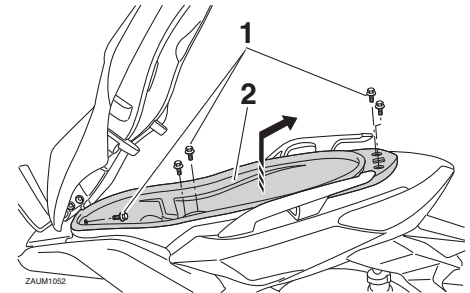

1. Bout
2. Opbergcompartiment
5. Verwijder de defecte gloeilamp door deze in te drukken en linksom te draaien.

PERIODIEK ONDERHOUD EN AFSTELLINGEN

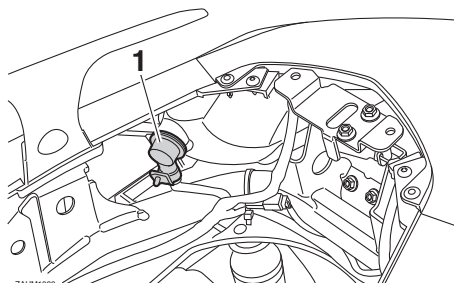

ZAUM1038

1. Fitting gloeilamp richtingaanwijzer

6. Plaats een nieuwe gloeilamp in de fitting, druk deze in en draai rechtsom tot hij stuit.

6

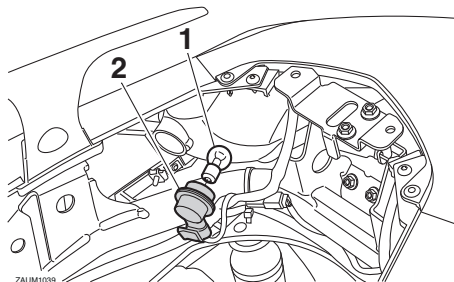

ZAUM1039

1. Gloeilamp richtingaanwijzer
2. Fitting gloeilamp richtingaanwijzer

7. Breng de lampfitting aan (samen met de gloeilamp) door deze rechtsom te draaien.

8. Plaats het achterste opbergcompartiment in de oorspronkelijke positie en breng de bouten aan.
9. Sluit het zadel.

DAUM2203

Gloeilamp in kentekenverlichting vervangen

1. Verwijder de lampfitting (samen met de gloeilamp) door deze naar buiten te trekken.

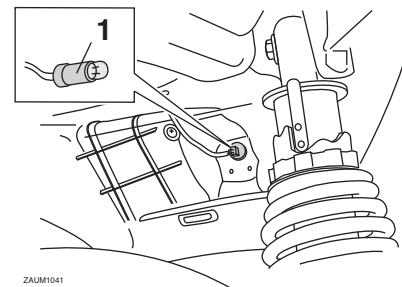

ZAUM1041

1. Gloeilampfitting kentekenverlichting
2. Verwijder de defecte gloeilamp door deze uit te trekken.
3. Steek een nieuwe gloeilamp in de fitting.
4. Breng de lampfitting aan (samen met de gloeilamp) door deze vast te drukken.

Parkeerlicht

DAU54501

Dit model heeft parkeerlichten van het LED-type.

Als een parkeerlicht niet werkt, laat dan een controle uitvoeren door een Yamaha-dealer.

Problemen oplossen

DAU25882

Yamaha scooters ondergaan een grondige inspectie voordat ze vanaf de fabriek op transport gaan, maar tijdens gebruik kunnen toch storingen optreden. Problemen in de brandstof-, compressie- of ontstekings-systemen kunnen bijvoorbeeld de oorzaak zijn van slecht starten of een afname in motorvermogen.

In de volgende storingzoekschema's is een snelle en gemakkelijke werkwijze weergegeven om deze vitale systemen zelf te kunnen controleren. Ga met uw scooter echter wel naar een Yamaha dealer als reparaties nodig zijn, hier zijn vakkundige monteurs aanwezig die beschikken over het benodigde gereedschap en de ervaring en vakken-nis om het nodige onderhoud aan de scooter correct te verrichten.

Gebruik uitsluitend originele Yamaha vervangingsonderdelen. Niet-originele onderdelen lijken misschien op Yamaha onderdelen maar zijn toch vaak van mindere kwaliteit en hebben een kortere levensduur, zodat dan later mogelijk toch dure reparaties nodig zijn.

WAARSCHUWING

DWA15142

Rook niet tijdens het controleren van het brandstofsysteem en let erop dat er geen open vuur of vonken in de omgeving zijn, inclusief waakvlammen van geisers of ovens. Benzine en benzinedampen kunnen vlam vatten of exploderen, met ernstig letsel of schade aan eigendommen tot gevolg.

Storingzoekschema's

Startproblemen of slechte werking van de motor

1. Brandstof

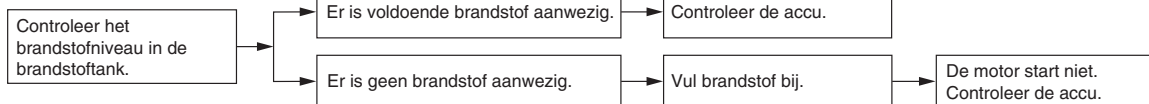

2. Accu

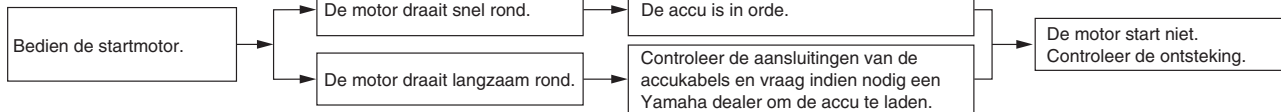

3. Ontsteking

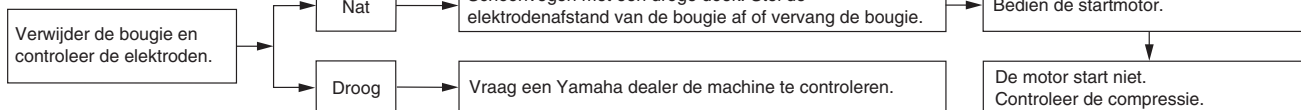

4. Compressie

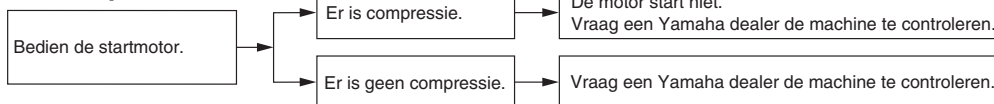

PERIODIEK ONDERHOUD EN AFSTELLINGEN

Oververhitte motor

DWAT1041

WAARSCHUWING

- Verwijder de radiatorvuldop niet terwijl de motor en de koelvloeistofradiator nog heet zijn. Hete vloeistof en stoom kunnen naar buiten spuiten en zo ernstige brandwonden veroorzaken. Wacht tot de motor is afgekoeld.
- Breng een dikke doek, bijvoorbeeld een handdoek, aan over de radiatorvuldop en draai deze dan langzaam linksom tegen de aanslag zodat de nog aanwezige druk kan ontsnappen. Druk de dop omlaag zodra het sissgeluid stopt en draai deze linksom en verwijder de dop.

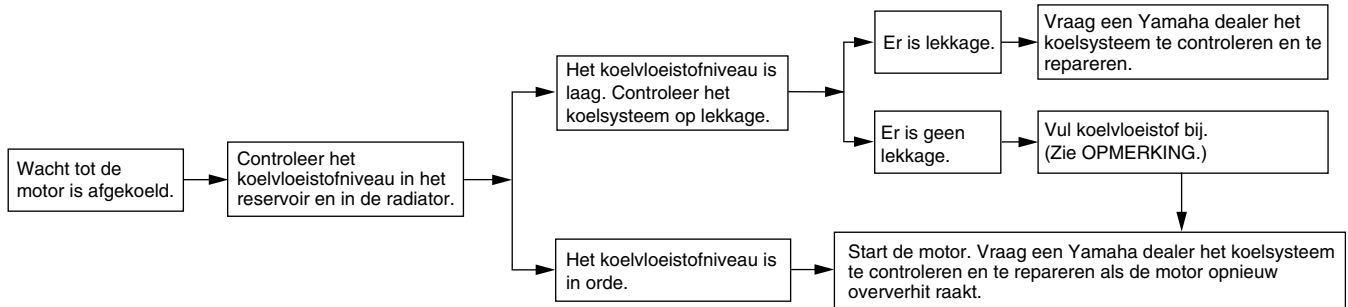

OPMERKING

Als geen koelvloeistof beschikbaar is, kan tijdelijk leidingwater worden gebruikt, maar dit moet wel zo snel mogelijk door de voorgeschreven koelvloeistof worden vervangen.

Matkleur, let op

DAU37834

DCA15193

LET OP

Sommige modellen zijn uitgerust met matkleurige onderdelen. Raadpleeg een Yamaha dealer voor advies over wat voor producten gebruikt moeten worden om het voertuig te reinigen. Het gebruik van een borsteltje, chemische producten of reinigingsmiddelen tijdens het reinigen van deze onderdelen kan het oppervlak bekrassen of beschadigen. Ook was moet niet worden aangebracht op een van de matkleurige onderdelen.

Verzorging

DAU26096

De open constructie van een scooter maakt de fraaie techniek beter zichtbaar, maar de machine is hierdoor ook meer kwetsbaar. Er kan roestvorming en corrosie optreden, ook al zijn hoogwaardige componenten gebruikt. Een roestige uitlaatpijp valt bij een auto niet zo op, bij een scooter is dit echter nadelig voor de algehele aanblik. Regelmatige en correcte verzorging is niet alleen vereist volgens de garantiebepalingen, maar verzekert ook een fraai uiterlijk van de scooter, verlengt de levensduur en verbetert de prestaties.

Alvorens te reinigen

1. Dek de uitlaatdemperopening af met een plastic zak nadat de motor is afgekoeld.
2. Controleer of alle doppen en afdekkpluggen en alle elektrische stekkers en aansluitingen, inclusief de bougie-doppen, stevig zijn bevestigd.
3. Verwijder hardnekkige vervuiling, zoals verbrande olie op het carter, met een ontvetter en een borstel, maar gebruik dergelijke producten nooit op afdichtingen, pakkingen en wielassen. Spoel vuil en ontvetter altijd af met water.

Reinigen

DCA10784

LET OP

- Vermijd het gebruik van sterke en bijtende wielreinigingsmiddelen, vooral bij spaakwielen. Als dergelijke producten toch worden gebruikt om hardnekkig vuil los te maken, laat het reinigingsmiddel dan niet langer inwerken dan is vermeld in de gebruiksinstructies. Spoel vervolgens grondig na met water, laat direct drogen en breng daarna een corrosiewerende spray aan.
- Bij verkeerd reinigen kunnen kunststof delen (zoals stroomlijnpanelen, framepanelen, kuipruiten, koplamplenzen, lenzen van de instrumentenverlichting enz.) en de uitlaatdempers beschadigd raken. Gebruik alleen een zachte, schone doek of een spons met water om kunststof delen te reinigen. Als de kunststof delen met water niet afdoende kunnen worden gereinigd, kan een mild reinigingsmiddel met water worden gebruikt. Spoel reinigingsmiddelresten zorgvuldig af met grote hoeveelheden water, aangezien ze de kunststof delen kunnen beschadigen.

VERZORGING EN STALLING VAN DE SCOOTER

- Gebruik geen bijtende chemische reinigingsmiddelen op kunststof delen. Vermijd het gebruik van doeken of sponzen die in contact zijn geweest met bijtende of schurende reinigingsmiddelen, oplosmiddelen of thinner, brandstof (benzine), roestverwijderingsmiddelen of corrosieremmers, remvloeistof, anti-vries of elektrolyt.
- Gebruik geen hogedrukreinigers of stoomreinigers, omdat dan op de volgende plaatsen water kan doordringen en zo schade kan ontstaan: afdichtingen (van wiel- en achterbruglagers, voorvork en remmen), elektrische componenten (kabelstekkers, messtekkers, instrumenten, schakelaars en verlichting), beluchtungs- en ontluchtungsanlagen.
- Bij scooters met een kuipruit: Gebruik geen bijtende reinigingsmiddelen of harde sponzen, deze veroorzaken dofheid en laten krasjes achter. Sommige reinigingsmiddelen voor kunststof laten eveneens krasjes achter op de kuipruit. Test het product op een klein, niet-zichtbaar gedeelte van de kuipruit om zeker te zijn dat

geen sporen achterblijven op de kuipruit. Als de kuipruit krasjes vertoont, breng dan na wassen een hoogwaardige polish voor gebruik op kunststof aan.

Na normaal gebruik

Verwijder vuil met warm water, een mild reinigingsmiddel en een zachte, schone spons en spoel dan grondig met schoon water. Gebruik een tandenborstel of flessenborstel voor moeilijk bereikbare plekken. Hardnekkig vastzittend vuil en insectenresten laten gemakkelijker los als de bewuste plek alvorens te reinigen een paar minuten met een vochtige doek wordt bedekt.

Na rijden in regen, aan de kust of op bepekelde wegen

Zilte zeelucht en wegenzout waarmee wegen in de winter worden bestrooid hebben in combinatie met water een zeer corrosieve werking; handel daarom als volgt na een rit in een regenbui, nabij de kust of op bepekelde wegen.

OPMERKING

In de winter gestrooid wegenzout kan nog tot in de lente aanwezig blijven.

1. Reinig de scooter met koud water en zachte zeep nadat de motor is afgekoeld. **LET OP: Gebruik geen warm water, dit versnelt de corrosieve werking van het zout.** [DCA10792]
2. Breng met een spuitbus een corrosieverwend middel aan op alle metalen delen, ook op verchromde en vernikkelde componenten, om zo corrosie te voorkomen.

De kuipruit reinigen

Vermijd alkalische of zuurhoudende reinigingsmiddelen, benzine, remvloeistof of enig ander oplosmiddel. Reinig de kuipruit met een doek of spons die is bevochtigd met een mild reinigingsmiddel en was de ruit vervolgens grondig af met water. Gebruik voor extra reiniging Yamaha reinigingsmiddel voor kuipritten of een ander hoogwaardig reinigingsmiddel voor kuipritten. Sommige reinigingsmiddelen voor kunststoffen laten eveneens krasjes achter op de kuipruit. Voer voordat u dergelijk reinigingsmiddel gebruikt eerst een test uit op een gedeelte van de kuipruit dat het zicht niet beïnvloedt en dat niet opvalt.

Na reiniging

1. Droog de scooter met een zeemleren lap of een vochtabsorberende doek.

VERZORGING EN STALLING VAN DE SCOOTER

2. Gebruik een chroompolish om verchromde, aluminium en roestvrijstalen delen te doen glanzen, ook het uitlaatsysteem. (Zelfs thermische verkleuringen op roestvrijstalen uitlaatsystemen kunnen door oppoetsen worden verwijderd.)
3. Het is aan te bevelen om met een spuitbus een corrosiewerend middel aan te brengen op alle metalen delen, ook op verchromde en vernikkelde componenten, om zo corrosie te voorkomen.
4. Gebruik oliespray als universeel schoonmaakmiddel om nog achtergebleven vuil te verwijderen.
5. Werk kleine lakbeschadigingen door steenslag e.d. bij.
6. Zet alle gelakte oppervlakken in de was.
7. Laat de scooter volledig drogen alvorens te stallen of af te dekken.

DWA10943

WAARSCHUWING

Verontreiniging van de remmen of banden kan leiden tot verlies van de controle over de machine.

- **Controleer of er geen olie of was op de remmen of banden zit. Reinig de remschijven en remvoeringen indien nodig met een normale rem-**

schijfreiniger of aceton en spoel de banden schoon met lauw water en een mild reinigingsmiddel.

- **Test voor u de scooter in gebruik neemt eerst de remwerking en het weggedrag in bochten.**

DCA10801

LET OP

- **Breng een geringe hoeveelheid oliespray en was aan en verwijder overtollige hoeveelheden.**
- **Breng oliespray of was nooit aan op rubber of kunststof delen, behandel deze met een daartoe bestemd verzorgingsmiddel.**
- **Vermijd het gebruik van schurende poetsmiddelen, deze tasten de lak aan.**

OPMERKING

- Vraag een Yamaha dealer om advies over de te gebruiken producten.
- Door wassen, regenachtig weer of een vochtig klimaat kan de koplampslens beslagen raken. Inschakelen van de koplamp gedurende een korte periode zal helpen bij de verwijdering van het vocht.

DAU36564

Stalling

Korte termijn

Stal uw scooter steeds op een koele en droge plek en bescherm indien nodig tegen stof met een luchtdoorlatende stallinghoes. Zorg ervoor dat de motor en het uitlaatsysteem zijn afgekoeld alvorens de scooter af te dekken.

DCA10821

LET OP

- **Als de scooter wordt gestald in een slecht geventileerde ruimte of in vochtige toestand wordt afgedekt met een dekzeil, zal water en vocht kunnen binnendringen en roestvorming veroorzaken.**
- **Voorkom corrosie door de machine niet te stallen in een vochtige kelder, een stal (i.v.m. de aanwezigheid van ammoniakdamp) en in een opslagruimte voor sterke chemicaliën.**

Lange termijn

Alvorens uw scooter gedurende meerdere maanden aaneen te stallen:

1. Volg alle instructies op in de paragraaf "Verzorging" in dit hoofdstuk.

VERZORGING EN STALLING VAN DE SCOOTER

2. Vul de brandstoftank en voeg een stabilisatoradditief (indien verkrijgbaar) toe om roestvorming in de tank en achteruitgang van de brandstof te voorkomen.
3. Voer de volgende stappen uit om de cilinder, de zuigerveren etc. te beschermen tegen corrosie.
 - a. Verwijder de bougiedop en de bougie.
 - b. Giet een theelepel motorolie in het bougiegat.
 - c. Breng de bougiedop aan op de bougie en leg dan de bougie zodanig op de cilinderkop dat de elektroden aan massa liggen. (Dit voorkomt vonken tijdens de volgende stap.)
 - d. Laat de motor een paar keer rondraaien op de startmotor. (De cilinderwand wordt zo geolied.)
 - e. Haal de bougiedop los van de bougie en breng dan de bougie en de bougiedop weer aan.
4. Smeer alle bedieningskabels en scharnierpunten van alle hendels en pedalen en van de zijstandaard/middenbok.
5. Controleer de bandspanning en corrigeer deze indien nodig en breng dan de scooter omhoog zodat beide wielen los van de grond zijn. Een andere mogelijkheid is de wielen elke maand iets te draaien, zodat de banden niet op één gedeelte sterker achteruitgaan.
6. Dek de uitlaatdemper af met een plastic zak om te voorkomen dat vocht kan binnendringen.
7. Verwijder de accu en laad deze volledig bij. Berg de accu op een koele en droge plek op en laad deze eens per maand bij. Berg de accu niet op een overmatig koude of warme plek op [onder 0 °C (30 °F) of boven 30 °C (90 °F)]. Zie pagina 6-30 voor meer informatie over het opbergen van de accu.

OPMERKING

Verricht eventueel noodzakelijke reparaties alvorens de scooter te stallen.

[DWA10952]

SPECIFICATIES

Afmetingen:

Totale lengte:
2190 mm (86.2 in)
Totale breedte:
780 mm (30.7 in)
Totale hoogte:
1385 mm (54.5 in)
Zadelhoogte:
785 mm (30.9 in)
Wielbasis:
1565 mm (61.6 in)
Grondspeling:
103 mm (4.06 in)
Kleinste draaicirkel:
2500 mm (98.4 in)

Gewicht:

Rijklaar gewicht:
YP400R 211 kg (465 lb)
YP400RA 215 kg (474 lb)

Motor:

Type motor:
Vloeistofgekoeld, 4-takt, DOHC
Cilinderopstelling:
1-cilinder
Slagvolume:
395 cm³
Boring × slag:
83.0 × 73.0 mm (3.27 × 2.87 in)
Compressieverhouding:
10.60 : 1
Startsysteem:
Elektrische startmotor
Smeersysteem:
Wet sump

Motorolie:

Aanbevolen merk:
YAMALUBE
Type:
SAE 10W-30, 10W-40, 10W-50, 15W-40,
20W-40 of 20W-50

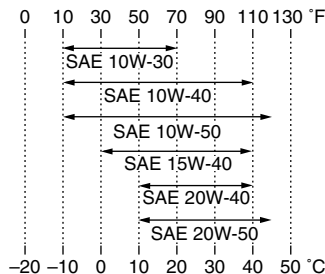

Aanbevolen kwaliteit motorolie:
Type API service SG of hoger, JASO MA
norm
Hoeveelheid motorolie:
Zonder vervanging van oliefilterelement:
1.50 L (1.59 US qt, 1.32 Imp.qt)
Met vervanging van oliefilterelement:
1.70 L (1.80 US qt, 1.50 Imp.qt)

Eindoverbrengingsolie:

Type:
YAMALUBE 10W-40 of SAE 10W-30 type
SE motorolie
Hoeveelheid:
0.25 L (0.26 US qt, 0.22 Imp.qt)

Koelsysteem:

Inhoud koelvloeistofreservoir (tot aan de
merkstreep voor maximumniveau):
0.31 L (0.33 US qt, 0.27 Imp.qt)
Inhoud radiator (inclusief alle leidingen):
1.38 L (1.46 US qt, 1.21 Imp.qt)

Luchtfilter:

Luchtfilterelement:
Papieren element met oliecoating

Brandstof:

Aanbevolen brandstof:
Loodvrije superbenzine (Gasohol (E10)
acceptabel)
Inhoud brandstoftank:
14.0 L (3.70 US gal, 3.08 Imp.gal)
Hoeveelheid reservebrandstof:
2.0 L (0.53 US gal, 0.44 Imp.gal)

Brandstofinjectie:

Gasklepheus:
Het teken van identificatie:
5RUG 20

Bougie(s):

Fabrikant/model:
NGK/CR7E
Elektrodenafstand:
0.7–0.8 mm (0.028–0.031 in)

Koppeling:

Type koppeling:
Droog, automatisch centrifugaal

Versnellingsbak:

Primaire reductieverhouding:
1.000
Eindoverbrenging:
Tandwiel

Secundaire reductieverhouding:
6.643 (31/14 x 42/14)

Type versnellingsbak:
Automatisch, V-snaar

Bediening:
Automatisch centrifugaal

Chassis:

Type frame:
Underbone

Spoorhoek:
28.00 graad

Naspoor:
100 mm (3.9 in)

Voorband:

Type:
Tubeless

Maat:
120/70-15 M/C 56S

Fabrikant/model:
MICHELIN/CITY GRIP

Fabrikant/model:
SAVA/DIAMONDS MC28

Achterband:

Type:
Tubeless

Maat:
150/70-13 M/C 64S

Fabrikant/model:
MICHELIN/CITY GRIP

Fabrikant/model:
SAVA/DIAMONDS MC28

Belading:

Maximale belasting:
YP400R 185 kg (408 lb)
YP400RA 181 kg (399 lb)
(Totaal gewicht van bestuurder, passagier,
bagage en accessoires)

Bandenspanning (gemeten aan koude banden):

Gewichtsverdeling:
0–90 kg (0–198 lb)
Voor:
220 kPa (2.20 kgf/cm², 32 psi)
Achter:
250 kPa (2.50 kgf/cm², 36 psi)

Gewichtsverdeling:
YP400R 90–185 kg (198–408 lb)
YP400RA 90–181 kg (198–399 lb)
Voor:
220 kPa (2.20 kgf/cm², 32 psi)
Achter:
250 kPa (2.50 kgf/cm², 36 psi)

Voorwiel:

Type wiel:
Gietwiel
Velgmaat:
15 x MT3.50

Achterwiel:

Type wiel:
Gietwiel
Velgmaat:
13 x MT4.00

Voorrem:

Type:
Dubbele schijfrem

Bediening:
Bediening met rechterhand
Aanbevolen remvloeistof:
DOT 4

Achterrem:

Type:
Enkele schijfrem
Bediening:
Bediening met linkerhand
Aanbevolen remvloeistof:
DOT 4

Voorwielophanging:

Type:
Telescoopvork
Veer/schokdempertype:
Schroefveer/oliedemper
Veerweg:
110.0 mm (4.33 in)

Achterwielophanging:

Type:
Unit swing
Veer/schokdempertype:
Schroefveer/oliedemper
Veerweg:
92.0 mm (3.62 in)

Elektrische installatie:

Ontstekingsstelsel:
Transistorontsteking
Laadsysteem:
Wisselstroomdynamo met permanente
magneten

Accu:

Model:
GT9B-4

SPECIFICATIES

Voltage, capaciteit:

12 V, 8.0 Ah

Koplamp:

Type gloeilamp:

Halogeenlamp

Gloeilampen voltage, wattage x aantal:

Koplamp:

12 V, 55.0 W x 2

Achterlicht/remlicht unit:

LED

Voorste richtingaanwijzer:

12 V, 10.0 W x 2

Achterste richtingaanwijzer:

12 V, 10.0 W x 2

Parkeerlicht:

LED

Kentekenverlichting:

12 V, 5.0 W x 1

Instrumentenverlichting:

12 V, 2.0 W x 3

Controlelampje grootlicht:

12 V, 1.4 W x 1

Controlelampje richtingaanwijzers:

12 V, 1.4 W x 2

Waarschuwinglampje motorstoring:

12 V, 1.4 W x 1

ABS-waarschuwinglampje:

YP400RA 12 V, 1.4 W x 1

Controlelampje startblokkering:

LED

Zekeringen:

Hoofdzekering:

30.0 A

Koplampzekering:

20.0 A

Zekering signaleringssysteem:

10.0 A

Zekering ontstekingsstelsel:

10.0 A

Zekering radiatorkoelvin:

7.5 A

Circuitzekering alarmverlichtingssysteem:

10.0 A

Zekering ECU (elektronische regeleenheid):

10.0 A

Zekering ABS-regeleenheid:

YP400RA 10.0 A

Zekering ABS-motor:

YP400RA 30.0 A

Zekering van de ABS-solenoïdeklep:

YP400RA 20.0 A

Backup-zekering:

10.0 A

Identificatienummers

DAU48613

Noteer het voertuigidentificatienummer en de gegevens op de modelinformatiesticker in onderstaande ruimtes. Deze gegevens heeft u nodig om reserveonderdelen bij een Yamaha dealer te bestellen of wanneer uw voertuig is gestolen.

VOERTUIGIDENTIFICATIENUMMER:

MODELINFORMATIESTICKER:

Voertuigidentificatienummer

DAU26411

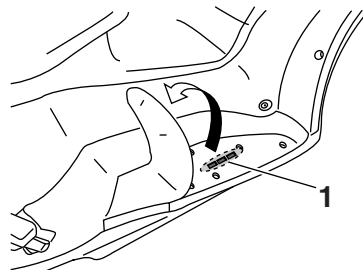

ZAJUM0663

1. Voertuigidentificatienummer

Het voertuigidentificatienummer is ingeslagen op het frame.

OPMERKING

Het voertuigidentificatienummer is bedoeld voor identificatie van uw machine en kan worden gebruikt om deze in uw land aan te melden voor kentekenregistratie.

Modelinformatiesticker

DAU26461

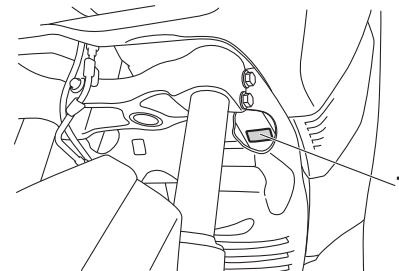

1. Modelinformatiesticker

De modelinformatiesticker is bevestigd op de getoonde locatie. Noteer de informatie op deze sticker in het daartoe bestemde vakje. Deze informatie is nodig om reserveonderdelen te bestellen bij een Yamaha dealer.

INDEX

A

- Aandachtspunten voor veilig rijden 1-5
- ABS (voor modellen met ABS) 3-11
- ABS-waarschuwingslampje
(voor modellen met ABS) 3-3
- Accu 6-30
- Achterlicht/remlichtunit 6-34
- Antidiefstal-alarmsysteem (optie) 3-9

B

- Banden 6-21
- Bougie, controleren 6-11
- Brandstof 3-13
- Brandstofverbruik, tips voor een
zuinig 5-4

C

- Claxonschakelaar 3-10
- Contactslot/stuurslot 3-2
- Controle- en waarschuwingslampjes 3-3
- Controlelampje grootlicht 3-3
- Controlelampjes richtingaanwijzers 3-3
- Controlelampje startblokkeersysteem 3-4

D

- Dimlichtschakelaar 3-10

E

- Eindoverbrengingsolie 6-16

G

- Gasgreep en gaskabel, controleren
en smeren 6-27
- Gereedschapset 6-2
- Gloeilamp kentekenverlichting,
vervangen 6-35
- Gloeilamp richtingaanwijzer (achter),
vervangen 6-34

I

- Identificatienummers 9-1
- Inrijperiode 5-4

K

- Kabels, controleren en smeren 6-27
- Klepspelning 6-21
- Koelvloeistof 6-17
- Koplampgloeilamp, vervangen 6-33

L

- Lichtsignaalschakelaar 3-10
- Luchtfilterelementen, aftapslangen
en luchtfilterelement in
V-snaarbehuizing 6-18

M

- Matkleur, let op 7-1
- Middenbok en zijstandaard,
controleren en smeren 6-28
- Modelinformatiesticker 9-1
- Motorolie en oliefilterelement 6-13
- Multifunctioneel display 3-5

O

- Onderhoud, uitstootcontrolesysteem 6-3
- Opbergcompartimenten 3-16

P

- Panels, verwijderen en aanbrengen 6-9
- Parkeerlicht 6-36
- Parkeren 5-5
- Plaats van de onderdelen 2-1
- Problemen oplossen 6-36

R

- Remhendel, achterrem 3-11
- Remhendels, smeren 6-28
- Remmen 5-3
- Remvloeistofniveau, controleren 6-25

- Remvloeistof, verversen 6-27
- Richtingaanwijzerschakelaar 3-10

S

- Schakelaar alarmverlichting 3-10
- Schokdemperunits, afstellen 3-17
- Smering en onderhoud, periodiek 6-5
- Snelheidsmeter 3-4
- Sneller en langzamer rijden 5-3
- Specificaties 8-1
- Stalling 7-3
- Startblokkeersysteem 3-1
- Starten van de motor 5-1
- Startknop 3-10
- Startpersysteem 3-18
- Storingzoekschema's 6-37
- Stuurschakelaars 3-10
- Stuursysteem, controleren 6-30

T

- Tankdop 3-12
- Toerenteller 3-5

U

- Uitlaatkatalysatoren 3-14

V

- Veiligheidsinformatie 1-1
- Verzorging 7-1
- Voertuigidentificatienummer 9-1
- Voor- en achterremblokken
controleren 6-25
- Voorremhendel 3-11
- Voorste richtingaanwijzer 6-34
- Voorvork, controleren 6-29
- Vrije slag van gasgreep, controleren 6-21
- Vrije slag voor- en achterremhendel,
controleren 6-24

W

Waarschuwingslampje motorstoring	3-3
Wegrijden	5-2
Wielen	6-23
Wielagers controleren	6-30

Z

Zadel	3-15
Zekeringen, vervangen	6-32
Zijstandaard	3-18



MBK Industrie

Z.I. de Rouvroy 02100 Saint Quentin

Société Anonyme au capital de 45 000 000 €

R.C St-Quentin B 329 035 422

PRINTED IN THE NETHERLANDS

2013.09