

MBK

 Lees deze handleiding aandachtig door voordat u deze machine gaat gebruiken.

SKYCRUISER

HANDLEIDING

YP125R

1B9-F819P-D3



Lees deze handleiding aandachtig door voordat u deze machine gaat gebruiken. Deze handleiding dient bij de machine te blijven als deze wordt verkocht.



YAMAHA MOTOR ELECTRONICS CO., LTD.
1450-6, Mori, Mori-machi, Shuchi-gun, Shizuoka-ken, 437-0292 Japan

DECLARATION of CONFORMITY

We

Company: YAMAHA MOTOR ELECTRONICS CO., LTD.

Address: 1450-6, Mori, Mori-Machi, Shuchi-gun, Shizuoka-Ken, 437-0292 Japan

Hereby declare that the product:

Kind of equipment: IMMOBILIZER

Type-designation: SSL-00

is in compliance with following norm(s) or documents:

R&TTE Directive(1999/5/EC)

EN300 330-2 v1.1.1(2001-6), EN60950-1(2001)

Two or Three-Wheel Motor Vehicles Directive(97/24/EC: Chapter 8, EMC)

Place of issue: Shizuoka, Japan

Date of issue: 1 Aug. 2002

Revision record

No.	Contents	Date
1	To change contact person and integrate type-designation.	9 Jun. 2005
2	Version up the norm of EN60950 to EN60950-1	27 Feb. 2006
3	To change company name	1 Mar. 2007

General manager of quality assurance div.

01/Mar/2007
T. Rojati



YAMAHA MOTOR ELECTRONICS CO., LTD.
1450-6, Mori, Mori-machi, Shuchi-gun, Shizuoka-ken, 437-0292 Japan

CONFORMITEITSVERKLARING

Wij,

Bedrijf: YAMAHA MOTOR ELECTRONICS CO., LTD.

Adres: 1450-6, Mori, Mori-machi, Shuchi-gun, Shizuoka-ken, 437-0292 Japan

Verklaren hierbij dat het product:

Type apparaat: STARTBLOKKERING

Typeaanduiding: SSL-00

in overeenstemming is met de volgende norm(en) of documenten:

R&TTE richtlijn(1999/5/EG)

EN300 330-2 v1.1.1(2001-6), EN60950-1(2001)

Richtlijn betreffende motorvoertuigen op twee of drie wielen(97/24/EG: Hoofdstuk 8, EMC)

Plaats van afgifte: Shizuoka, Japan

Datum van afgifte: 1 augustus 2002

Overzicht van wijzigingen

Nr.	Inhoud	Datum
1	Om contactpersoon te wijzigen en typeaanduiding te integreren.	9 juni 2005
2	Overgang van norm EN60950 naar EN60950-1	27 februari 2006
3	Om bedrijfsnaam te wijzigen	1 maart 2007

Algemeen directeur afdeling kwaliteitsbeheer

01/Mar/2007
T. Rojati

Welkom in de wereld van MBK!

Als eigenaar van de YP125R profiteert u van de enorme ervaring en technische kennis van MBK op het gebied van het ontwerpen en fabriceren van hoogwaardige producten, waarmee MBK zijn reputatie van betrouwbaarheid heeft verworven.

Neem rustig de tijd om deze handleiding aandachtig door te lezen, zodat u plezier zult hebben van alle functies van uw YP125R. De Gebruikershandleiding geeft instructies voor de bediening, inspectie en het onderhoud van de scooter, en beschrijft hoe u uzelf en anderen kunt beschermen tegen persoonlijk letsel of schade.

De vele tips in deze handleiding helpen u bovendien om uw scooter in optimale conditie te houden. Als er ten slotte toch nog vragen zijn, aarzel dan niet en neem contact op met de MBK dealer.

Het MBK team wenst u veilig en plezierig rijden toe. En vergeet niet, veiligheid voor alles!

MBK werkt voortdurend aan verbeteringen ten aanzien van productontwerp en kwaliteit. Om deze reden kan er soms sprake zijn van kleine verschillen tussen uw scooter en de beschrijving ervan in deze handleiding, ook al bevat de handleiding de meest recente productinformatie ten tijde van publicatie. Als u vragen hebt over deze handleiding, neem dan contact op met uw MBK dealer.

DWA12411



WAARSCHUWING

Lees deze handleiding aandachtig helemaal door voordat u deze scooter gaat gebruiken.

BELANGRIJKE INFORMATIE IN DE HANDLEIDING

DAU10132

Bijzonder belangrijke informatie is in deze handleiding gemarkeerd met de volgende aanduidingen:

	<p>Dit is het Safety Alert-symbool. Het wordt gebruikt om u te waarschuwen voor risico's op persoonlijk letsel. Volg alle veiligheidsaanwijzingen bij dit symbool op om mogelijk letsel of overlijden te voorkomen.</p>
	<p>Een WAARSCHUWING duidt een gevaarlijke situatie aan die, indien niet vermeden, kan resulteren in ernstig letsel of overlijden.</p>
	<p>De aanduiding LET OP staat bij speciale voorzorgen die moeten worden genomen om schade aan de machine of andere eigendommen te voorkomen.</p>
OPMERKING	<p>De aanduiding OPMERKING staat bij belangrijke informatie die procedures kan vereenvoudigen of verhelderen.</p>

BELANGRIJKE INFORMATIE IN DE HANDLEIDING

DAUS1172

**YP125R
HANDLEIDING
©2008 door YAMAHA MOTOR ESPAÑA S.A.
1e uitgave, Oktober 2008
Alle rechten voorbehouden.
Elke vorm van herdruk
of onbevoegd gebruik
zonder schriftelijke toestemming van
YAMAHA MOTOR ESPAÑA S.A.
is uitdrukkelijk verboden.
Gedrukt in Netherlands.**

INHOUDSOPGAVE

VEILIGHEIDSINFORMATIE	1-1	Richtingaanwijzerschakelaar	3-9	Parkeren.....	5-5
Andere aandachtspunten voor veilig rijden.....	1-4	Claxonschakelaar	3-9	PERIODIEK ONDERHOUD EN AFSTELLINGEN	6-1
BESCHRIJVING	2-1	Startknop	3-9	Boordgereedschapset.....	6-1
Aanzicht linkerzijde	2-1	Schakelaar alarmverlichting	3-10	Periodiek smeer- en onderhoudsschema.....
Aanzicht rechterzijde	2-2	Voorremhendel.....	3-10	Periodiek onderhoudsschema voor het uitstootcontrolesysteem.....	6-2
Bedieningen en instrumenten.....	2-3	Achterremhendel	3-10	Algemeen smeer- en onderhoudsschema.....	6-3
FUNCTIES VAN INSTRUMENTEN EN BEDIENINGEN	3-1	Tankdop	3-11	De stroomlijn- en framepanelen verwijderen en aanbrengen	6-7
Startblokkeersysteem	3-1	Brandstof	3-12	Bougie controleren	6-9
Contactslot/stuurslot	3-2	Uitlaatkatalysatoren	3-13	Motorolie.....	6-10
Controle- en waarschuwingsslampjes	3-3	Bevestigingssteun	3-14	Eindoverbrengingsolie	6-13
Controlelampjes richtingaanwijzers	3-3	Zadel	3-14	Koelvloeistof	6-14
Controlelampje grootlicht	3-3	Opbergcompartimenten.....	3-15	Luchtfilter en luchtfilterelementen in v-snaarbehuizing reinigen	6-15
Waarschuwingsslampje brandstofniveau	3-4	Opbergcompartiment voorzijde.....	3-16	Speling van de gaskabel afstellen	6-16
Waarschuwingsslampje motorstoring	3-4	Opbergcompartiment achterste	3-16	Klepspeling	6-17
Controlelampje startblokkeersysteem	3-4	Afstellen van de schokdemperunits.....	3-17	Banden	6-17
Snelheidsmeter	3-5	Zijstandaard	3-18	Gietwielen	6-19
Brandstofniveaumeter	3-5	Startspersysteem.....	3-19	Vrije slag voor- en achterremhendel	6-20
Temperatuurmeter koelvloeistof	3-5	VOOR UW VEILIGHEID – CONTROLES VOOR HET RIJDEN	4-1	Controleren van voor- en achterremblokken.....	6-20
Multifunctioneel display	3-6	GEBRUIK EN BELANGRIJKE RIJ- INFORMATIE	5-1	Controleren van remvloeistofniveau	6-21
Antidiefstal-alarmsysteem (optie)	3-9	Starten van de motor.....	5-1	Remvloeistof verversen	6-22
Stuurschakelaars	3-9	Wegrijden	5-2		
Dimlichtschakelaar	3-9	Sneller en langzamer rijden	5-3		
		Remmen	5-3		
		Tips voor een zuinig brandstofverbruik	5-4		
		Inrijperiode	5-4		

Kabels controleren en smeren.....	6-22
Controleren en smeren van gasgreep en gaskabel	6-23
Smeren van voor- en achterremhendels.....	6-23
Middenbok en zijstandaard controleren en smeren	6-23
Voorvork controleren	6-24
Stuursysteem controleren.....	6-25
Controleren van wiellagers	6-25
Accu.....	6-25
Zekeringen vervangen	6-27
Koplampgloeilamp vervangen	6-28
Gloeilamp in voorste richtingaanwijzer vervangen.....	6-29
Vervangen van een gloeilamp voor achterlicht/remlicht of van een gloeilamp voor achterste richtingaanwijzer.....	6-30
Gloeilamp in kentekenverlichting vervangen.....	6-31
Parkeerlichtgloeilamp vervangen....	6-32
Problemen oplossen.....	6-33
Storingzoekschema's.....	6-34

VERZORGING EN STALLING VAN DE

SCOOTER.....	7-1
Matkleur, let op	7-1
Verzorging	7-1
Stalling	7-3

SPECIFICATIES.....8-1

GEBRUIKERSINFORMATIE9-1

Identificatienummers	9-1
Sleutelnummer.....	9-1
Voertuigidentificatienummer	9-1
Modelinformatiesticker	9-2

VEILIGHEIDSINFORMATIE

DAU10263

Wees een verantwoordelijke eigenaar

Als eigenaar van de machine bent u verantwoordelijk voor de veilige en juiste bediening ervan.

Scooters zijn tweewielige voertuigen.

Voor een veilig gebruik zijn de toepassing van de juiste rijtechnieken en de ervaring van de bestuurder van belang. Elke bestuurder moet bekend zijn met de volgende vereisten alvorens met deze scooter te gaan rijden.

Hij of zij moet:

- Door een competente informatiebron grondig zijn ingelicht over alle aspecten van scooterrijden.
- Zich houden aan de waarschuwingen en onderhoudseisen zoals vermeld in deze Gebruikershandleiding.
- Grondig getraind zijn in veilige en correcte rijtechnieken.
- Gebruikmaken van professionele technische service, zoals aangegeven in deze Gebruikershandleiding en/of wanneer de mechanische condities dit vereisen.

Veilig rijden

Voer vóór elke rit de controles voor het rijden uit om u ervan te verzekeren dat de machine in veilige staat verkeert. Onvol-

doende inspectie of onderhoud van de machine vergroot het risico op ongeval of schade. Zie pagina 4-1 voor een lijst met controles voor het rijden.

- Deze scooter is gebouwd voor het vervoer van de bestuurder plus een passagier.
- Het niet opmerken en herkennen van scooters door andere weggebruikers vormt de belangrijkste oorzaak van auto-/scooterongevallen. Vaak worden ongevallen veroorzaakt doordat een autobestuurder de scooter niet heeft gezien. Zorg dat u opvalt, dat blijkt het meest effectief om het risico op een dergelijk type ongeval te verminderen.

Dus:

- Draag een jack in felle kleuren.
- Wees extra voorzichtig bij het naderen en passeren van kruisingen, daar doen ongelukken met scooters zich namelijk het meest voor.
- Ga daar rijden waar andere weggebruikers u kunnen zien. Ga niet rijden in de dode zichthoek van een andere weggebruiker.
- Bij veel ongevallen zijn onervaren bestuurders betrokken. Vaak waren bij een ongeval betrokken bestuur-

ders zelfs niet in het bezit van een geldig rijbewijs.

- Zorg dat u bekwaam bent om te rijden en leen uw scooter alleen uit aan ervaren scooterrijders.
- Weet wat u wel en niet aankunt. Door rekening te houden met uw beperkingen helpt u ongelukken voorkomen.
- We raden aan om het scooterrijden te oefenen op plekken waar geen verkeer is, totdat u grondig bekend bent met de scooter en zijn bediening.
- Ongelukken worden vaak veroorzaakt door een fout van de scooterbestuurder. Veel bestuurders houden bij het ingaan van een bocht een te hoge rijsnelheid aan of gaan onvolgende schuinliggen voor de rijsnelheid, waardoor ze wijd uit de bocht komen.
- Neem altijd de maximumsnelheid in acht en rijd nooit sneller dan de wegcondities en het verkeer toestaan.
- Geef altijd richting aan voordat u afslaat of van rijstrook wisselt. Zorg dat andere weggebruikers u kunnen zien.



- De zithouding van de bestuurder en de passagier is belangrijk voor een goede besturing.
 - De bestuurder moet tijdens het rijden beide handen aan het stuur houden en beide voeten op de bestuurdersvoetsteunen, om zo de macht over het stuur te behouden.
 - De passagier hoort steeds de bestuurder, de zadelband of de handgreep, indien aanwezig, met beide handen vast te houden en beide voeten op de passagiersvoetsteunen te houden. Neem nooit een passagier mee die niet in staat is om beide voeten stevig op de passagiersvoetsteunen te zetten.
- Rijd nooit onder invloed van alcohol of andere drugs.
- Deze scooter is uitsluitend ontworpen voor gebruik op verharde wegen. De machine is niet bedoeld voor off-roadgebruik.
- Draag altijd een goedgekeurde helm.
- Draag ook een vizier of een veiligheidsbril. Zonder oogbescherming kan uw zicht door de rijwind verslechteren, waardoor u gevaren mogelijk te laat opmerkt.
- Door een jack, stevige schoenen, een lange broek, handschoenen e.d. te dragen verkleint u de kans op schaafwonden of ontvellingen.
- Draag nooit loszittende kleding, deze kan blijven haken aan schakelhandgrepen of door de wielen worden gegrepen en zo een ongeval of letsel veroorzaken.
- Draag altijd beschermende kleding die uw benen, enkels en voeten bedekt. De motor en het uitlaatsysteem kunnen tijdens en na het rijden zeer heet zijn en brandwonden veroorzaken.
- De hierboven vermelde voorzorgsmaatregelen gelden ook voor passagiers.

Beschermende kleding

Scooterongelukken met dodelijke afloop betreffen meestal hoofdletsel. Het dragen van een helm is de belangrijkste factor bij het voorkomen of reduceren van hoofdletsel.

Vorkom koolmonoxidevergiftiging

De uitlaatgassen van verbrandingsmotoren bevatten koolmonoxide, een dodelijk gas. Inademing van koolmonoxide kan hoofdpijn, duizeligheid, sufheid, misselijkheid, verwarring en uiteindelijk de dood

veroorzaken.

Koolmonoxide is een kleurloos, reukloos, smaakloos gas dat ook aanwezig kan zijn als u geen uitlaatgassen ziet of ruikt. Het koolmonoxideniveau kan zeer snel oplopen, waardoor u het bewustzijn kunt verliezen en uzelf niet meer kunt redden. In afgesloten of slecht geventileerde ruimtes kunnen dodelijke hoeveelheden koolmonoxide dagenlang blijven hangen. Als u symptomen van koolmonoxidevergiftiging ervaart, verlaat de ruimte dan onmiddellijk, ga naar de open lucht en ROEP MEDISCHE HULP IN.

- Laat de motor niet binnen draaien. Zelfs als u ventileert met ventilatoren of open ramen en deuren kan de hoeveelheid koolmonoxide snel oplopen tot gevaarlijke niveaus.
- Laat de motor niet draaien in slecht geventileerde of deels afgesloten ruimtes zoals schuren of garages.
- Laat de motor niet buiten draaien op plaatsen waar de uitlaatgassen in een gebouw kunnen worden getrokken via openingen zoals ramen en deuren.

VEILIGHEIDSINFORMATIE

1

Beladen

Het monteren van accessoires of het vervoer van bagage kan een negatief effect hebben op de rijstabiliteit en het weggedrag als hierdoor de gewichtsverdeling van de scooter verandert. Wees uiterst voorzichtig bij het monteren van accessoires of het beladen van uw scooter, om zo mogelijke ongevallen te vermijden. Pas extra op wanneer u op een scooter rijdt die beladen is of waaraan accessoires zijn gemonteerd. Hieronder volgen naast de informatie over accessoires enkele richtlijnen voor het beladen van uw scooter:

Het totale gewicht van de bestuurder, passagier, accessoires en bagage mag de maximale gewichtslimiet niet overschrijden. **Rijden met een te zwaar belaste machine kan leiden tot een ongeval.**

Maximale belasting:
189 kg (417 lb)

Let op het volgende wanneer u tot deze gewichtslimiet belaaft:

- Het zwaartepunt van bagage en accessoires moet zo laag en zo dicht mogelijk bij de scooter liggen. Bevestig zware goederen zo dicht mogelijk bij het midden van de machine en verdeel het gewicht zo gelijkmatig mogelijk over beide zij-

den om onbalans of instabiliteit te minimaliseren.

- Als gewicht gaat schuiven kan zich een plotselinge onbalans voordoen. Controleer voordat u gaat rijden of accessoires en bagage stevig aan de scooter zijn bevestigd. Controleer de bevestigingspunten voor accessoires en bagage regelmatig.
- Pas de vering aan de te vervoeren bagage aan (alleen voor modellen met instelbare vering) en controleer de toestand en spanning van uw banden.
- Bevestig nooit omvangrijke of zware goederen aan het stuur, de voorvork of het voorwielspatbord. Dergelijke items kunnen een instabiel weggedrag of een te trage reactie op het stuur veroorzaken.
- **Deze machine is niet ontworpen voor het trekken van een aanhanger of bevestiging van een zijspan.**

Originale MBK accessoires

De keuze van accessoires voor uw machine vormt een belangrijke beslissing. Originale MBK accessoires, die alleen verkrijgbaar zijn bij de MBK dealer, zijn door MBK ontwikkeld, getest en goedgekeurd voor gebruik op uw machine.

Veel bedrijven die niet zijn gelieerd aan MBK produceren onderdelen en accessoires of bieden aanpassingssets voor MBK voertuigen. MBK kan niet alle producten testen die deze bedrijven produceren. Om die reden kan MBK accessoires die niet door MBK zijn verkocht of wijzigingen die niet door zijn MBK zijn aangeraden niet goedkeuren of aanbevelen, zelfs niet als deze zijn verkocht en geïnstalleerd door een MBK dealer.

In de handel verkrijgbare onderdelen, accessoires en aanpassingssets

Hoewel er producten verkrijgbaar zijn die qua ontwerp en kwaliteit sterk lijken op originele MBK accessoires, dient u te beseffen dat sommige in de handel verkrijgbare accessoires of aanpassingssets niet geschikt zijn vanwege mogelijke veiligheidsrisico's voor uzelf of anderen. Het monteren van in de handel verkrijgbare producten of het verrichten van aanpassingen die de ontwerp- of bedieningskenmerken van uw machine wijzigen kan het risico op ernstig letsel of overlijden van uzelf of anderen vergroten. U bent verantwoordelijk voor letsel dat voortvloeit uit wijzigingen aan de machine.

Volg bij de montage van accessoires de onderstaande richtlijnen en die vermeld



onder het kopje “Beladen”.

- Monteer nooit accessoires en vervoer nooit bagage als deze een nadelige invloed hebben op de prestaties van uw scooter. Inspecteer het accessoire zorgvuldig alvorens het te gebruiken om te waarborgen dat het de grondspeling of de hellinghoek op geen enkele manier vermindert, de veerweg, de stuuruitslag of de bediening niet beperkt en geen lampen of reflectors afdekt.
- Accessoires die aan of nabij het stuur of de voorvork zijn gemonteerd zullen mogelijk instabiliteit veroorzaken door een foutieve gewichtsverdeling of door aerodynamische effecten. Accessoires aan het stuur of nabij de voorvork moeten zo licht mogelijk zijn en tot een minimum worden beperkt.
- Omvangrijke accessoires kunnen door hun aerodynamisch effect van invloed zijn op de rijstabiliteit van de scooter. De scooter kan door rijwind worden opgetild of bij zijwind instabiel worden. Zulke accessoires kunnen ook instabiliteit veroorzaken terwijl u grote voertuigen inhaalt of door deze wordt ingehaald.

- Sommige accessoires dwingen de bestuurder om een andere dan de normale zitpositie in te nemen. Zo'n verkeerde zitpositie beperkt de bewegingsvrijheid van de bestuurder en kan een comfortabele bediening hinderen, zodat we dergelijke accessoires sterk afraden.
- Wees voorzichtig bij het aanbrengen van elektrische accessoires. Als elektrische accessoires de capaciteit van het elektrisch systeem van de scooter te boven gaan, kan zich een gevaarlijke elektrische storing voordoen waardoor de verlichting of de motor uitvalt.

In de handel verkrijgbare banden en velgen

De banden en velgen die bij uw scooter werden geleverd zijn ontworpen om de mogelijkheden van de machine te ondersteunen en bieden de beste combinatie van rijprestaties, remvermogen en comfort. Andere banden, velgen, maten of combinaties zijn mogelijk niet geschikt. Zie pagina 6-17 voor bandenspecificaties en meer informatie over het vervangen van uw banden.

Andere aandachtspunten voor veilig rijden

- Geef duidelijk richting aan wanneer u een bocht neemt.
- Op een nat wegdek kan remmen uiterst lastig zijn. Vermijd te hard remmen, de scooter zou kunnen slippen. Bedien de remmen rustig wanneer u op een nat wegdek wilt stoppen.
- Minder snelheid bij het naderen van een bocht of een afslag. Trek langzaam op nadat u de bocht hebt genomen.
- Wees voorzichtig bij het passeren van geparkeerde auto's. Een bestuurder merkt u mogelijk niet op en kan het portier openslaan in uw rijrichting.
- Spoorwegovergangen, tramrails, ijzeren platen gebruikt in de wegenbouw en putdeksels worden in natte toestand zeer glad. Minder snelheid en passeer ze voorzichtig. Houd de scooter recht, anders kan hij gaan schuiven.
- De remvoeringen kunnen nat worden bij het wassen van de scooter. Controleer de remmen na het wassen van de scooter, voordat u gaat rijden.

VEILIGHEIDSINFORMATIE

1

- Draag steeds een helm, handschoenen, een lange broek (taps toelopen bij de enkel/omslag, om flapperen te voorkomen), en een felgekleurd jack.
- Vervoer op uw scooter niet te veel bagage. Een overbeladen scooter is onstabiel. Gebruik degelijke snelbinders om bagage aan de bagagedrager vast te binden (indien het voertuig is voorzien van een bagagedrager). Losse bagage beïnvloedt de stabiliteit van de scooter en kan uw aandacht afleiden van het verkeer. (Zie pagina 1-1).

Aanzicht linkerzijde

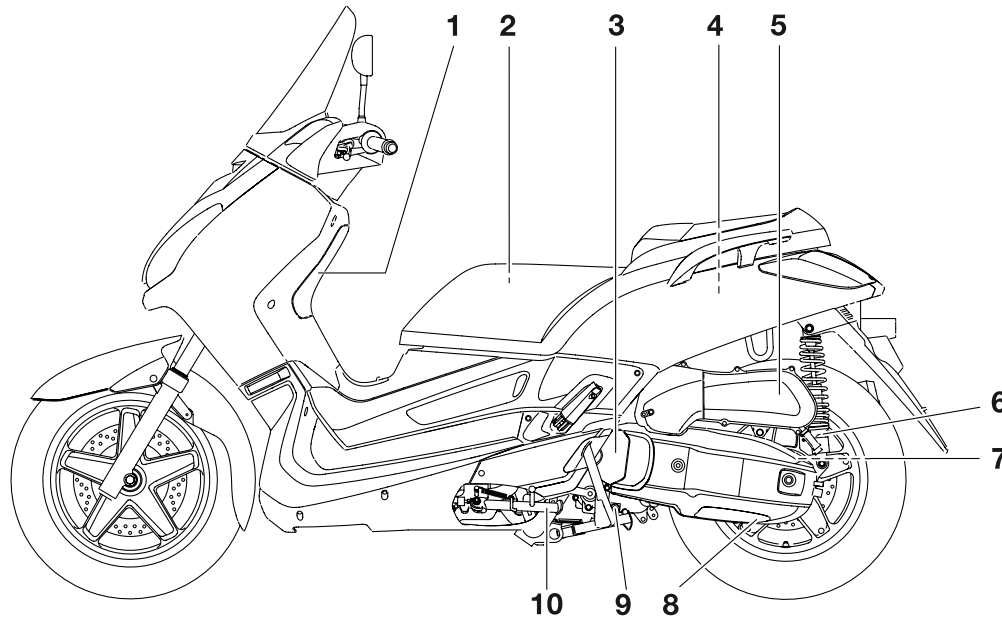

1. Accu (pagina 6-25)
2. Boordgereedschapset (pagina 6-1)
3. Luchtfilterelement in V-snaarbehuizing (pagina 6-15)
4. Achterste opbergcompartiment (pagina 3-16)
5. Luchtfilterelement (pagina 6-15)
6. Stelring voor veervoorspanning schokdemperunit (pagina 3-17)
7. Vuldop versnellingsbakolie (pagina 6-13)
8. Aftapplug versnellingsbakolie (pagina 6-13)

9. Olieaftapplug (pagina 6-10)
10. Zijstandaard (pagina 6-23)

BESCHRIJVING

DAU10420

Aanzicht rechterzijde

2

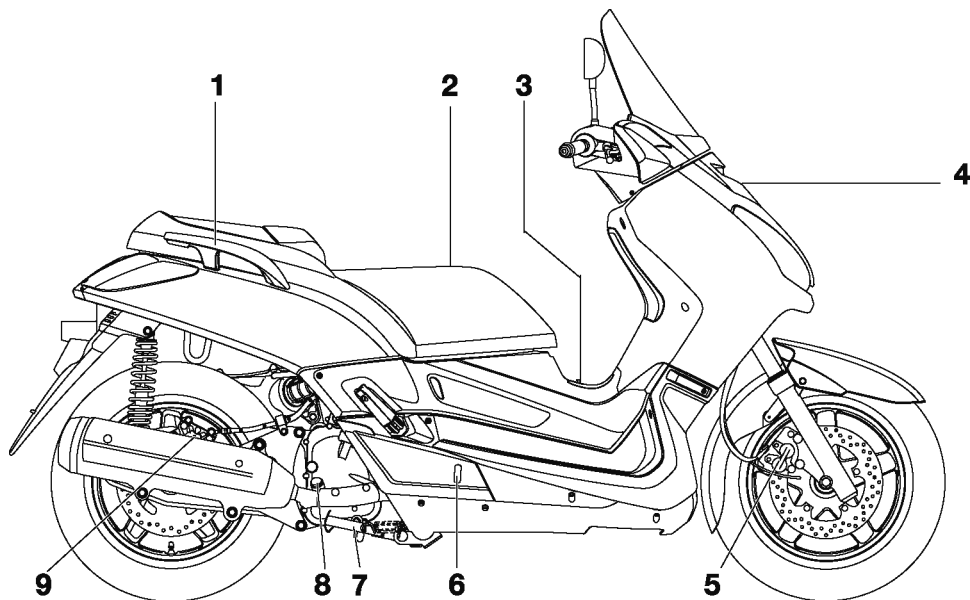

- 1. Handgreep (pagina 5-2)
- 2. Zadel (pagina 3-14)
- 3. Tankdop (pagina 3-11)
- 4. Zekeringen (pagina 6-27)
- 5. Voorremblokken (pagina 6-20)
- 6. Kijkglas koelvloeistofniveau (pagina 6-14)
- 7. Middenbok (pagina 6-23)
- 8. Olievuldop (pagina 6-10)

- 9. Achterremblokken (pagina 6-20)

Bedieningen en instrumenten

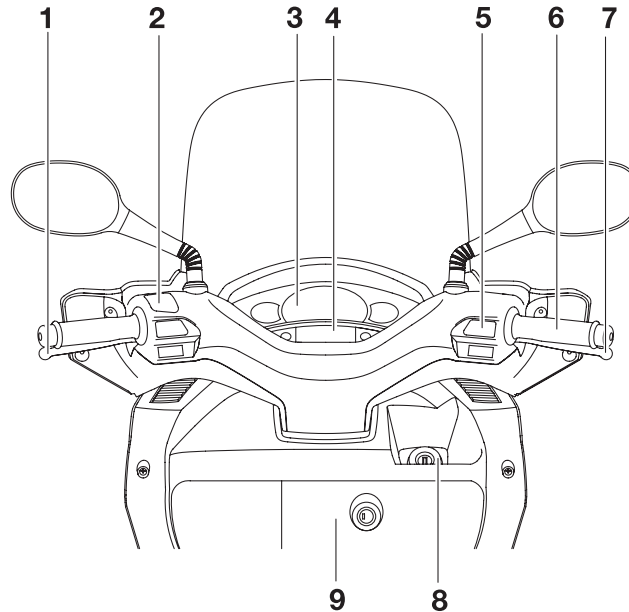

1. Achterremhendel (pagina 3-10)
2. Schakelaargroep linkerstuurzijde (pagina 3-9)
3. Snelheidsmeter (pagina 3-5)
4. Multifunctioneel display (pagina 3-6)
5. Schakelaargroep rechterstuurzijde (pagina 3-9)
6. Gasgreep (pagina 6-16)
7. Voorremhendel (pagina 3-10)
8. Contactslot/stuurslot (pagina 3-2)

9. Voorste opbergcompartiment (pagina 3-16)

FUNCTIES VAN INSTRUMENTEN EN BEDIENINGEN

Startblokkeersysteem

DAU10974

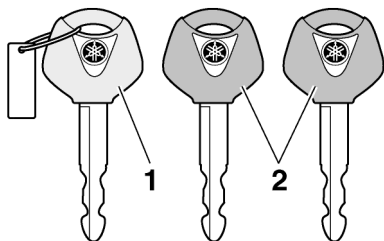

1. Codeersleutel (rood bovendeel)
2. Standaardsleutels (zwart bovendeel)

Dit voertuig is voorzien van een startblokkeersysteem waarmee diefstal kan worden bemoeilijkt door de codering van de standaardsleutels te wijzigen. Het systeem bestaat uit de volgende onderdelen:

- een codeersleutel (met een rood bovendeel)
- twee standaardsleutels (met een zwart bovendeel) die opnieuw kunnen worden gecodeerd
- een transponder (die is geïntegreerd in de codeersleutel)
- een startblokkeereenheid
- een ECU (elektronische regelaar)

- een controlelampje van het startblokkeersysteem (Zie pagina 3-3).

De sleutel met het rode bovendeel wordt gebruikt om de twee standaardsleutels te coderen. Het wijzigen van de codes is een ingewikkelde procedure. Breng het voertuig daarom met alle drie sleutels naar een MBK dealer om deze opnieuw te laten coderen. Gebruik de sleutel met het rode bovendeel niet om met het voertuig te rijden. Deze sleutel dient uitsluitend te worden gebruikt voor het opnieuw coderen van de standaardsleutels. Gebruik altijd een standaardsleutel om met het voertuig te rijden.

DCA11821

LET OP

- **ZORG DAT U DE CODEERSLEUTEL NIET VERLIEST! NEEM DIRECT CONTACT OP MET UW DEALER ALS U HEM VERLOREN HEBT!** Als de codeersleutel verloren is, kunnen de standaardsleutels niet opnieuw gecodeerd worden. U kunt het voertuig dan nog steeds starten met de standaardsleutels, maar als ze opnieuw gecodeerd moeten worden (d.w.z. als er een nieuwe standaardsleutel is gemaakt of als alle sleutels verlo-

ren zijn), dient het gehele startblokkeersysteem vervangen te worden. Daarom wordt u sterk aangeraden een van de standaardsleutels te gebruiken en de codeersleutel op een veilige plek te bewaren.

- Dompel de sleutels nooit in water.
- Stel de sleutels nooit bloot aan extreem hoge temperaturen.
- Leg de sleutels nooit vlakbij magnetische voorwerpen (zoals bijvoorbeeld speakers enz.).
- Plaats nooit voorwerpen die elektrische signalen uitzenden vlakbij de sleutels.
- Plaats nooit zware voorwerpen op de sleutels.
- U mag de sleutels nooit slijpen of de vorm ervan wijzigen.
- U mag het plastic gedeelte van de sleutels nooit demonteren.
- Hang nooit twee sleutels van een startblokkeersysteem aan dezelfde sleutelring.
- Bewaar de standaardsleutels en ook de sleutels van andere startblokkeersystemen altijd op een andere plek dan de codeersleutel van het voertuig.

FUNCTIES VAN INSTRUMENTEN EN BEDIENINGEN

- Houd sleutels van andere start-blokkeersystemen altijd uit de buurt van het contactslot, want anders kunnen ze signaalstoring veroorzaken.

Contactslot/stuurslot

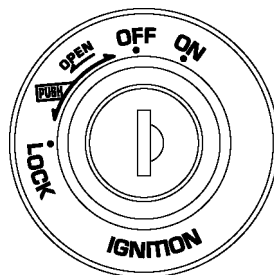

Via het contactslot/stuurslot worden het ontstekingssysteem en de verlichtingssystemen bediend en wordt het stuur vergrendeld.

OPMERKING

Gebruik de standaardsleutel (zwart bovendee) voor het normale gebruik van het voertuig. Bewaar de codeersleutel (rood bovendee) op een veilige plaats om verlies te voorkomen en gebruik de sleutel uitsluitend voor het opnieuw coderen van de standaardsleutels.

DAU10471

DAU34121

ON

Alle elektrische circuits worden voorzien van stroom; de instrumentenverlichting, het achterlicht, de kentekenverlichting en de parkeerlichten gaan branden en de motor kan worden gestart. De sleutel kan niet worden uitgenomen.

OPMERKING

De koplampen gaan automatisch branden wanneer de motor wordt gestart en blijven aan totdat de sleutel naar "OFF" wordt gedraaid of de zijstandaard omlaag wordt bewogen.

DAU10661

OFF

Alle elektrische systemen zijn uitgeschakeld. De sleutel kan worden uitgenomen.

DWA10061

⚠ WAARSCHUWING

Draai nooit de sleutel naar "OFF" of "LOCK" terwijl de machine rijdt. Hierdoor worden de elektrische systemen uitgeschakeld, wat mogelijk kan leiden tot verlies van de controle of een ongeval.

FUNCTIES VAN INSTRUMENTEN EN BEDIENINGEN

DAU10681

LOCK

Het stuur is vergrendeld en alle elektrische systemen zijn uitgeschakeld. De sleutel kan worden uitgenomen.

Om het stuur te vergrendelen

3

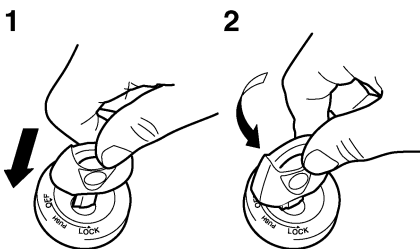

1. Drukken.
2. Draaien.

1. Draai het stuur helemaal naar links.
2. Druk de sleutel in de "OFF"-stand in en draai deze dan naar "LOCK". Houd de sleutel hierbij ingedrukt.
3. Neem de sleutel uit.

Om het stuur te ontgrendelen

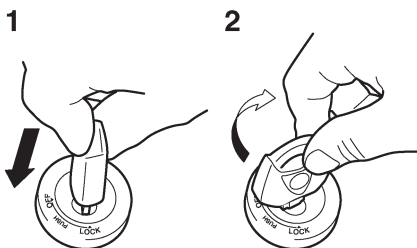





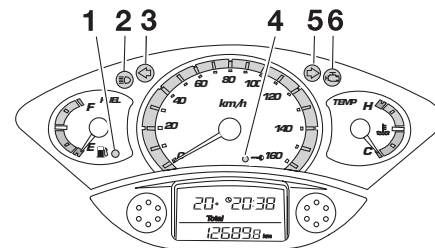

1. Drukken.
2. Draaien.

Druk de sleutel in en draai deze dan naar "OFF". Houd de sleutel hierbij ingedrukt.

DAU11003

Controle- en waarschuwingslampjes



1. Controlelampje brandstofniveau "  "
2. Controlelampje grootlicht "  "
3. Controlelampje linker richtingaanwijzers "  "
4. Controlelampje startblokkering "  "
5. Controlelampje rechter richtingaanwijzers "  "
6. Waarschuwinglampje motorstoring "  "

DAU11030

Controlelampjes richtingaanwijzers " " en " "

Het bijbehorende controlelampje knippert terwijl de schakelaar voor richtingaanwijzers naar de linker- of rechterstand is gedrukt.

DAU11080

Controlelampje grootlicht " "

Dit controlelampje brandt terwijl de koplamp is ingeschakeld voor grootlicht.

FUNCTIES VAN INSTRUMENTEN EN BEDIENINGEN

Waarschuwinglampje brandstofniveau “”

DAU11350

Dit waarschuwinglampje gaat branden wanneer het brandstofniveau daalt tot beneden ca. 2 L (0,53 US gal) (0,44 Imp.gal). Vul in dat geval zo snel mogelijk brandstof bij.

Het elektrisch circuit voor het waarschuwinglampje controleert u door de sleutel naar “ON” te draaien.

Als het waarschuwinglampje niet een paar seconden lang oplicht en dan dooft, vraag dan een MBK dealer om het elektrisch circuit te testen.

DAUT1932

Waarschuwinglampje motorstoring “”

Dit waarschuwinglampje begint te knipperen of blijft branden wanneer een elektrisch systeem dat de motorwerking controleert, defect is. Vraag in dat geval een MBK dealer het zelfdiagnosesysteem te controleren.

Het elektrisch circuit voor het waarschuwinglampje controleert u door de sleutel naar “ON” te draaien. Als het waarschuwinglampje niet een paar seconden lang oplicht en dan dooft, vraag dan een MBK dealer om het elektrisch circuit te testen.

DAU27021

Controlelampje startblokkeersysteem

“”

Het elektrisch circuit voor het controlelampje kan worden gecontroleerd door de sleutel naar “ON” te draaien.

Als het controlelampje niet een paar seconden lang oplicht en dan dooft, vraag dan een MBK dealer om het elektrisch circuit te testen.

Als de sleutel naar “OFF” wordt gedraaid, begint het controlelampje na 30 seconden te knipperen om aan te geven dat het startblokkeersysteem is ingeschakeld. Het controlelampje stopt na 24 uur met knipperen, maar het startblokkeersysteem blijft ingeschakeld.

OPMERKING

Dit model is ook uitgerust met een zelfdiagnosesysteem voor het startblokkeersysteem. Als het startblokkeersysteem niet goed werkt, zal het controlelampje in een bepaald patroon knipperen wanneer de contactsleutel naar “ON” wordt gedraaid. Vraag in dat geval een MBK dealer het zelfdiagnosesysteem te controleren. Als het controlelampje eerst vijfmaal langzaam knippert en dan herhaaldelijk tweemaal snel, betreft het mogelijk een signaalstoring. Als deze fout zich voordoet, probeer dan het volgende.

1. Start de motor met behulp van de codeersleutel.

OPMERKING

Houd andere startblokkeersleutels uit de buurt van het contactslot en bewaar niet meer dan één startblokkeersleutel aan dezelfde sleutelring! Startblokkeersleutels kunnen signaalstoring veroorzaken, waardoor de motor mogelijk niet kan worden gestart.

2. Als de motor start, zet deze dan weer uit en probeer hem opnieuw te starten met de standaardsleutels.
3. Als de motor niet kan worden gestart met een of beide standaardsleutels, breng dan het voertuig, de codeersleutel en beide standaardsleutels naar een MBK dealer en laat de standaardsleutels opnieuw coderen.

FUNCTIES VAN INSTRUMENTEN EN BEDIENINGEN

DAU11591

Snelheidsmeter

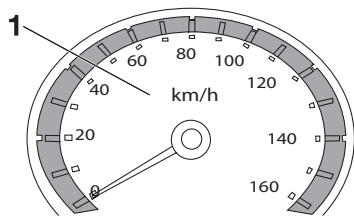

1. Snelheidsmeter

ALLEEN VOOR GROOT-BRITTANNI*

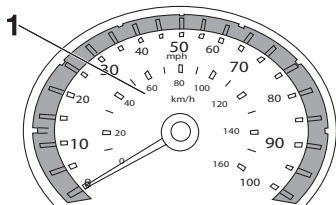

1. Snelheidsmeter

De snelheidsmeter toont de actuele rijshnelheid.

DAUM1471

Brandstofniveaumeter

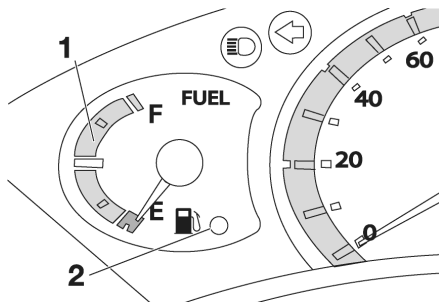

1. Brandstofniveaumeter

2. Waarschuwinglampje brandstofniveau

De brandstofniveaumeter geeft aan hoeveel brandstof in de tank aanwezig is. De naald beweegt naar "E" (leeg) naarmate het brandstofniveau daalt. Wanneer de brandstof in de tank ongeveer 2 L (0,53 US gal) (0,44 Imp.gal) bereikt, gaat het waarschuwinglampje brandstofniveau branden en schakelt het multifunctionele display automatisch naar de "Trip/fuel"-modus. (Zie pagina 3-6). Vul in dat geval zo snel mogelijk brandstof bij.

OPMERKING

Voorkom dat de brandstoftank geheel droog komt te staan.

DAU12172

Temperatuurmeter koelvloeistof

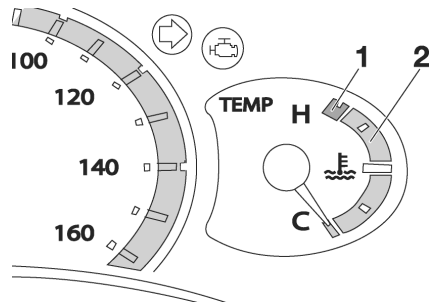

1. Rode zone temperatuurmeter koelvloeistof
2. Temperatuurmeter koelvloeistof

Met de contactsleutel in de stand "ON" geeft de temperatuurmeter voor koelvloeistof de temperatuur van de koelvloeistof aan. De koelvloeistoftemperatuur is afhankelijk van de weersomstandigheden en de motorbelasting. Als de naald bij of in de rode zone staat, zet de machine dan stil en laat de motor afkoelen. (Zie pagina 6-35).

DCA10021

LET OP

Laat de motor niet draaien terwijl deze oververhit is.

FUNCTIES VAN INSTRUMENTEN EN BEDIENINGEN

DAUM2252

Multifunctioneel display

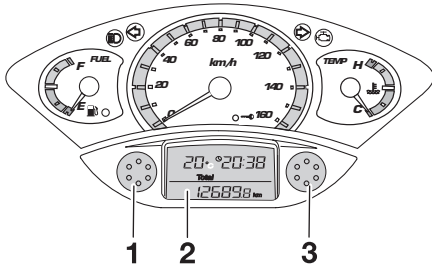

1. "MODE"-toets
2. Multifunctioneel display
3. "SET"-toets

WAARSCHUWING

DWA12312

Zet de machine stil voordat u wijzigingen aanbrengt in de instellingen van het multifunctionele display. Het aanbrengen van wijzigingen tijdens het rijden kan u afleiden en vergroot het risico op een ongeval.

Het multifunctionele display toont de volgende voorzieningen:

- een kilometerteller (die de totale afgelegde afstand toont)
- twee rittellers (die de afgelegde afstand tonen sinds deze voor het laatst op nul zijn gezet, de tijd die is verlo-

pen sinds de rittellers op nul zijn gezet en de gemiddelde gereden snelheid gedurende deze tijd)

- een ritteller voor brandstofreserve (die de afgelegde afstand aangeeft sinds het waarschuwinglampje brandstofreserve aanging)
- een klok
- een omgevingstemperatuurweergave
- een indicator olieversing (die gaat branden wanneer de motorolie moet worden ververs)

OPMERKING

- Voor het Verenigd Koninkrijk wordt de afgelegde afstand aangegeven in mijlen en wordt de temperatuur aangegeven in °F.
- Voor andere landen wordt de afgelegde afstand aangegeven in kilometers en wordt de temperatuur aangegeven in °C.

Kilometerteller- en rittellermodus

Door indrukken van de "MODE"-toets wisselt de weergave volgens onderstaande volgorde tussen kilometerteller "Total" en ritteller "Trip":

Total → Trip 1 → Trip 2 → Trip/fuel → Total

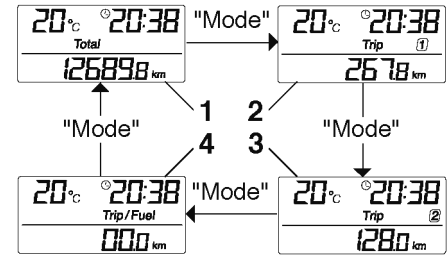

ZAUMES1

1. Total
2. Trip 1
3. Trip 2
4. Trip/Fuel

OPMERKING

De kilometerteller "Trip/fuel" wordt alleen geactiveerd wanneer het waarschuwinglampje brandstofniveau gaat branden.

Door indrukken van de "SET"-toets in de kilometertellermodus wisselt de weergave volgens onderstaande volgorde tussen de verschillende kilometertellerfuncties:

Trip 1 of Trip 2 → Time (tijd) 1 of 2 → Gemiddelde snelheid 1 of 2 → Trip 1 of Trip 2

FUNCTIES VAN INSTRUMENTEN EN BEDIENINGEN

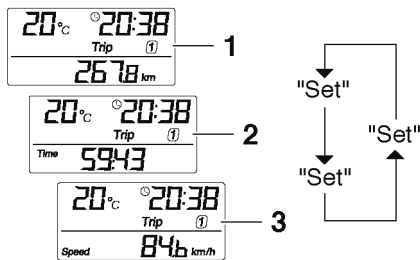

1. Afstand
2. Tijd
3. Gemiddelde snelheid

Als het waarschuwingslampje brandstofniveau gaat branden (Zie pagina 3-5), wisselt de weergave automatisch naar brandstofreserve-ritsteller "Trip/fuel" -modus en wordt de afgelegde afstand vanaf dat punt aangegeven. In dat geval wordt door het indrukken van de "MODE"-toets in de onderstaande volgorde gewisseld tussen de diverse weergaven van rittellers en kilometerteller: Trip/fuel → Trip 1 → Trip 2 → Total → Trip/fuel

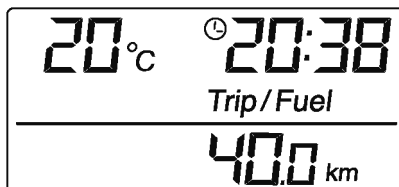

ZAUM0393

Als u de ritteller op nul wilt terugstellen, selecteert u deze met een druk op de "MODE"-toets, waarna u de "SET"-toets minstens 1 seconde lang ingedrukt houdt. Wanneer u de brandstofreserve-ritsteller niet zelf met de hand op nul terugstelt, wordt deze automatisch teruggesteld zodra na het tanken 5 km (3 mi) is gereden en verschijnt de vorige weergavemodus weer.

Klokweergave

De klok op tijd zetten:

1. Houd de "SET"-toets minstens 2 seconden lang ingedrukt terwijl de "Total"-weergave actief is.
2. Als de uuraanduiding begint te knippen, drukt u op de "SET"-toets om de uren in te stellen.

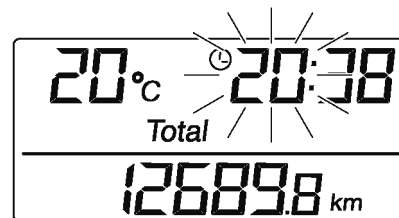

ZAUM0394

3. Druk op de "MODE"-toets en de minutenaanduiding zal gaan knippen.
4. Druk op de "SET"-toets om de minuten in te stellen.
5. Druk op de "MODE"-toets en laat deze dan los om de klok te starten. De weergave keert weer terug naar de "Total"-modus.

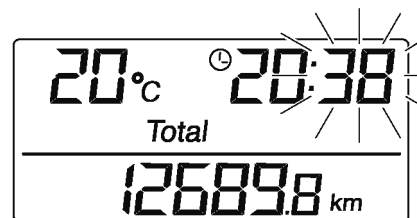

ZAUM0395

FUNCTIES VAN INSTRUMENTEN EN BEDIENINGEN

Omgevingstemperatuurweergave

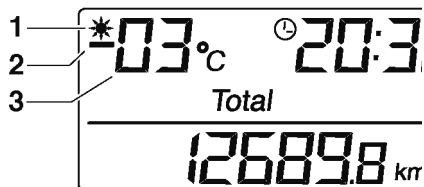

ZALUM0396

1. Waarschuwinglampje vorst “

Deze weergave toont de omgevingstemperatuur vanaf -30 °C (-86 °F) tot 50 °C (122 °F).

Het waarschuwinglampje vorst “

Indicator olieversing “OIL”

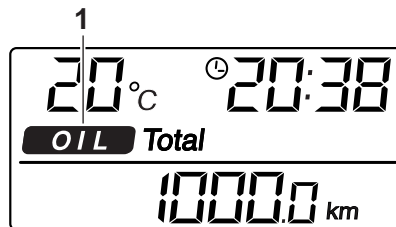

ZALUM0682

1. Indicator olieversing “OIL”

De motorolie moet worden ververs wanneer deze indicator gaat branden. De indicator blijft branden totdat deze wordt teruggesteld. Nadat de motorolie is ververs, stelt u de indicator als volgt terug.

1. Houd de “MODE”-toets en de “SET”-toets ingedrukt en draai de sleutel naar “ON”.
2. Houd de “MODE”-toets en de “SET”-toets nog twee tot vijf seconden ingedrukt.
3. Laat de knoppen los. De indicator olieversing zal nu uitgaan.

OPMERKING

- De indicator olieversing gaat branden na de eerste 1000 km (600 mi), 5000 km (3000 mi) na de eerste 1000 km (600 mi) en daarna om de 6000 km (3600 mi).
- Als de motorolie werd ververs voordat de indicator olieversing brandde (dus voordat de intervalperiode voor olieversing was verstreken), moet de indicator na de olieversing worden teruggesteld zodat het eerstvolgende tijdstip voor olieversing weer correct wordt aangegeven. Na het terugstellen brandt de indicator gedurende twee seconden. Als de indicator niet gaat branden, herhaalt u de procedure.

FUNCTIES VAN INSTRUMENTEN EN BEDIENINGEN

DAU12331

Antidiefstal-alarmsysteem (optie)

Dit model kan door een MBK dealer worden uitgerust met een optioneel antidiefstal-alarmsysteem. Neem contact op met een MBK dealer voor nadere informatie.

3

DAU12347

Stuurschakelaars

Links

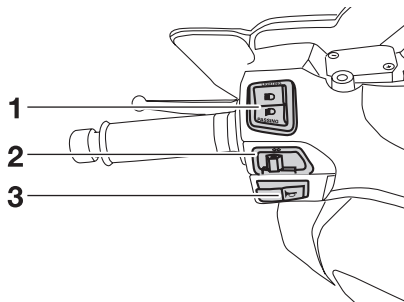

1. Dimlicht- “ D / L ”/lichtsignaal- “ D ” schakelaar
2. Richtingaanwijzerschakelaar “ \leftarrow / \rightarrow ”
3. Claxonschakelaar “ H ”

Rechts

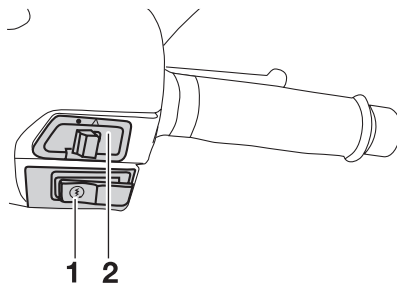

1. Startknop “ S ”
2. Schakelaar alarmverlichting “ Δ ”

DAU12020

Dimlichtschakelaar “ D / L ”

Zet deze schakelaar op “ D ” voor grootlicht en op “ L ” voor dimlicht. Druk de schakelaar in de dimlichtstand omlaag om een lichtsignaal te geven met de koplamp.

DAU12460

Richtingaanwijzerschakelaar “ \leftarrow / \rightarrow ”

Druk deze schakelaar naar “ \rightarrow ” om afslaan naar rechts aan te geven. Druk deze schakelaar naar “ \leftarrow ” om afslaan naar links aan te geven. Na loslaten keert de schakelaar terug naar de middenstand. Om de richtingaanwijzers uit te schakelen wordt de schakelaar ingedrukt nadat hij is teruggekeerd in de middenstand.

DAU12500

Claxonschakelaar “ H ”

Druk deze schakelaar in om een claxon-signaal te geven.

DAU12721

Startknop “ S ”

Druk met de zijstandaard omhoog op deze knop terwijl u de voor- of achterrem bekrachtigt om de motor te starten met de startmotor. Zie pagina 5-1 voor startinstructies voordat u de motor start.

FUNCTIES VAN INSTRUMENTEN EN BEDIENINGEN

DAUM1990

Schakelaar alarmverlichting “⊙”, “▲”
Met de contactsleutel in de stand “ON” zet u deze schakelaar op “▲” voor het inschakelen van de alarmverlichting (gelijktijdig knipperen van alle richtingaanwijzers). Zet deze schakelaar op “⊙” en draai de sleutel naar “OFF” om de alarmverlichting uit te schakelen.

OPMERKING

Zelfs wanneer u de sleutel draait van “ON” naar “OFF” met ingeschakelde alarmverlichting, blijft deze verlichting knipperen, ongeacht de stand van de schakelaar van de alarmverlichting. Als u de alarmverlichting wilt uitschakelen, moet u de sleutel in de stand “ON” zetten en de schakelaar van de alarmverlichting in de stand “⊙”.

De alarmverlichting wordt gebruikt in een noodgeval of om andere verkeersdeelnemers te waarschuwen als uw scooter stilstaat in een mogelijk gevaarlijke verkeerssituatie.

DCA10060

LET OP

Gebruik de alarmverlichting niet gedurende langere tijd, anders kan de accu ontladen raken.

DAU12900

Voorremhendel

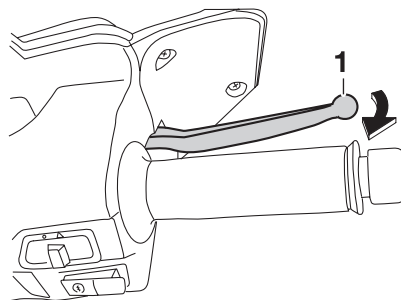

1. Voorremhendel

De voorremhendel bevindt zich aan de rechterstuurgreep. Trek deze hendel naar het stuur toe om de voorrem te bekrachtigen.

DAU12950

Achterremhendel

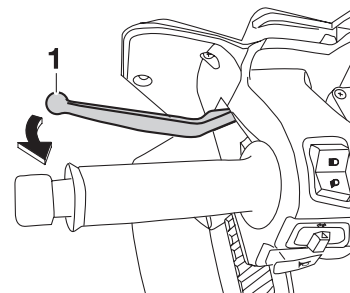

1. Achterremhendel

De achterremhendel bevindt zich aan de linkerstuurgreep. Trek deze hendel naar het stuur toe om de achterrem te bekrachtigen.

FUNCTIES VAN INSTRUMENTEN EN BEDIENINGEN

DAU13175

Tankdop

Om de tankdop te verwijderen

1. Open het slotpaneel door de greep omhoog te trekken.

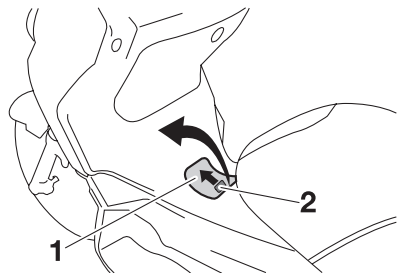

1. Deksel
2. Openingshendel

2. Steek de sleutel in het slot en draai hem rechtsom. Het slot wordt ontgrendeld en de tankdop kan worden verwijderd.

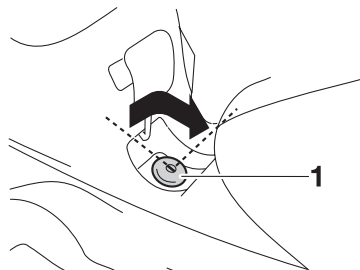

1. Tankdop

Om de tankdop aan te brengen

1. Zet de uitlijnmerktekens tegenover elkaar, steek de tankdop in de tankopening en druk de dop omlaag.

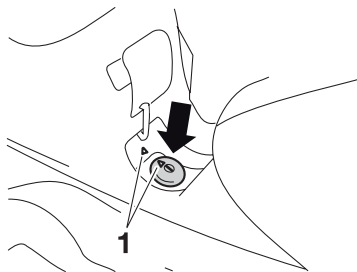

1. Lijn merktekens uit

2. Draai de sleutel linksom naar de oorspronkelijke positie en neem deze dan uit.
3. Sluit het paneel.

DWA11261

WAARSCHUWING

Controleer voor u gaat rijden of de tankdop correct is aangebracht en vergrendeld. Door brandstoflekkage ontstaat brandgevaar.

FUNCTIES VAN INSTRUMENTEN EN BEDIENINGEN

DAU13212

Brandstof

Controleer of er voldoende brandstof in de brandstoftank aanwezig is.

DWA10881

WAARSCHUWING

Benzine en benzinedampen zijn zeer brandbaar. Volg de onderstaande instructies om brand en ontploffing te voorkomen en het letselrisico tijdens het tanken te verlagen.

1. Zet alvorens te tanken de motor af en zorg dat er niemand op de machine zit. Rook nooit tijdens het tanken en tank nooit in de nabijheid van vonken, open vuur of andere ontstekingsbronnen zoals de waakvlammen van geisers en kledingdrogers.
2. Maak de brandstoftank niet te vol. Stop met vullen zodra de brandstof de onderkant van de vulhals heeft bereikt. Omdat brandstof uitzet als deze warm wordt, kan de warmte van de motor of de zon ervoor zorgen dat brandstof uit de brandstoftank stroomt.

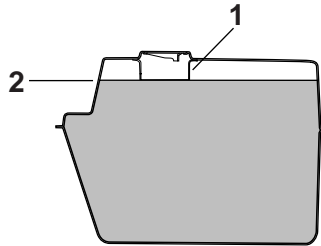

ZALUM0020

1. Vulpijp brandstoftank
2. Brandstofniveau
3. Veeg uitgestroomde brandstof onmiddellijk af. **LET OP: Veeg gemorste brandstof onmiddellijk af met een schone, droge, zachte doek, aangezien de brandstof de gelakte oppervlakken en kunststof delen kan aantasten.** [DCA10071]
4. Draai de tankdop stevig vast.

WAARSCHUWING

DWA15151

Benzine is giftig en kan letsel of overlijden veroorzaken. Spring zorgvuldig om met benzine. Probeer nooit om benzine via de mond over te hevelen. Roep onmiddellijk medische hulp in nadat u benzine heeft ingeslikt, veel benzinedamp heeft ingeademd of benzine in

uw ogen heeft gekregen. Als benzine op uw huid terechtkomt, was deze dan af met water en zeep. Als u benzine op uw kleding morst, trek dan andere kleding aan.

DAU13390

**Voorgeschreven brandstof:
UITSLUITEND LOODVRIJE
SUPERBENZINE**

Inhoud brandstoftank:

12,5 L (3,30 US gal, 2,75 Imp.gal)

Hoeveelheid reservebrandstof (als het waarschuwingslampje brandstofniveau gaat branden):

2 L (0,53 US gal) (0,44 Imp.gal)

3

DCA11400

LET OP

Gebruik uitsluitend loodvrije benzine. Loodhoudende benzine veroorzaakt ernstige schade aan inwendige motonderdelen als kleppen en zuigerveren en ook aan het uitlaatsysteem.

FUNCTIES VAN INSTRUMENTEN EN BEDIENINGEN

Uw MBK motorblok is gebouwd op het gebruik van loodvrije superbenezine met een octaangetal van RON 95 of hoger. Als de motor gaat detoneren (pingelen), gebruik dan benzine van een ander merk. Door loodvrije benzine te gebruiken gaan bougies langer mee en blijven de onderhoudskosten beperkt.

DAU13445

DCA10701

Uitlaatkatalysatoren

Dit voertuig is uitgerust met uitlaatkatalysatoren in het uitlaatsysteem.

DWA10862

WAARSCHUWING

Het uitlaatsysteem is heet nadat de motor heeft gedraaid. Let op het volgende om brandgevaar of brandwonden te voorkomen:

- Parkeer de machine nooit nabij brandgevaarlijke stoffen, zoals op gras of op ander materiaal dat gemakkelijk vlam vat.
- Parkeer de machine op een plek waar voetgangers of kinderen niet gemakkelijk met het hete uitlaatsysteem in aanraking kunnen komen.
- Controleer of het uitlaatsysteem is afgekoeld alvorens onderhoudswerkzaamheden uit te voeren.
- Laat de motor niet langer dan enkele minuten stationair draaien. Lang stationair draaien kan leiden tot oververhitting.

LET OP

Gebruik uitsluitend loodvrije benzine. Bij gebruik van loodhoudende benzine zal onherstelbare schade worden toegebracht aan de uitlaatkatalysator.

FUNCTIES VAN INSTRUMENTEN EN BEDIENINGEN

DAUT1040

Bevestigingssteun

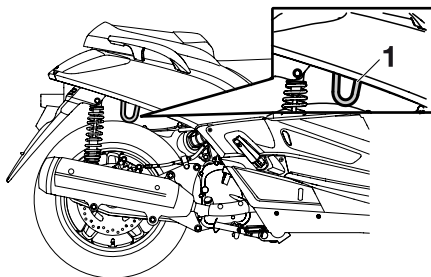

1. Bevestigingssteun

Om diefstal te voorkomen kan de scooter via de bevestigingssteun aan een vaststaand object zoals een lantaarnpaal of hek worden vastgemaakt.

Als u de scooter met een ketting- of kabelslot wilt vastzetten, zet u de scooter op de middenbok, haalt u de ketting of kabel door de bevestigingssteun en om het vaststaande object heen, en doet u de ketting of kabel op slot.

DWAT1020

WAARSCHUWING

Let erop dat u het ketting- of kabelslot verwijdert voordat u gaat rijden, want anders kan de scooter omslaan en schade of letsel veroorzaken.

DAU13932

Zadel

Openen van het zadel

1. Zet de scooter op de middenbok.
2. Steek de sleutel in het contactslot en draai deze dan linksom naar "OPEN".

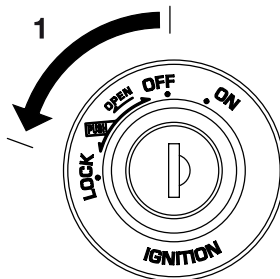

1. Openen.

OPMERKING

Druk de sleutel niet in terwijl u deze draait.

3. Klap het zadel omhoog.

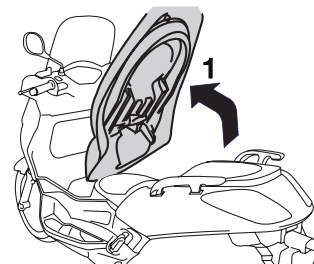

1. Zadel open

Sluiten van het zadel

1. Klap het zadel omlaag en druk dan aan om te vergrendelen.
2. Neem de sleutel uit het contactslot als de scooter onbeheerd wordt achtergelaten.

OPMERKING

Controleer of het zadel stevig is vergrendeld alvorens te gaan rijden.

FUNCTIES VAN INSTRUMENTEN EN BEDIENINGEN

Opbergcompartimenten

Opbergcompartiment voorzijde

DAUT1712

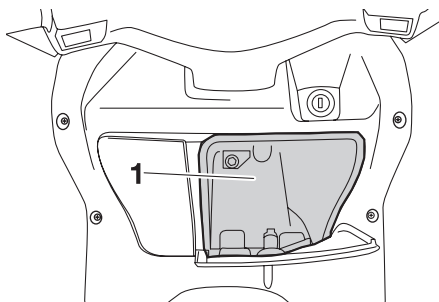

1. Voorste opbergcompartiment

WAARSCHUWING

DWA11191

- Overschrijd het maximumlaadgewicht van 1 kg (2,2 lb) voor het voorste opbergcompartiment niet.
- Overschrijd het maximumgewicht van 189 kg (417 lb) voor het voertuig niet.

Achterste opbergcompartiment

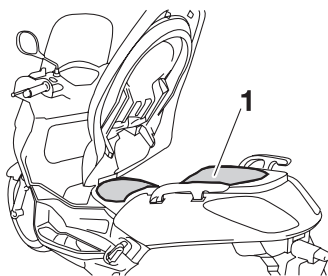

1. Achterste opbergcompartiment

Het achterste opbergcompartiment bevindt zich onder het zadel. (Zie pagina 3-14).

DCAT1030

LET OP

Let op het volgende bij het gebruik van het opbergcompartiment.

- Het opbergcompartiment wordt snel warmer als het is blootgesteld aan direct zonlicht, bewaar hierin dus geen goederen die slecht tegen warmte kunnen.
- Wikkel natte voorwerpen in een plastic zak, om zo vochtig worden van het opbergcompartiment te voorkomen.
- Het opbergcompartiment kan nat worden als de scooter wordt

gewassen, omwikkel te bewaren voorwerpen dus in een plastic zak.

- Bewaar geen waardevolle of brekbare voorwerpen in het opbergcompartiment.

DWAT1051

WAARSCHUWING

- Overschrijd het maximumlaadgewicht van 5 kg (11 lb) voor het achterste opbergcompartiment niet.
- Overschrijd het maximumgewicht van 189 kg (417 lb) voor het voertuig niet.

FUNCTIES VAN INSTRUMENTEN EN BEDIENINGEN

DAU14541

Opbergcompartiment voorzijde Om het opbergcompartiment te openen

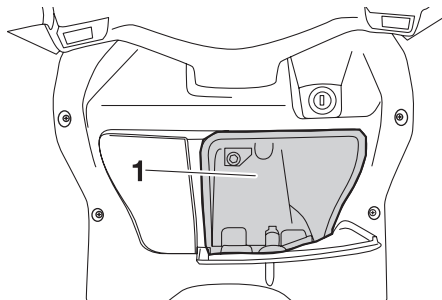

1. Voorste opbergcompartiment

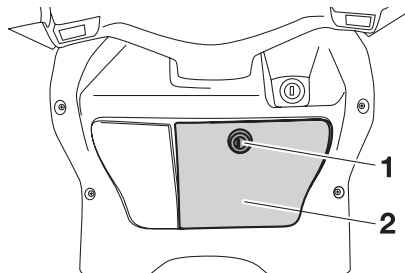

1. Vergrendelen
2. Voorste opbergcompartiment

Steek de sleutel in het slot, draai een kwartslag rechtsom, en trek er dan aan om het deksel van het opbergcompartiment te openen.

Om het opbergcompartiment te sluiten

Duw het deksel van het opbergcompartiment in de originele positie, en verwijder dan de sleutel.

WAARSCHUWING

- Overschrijd het maximumlaadgewicht van 1 kg (2,2 lb) voor het opbergcompartiment niet.
- Overschrijd het maximumgewicht van 189 kg (417 lb) voor het voertuig niet.

DWA10961

DAUT1060

Achterste opbergcompartiment

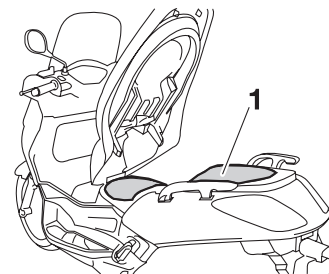

1. Achterste opbergcompartiment

Onder het zadel is een opbergcompartiment aanwezig.

DWA10960

WAARSCHUWING

- Overschrijd het maximumlaadgewicht van 5 kg (11 lb) voor het opbergcompartiment niet.
- Overschrijd het maximumlaadgewicht van 189 kg (417 lb) voor de machine niet.

FUNCTIES VAN INSTRUMENTEN EN BEDIENINGEN

LET OP

DCA10080

Let op het volgende bij het gebruik van het opbergcompartiment.

- Het opbergcompartiment wordt snel warmer als het is blootgesteld aan direct zonlicht, bewaar hierin dus geen goederen die slecht tegen warmte kunnen.
- Wikkel natte voorwerpen in een plastic zak, om zo vochtig worden van het opbergcompartiment te voorkomen.
- Het opbergcompartiment kan nat worden als de scooter wordt gewassen, omwikkel te bewaren voorwerpen dus in een plastic zak.
- Bewaar geen waardevolle of breukbare voorwerpen in het opbergcompartiment.

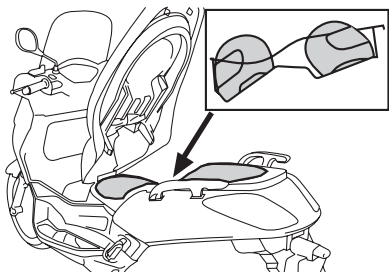

Om twee helmen in het opbergcompartiment op te bergen, plaatst u ze zoals getoond.

OPMERKING

- Sommige helmen kunnen vanwege hun grootte of vorm niet worden weggeborgen in het opbergcompartiment.
- Laat uw scooter niet onbeheerd achter met het zadel open.

Afstellen van de schokdemperunits

DAU14881

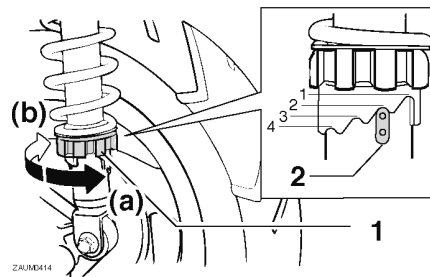

1. Stelling veervoorspanning
2. Positie-indicator

Elke schokdemperunit is uitgerust met een stelling voor veervoorspanning.

DWA10101

LET OP

Probeer nooit voorbij de maximum- of minimuminstellingen te draaien om schade aan het mechanisme te voorkomen.

DWA10210

WAARSCHUWING

Geef beide vorkpoten steeds dezelfde afstelling, anders kan slecht weggedrag en verminderde rijstabiliteit het gevolg zijn.

Stel de veervoorspanning als volgt af.

Draai om de veervoorspanning te verhogen en zo de vering stugger te maken de stelring op beide schokdemperunits in de richting (a). Draai om de veervoorspanning te verlagen en zo de vering zachter te maken de stelring op beide schokdemperunits in de richting (b).

Zet de gewenste inkeping in de stelring tegenover de positie-indicator op de schokdemper.

Afstelling veervoorspanning:

Minimum (zacht):

1

Standaard:

1

Maximum (hard):

4

Zijstandaard

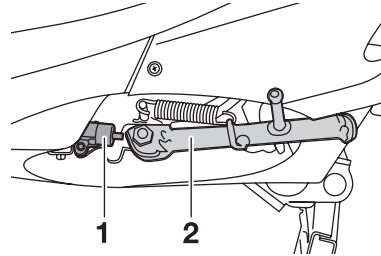

1. Zijstandaardschakelaar
2. Zijstandaard

De zijstandaard bevindt zich aan de linkerzijde van het frame. Trek of druk de zijstandaard met uw voet omhoog of omlaag terwijl u de machine rechtop houdt.

OPMERKING

De ingebouwde sperschakelaar voor de zijstandaard maakt deel uit van het startpersysteem, dat in bepaalde situaties de werking van het ontstekingssysteem blokkeert. (Zie hierna voor een nadere uitleg over het startpersysteem.)

⚠ WAARSCHUWING

Met de machine mag nooit worden gereden terwijl de zijstandaard omlaag staat of niet behoorlijk kan worden opgetrokken (of niet omhoog blijft), anders kan de zijstandaard de grond raken en zo de bestuurder afleiden, waardoor de machine mogelijk onbestuurbaar wordt. Het MBK startpersysteem is ontworpen om de bestuurder te helpen bij zijn verantwoordelijkheid de zijstandaard op te trekken alvorens weg te rijden. Controleer dit systeem daarom regelmatig zoals hierna beschreven en laat het repareren door een MBK dealer als de werking niet naar behoren is.

Startpersysteem

Het startpersysteem (waarvan de zijstandaardschakelaar en de remlichtschakelaars deel uitmaken) heeft de volgende functies:

- Het verhindert starten wanneer de zijstandaard is opgetrokken, terwijl geen der remmen is bekrachtigd.
- Het verhindert starten wanneer een der remmen is bekrachtigd, terwijl de zijstandaard nog omlaag staat.
- Het schakelt een draaiende motor af zodra de zijstandaard omlaag bewogen wordt.

Controleer de werking van het startpersysteem regelmatig volgens de onderstaande procedure.

FUNCTIES VAN INSTRUMENTEN EN BEDIENINGEN

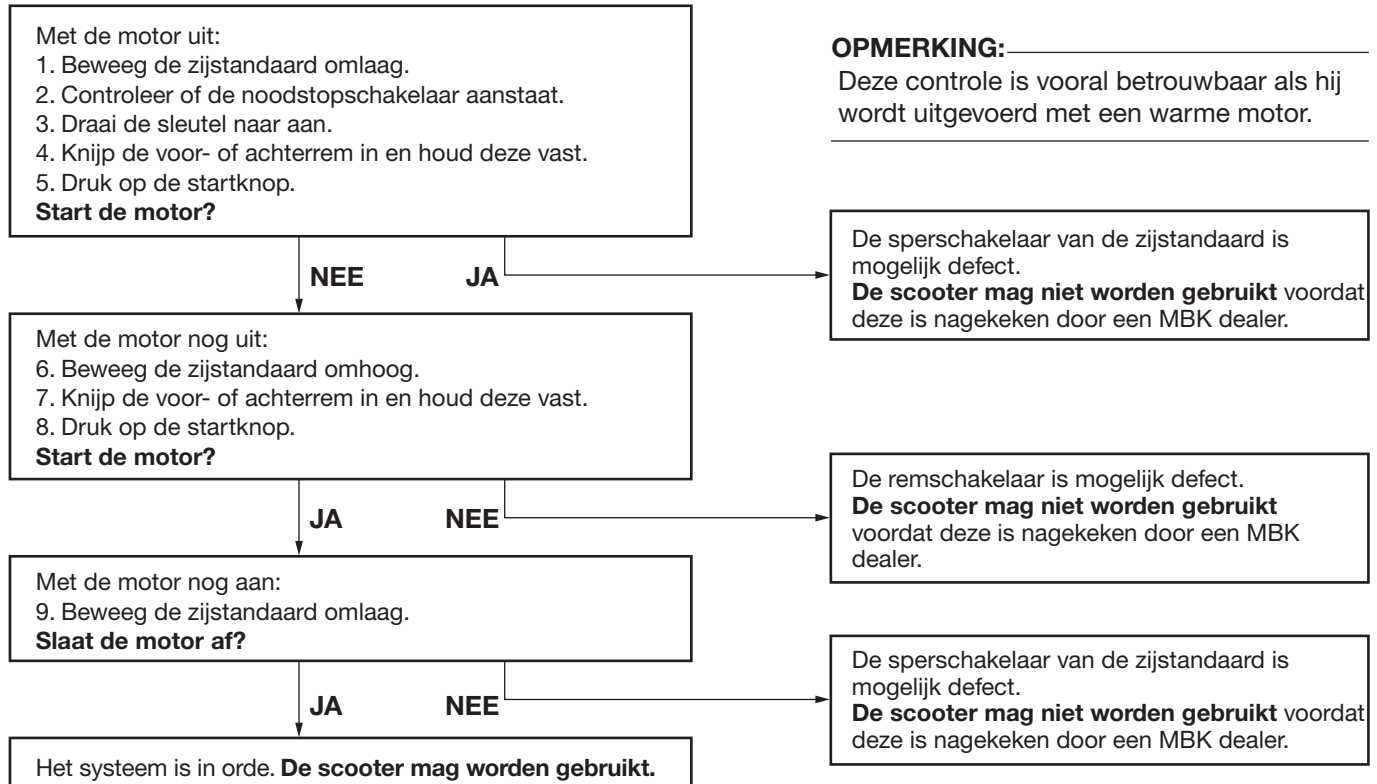

VOOR UW VEILIGHEID – CONTROLES VOOR HET RIJDEN

DAU15596

Inspecteer uw machine voor elk gebruik om te waarborgen dat deze in een veilige werkende staat is. Volg altijd de schema's en procedures voor inspectie en onderhoud in de gebruikershandleiding.

DWA11151

WAARSCHUWING

Onvoldoende inspectie of onderhoud van de machine vergroot het risico op ongeval of schade. Rijd niet met de machine als u een probleem hebt gevonden. Als een probleem niet kan worden opgelost via de procedures in deze handleiding, laat de machine dan nazien door een MBK dealer.

Controleer voor het gebruik van deze machine de volgende punten:

4

ITEM	CONTROLES	PAGINA
Brandstof	<ul style="list-style-type: none">• Controleer het brandstofniveau in de brandstoftank.• Vul indien nodig brandstof bij.• Controleer de brandstofleiding op lekkage.	3-12
Motorolie	<ul style="list-style-type: none">• Controleer het olieniveau in de motor.• Vul indien nodig het aanbevolen type olie bij tot aan het voorgeschreven niveau.• Controleer de machine op olie lekkage.	6-10
Versnellingsbakolie	<ul style="list-style-type: none">• Controleer de machine op olie lekkage.	6-13
Koelvloeistof	<ul style="list-style-type: none">• Controleer het koelvloeistofniveau in het reservoir.• Vul indien nodig de aanbevolen koelvloeistof bij tot aan het voorgeschreven niveau.• Controleer het koelsysteem op lekkage.	6-14
Voorrem	<ul style="list-style-type: none">• Controleer de werking.• Als de koppeling zacht of sponzig aanvoelt, vraag dan een MBK dealer het hydraulisch systeem te ontluchten.• Controleer de vrije slag van de koppelingshendel.• Stel indien nodig bij.• Controleer de remblokken op slijtage.• Vervang indien nodig.• Controleer het vloeistofniveau in het reservoir.• Vul indien nodig het aanbevolen type remvloeistof bij tot aan het voorgeschreven niveau.• Controleer het hydraulisch systeem op lekkage.	6-20, 6-21

VOOR UW VEILIGHEID – CONTROLES VOOR HET RIJDEN

ITEM	CONTROLES	PAGINA
Achterrem	<ul style="list-style-type: none"> • Controleer de werking. • Als de koppeling zacht of sponzig aanvoelt, vraag dan een MBK dealer het hydraulisch systeem te ontlichten. • Controleer de remblokken op slijtage. • Vervang indien nodig. • Controleer het vloeistofniveau in het reservoir. • Vul indien nodig het aanbevolen type remvloeistof bij tot aan het voorgeschreven niveau. • Controleer het hydraulisch systeem op lekkage. 	6-20, 6-21
Gasgreep	<ul style="list-style-type: none"> • Controleer of de werking soepel is. • Controleer de vrije slag van de kabel. • Vraag indien nodig de MBK dealer om de vrije slag van de kabel af te stellen, en de kabel en het kabelhuis te smeren. 	6-23
Wielen en banden	<ul style="list-style-type: none"> • Controleer op schade. • Controleer de conditie van de band en de profieldiepte. • Controleer de bandspanning. • Corrigeer indien nodig. 	6-17, 6-19
Remhendels	<ul style="list-style-type: none"> • Controleer of de werking soepel is. • Smeer indien nodig de hendelscharnierpunten. 	6-23
Middenbok, zijstandaard	<ul style="list-style-type: none"> • Controleer of de werking soepel is. • Smeer indien nodig de scharnierpunten. 	6-23
Framebevestigingen	<ul style="list-style-type: none"> • Controleer of alle moeren, bouten en schroeven stevig zijn vastgezet. • Zet indien nodig vast. 	—
Instrumenten, verlichting, signaleringssysteem en schakelaars	<ul style="list-style-type: none"> • Controleer de werking. • Corrigeer indien nodig. 	—
Zijstandaardschakelaar	<ul style="list-style-type: none"> • Controleer de werking van het startspersysteem. • Als het systeem niet correct werkt, vraag dan een MBK dealer de machine te controleren. 	3-18

GEBRUIK EN BELANGRIJKE RIJ-INFORMATIE

DAU15951

Lees de gebruikershandleiding zorgvuldig door om u vertrouwd te maken met alle bedieningselementen. Als u de werking van een functie of bedieningselement niet begrijpt, vraag dan uw MBK dealer om uitleg.

DWA10271

WAARSCHUWING

Een onvoldoende vertrouwdheid met de bedieningselementen kan leiden tot verlies van de controle, met mogelijk een ongeval of letsel tot gevolg.

5

DAU45310

OPMERKING

Dit model is uitgerust met een hellingshoksensoren, waarbij de motor afslaat bij kanteling. Om de motor na een kanteling weer te starten zet u het contactslot eerst op "OFF" en daarna op "ON". Als u dat niet doet zal de motor niet starten, ondanks dat de motor wordt aangezwengeld als u op de startknop drukt.

DAUM2231

Starten van de motor

DCA10250

LET OP

Zie pagina 5-4 voor instructies over het inrijden van de motor alvorens de machine in gebruik wordt genomen.

Het startspersysteem staat starten alleen toe als de zijstandaard is opgetrokken. Zie pagina 3-19 voor meer informatie.

1. Draai de sleutel naar "ON".
De volgende waarschuwinglampjes en het controlelampje moeten enkele seconden oplichten en dan uitgaan.
 - Waarschuwinglampje brandstofniveau
 - Waarschuwinglampje motorstoring
 - Controlelampje startblokkering

DCA11831

LET OP

Als een waarschuwings- of controlelampje niet dooft, zie dan pagina 3-3 voor een controle van het circuit van het betreffende waarschuwings- of controlelampje.

2. Sluit de gasklep volledig.

3. Start de motor door de startknop in te drukken terwijl de voor- of achterrem wordt bekrachtigd. **LET OP: Trek voor een maximale levensduur van de motor nooit hard op als de motor koud is!** [DCA11041]

Als de motor niet wil starten, laat dan de startknop los, wacht een paar seconden en probeer het dan opnieuw. Iedere startpoging moet zo kort mogelijk duren om de accu te sparen. Laat de startmotor nooit langer dan 10 seconden achtereen draaien. Als de motor niet wil starten draai dan de gasgreep 1/8 slag open en probeer het nog eens.

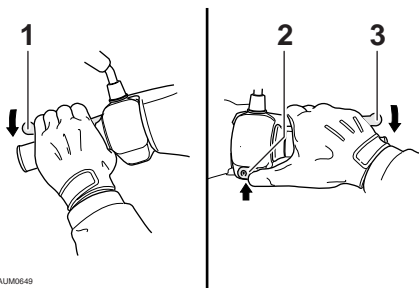

ZALUM0649

1. Achterremhendel
2. Startknop
3. Voorremhendel

Wegrijden

DAU16761

OPMERKING

Laat de motor warmdraaien voordat u wegrijdt.

1. Houd met uw linkerhand de achterremhendel ingedrukt, houd met uw rechterhand de rechterhandgreep vast en duw de scooter van de middenbok af.

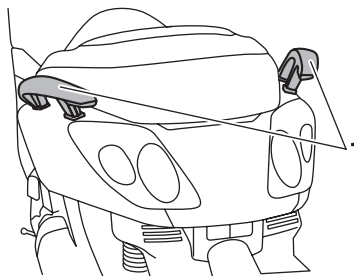

1. Handgreep
2. Ga schrijlings op het zadel zitten en stel de achteruitkijkspiegels af.
3. Zet de richtingaanwijzers aan.

4. Controleer op tegemoetkomend verkeer en draai voorzichtig aan de gasgreep (rechts) om weg te rijden.
5. Schakel de richtingaanwijzers uit.

GEBRUIK EN BELANGRIJKE RIJ-INFORMATIE

DAU16780

Sneller en langzamer rijden

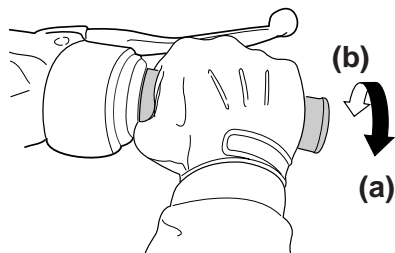

ZAUM0199

5 De rijsnelheid wordt geregeld door de gasgreep open of dicht te draaien. Draai de gasgreep richting (a) om sneller te gaan rijden. Draai de gasgreep richting (b) om langzamer te gaan rijden.

DAU16793

Remmen

DWA10300

⚠ WAARSCHUWING

- Vermijd hard en abrupt remmen (met name wanneer u naar één kant overhelt). De scooter zou namelijk kunnen slippen of omvallen.
- Spoorwegovergangen, tramrails, ijzeren platen gebruikt in de wegenbouw en putdeksels worden in natte toestand zeer glad. U dient deze obstakels daarom met aangepaste snelheid te naderen en voorzichtig te passeren.
- Onthoud dat remmen op een nat wegdek veel moeilijker is.
- Rijd langzaam heuvelafwaarts, remmen kan tijdens afdalingen soms lastig zijn.

1. Sluit de gasklep volledig.
2. Bekrachtig de voor- en achterrem gelijktijdig en oefen daarbij geleidelijk meer druk uit.

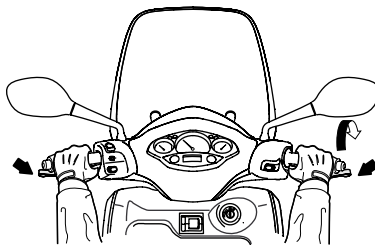

ZAUM0651

DAU16820

Tips voor een zuinig brandstofverbruik

Het brandstofverbruik is vooral afhankelijk van uw rijstijl. Hierna volgen enkele tips om het brandstofverbruik te verlagen:

- Voer het motortoerental tijdens accelereren niet te hoog op.
- Voer het toerental niet te hoog op terwijl de motor onbelast draait.
- Laat de motor niet langdurig stationair draaien maar zet hem af (bijvoorbeeld in files, bij stoplichten of bij spoorwegovergangen).

DAU16830

Inrijperiode

De belangrijkste periode in de levensduur van het motorblok is de tijd tussen 0 en 1000 km (600 mi). Lees daarom de volgende informatie aandachtig door.

Omdat het motorblok gloednieuw is, mag dit gedurende de eerste 1000 km (600 mi) niet te zwaar worden belast. De verschillende onderdelen van de motor slijten op elkaar in totdat de juiste bedrijfsspelingsen zijn bereikt. Rijd tijdens deze periode nooit langdurig volgas en vermijd ook andere manoeuvres die tot oververhitting van de motor kunnen leiden.

DAUM2281

0–500 km (0–300 mi)

- Houd de gasgreep niet langdurig voorbij 1/3 opengedraaid.

500–1000 km (300–600 mi)

- Houd de gasgreep niet langdurig voorbij 1/2 opengedraaid. **LET OP:** Na 1000 km (600 mi) moeten de motorolie en de eindoverbrengingsolie worden ververst en moet het oliefilterelement worden vervangen. [DCAM1091]

1000 km (600 mi) en verder

- De machine kan nu normaal worden gebruikt.

DCA10270

LET OP

Als tijdens de inrijperiode motorschade optreedt, vraag dan direct een MBK dealer de machine te controleren.

GEBRUIK EN BELANGRIJKE RIJ-INFORMATIE

DAU17213

Parkeren

Zet om te parkeren de motor af en neem dan de sleutel uit het contactslot.

DWA10311

WAARSCHUWING

- De motor en het uitlaatsysteem kunnen zeer heet worden, parkeer dus op een plek waar voetgangers of kinderen niet gemakkelijk met deze onderdelen in aanraking kunnen komen en brandwonden kunnen oplopen.
- Parkeer nooit op een helling of een zachte ondergrond, hierdoor kan de machine kantelen met mogelijk brandstoflekkage en brand tot gevolg.
- Parkeer niet nabij gras of andere brandbare materialen die vlam zouden kunnen vatten.

DAU17281

Door periodiek inspecties, afstellingen en smerbeurten uit te laten voeren, zorgt u ervoor dat uw machine in zo veilig en efficiënt mogelijke conditie blijft. De eigenaar/bestuurder van de machine is verplicht de optimale veiligheid te waarborgen. Op de volgende pagina's wordt de belangrijkste informatie met betrekking tot inspecties, afstellingen en smerbeurten gegeven.

De intervalperiodes vermeld in het periodieke smeer- en onderhoudsschema moeten worden beschouwd als een algemene richtlijn onder normale rijcondities. Het is echter mogelijk dat de intervalperiodes voor onderhoud moeten worden verkort afhankelijk van het weer, het terrein, de geografische locatie en individueel gebruik.

DWA10321

WAARSCHUWING

Het niet of onjuist uitvoeren van onderhoud aan de machine vergroot het risico op letsel of overlijden tijdens het uitvoeren van onderhoud of het rijden met de machine. Als u niet bekend bent met voertuigonderhoud, laat het onderhoud dan uitvoeren door uw MBK dealer.

DWA15121

WAARSCHUWING

Zet voor het uitvoeren van onderhoud de motor af tenzij anders aangegeven.

- Een draaiende motor heeft bewegende delen die lichaamsdelen of kleding kunnen grijpen en elektrische onderdelen die schokken of brand kunnen veroorzaken.
- Het laten draaien van de motor tijdens het uitvoeren van onderhoud kan leiden tot oogletsel, brandwonden, brand of koolmonoxidevergiftiging, mogelijk met de dood tot gevolg. Zie pagina 1-1 voor meer informatie over koolmonoxide.

DWA10330

WAARSCHUWING

Deze scooter is uitsluitend ontworpen voor gebruik op verharde wegen. Wanneer deze scooter wordt gebruikt in een abnormaal stoffige, modderige of vochtige omgeving, dient het luchtfilterelement vaker te worden gereinigd of te worden vervangen om snelle slijtage van de motor te voorkomen. Raadpleeg een MBK dealer voor de juiste onderhoudsperiodes.

DAU17521

Boordgereedschapsset

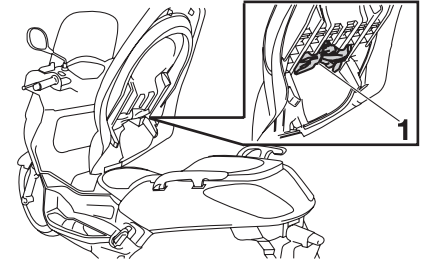

1. Boordgereedschapsset

De boordgereedschapsset is te vinden in het opbergcompartiment onder het zadel. (Zie pagina 3-14).

De onderhoudsinformatie in deze handleiding en het gereedschap in de boordgereedschapsset zijn bedoeld om u te ondersteunen bij het uitvoeren van preventief onderhoud en kleinere reparaties. Voor de correcte uitvoering van bepaalde onderhoudswerkzaamheden kan echter het gebruik van extra gereedschap zoals een momentsleutel vereist zijn.

OPMERKING

Laat een MBK dealer onderhoud verrichten als u niet beschikt over het gereedschap of de ervaring die voor bepaalde werkzaamheden vereist zijn.

PERIODIEK ONDERHOUD EN AFSTELLINGEN

DAU46870

OPMERKING

- De jaarlijkse controles horen eenmaal per jaar te worden uitgevoerd, behalve wanneer in plaats daarvan een onderhoudsbeurt op kilometerbasis of, voor Groot-Brittannië, op mijlbasis wordt verricht.
- Herhaal de onderhoudsintervallen vanaf 30000 km (17500 mi), beginnend vanaf 6000 km (3500 mi).
- Werkzaamheden gemarkeerd met een asterisk horen te worden uitgevoerd door een MBK dealer, omdat hiertoe speciaal gereedschap, technische gegevens en vakmanschap vereist zijn.

DAU46920

Periodiek onderhoudsschema voor het uitstootcontrolesysteem

NR.	ITEM	CONTROLE OF ONDERHOUDSBEURT	JAARLIJKSE CONTROLE					COMPROBACIÓN ANUAL
			1000 km (600 mi)	6000 km (3500 mi)	12000 km (7000 mi)	18000 km (10500 mi)	24000 km (14000 mi)	
1	* Brandstofleiding	<ul style="list-style-type: none"> • Controleer de brandstofslangen op scheurtjes of beschadigingen. 		√	√	√	√	√
2	Bougie	<ul style="list-style-type: none"> • Controleer de conditie. • Reinigen en elektrodenafstand afstellen. 		√		√		
		<ul style="list-style-type: none"> • Vervangen. 			√		√	
3	* Ventielen	<ul style="list-style-type: none"> • Controleer de klepspeling. • Afstellen. 		√	√	√	√	
4	* Brandstofinjectie	<ul style="list-style-type: none"> • Controleer het stationair toerental. 	√	√	√	√	√	√
5	* Uitlaatdemper en uitlaatpijp	<ul style="list-style-type: none"> • Controleer of de schroefklem(men) goed vastzit(ten). 	√	√	√	√	√	

PERIODIEK ONDERHOUD EN AFSTELLINGEN

DAU17716

Algemeen smeer- en onderhoudsschema

NR.	ITEM	CONTROLE OF ONDERHOUDSBEURT	JAARLIJKSE CONTROLE					COMPROBACIÓN ANUAL
			1000 km (600 mi)	6000 km (3500 mi)	12000 km (7000 mi)	18000 km (10500 mi)	24000 km (14000 mi)	
1	* Luchtfilterelement	<ul style="list-style-type: none"> Vervangen. 			√		√	
2	Luchtfilterelement in v-snaarbehuizing	<ul style="list-style-type: none"> Reinigen. 		√	√	√	√	
3	* Voorrem	<ul style="list-style-type: none"> Controleer de werking en het vloeistofniveau en controleer de machine op vloeistoflekkage. Vervang de remblokken. 	√	√	√	√	√	√
			Wanneer de slijtagelimiet is bereikt					
4	* Achterrem	<ul style="list-style-type: none"> Controleer de werking en het vloeistofniveau en controleer de machine op vloeistoflekkage. Vervang de remblokken. 	√	√	√	√	√	√
			Wanneer de slijtagelimiet is bereikt					
5	* Remslangen	<ul style="list-style-type: none"> Controleer op scheurtjes en beschadigingen. Vervangen. 		√	√	√	√	√
			Elke 4 jaar					
6	* Wielen	<ul style="list-style-type: none"> Controleer de speling en controleer op beschadigingen. 		√	√	√	√	
7	* Banden	<ul style="list-style-type: none"> Controleer op slijtage en beschadigingen. Vervang indien nodig. Controleer de bandspanning. Corrigeer indien nodig. 		√	√	√	√	√

PERIODIEK ONDERHOUD EN AFSTELLINGEN

NR.	ITEM	CONTROLE OF ONDERHOUDSBEURT	JAARLIJKSE CONTROLE					COMPROBACIÓN ANUAL
			1000 km (600 mi)	6000 km (3500 mi)	12000 km (7000 mi)	18000 km (10500 mi)	24000 km (14000 mi)	
8	* Wiellagers	<ul style="list-style-type: none"> Controleer op speling of beschadigingen. 		√	√	√	√	
9	* Balhoofdlagers	<ul style="list-style-type: none"> Controleer de lagers op speling en oppervlakteruwheid. Smeren met lithiumvet. 	√	√	√	√	√	
10	* Framebevestigingen	<ul style="list-style-type: none"> Controleer of alle moeren, bouten en schroeven stevig zijn vastgezet. 		√	√	√	√	√
11	Scharnieras van voorremhendel	<ul style="list-style-type: none"> Smeren met siliconenvet. 		√	√	√	√	√
12	Scharnieras van achterremhendel	<ul style="list-style-type: none"> Smeren met siliconenvet. 		√	√	√	√	√
13	Zijstandaard, middenbok	<ul style="list-style-type: none"> Controleer de werking. Smeren. 		√	√	√	√	√
14	* Zijstandaardschakelaar	<ul style="list-style-type: none"> Controleer de werking. 	√	√	√	√	√	√
15	* Voorvork	<ul style="list-style-type: none"> Controleer op een correcte werking en olie lekkage. 		√	√	√	√	
16	* Schokdemperunits	<ul style="list-style-type: none"> Controleer op een correcte werking en olie lekkage. 		√	√	√	√	
17	Motorolie	<ul style="list-style-type: none"> Verversen. (Zie pagina 6-10). 	√	Wanneer het controlelampje olieversingstermijn gaat branden [5000 km (3000 mi) na de eerste 1000 km (600 mi) en daarna elke 6000 km (3500 mi)]				
		<ul style="list-style-type: none"> Controleer het olieniveau en controleer de machine op olie lekkage. 		Elke 3000 km (1800 mi)				√

PERIODIEK ONDERHOUD EN AFSTELLINGEN

NR.	ITEM	CONTROLE OF ONDERHOUDSBEURT	JAARLIJKSE CONTROLE					COMPROBACIÓN ANUAL
			1000 km (600 mi)	6000 km (3500 mi)	12000 km (7000 mi)	18000 km (10500 mi)	24000 km (14000 mi)	
18	Oliefilterelement	<ul style="list-style-type: none"> Vervangen. 	√		√		√	
19	* Koelsysteem	<ul style="list-style-type: none"> Controleer het koelvloeistofniveau en controleer de machine op vloeistoflekkage. 		√	√	√	√	√
		<ul style="list-style-type: none"> Verversen. 	Elke 3 jaar					
20	Versnellingsbakolie	<ul style="list-style-type: none"> Controleer de machine op olielekkage. 	√	√		√		
		<ul style="list-style-type: none"> Verversen. 	√		√		√	
21	* V-snaar	<ul style="list-style-type: none"> Vervangen. 		Elke 18000 km (10500 mi)				
22	* Voor- en achterrem-schakelaar	<ul style="list-style-type: none"> Controleer de werking. 	√	√	√	√	√	√
23	Bewegende delen en kabels	<ul style="list-style-type: none"> Smeren. 		√	√	√	√	√
24	* Gaskabelhuis en gaskabel	<ul style="list-style-type: none"> Controleer de werking en speling. Stel indien nodig de speling af. Smeer het gaskabelhuis en de gaskabel. 		√	√	√	√	√
25	* Lampen, richtingaanwijzers en schakelaars	<ul style="list-style-type: none"> Controleer de werking. Stel de koplamplichtbundel af. 	√	√	√	√	√	√

PERIODIEK ONDERHOUD EN AFSTELLINGEN

DAU18670

OPMERKING

- Het luchtfilter dient vaker te worden gecontroleerd wanneer u in een extreem vochtige of stoffige omgeving rijdt.
 - Hydraulisch remsysteem
 - Controleer regelmatig het remvloeistofniveau en vul indien nodig bij.
 - Elke twee jaar moeten de inwendige onderdelen van de hoofdremcilinders en de remklauwen worden vervangen en de remvloeistof worden ververs.
 - De remslangen dienen elke vier jaar te worden vervangen, of wanneer deze zijn gescheurd of beschadigd.
-

PERIODIEK ONDERHOUD EN AFSTELLINGEN

DAU18731

De stroomlijn- en framepanelen verwijderen en aanbrengen

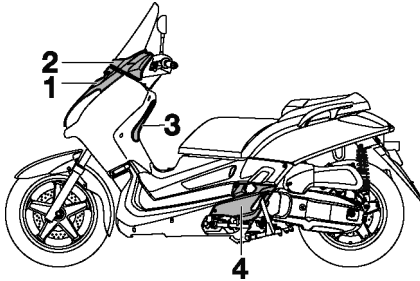

1. Stroomlijnpaneel B
2. Stroomlijnpaneel A
3. Paneel A
4. Stroomlijnpaneel C

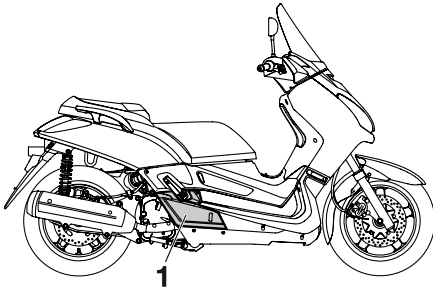

1. Stroomlijnpaneel D

Bij het uitvoeren van sommige onderhoudswerkzaamheden beschreven in dit hoofdstuk moeten de afgebeelde stroomlijn- en framepanelen worden verwijderd. Neem deze paragraaf door wanneer een stroomlijn- of framepaneel moet worden verwijderd of aangebracht.

DAU18900

Stroomlijnpaneel A

Verwijderen van stroomlijnpaneel

1. Verwijder de bouten in het stroomlijnpaneel.

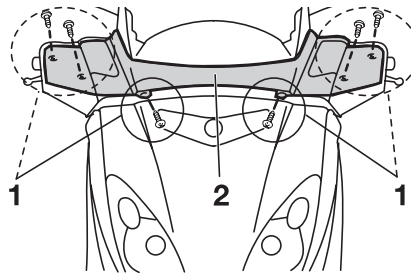

1. Bout
2. Stroomlijnpaneel A

2. Maak de kabelstekkers van de richtingaanwijzer los en neem dan het stroomlijnpaneel los.

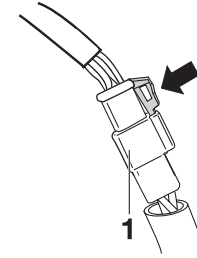

1. Kabelboomstekker richtingaanwijzer

Aanbrengen van het stroomlijnpaneel

1. Sluit de kabelstekkers van de richtingaanwijzer aan.
2. Plaats het stroomlijnpaneel in de oorspronkelijke positie.
3. Breng de bouten voor het stroomlijnpaneel aan.

PERIODIEK ONDERHOUD EN AFSTELLINGEN

DAU18790

Stroomlijnpaneel B

Verwijderen van stroomlijnpaneel

Verwijder de schroeven en neem het stroomlijnpaneel los.

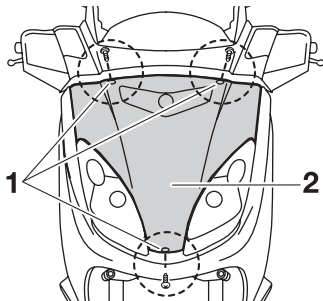

1. Bout
2. Stroomlijnpaneel B

Aanbrengen van het stroomlijnpaneel

Plaats het stroomlijnpaneel in de oorspronkelijke positie en breng dan de schroeven aan.

DAU18790

Stroomlijnpaneel C

Verwijderen van stroomlijnpaneel

Verwijder de schroeven en neem het stroomlijnpaneel los.

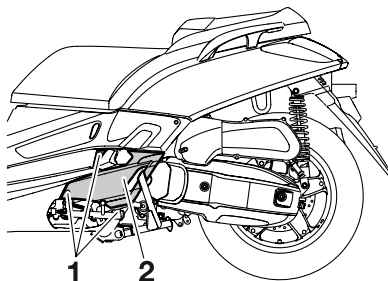

1. Bout
2. Stroomlijnpaneel C

Aanbrengen van het stroomlijnpaneel

Plaats het stroomlijnpaneel in de oorspronkelijke positie en breng dan de schroeven aan.

DAU18790

Stroomlijnpaneel D

Verwijderen van stroomlijnpaneel

Verwijder de schroeven en neem het stroomlijnpaneel los.

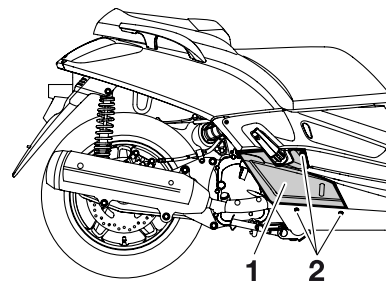

1. Stroomlijnpaneel D
2. Bout

Aanbrengen van het stroomlijnpaneel

Plaats het stroomlijnpaneel in de oorspronkelijke positie en breng dan de schroeven aan.

DAUM1250

DAU19632

Paneel A

Verwijderen van het paneel

1. Open het opbergcompartiment. (Zie pagina 3-16).
2. Verwijder de schroef en haal dan het paneel los.

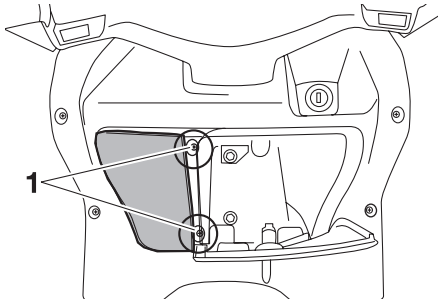

1. Schroef

Aanbrengen van het paneel

1. Plaats het paneel in de oorspronkelijke positie en breng dan de schroef aan.
2. Sluit het opbergcompartiment.

Bougie controleren

De bougie is een belangrijk motoronderdeel dat gemakkelijk te controleren is. Door hitte en aanslag slijten bougies op de lange duur. Daarom moeten bougies worden verwijderd en gecontroleerd volgens het periodieke onderhouds- en smerschema. Bovendien kan aan het uiterlijk van de bougie de conditie van de motor worden afgelezen.

De bougie verwijderen

1. Verwijder het stroomlijnpaneel D. (Zie pagina 6-7).
2. Verwijder de bougiedop.

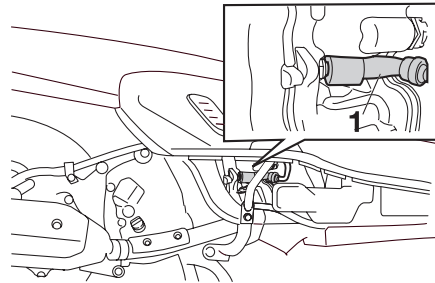

1. Bougiedop

3. Verwijder de bougie zoals getoond met behulp van de bougiesleutel in de boordgereedschapsset.

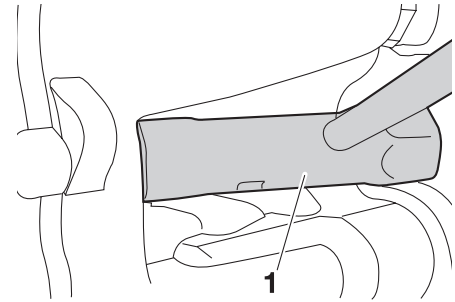

1. Bougiesleutel

Controleren van de bougie

1. Controleer of de porseleinen isolator rondom de centrale elektrode van de bougie een middeldonkere tot lichte kleur vertoont (de ideale kleur als normaal met het voertuig wordt gereden).

OPMERKING

Wanneer de bougie een heel andere kleur vertoont, werkt de motor mogelijk niet naar behoren. Probeer dergelijke problemen niet zelf vast te stellen. Laat in plaats daarvan uw machine nakijken door een MBK dealer.

2. Controleer de bougie op afslijting van de elektroden en op overmatige koolstof- of andere aanslag. Vervang indien nodig de bougie.

PERIODIEK ONDERHOUD EN AFSTELLINGEN

DAUM2271

Voorgeschreven bougie:

NGK/ CPR 9EA-9

Aanhaalmoment:

Bougie:
17,5 Nm (1,75 m·kgf, 12,5 ft·lbf)

De bougie monteren

1. Meet de elektrodenafstand met een draadvoelmaat. Stel de afstand indien nodig af volgens de specificatie.

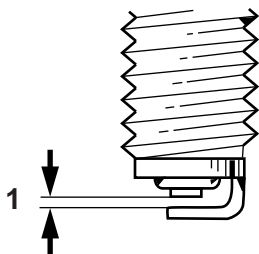

1. Elektrodenafstand

Elektrodenafstand:

0,8–0,9 mm (0,031–0,035 in)

2. Reinig het oppervlak van de bougiepakking en het pasvlak en verwijder eventueel vuil uit de schroefdraad van de bougie.
3. Breng de bougie aan met behulp van de bougiesleutel en zet vast met het correcte aanhaalmoment.

OPMERKING

Als geen momentsleutel beschikbaar is, wordt de bougie correct vastgezet door handvast te zetten en dan nog 1/4–1/2 slag verder te draaien. De bougie moet echter zo snel mogelijk naar het juiste aanhaalmoment worden aangedraaid.

4. Installeer de bougiedop.
5. Breng het stroomlijnpaneel aan.

Motorolie

Vóór iedere rit moet het motorolieniveau worden gecontroleerd. Verder moet de olie worden verversd volgens de intervalperioden vermeld in het periodieke smeeren onderhoudsschema en wanneer het controlelampje oliEVERSINGSTERMIJN gaat branden.

Om het motorolieniveau te controleren

1. Zet de scooter op de middenbok. Wanneer de machine iets schuin staat, kan het niveau al foutief worden afgelezen.
2. Start de motor, laat deze een paar minuten warmdraaien en zet hem dan af.
3. Wacht een paar minuten om de olie tot rust te laten komen, verwijder de oliEVULDOP, veeg de peilstok schoon, steek deze weer in de vulopening (zonder vast te draaien) en neem dan weer uit om het olieniveau te controleren.

OPMERKING

Het motorolieniveau moet tussen de merkstrepen voor minimum- en maximumniveau staan.

PERIODIEK ONDERHOUD EN AFSTELLINGEN

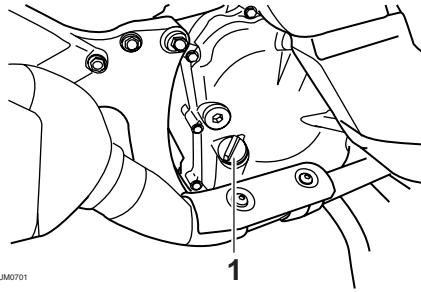

1. Olievuldop

- Als de motorolie beneden de merkstreef voor minimumniveau staat, vul dan voldoende olie, van de aanbevolen soort, bij tot het correcte niveau.
- Steek de peilstok in de vulopening en draai dan de olievluldop vast.

Om de motorolie te verversen (met of zonder vervanging van het oliefilterelement)

- Start de motor, laat deze een paar minuten warmdraaien en zet hem dan af.
- Zet een olieopvangbak onder de motor om de gebruikte olie op te vangen.
- Verwijder de olievluldop en de aftapplug om de olie uit het carter te laten stromen.

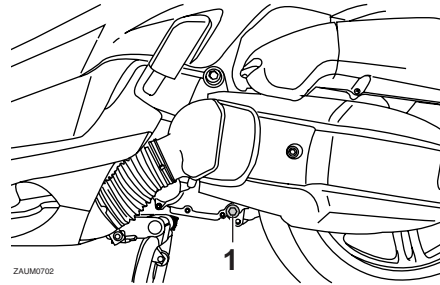

1. Olieaftapplug

- Controleer of de onderlegging van de aftapplug beschadigd is en vervang hem indien nodig.

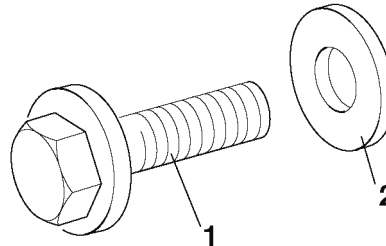

1. Olieaftapplug
2. Ring

OPMERKING

Sla de stappen 5–9 over als het oliefilterelement niet wordt vervangen.

- Verwijder het oliefilterdeksel door de bouten te verwijderen.

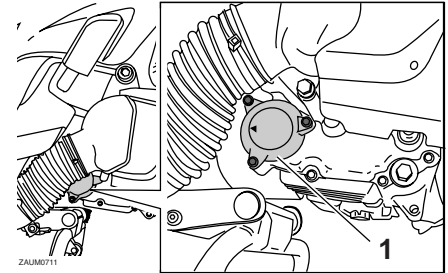

1. Oliefilterdeksel

- Verwijder het oliefilterelement en de o-ring.

PERIODIEK ONDERHOUD EN AFSTELLINGEN

DCA11670

LET OP

- Gebruik geen olie met een "CD"-dieselspecificatie of een hogere kwaliteit dan gespecificeerd. Gebruik ook geen olie met een "ENERGY CONSERVING II" of hogere aanduiding.
- Zorg dat er geen verontreinigingen in het carter terecht komen.

12. Start de motor, laat deze een paar minuten stationair draaien en controleer daarbij op olie lekkage. Als er sprake is van olie lekkage, zet de motor dan direct af en zoek de oorzaak.
13. Zet de motor af, controleer dan het olieniveau en corrigeer indien nodig.
14. Stel de indicator olieversing terug. (Zie pagina 3-6).

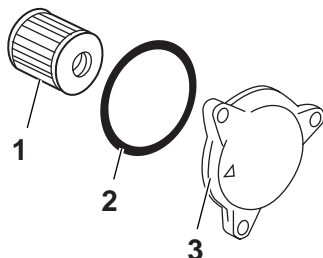

ZAJUM0712

1. Oliefilterelement
2. O-ring
3. Oliefilterdeksel

7. Controleer de o-ring op beschadiging en vervang hem indien nodig.
8. Monteer het nieuwe oliefilterelement en een o-ring.
9. Monteer het oliefilterdeksel door de bouten aan te brengen en zet deze dan vast met het voorgeschreven aanhaalmoment.

Aanhaalmoment:

Bevestigingsbout oliefilterdeksel:
10 Nm (1,0 m·kgf, 7,2 ft·lbf)

OPMERKING

Zorg dat de o-ring correct aanligt.

10. Breng de onderlegging en de olieaftapplug aan en zet de plug dan vast met het voorgeschreven aanhaalmoment.

Aanhaalmoment:

Olieaftapplug:
20 Nm (2,0 m·kgf, 14 ft·lbf)

OPMERKING

Controleer of de onderlegging correct aanligt.

11. Vul bij met de voorgeschreven hoeveelheid van de aanbevolen motorolie, breng dan de olievuldop aan en zet deze vast.

Aanbevolen motorolie:

Zie pagina 8-1

Oliehoeveelheid bij verversing:

Zonder vervanging van het oliefilterelement:
1,40 L (1,48 US qt, 1,23 Imp.qt)
Met vervanging van het oliefilterelement:
1,50 L (1,59 US qt, 1,32 Imp.qt)

OPMERKING

Veeg enige gemorste olie af nadat de motor en het uitlaatsysteem zijn afgekoeld.

DAU20064

Eindoverbrengingsolie

Het eindoverbrengingshuis moet voor elke rit worden gecontroleerd op olielekage. In geval van lekkage dient u de scooter door een MBK dealer te laten nakijken en repareren. Bovendien dient de eindoverbrengingsolie als volgt te worden verversd op de tijdstippen vermeld in het periodieke onderhouds- en smeerschema.

1. Start de motor, warm de eindoverbrengingsolie op door enkele minuten te rijden en zet dan de motor af.
2. Zet de scooter op de middenbok.
3. Plaats een olieopvangbak onder het eindoverbrengingshuis om de gebruikte olie op te vangen.
4. Verwijder de olieuldop en de aftapplug van de eindoverbrenging om de olie uit het eindoverbrengingshuis af te tappen.

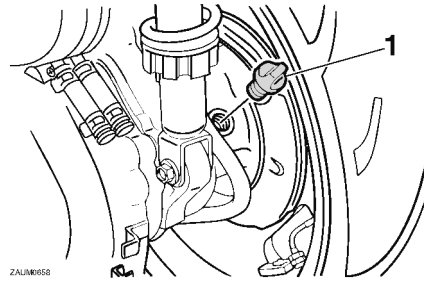

ZAUM658

1. Vuldop versnellingsbakolie

5. Breng de aftapplug voor de eindoverbrengingsolie aan en zet deze vast met het voorgeschreven aanhaalmoment.

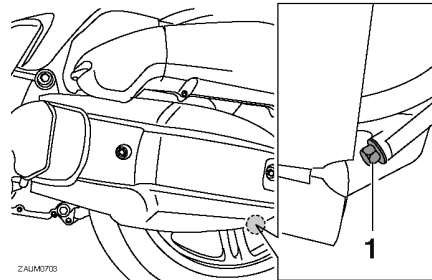

ZAUM703

1. Aftapplug versnellingsbakolie

Aanhaalmoment:

Aftapplug eindoverbrengingsolie:
20 Nm (2,0 m·kgf, 14 ft·lbf)

6. Vul bij met de voorgeschreven hoeveelheid van de aanbevolen eindoverbrengingsolie, breng dan de olieuldop aan en zet deze vast. **WAARSCHUWING! Zorg ervoor dat geen vreemde materialen in het eindoverbrengingshuis terechtkomen. Zorg ervoor dat geen olie op de band of het wiel terechtkomt.** [DWA11311]

Aanbevolen

eindoverbrengingsolie:

Zie pagina 8-1

Oliehoeveelheid:

0,21 L (0,22 US qt, 0,18 Imp.qt)

7. Controleer het eindoverbrengingshuis op olielekage. Zoek in geval van lekkage naar de oorzaak.

PERIODIEK ONDERHOUD EN AFSTELLINGEN

DAU20070

Koelvloeistof

Voor iedere rit moet het koelvloeistofniveau worden gecontroleerd. Ook moet de koelvloeistof worden vervast volgens de intervalperiodes vermeld in het periodieke smeer- en onderhoudsschema.

DAUS1274

Controleren van het koelvloeistofniveau

1. Zet de machine op een vlakke ondergrond en houd deze rechtop.

OPMERKING

- Het koelvloeistofniveau moet worden gecontroleerd terwijl de motor koud is, temperatuurverschillen zijn namelijk van invloed op het niveau.
- Zorg dat de machine rechtop staat bij het controleren van het koelvloeistofniveau. Wanneer de machine iets schuin staat, kan het niveau al foutief worden afgelezen.

2. Controleer het koelvloeistofniveau via het kijkglas.

OPMERKING

Het koelvloeistofniveau moet tussen de merkstrepen voor minimum- en maximumniveau staan.

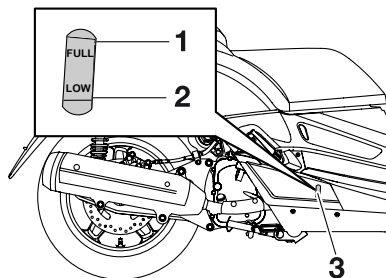

1. Merkstreep maximumniveau
2. Merkstreep minimumniveau
3. Kijkglas koelvloeistofniveau

3. Als de koelvloeistof op of beneden de merkstreep voor minimumniveau staat, verwijder dan de voetplaatmat aan de rechterzijde door deze omhoog te trekken.
4. Open de dop van het koelvloeistofreservoir, en vul koelvloeistof bij tot aan de merkstreep voor maximumniveau. **WAARSCHUWING! Verwijder alleen de dop van het koelvloeistofreservoir. Probeer nooit om de radiatorvuldop te verwijderen als de motor koud is.** [DWA15161]. **LET OP: Als er geen koelvloeistof aanwezig is, gebruik dan in plaats daarvan gedistilleerd water of onthard leidingwater. Gebruik geen hard**

water of zout water, dit is schadelijk voor de motor. Als er in plaats van koelvloeistof water is gebruikt, vervang dit dan zo snel mogelijk door koelvloeistof, anders is het systeem niet beschermd tegen vorst en corrosie. Als er water aan de koelvloeistof is toegevoegd, laat dan een MBK dealer zo snel mogelijk het antivriesgehalte van de koelvloeistof controleren om te voorkomen dat de effectiviteit van de koelvloeistof afneemt. [DCA10472]

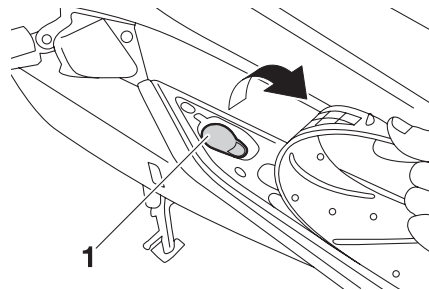

1. Dop koelvloeistofreservoir

Inhoud koelvloeistofreservoir:
0,26 L (0,27 US qt, 0,23 Imp.qt)

PERIODIEK ONDERHOUD EN AFSTELLINGEN

5. Sluit de dop van het koelvloeistofreservoir
6. Plaats de voetplaatmat in de oorspronkelijke positie en druk deze vast.

DAU33031

De koelvloeistof verversen

De koelvloeistof moet volgens de intervalperioden vermeld in het periodieke smeeren onderhoudsschema verversen worden. Laat de koelvloeistof verversen door een MBK dealer. **WAARSCHUWING! Probeer nooit om de radiatorvuldop te verwijderen als de motor warm is.** [DWA10381]

DAUM2242

Luchtfilter en luchtfilterelementen in v-snaarbehuizing reinigen

Het luchtfilterelement moet worden vervangen en het luchtfilterelement in de v-snaarbehuizing moet worden gereinigd volgens de intervalperioden vermeld in het periodieke smeeren- en onderhoudsschema. Reinig de luchtfilterelementen vaker als u in zeer stoffige of vochtige gebieden rijdt.

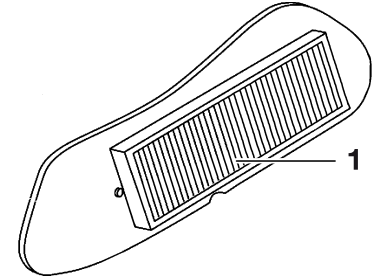

1. Luchtfilterelement

3. Trek het luchtfilterelement uit.
4. Breng een nieuw luchtfilterelement aan in het luchtfilterhuis.
5. Monteer het luchtfilterdeksel door de schroeven aan te brengen.

Het luchtfilterelement vervangen

1. Zet de scooter op de middenbok.

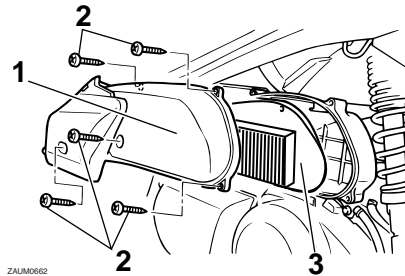

1. Luchtfilterdeksel
2. Schroef
3. Luchtfilterelement

2. Verwijder het luchtfilterdeksel door de schroeven te verwijderen.

Reinigen van het luchtfilterelement in de v-snaarbehuizing

1. Verwijder het stroomlijnpaneel C. (Zie pagina 6-7).
2. Verwijder de luchtfilterdeksels op de v-snaarbehuizing door de schroeven te verwijderen.

PERIODIEK ONDERHOUD EN AFSTELLINGEN

DAUS1290

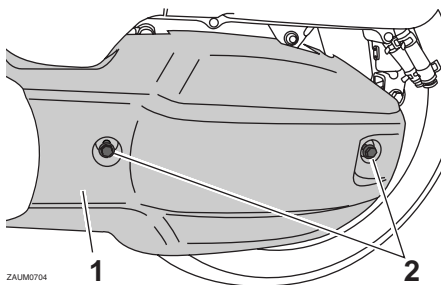

1. Luchtfilterdeksel v-snaarbehuizing
2. Schroef

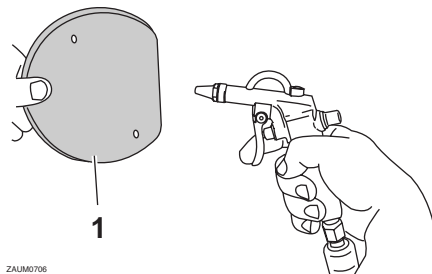

1. Luchtfilterelement in V-snaarbehuizing

Speling van de gaskabel afstellen

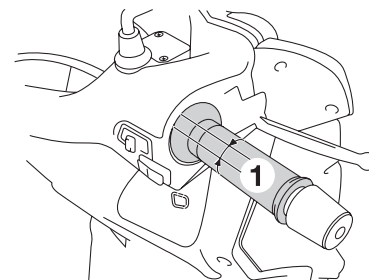

1. Vrije slag gaskabel

De speling van de gaskabel dient 3,0–5,0 mm (0,12–0,20 in) te zijn bij de gasgreep. Controleer de vrije slag van de gaskabel regelmatig en stel deze indien nodig als volgt af.

OPMERKING

Het stationair toerental moet correct zijn afgesteld voordat de gaskabelspeling wordt gecontroleerd en afgesteld.

1. Verwijder het stroomlijnpaneel A (zie pagina 6-7).
2. Draai de borgmoer los.

6

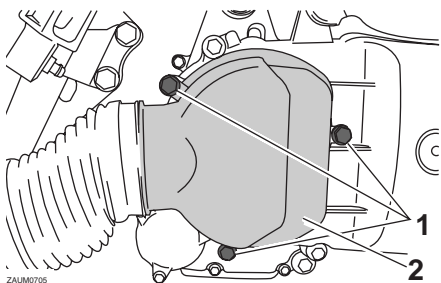

1. Schroef
2. Luchtfilterdeksel v-snaarbehuizing

3. Verwijder het luchtfilterelement en blaas vervolgens het vuil weg met perslucht zoals getoond.

4. Controleer het luchtfilterelement op beschadiging en vervang het indien nodig.
5. Breng het luchtfilterelement aan met de gekleurde kant naar buiten.
6. Bevestig de luchtfilterdeksels in de v-snaarbehuizing door de schroeven aan te brengen. **LET OP: Zorg ervoor dat elk filterelement goed aansluit in de behuizing. Laat de motor nooit draaien met de filterelementen uitgenomen, hierdoor kunnen de zuiger(s) en/of cilinder(s) overmatig versleten raken.** [DCA10531]
7. Breng het stroomlijnpaneel aan.

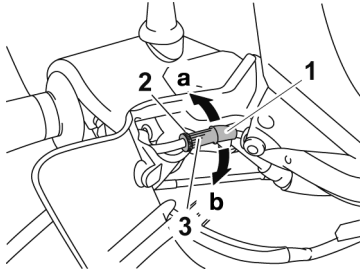

1. Rubber dop
2. Borgmoer
3. Stelmoer

3. Draai de stelmoer richting (a) voor meer gaskabelspeling. Draai de stelmoer richting (b) voor minder gaskabelspeling.
4. Draai de borgmoer aan.
5. Breng het stroomlijnpaneel aan.

Klepspeling

De klep­speling kan tijdens gebruik gaan afwijken, waardoor de lucht/brandstof­verhouding kan veranderen en/of het motorgeluid toeneemt. Om dit te voorkomen moet de klep­speling door een MBK dealer worden afgesteld volgens de inter­val­perio­den vermeld in het perio­dieke smeer- en onder­houds­schema.

Banden

Let ten aanzien van de voorgeschreven banden op het volgende voor een optimale prestatie, levensduur en veilige werking van uw machine.

Bandspanning

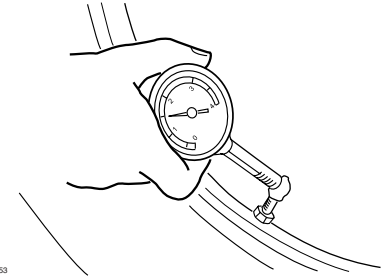

ZALUM053

De bandspanning moet voor elke rit worden gecontroleerd en indien nodig worden bijgesteld.

⚠ WAARSCHUWING

DWA10500

- De bandspanning moet worden gecontroleerd en afgesteld terwijl de banden koud zijn (wanneer de temperatuur van de banden gelijk is aan de omgevingstemperatuur).

PERIODIEK ONDERHOUD EN AFSTELLINGEN

- De bandspanning moet worden aangepast aan de rijsnelheid en het totale gewicht van rijder, passagier, bagage en accessoires dat voor dit model is vastgesteld.

Bandspanning (gemeten op koude banden):

Tot 90 kg (198 lb):

Voor:

190 kPa (27,02 psi) (1,9 kgf/cm²)

Achter:

220 kPa (31,29 psi) (2,2 kgf/cm²)

90 kg (198 lb)~maximale:

Voor:

210 kPa (29,86 psi) (2,1 kgf/cm²)

Achter:

250 kPa (35,55 psi) (2,5 kgf/cm²)

Maximale belasting*:

189 kg (417 lb)

* Totaal gewicht van bestuurder, passagier, bagage en accessoires

- **DE MACHINE NOOIT OVERBELADEN!** Rijden met een overbeladen machine kan leiden tot beschadiging van de banden, controleverlies of ernstig letsel. Zorg dat het totale gewicht van de bestuurder, de passagier, de bagage en de gemonteerde accessoires nooit het voorgeschreven maximumladegewicht voor de machine overschrijdt.
- **Vervoer geen los verpakte spullen die tijdens de rit kunnen gaan schuiven.**
- **Bevestig de zwaarste spullen op veilige wijze dichtbij het midden van de machine en verdeel het gewicht over beide zijden.**
- **Pas de luchtdruk in de wielophanging en de bandspanning aan op het te vervoeren gewicht.**
- **Controleer vóór iedere rit de conditie en spanning van de banden.**

Inspectie van banden

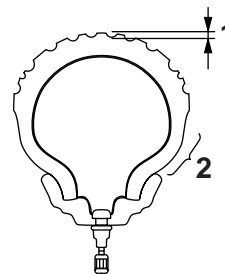

ZALUM0054

1. Bandprofieldiepte
2. Wang van band

Voor elke rit moeten de banden worden gecontroleerd. Als de bandprofieldiepte op het midden van de band de vermelde limiet heeft bereikt, de band spijkers of stukjes glas bevat of wanneer de wang van de band scheurtjes vertoont, moet de band onmiddellijk door een MBK dealer worden vervangen.

Minimale bandprofieldiepte (voor en achter):

1,6 mm (0,06 in)

6

WAARSCHUWING

DWA14660

De aanwezigheid van bagage is van grote invloed op het weggedrag, de rem- en rij-eigenschappen en de veiligheid van uw machine. Neem daarom de volgende voorzorgsmaatregelen in acht.

OPMERKING

De slijtagelimit voor bandprofiel diepte is voor diverse landen verschillend. Neem altijd de lokale voorschriften in acht.

Bandeninformatie

Dit model is uitgerust met tubeless banden.

Voorband:

Maat:

120/70-15 M/C 56S(Michelin - Continental)

120/70-15 M/C 56P(Pirelli)

Fabrikant/model:

Michelin/GoldStandard

Continental/ContiTwist TL

Pirelli/GTS23

Achterband:

Maat:

140/70-14 M/C 68S(Michelin - Continental)

140/70-14 M/C 68P(Pirelli)

Fabrikant/model:

Michelin/GoldStandard

Continental/ContiTwist TL

Pirelli/GTS24



WAARSCHUWING

- **Laat sterk versleten banden door een MBK dealer vervangen. Rijden op een machine met versleten banden is niet alleen verboden, maar dit heeft ook een averechts effect op de rijstabiliteit, waardoor u de macht over het stuur zou kunnen verliezen.**
- **De vervanging van onderdelen van wielen en remmen, inclusief banden, dient te worden overgelaten aan een MBK dealer, die over de nodige vakkundige kennis en ervaring beschikt.**

Gietwielen

Let ten aanzien van de voorgeschreven wielen op het volgende voor een optimale prestatie, levensduur en veilige werking van uw voertuig.

- Controleer de velgen voor iedere rit op scheurtjes, verbuiging of kromtrekken. Laat ingeval van schade het wiel door een MBK dealer vervangen. Probeer het wiel nooit zelf te repareren, hoe klein de reparatie ook is. Vervang een wiel dat vervormd is of haarscheurtjes vertoont.
- Na het vervangen van een wiel of band moet het wiel worden uitgebalanceerd. Een niet uitgebalanceerd wiel zal mogelijk slecht functioneren, of kan een slechte wegligging en een verkorte levensduur van de banden tot gevolg hebben.
- Rijd niet te snel direct na het verwisselen van een band. Het bandoppervlak dient eerst te zijn ingereden voordat het zijn optimale eigenschappen verkrijgt.

PERIODIEK ONDERHOUD EN AFSTELLINGEN

DAU33453

Vrije slag voor- en achterremhendel

Voor

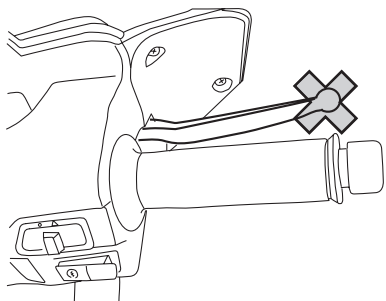

Achter

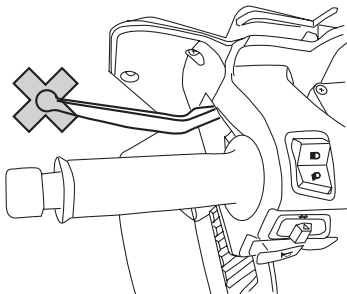

Aan de uiteinden van de remhendels mag geen vrije slag aanwezig zijn. Als er toch een vrije slag is, laat dan een MBK dealer het remsysteem inspecteren.

⚠ WAARSCHUWING

Een zacht of sponzig gevoel in de remhendel kan betekenen dat er lucht in het hydraulisch systeem aanwezig is. Als er lucht in het hydraulisch systeem zit, laat dan het systeem door een MBK dealer ontluichten voordat de machine wordt gebruikt. Lucht in het hydraulisch systeem heeft een negatief effect op de remwerking, waardoor u de macht over het stuur zou kunnen verliezen met een ongeluk als gevolg.

DWA14211

DAU22390

Controleren van voor- en achterremblokken

De remblokken in de voor- en achterrem moeten worden gecontroleerd op slijtage volgens de intervalperioden voorgeschreven in het periodieke smeer- en onderhoudsschema.

DAU22400

Remblokken voorrem

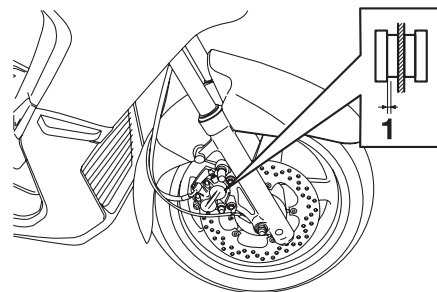

1. Remvoeringdikte

Controleer elk voorremblok op schade en meet de remvoeringsdikte. Als een remblok beschadigd is of als de remvoeringsdikte minder is dan 0,5 mm (0,02 in), vraag dan een MBK dealer de remblokken als set te vervangen.

Remblokken achterrem

DAU22460

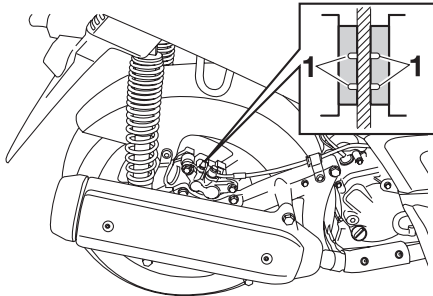

1. Slijtage-indicatorgroef remblok

De achterrem heeft een inspectieplug; nadat deze is verwijderd kan de remblokslijtage worden gecontroleerd zonder de rem te hoeven demonteren. Bekrachtig de rem en let op de stand van de slijtage-indicator om de remblokslijtage te controleren. Wanneer een remblok zover is afgesleten dat de slijtage-indicator de remschijf bijna raakt, vraag dan een MBK dealer de remblokken als set te vervangen.

Controleren van remvloeistofniveau

DAU22580

Voorrem

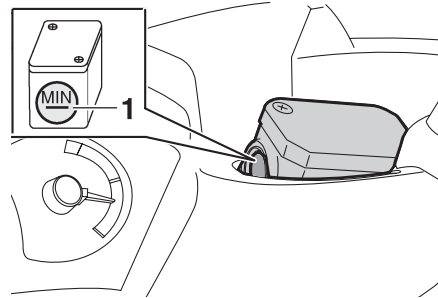

1. Merkstreef minimumniveau

Achterrem

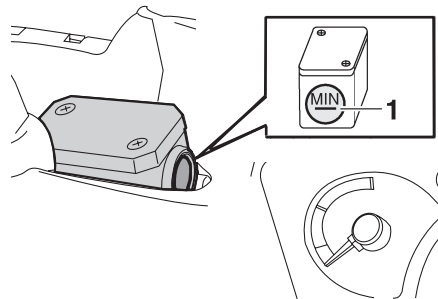

1. Merkstreef minimumniveau

Bij een tekort aan remvloeistof kan lucht het remsysteem binnendringen, waarna de remwerking mogelijk minder effectief is.

Controleer alvorens te gaan rijden of de remvloeistof boven de merkstreef voor minimumniveau staat en vul indien nodig bij. Een laag remvloeistofniveau wijst mogelijk op verregaande remblokslijtage en/of lekkage in het remsysteem. Als het remvloeistofniveau laag is, controleer dan de remblokken op slijtage en het remsysteem op lekkage.

Neem de volgende voorzorgsmaatregelen in acht:

- Bij het controleren van het remvloeistofniveau moet het bovenvlak van het remvloeistofreservoir horizontaal staan.
- Gebruik uitsluitend de voorgeschreven kwaliteit remvloeistof, anders kunnen de rubber afdichtingen verslechteren en zo lekkage en slechte remwerking teweegbrengen.

Aanbevolen remvloeistof:
DOT 4

- Vul bij met hetzelfde type remvloeistof. Bij vermengen van verschillende typen remvloeistof kunnen schadelijke chemische reacties optreden en kan de remwerking verslechteren.
- Pas op en zorg dat tijdens bijvullen geen water het remvloeistofreservoir kan binnendringen. Water zal het kookpunt van de remvloeistof aanzienlijk verlagen zodat dampbelvorming kan optreden.
- Remvloeistof kan gelakte of kunststof onderdelen aantasten. Veeg gemorste remvloeistof steeds direct af.
- Naarmate de remblokken afslijten, zal het remvloeistofniveau geleidelijk verder dalen. Vraag echter wel een MBK dealer om een inspectie als het remvloeistofniveau plotseling sterk is gedaald.

Remvloeistof verversen

Vraag een MBK dealer de remvloeistof te verversen volgens de intervalperioden voorgeschreven onder **OPMERKING** in het periodieke smeer- en onderhoudsschema. Laat bovendien de oliekeerringen van de hoofdremcilinder, de remklauwen en de remslang vervangen volgens de intervalperioden of wanneer ze lekken of zijn beschadigd.

- Vloeistofafdichtingen: Vervang elke twee jaar.
- Remslang: Vervang elke vier jaar.

Kabels controleren en smeren

De werking van alle bedieningskabels en de conditie van alle kabels moet voorafgaand aan elke rit worden gecontroleerd en de kabel en kabeleinden moeten indien nodig worden gesmeerd. Vraag een MBK dealer een kabel te controleren of te vervangen wanneer deze is beschadigd of niet soepel beweegt. **WAARSCHUWING! Schade aan de buitenkabel kan de kabelwerking hinderen en leiden tot roestvorming op de binnenkabel. Vervang een beschadigde kabel zo snel mogelijk om onveilige omstandigheden te voorkomen.** [DWA10721]

Aanbevolen smeermiddel:
Motorolie

PERIODIEK ONDERHOUD EN AFSTELLINGEN

DAU23111

Controleren en smeren van gasgreep en gaskabel

De werking van de gasgreep hoort voorafgaand aan elke rit te worden gecontroleerd. Smeer ook de gaskabel volgens de intervaltijden gespecificeerd in het periodiek onderhoudsschema.

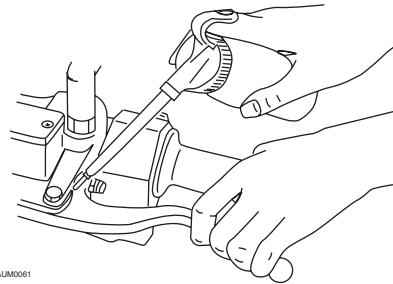

ZAUM0061

De scharnierpunten van de voor- en achterremhendels moeten worden gesmeerd volgens de intervalperioden voorgeschreven in het periodieke smeer- en onderhoudsschema.

Aanbevolen smeermiddel:
Siliconenvet

DAU23172

Smeren van voor- en achterremhendels

DAU23213

Middenbok en zijstandaard controleren en smeren

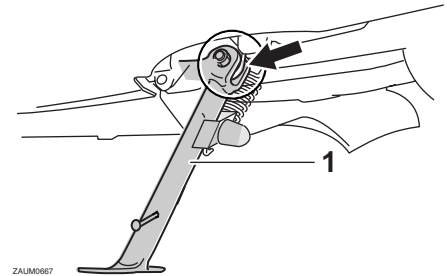

ZAUM0667

1. Zijstandaard



ZAUM0668

1. Middenbok

PERIODIEK ONDERHOUD EN AFSTELLINGEN

De werking van de middenbok en de zijstandaard moet voorafgaand aan elke rit worden gecontroleerd en de scharnierpunten en de metaal-op-metaal contactvlakken moeten indien nodig worden gesmeerd.

DWA10741

WAARSCHUWING

Als de middenbok of de zijstandaard niet soepel omhoog en omlaag beweegt, vraag dan een MBK dealer deze te controleren of te repareren. Een slecht functionerende middenbok of zijstandaard kan het wegdek raken en u afleiden, waardoor u de controle over de machine kunt verliezen.

Aanbevolen smeermiddel:
Lithiumvet

Voorvork controleren

DAU23272

De conditie en de werking van de voorvork moeten als volgt worden gecontroleerd volgens de intervalperioden vermeld in het periodieke smeer- en onderhoudsschema.

Om de conditie te controleren

1. Controleer de binnenste vorkbuizen op krassen, beschadigingen en overmatige olie lekkage.

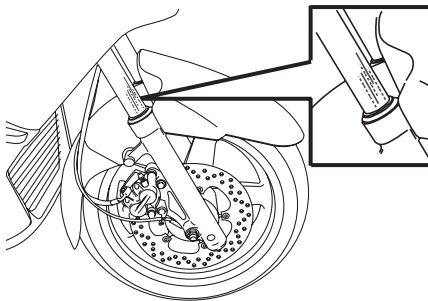

Om de werking te controleren

1. Zet de machine op een vlakke ondergrond en houd deze rechtop. **WAARSCHUWING!** Ondersteun de machine zorgvuldig om omvallen en mogelijk letsel te voorkomen.

[DWA10751]

2. Bekrachtig de voorrem en druk het stuur een paar keer stevig naar beneden om te controleren of de voorvork soepel in- en uitveert.

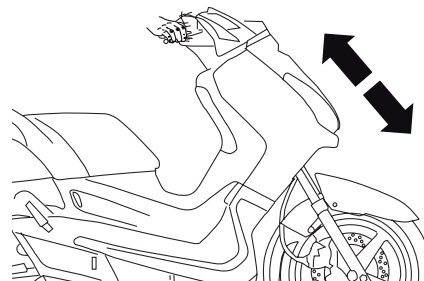

DCA10590

LET OP

Als schade wordt gevonden of de voorvork niet soepel beweegt, vraag dan een MBK dealer te repareren of te controleren.

Stuursysteem controleren

Losse of versleten balhoofdplagers kunnen gevaarlijk zijn. De werking van het stuursysteem moet als volgt worden gecontroleerd volgens de intervalperiodes vermeld in het periodieke smeer- en onderhoudsschema.

1. Zet de machine op de middenbok.
WAARSCHUWING! Ondersteun de machine zorgvuldig om omvallen en mogelijk letsel te voorkomen.

[DWA10751]

2. Houd de voorvorkpoten aan het onderste uiteinde beet en probeer ze naar voren en achteren te bewegen. Als speling wordt gevoeld, vraag dan een MBK dealer het stuursysteem te inspecteren of repareren.

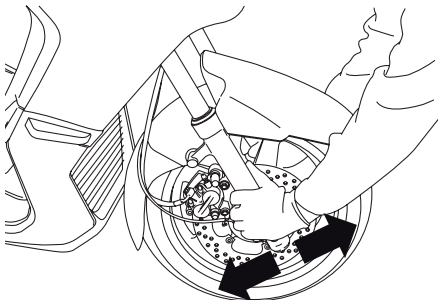

Controleren van wiellagers

De voor- en achterwiellagers moeten worden gecontroleerd volgens de intervalperiodes voorgeschreven in het periodieke smeer- en onderhoudsschema. Als de wielnaaf speling vertoont of het wiel niet soepel draait, vraag dan een MBK dealer de wiellagers te controleren.

Accu

Dit model is voorzien van een VRLA (Valve Regulated Lead Acid)-accu. De elektrolyt hoeft niet te worden gecontroleerd en er hoeft geen gedistilleerd water te worden bijgevoerd. Er moet echter wel worden gecontroleerd of de accustekker stevig is aangesloten.

DWA10760

⚠ WAARSCHUWING

- Elektrolyt is giftig en gevaarlijk omdat het zwavelzuur bevat, een stof die ernstige brandwonden veroorzaakt. Vermijd contact met de huid, ogen of kleding en bescherm uw ogen altijd bij werkzaamheden nabij accu's. Voer als volgt **EERSTE HULP** uit als er lichamelijk contact is geweest met elektrolyt.
 - **UITWENDIG:** Spoel overvloedig met water.
 - **INWENDIG:** Drink grote hoeveelheden water of melk en roep direct de hulp in van een arts.
 - **OGEN:** Spoel gedurende 15 minuten met water en roep direct medische hulp in.
- Accu's produceren het explosieve waterstofgas. Houd daarom vonden, open vuur, sigaretten e.d. uit

PERIODIEK ONDERHOUD EN AFSTELLINGEN

de buurt van de accu en zorg voor voldoende ventilatie bij acculaden in een afgesloten ruimte.

- **HOUD DEZE EN ALLE ACCU'S BUITEN BEREIK VAN KINDEREN.**

Om de accu op te laden

Vraag zo snel mogelijk een MBK dealer de accu te laden als deze ontladen lijkt te zijn. Vergeet niet dat de accu sneller ontladen raakt als de machine is uitgerust met optionele elektrische accessoires.

DCA16520

LET OP

Voor het opladen van een VRLA (Valve Regulated Lead Acid)-accu is een speciale acculader (met constante spanning) vereist. Bij gebruik van een conventionele acculader raakt de accu beschadigd. Als u niet beschikt over een acculader met constante spanning, laat de accu dan opladen door uw MBK dealer.

Om de accu op te bergen

1. Verwijder de accu als het voertuig langer dan een maand niet wordt gebruikt, laad hem volledig bij en zet dan weg op een koele en droge plek. **LET OP: Als u de accu verwijdert, draait u eerst de sleutel naar "OFF" en haalt u daarna de stekkers los.** [DCA16510]
2. Als de accu langer dan twee maanden wordt weggeborgen, moet deze minstens eenmaal per maand worden gecontroleerd; laad de accu dan indien nodig steeds volledig bij.

Verwijderen van de accu

1. Open het opbergcompartiment. (Zie pagina 3-16).
2. Verwijder het paneel door de schroef te verwijderen.

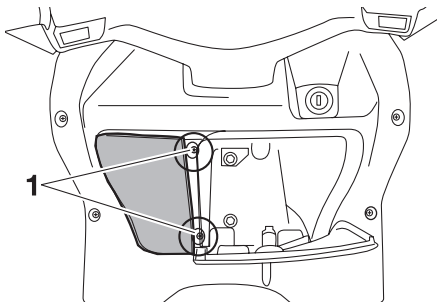

1. Schroef

3. Verwijder de steun van de accuhouder door de bout te verwijderen.

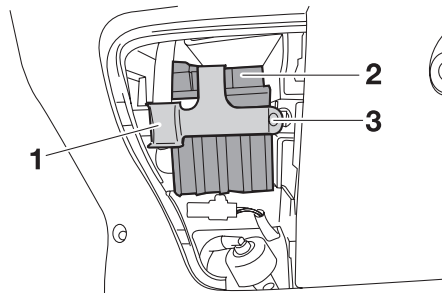

1. Houder
2. Accu
3. Bout

4. Trek de accu uit de accubak en maak dan de accustekkers los.

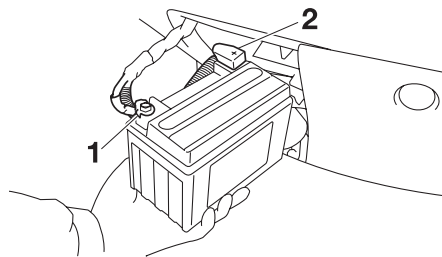

1. Negatieve accukabel
2. Positieve accukabel (rood)

PERIODIEK ONDERHOUD EN AFSTELLINGEN

Installeren van de accu

1. Sluit de accustekkers aan en plaats de accu in de oorspronkelijke positie.
2. Monteer de steun van de accuhouder door de bout aan te brengen.
3. Bevestig het paneel door de schroef aan te brengen.
4. Sluit het opbergcompartiment.
5. Laad de accu volledig bij alvorens te installeren.

DCA16530

LET OP

Houd de accu steeds opgeladen. Stellen van een ontladen accu kan leiden tot permanente accuschade.

DAU23526

Zekeringen vervangen

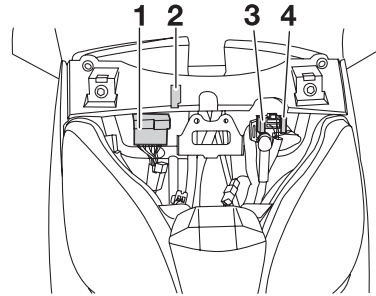

1. Zekeringenkastje
2. Zekeringklemmen
3. Hoofdzekering
4. Reservehoofdzekering

De hoofdzekeringhouder en het kastje met zekeringen voor afzonderlijke circuits bevinden zich achter stroomlijnpaneel B. (Zie pagina 6-7).

Vervang een zekering als volgt als deze is doorgebrand.

1. Draai de contactsleutel naar "OFF" en schakel het betreffende elektrische circuit uit.
2. Verwijder de doorgebrande zekering en breng een nieuwe zekering met de voorgeschreven ampèrewaarde aan.
WAARSCHUWING! Gebruik geen zekeringen met een hogere ampe-

rage dan aanbevolen om ernstige schade aan het elektrische systeem en mogelijk brand te voorkomen. [DWA15131]

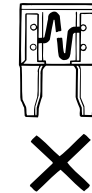
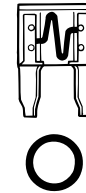
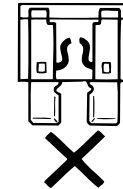
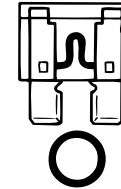

PERIODIEK ONDERHOUD EN AFSTELLINGEN

DAU23911

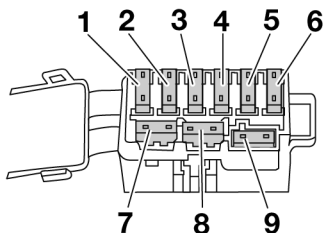

1. Zekering signaleringssysteem
2. Zekering alarmverlichtingssysteem
3. Zekering radiatorkoelvin
4. Zekering ECU (elektronische regeleenheid)
5. Zekering ontstekingsysteem
6. Backup-zekering
7. Reservezekering
8. Reservezekering
9. Reservezekering

6

Voorgeschreven zekeringen:

Hoofdzekering:

30,0 A

Koplampzekering:

15,0 A

Zekering signaleringssysteem:

15,0 A

Zekering ontstekingsysteem:

10,0 A

Zekering radiatorkoelvin:

10,0 A

Zekering ECU (elektronische regeleenheid):

5,0 A

Backup-zekering:

5,0 A

3. Draai de contactsleutel naar "ON" en schakel het betreffende elektrische circuit in om te zien of de apparatuur werkt.
4. Als de zekering direct opnieuw doorbrandt, vraag dan een MBK dealer het elektrisch systeem te controleren.

Koplampgloeilamp vervangen

De koplampen op dit model hebben halogeen gloeilampen. Vervang een koplampgloeilamp als volgt als deze is doorgebrand.

DCA10660

LET OP

Raak het glas van de koplampgloeilamp niet aan zodat dit vetvrij blijft, anders kan de doorzichtigheid van het glas, de lichtintensiteit en de levensduur nadelig worden beïnvloed. Wrijf eventuele verontreinigingen en vingerafdrukken op het gloeilampglas weg met een doekje gedrenkt in alcohol of thinner.

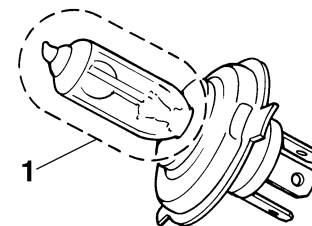

1. Raak het glas van de gloeilamp niet aan.

PERIODIEK ONDERHOUD EN AFSTELLINGEN

1. Verwijder het stroomlijnpaneel B. (Zie pagina 6-7).
2. Maak de koplampstekker los en verwijder dan de gloeilampkap.

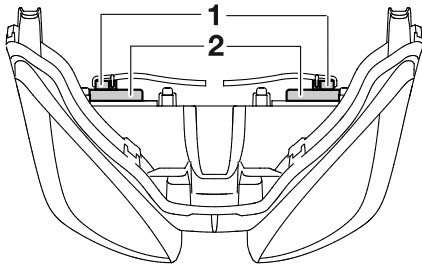

1. Koplampstekker
2. Gloeilampkap

3. Verwijder de gloeilamphouder volgens de onderstaande afbeelding en haal dan de doorgebrande gloeilamp los.

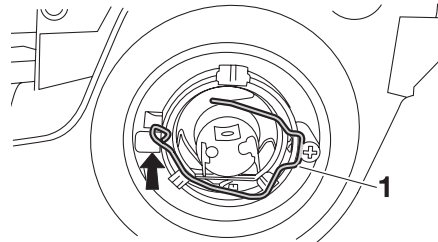

1. Gloeilamphouder

OPMERKING

De verwijderingsprocedure is afhankelijk van het type gloeilamphouder op uw machine.

4. Breng een nieuwe gloeilamp aan en zet deze dan vast met de gloeilamphouder.
5. Breng de gloeilampkap aan en sluit dan de stekker aan.
6. Breng het stroomlijnpaneel aan.
7. Vraag indien nodig een MBK dealer de koplamplichtbundel af te stellen.

Gloeilamp in voorste richtingaanwijzer vervangen

DAUT1261

DCA10670

LET OP

Het is aan te bevelen dit werk uit te laten voeren door een MBK dealer.

1. Zet de scooter op de middenbok.
2. Verwijder het stroomlijnpaneel A. (Zie pagina 6-7).
3. Verwijder de lampfitting (samen met de gloeilamp) door deze linksom te draaien.

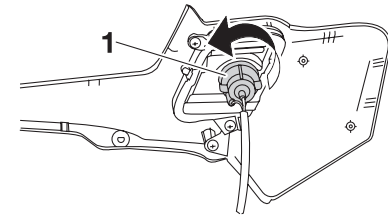

1. Fitting gloeilamp richtingaanwijzer

4. Verwijder de defecte gloeilamp door deze in te drukken en linksom te draaien.

PERIODIEK ONDERHOUD EN AFSTELLINGEN

5. Plaats een nieuwe gloeilamp in de fitting, druk deze in en draai rechtsom tot hij stuit.
6. Breng de lampfitting aan (samen met de gloeilamp) door deze rechtsom te draaien.
7. Breng het stroomlijnpaneel aan.

DAUS1442

Vervangen van een gloeilamp voor achterlicht/remlicht of van een gloeilamp voor achterste richtingaanwijzer

1. Zet de scooter op de middenbok.
2. Open het zadel en verwijder het achterste opbergcompartiment. (Zie pagina 3-17).

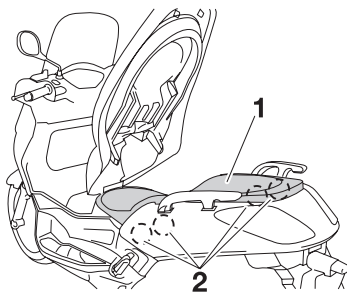

1. Achterste opbergcompartiment
2. Bout

3. Verwijder het achterlicht/remlicht en de lampfitting van de richtingaanwijzer door deze uit te trekken.

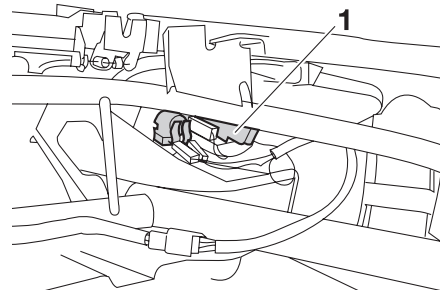

1. Fitting gloeilamp richtingaanwijzer / Gloeilampfitting remlicht/achterlicht

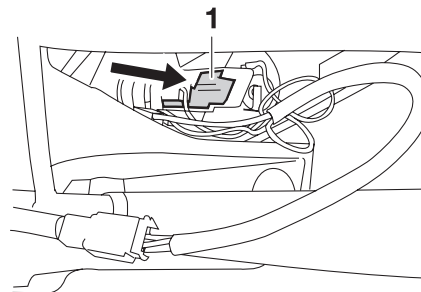

1. Ontgrendelen.

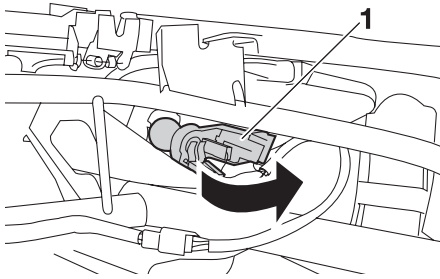

1. Verwijder

4. Verwijder de defecte gloeilamp door deze in te drukken en linksom te draaien.

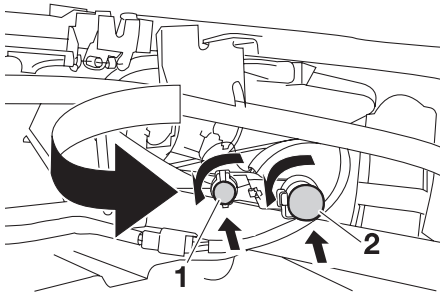

1. Gloeilamp richtingaanwijzer
2. Gloeilamp remlicht/achterlicht

5. Plaats een nieuwe gloeilamp in de fitting door de gloeilamp in te drukken en rechtsom te draaien.
6. Plaats de lampfitting door deze in de oorspronkelijke positie te drukken.
7. Breng het achterste opbergcompartiment aan en sluit het zadel.

Gloeilamp in kentekenverlichting vervangen

1. Verwijder de lampfitting (samen met de gloeilamp) door deze naar buiten te trekken.

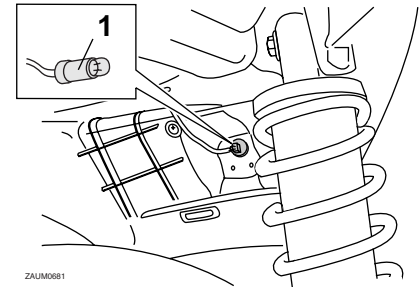

1. Kentekenverlichtingsunit

2. Verwijder de defecte gloeilamp door deze uit te trekken.

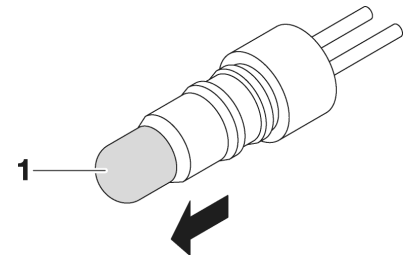

1. Gloeilamp kentekenverlichting

PERIODIEK ONDERHOUD EN AFSTELLINGEN

DAUM2212

3. Steek een nieuwe gloeilamp in de fitting.
4. Breng de lampfitting aan (samen met de gloeilamp) door deze vast te drukken.

Parkeerlichtgloeilamp vervangen

Dit model is voorzien van twee parkeerlichten. Vervang een parkeerlichtgloeilamp als volgt als deze is doorgebrand.

1. Verwijder het stroomlijnpaneel B. (Zie pagina 6-7).
2. Verwijder de lampfitting (samen met de gloeilamp) door deze naar buiten te trekken.

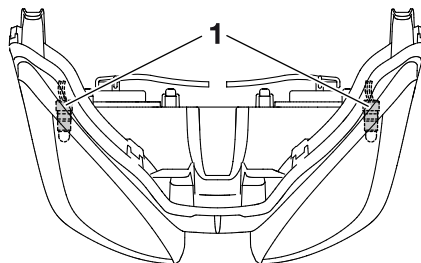

1. Fitting parkeerlichtgloeilamp

3. Verwijder de defecte gloeilamp door deze uit te trekken.

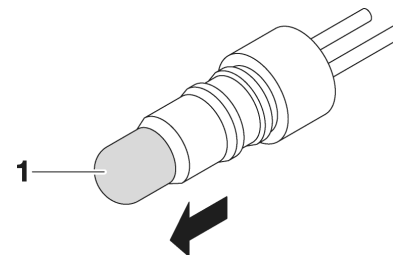

1. Parkeerlichtgloeilamp

4. Steek een nieuwe gloeilamp in de fitting.
5. Breng de lampfitting aan (samen met de gloeilamp) door deze vast te drukken.
6. Breng het stroomlijnpaneel aan.

DAU25881

DWA15141

Problemen oplossen

MBK scooters ondergaan een grondige inspectie voordat ze vanaf de fabriek op transport gaan, maar tijdens gebruik kunnen toch storingen optreden. Problemen in de brandstof-, compressie- of ontstekingsystemen kunnen bijvoorbeeld de oorzaak zijn van slecht starten of een afname in motorvermogen.

In de volgende storingzoekschema's is een snelle en gemakkelijke werkwijze weergegeven om deze vitale systemen zelf te kunnen controleren. Ga met uw scooter echter wel naar een MBK dealer als reparaties nodig zijn, hier zijn vakkundige monteurs aanwezig die beschikken over het benodigde gereedschap en de ervaring en vakkennis om het nodige onderhoud aan de scooter correct te verrichten.

Gebruik uitsluitend originele MBK vervangingsonderdelen. Niet-originele onderdelen lijken misschien op MBK onderdelen maar zijn toch vaak van mindere kwaliteit en hebben een kortere levensduur, zodat dan later mogelijk toch dure reparaties nodig zijn.

WAARSCHUWING

Rook niet tijdens het controleren van het brandstofsysteem en let erop dat er geen open vuur of vonken in de omgeving zijn, inclusief waakvlammen van geisers of ovens. Benzine en benzinedampen kunnen vlam vatten of exploderen, met ernstig letsel of schade aan eigendommen tot gevolg.

PERIODIEK ONDERHOUD EN AFSTELLINGEN

DAU42131

Storingzoekschema's

Startproblemen of slechte werking van de motor

1. Brandstof

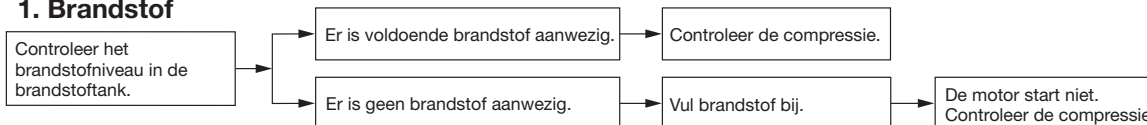

2. Compressie

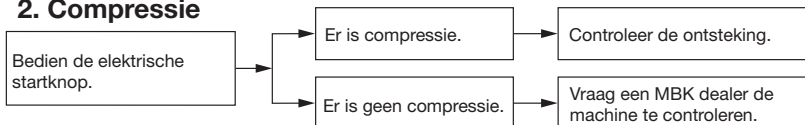

6

3. Ontsteking

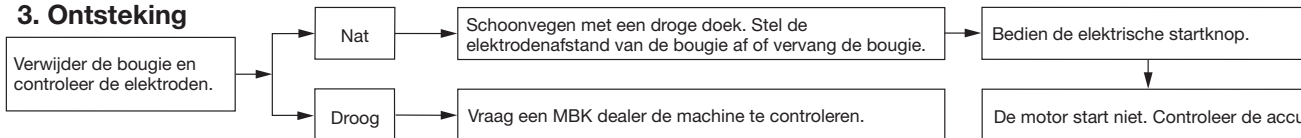

4. Accu

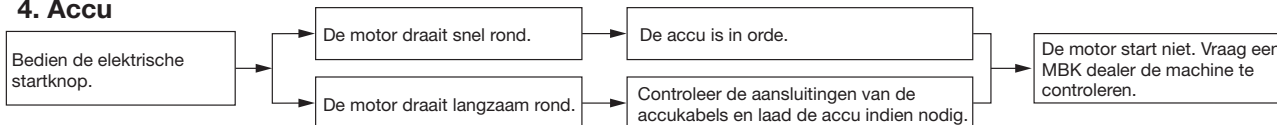

PERIODIEK ONDERHOUD EN AFSTELLINGEN

Oververhitte motor

DWA10400

⚠ WAARSCHUWING

- Verwijder de koelvloeistofradiatorvuldop niet terwijl de motor en de koelvloeistofradiator nog heet zijn. Hete vloeistof en stoom kan naar buiten spuiten en zo ernstige brandwonden veroorzaken. Wacht tot de motor is afgekoeld.
- Breng na verwijderen van de borgbout voor de radiatorvuldop een dikke doek, bijvoorbeeld een handdoek, aan over de radiatorvuldop en draai deze dan langzaam linksom tegen de aanslag zodat de nog aanwezige druk kan ontsnappen. Druk de dop omlaag zodra het siggeluid stopt en draai deze linksom en verwijder de dop.

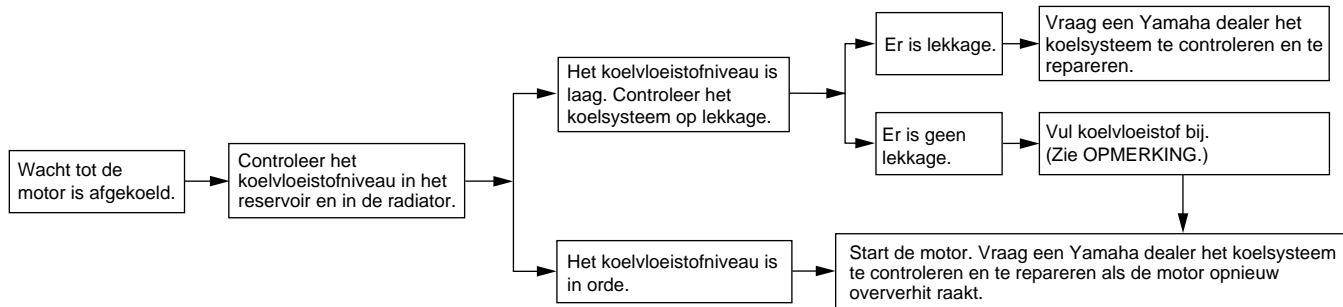

OPMERKING

Als geen koelvloeistof beschikbaar is, kan tijdelijk leidingwater worden gebruikt, maar dit moet wel zo snel mogelijk door de voorgeschreven koelvloeistof worden vervangen.

VERZORGING EN STALLING VAN DE SCOOTER

Matkleur, let op

DAU37833

DCA15192

LET OP

Sommige modellen zijn uitgerust met matkleurige onderdelen. Raadpleeg een MBK dealer voor advies over wat voor producten gebruikt moeten worden om het voertuig te reinigen.

Het gebruik van een borsteltje, chemische producten of reinigingsmiddelen tijdens het reinigen van deze onderdelen kan het oppervlak bekrassen of beschadigen. Ook was moet niet worden aangebracht op een van de matkleurige onderdelen.

Verzorging

De open constructie van een scooter maakt de fraaie techniek beter zichtbaar, maar de machine is hierdoor ook meer kwetsbaar. Er kan roestvorming en corrosie optreden, ook al zijn hoogwaardige componenten gebruikt. Een roestige uitlaatpijp valt bij een auto niet zo op, bij een scooter is dit echter nadelig voor de gehele aanblik. Regelmatige en correcte verzorging is niet alleen vereist volgens de garantiebepalingen, maar verzekert ook een fraai uiterlijk van de scooter, verlengt de levensduur en verbetert de prestaties.

Alvorens te reinigen

1. Dek de uitlaatdemperopening af met een plastic zak nadat de motor is afgekoeld.
2. Controleer of alle doppen en afdekkpluggen en alle elektrische stekkers en aansluitingen, inclusief de bougie-doppen, stevig zijn bevestigd.
3. Verwijder hardnekkige vervuiling, zoals verbrande olie op het carter, met een ontvetter en een borstel, maar gebruik dergelijke producten nooit op afdichtingen, pakkingen en wielassen. Spoel vuil en ontvetter altijd af met water.

DAU26093

Reinigen

DCA10782

LET OP

- Vermijd het gebruik van sterke en bijtende wielreinigingsmiddelen, vooral bij spaakwielen. Als dergelijke producten toch worden gebruikt om hardnekkig vuil los te maken, laat het reinigingsmiddel dan niet langer inwerken dan is vermeld in de gebruiksinstructies. Spoel vervolgens grondig na met water, laat direct drogen en breng daarna een corrosiewerende spray aan.
- Bij verkeerd reinigen kunnen kunststof delen (zoals stroomlijnpanelen, framepanelen, kuipruiten, koplampen, lenzen van de instrumentenverlichting enz.) en de uitlaatdempers beschadigd raken. Gebruik alleen een zachte, schone doek of een spons met water om kunststof delen te reinigen. Als de kunststof delen met water niet afdoende kunnen worden gereinigd, kan een mild reinigingsmiddel met water worden gebruikt. Spoel reinigingsmiddelresten zorgvuldig af met grote hoeveelheden water, aangezien ze de kunststof delen kunnen beschadigen.

VERZORGING EN STALLING VAN DE SCOOTER

- Gebruik geen bijtende chemische reinigingsmiddelen op kunststof delen. Vermijd het gebruik van doeken of sponzen die in contact zijn geweest met bijtende of schurende reinigingsmiddelen, oplosmiddelen of thinner, brandstof (benzine), roestverwijderingsmiddelen of corrosieremmers, remvloeistof, antivries of elektrolyt.
- Gebruik geen hogedrukreinigers of stoomreinigers, omdat dan op de volgende plaatsen water kan doordringen en zo schade kan ontstaan: afdichtingen (van wiel- en achterbruglagers, voorvork en remmen), elektrische componenten (kabelstekkers, messtekkers, instrumenten, schakelaars en verlichting), beluchtings- en ontluchtingsslangen.
- Bij scooters met een kuipruit: Gebruik geen bijtende reinigingsmiddelen of harde sponzen, deze veroorzaken dofheid en laten krasjes achter. Sommige reinigingsmiddelen voor kunststof laten eveneens krasjes achter op de kuipruit. Test het product op een klein, niet-zichtbaar gedeelte van de kuipruit om zeker te zijn dat

geen sporen achterblijven op de kuipruit. Als de kuipruit krasjes vertoont, breng dan na wassen een hoogwaardige polish voor gebruik op kunststof aan.

Na normaal gebruik

Verwijder vuil met warm water, een mild reinigingsmiddel en een zachte, schone spons en spoel dan grondig met schoon water. Gebruik een tandenborstel of flessenborstel voor moeilijk bereikbare plekken. Hardnekkig vastzittend vuil en insectenresten laten gemakkelijker los als de bewuste plek alvorens te reinigen een paar minuten met een vochtige doek wordt bedekt.

Na rijden in regen, aan de kust of op bepekelde wegen

Zilte zeelucht en wegenzout waarmee wegen in de winter worden bestrooid hebben in combinatie met water een zeer corrosieve werking; handel daarom als volgt na een rit in een regenbui, nabij de kust of op bepekelde wegen.

OPMERKING

In de winter gestrooid wegenzout kan nog tot in de lente aanwezig blijven.

1. Reinig de scooter met koud water en zachte zeep nadat de motor is afgekoeld. **LET OP: Gebruik geen warm water, dit versnelt de corrosieve werking van het zout.** [DCA10791]
2. Breng met een spuitbus een corrosiewerend middel aan op alle metalen delen, ook op verchroomde en vernikkelde componenten, om zo corrosie te voorkomen.

Na reiniging

1. Droog de scooter met een zeemleren lap of een vochtabsorberende doek.
2. Gebruik een chroompolish om verchroomde, aluminium en roestvrijstalen delen te doen glanzen, ook het uitlaatsysteem. (Zelfs thermische verkleuringen op roestvrijstalen uitlaatsystemen kunnen door oppoetsen worden verwijderd.)
3. Het is aan te bevelen om met een spuitbus een corrosiewerend middel aan te brengen op alle metalen delen, ook op verchroomde en vernikkelde componenten, om zo corrosie te voorkomen.
4. Gebruik oliespray als universeel schoonmaakmiddel om nog achtergebleven vuil te verwijderen.

VERZORGING EN STALLING VAN DE SCOOTER

5. Werk kleine lakbeschadigingen door steenslag e.d. bij.
6. Zet alle gelakte oppervlakken in de was.
7. Laat de scooter volledig drogen alvorens te stallen of af te dekken.

DWA10941

WAARSCHUWING

Verontreiniging van de remmen of banden kan leiden tot verlies van de controle over de machine.

- Controleer of er geen olie of was op de remmen of banden zit. Reinig de remschijven en remvoeringen indien nodig met een normale remschijfreiniger of aceton en spoel de banden schoon met lauw water en een mild reinigingsmiddel.
- Test voor u de scooter in gebruik neemt eerst de remwerking en het weggedrag in bochten.

DCA10800

LET OP

- Breng een geringe hoeveelheid oliespray en was aan en verwijder overtollige hoeveelheden.
- Breng oliespray of was nooit aan op rubber of kunststof delen, behandel deze met een daartoe bestemd verzorgingsmiddel.

- Vermijd het gebruik van schurende poetsmiddelen, deze tasten de lak aan.

OPMERKING

- Vraag een MBK dealer om advies over de te gebruiken producten.
- Door wassen, regenachtig weer of een vochtig klimaat kan de koplampplens beslagen raken. Inschakelen van de koplamp gedurende een korte periode zal helpen bij de verwijdering van het vocht.

DAU36561

Stalling

Korte termijn

Stal uw scooter steeds op een koele en droge plek en bescherm indien nodig tegen stof met een luchtdoorlatende stallinghoes.

DCA10820

LET OP

- Als de scooter wordt gestald in een slecht geventileerde ruimte of in vochtige toestand wordt afgedekt met een dekzeil, zal water en vocht kunnen binnendringen en roestvorming veroorzaken.
- Voorkom corrosie door de machine niet te stallen in een vochtige kelder, een stal (i.v.m. de aanwezigheid van ammoniakdamp) en in een opslagruimte voor sterke chemicaliën.

Lange termijn

Alvorens uw scooter gedurende meerdere maanden aaneen te stallen:

1. Volg alle instructies op in de paragraaf "Verzorging" in dit hoofdstuk.

VERZORGING EN STALLING VAN DE SCOOTER

2. Vul de brandstoftank en voeg een stabilisatoradditief (indien verkrijgbaar) toe om roestvorming in de tank en achteruitgang van de brandstof te voorkomen.
3. Voer de volgende stappen uit om de cilinder, de zuigerveren etc. te beschermen tegen corrosie.
 - a Verwijder de bougiekop en de bougie.
 - b Giet een theelepel motorolie in het bougiegat.
 - c Breng de bougiekop aan op de bougie en leg dan de bougie zodanig op de cilinderkop dat de elektroden aan massa liggen. (Dit voorkomt vonken tijdens de volgende stap.)
 - d Laat de motor een paar keer ronddraaien op de startmotor. (De cilinderwand wordt zo geolied.)
 - e Haal de bougiekop los van de bougie en breng dan de bougie en de bougiekop weer aan.
4. Smeer alle bedieningskabels en scharnierpunten van alle hendels en pedalen en van de zijstandaard/middenbok.
5. Controleer de bandspanning en corrigeer deze indien nodig en breng dan de scooter omhoog zodat beide wielen los van de grond zijn. Een andere mogelijkheid is de wielen elke maand iets te draaien, zodat de banden niet op één gedeelte sterker achteruitgaan.
6. Dek de uitlaatdemper af met een plastic zak om te voorkomen dat vocht kan binnendringen.
7. Verwijder de accu en laad deze volledig bij. Berg de accu op een koele en droge plek op en laad deze eens per maand bij. Berg de accu niet op een overmatig koude of warme plek op [onder 0 °C (30 °F) of boven 30 °C (90 °F)]. Zie pagina 6-25 voor meer informatie over het opbergen van de accu.

WAARSCHUWING! Verbind de bougie-elektrodes met de massa bij het ronddraaien van de motor om schade of letsel door vonk Vorming te voorkomen. [DWA10951]

OPMERKING

Verricht eventueel noodzakelijke reparaties alvorens de scooter te stallen.

SPECIFICATIES

Afmetingen:

- Totale lengte:
2.210 mm (87,0 in)
- Totale breedte:
790 mm (31,1 in)
- Totale hoogte:
1.380 mm (54,3 in)
- Zadelhoogte:
785 mm (30,9 in)
- Wielbasis:
1.545 mm (60,8 in)
- Grondspeling:
112 mm (4,44 in)
- Kleinste draaicirkel:
3.650 mm (143,7 in)

Gewicht:

- Incl. olie en brandstof:
166 kg (366 lb)

Motor:

- Type motor:
Vloeistofgekoeld, 4-takt, SOHC
- Cilinderopstelling:
1-cilinder, vooroverhellend
- Slagvolume:
124,6 cm³
- Boring x slag:
52,0 x 58,6 mm (2,05 x 2,31 in)
- Compressieverhouding:
11,20 :1
- Startsysteem:
Elektrische startmotor
- Smeersysteem:
Wet sump

Motorolie:

- Type:
SAE 10W-30 of SAE 10W-40 of SAE 15W-40 of SAE 20W-40 of SAE 20W-50

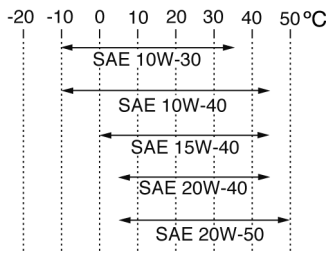

- Aanbevolen kwaliteit motorolie:
Type API service SG of hoger, JASO MA norm

- Hoeveelheid motorolie:
Zonder vervanging van oliefilterelement:
1,40 L (1,48 US qt) (1,23 Imp.qt)
- Met vervanging van oliefilterelement:
1,50 L (1,59 US qt) (1,32 Imp.qt)

Eindoverbrengingsolie:

- Type:
SAE 10W-30 type SE motorolie
- Hoeveelheid:
0,21 L (0,22 US qt) (0,18 Imp.qt)

Koelsysteem:

- Inhoud koelvloeistofreservoir (tot aan de merkstreep voor maximumniveau):
0,26 L (0,27 US qt) (0,23 Imp.qt)
- Inhoud radiator (inclusief alle leidingen):
1,40 L (1,48 US qt) (1,23 Imp.qt)

Luchtfilter:

- Luchtfilterelement:
Papieren element met oliecoating

Brandstof:

- Aanbevolen brandstof:
Uitsluitend normale loodvrije benzine
- Inhoud brandstoftank:
12,5 L (3,30 US gal) (2,75 Imp.gal)
- Brandstofreserve:
2 L (0,53 US gal) (0,44 Imp.gal)

Gasklephuis:

- Type/hoeveelheid:
EFI (1B9) / 1
- Fabrikant:
AISAN

Bougie(s):

- Fabrikant/model:
NGK/ CPR 9EA-9
- Elektrodenafstand:
0,8-0,9 mm (0,031-0,035 in)

Koppeling:

- Type koppeling:
Droog, automatisch centrifugaal

Versnellingsbak:

- Primair reductiesysteem:
Schroeftandwiel
- Primaire reductieverhouding:
41/14 (2,929)
- Secundair reductiesysteem:
Schroeftandwiel
- Secundaire reductieverhouding:
44/13 (3,384)
- Type versnellingsbak:
Automatisch, V-snaar

Chassis:

Type frame:
Stalen onderdraagbuis
Sporhoek:
28,00 graad
Naspoor:
100,0 mm (3,94 in)

Voorband:

Type:
Tubeless
Maat:
120/70-15 M/C 56S(Michelin -
Continental)
120/70-15 M/C 56P(Pirelli)
Fabrikant/model:
Michelin/GoldStandard
Fabrikant/model:
Continental/ContiTwist TL
Fabrikant/model:
Pirelli/GTS23

Achterband:

Type:
Tubeless
Maat:
140/70-14 M/C 68S(Michelin -
Continental)
140/70-14 M/C 68P(Pirelli)
Fabrikant/model:
Michelin/GoldStandard
Fabrikant/model:
Continental/ContiTwist TL
Fabrikant/model:
Pirelli/GTS24

Belading:

Maximale belasting:
189 kg (417 lb)
(Totaal gewicht van bestuurder, passagier,
bagage en accessoires)

Bandenspanning (gemeten aan koude banden):

Gewichtsverdeling:
0-90 kg (0-198 lb)
Voor:
190 kPa (28 psi) (1,90 kgf/cm²) (1,90 bar)
Achter:
220 kPa (32 psi) (2,20 kgf/cm²) (2,20 bar)
Gewichtsverdeling:
90 kg - Maximale belasting
Voor:
210 kPa (30 psi) (2,10 kgf/cm²) (2,10 bar)
Achter:
250 kPa (36 psi) (2,50 kgf/cm²) (2,50 bar)
Rijden met hoge snelheid:
Voor:
210 kPa (30 psi) (2,10 kgf/cm²) (2,10 bar)
Achter:
250 kPa (36 psi) (2,50 kgf/cm²) (2,50 bar)

Voorwiel:

Type wiel:
Gietwiel
Velgmaat:
15 x MT3,5

Achterwiel:

Type wiel:
Gietwiel
Velgmaat:
14 x MT3,75

Voorrem:

Type:
Enkele schijfrem
Bediening:
Bediening met rechterhand
Aanbevolen remvloeistof:
DOT 4

Achterrem:

Type:
Enkele schijfrem
Bediening:
Bediening met linkerhand
Aanbevolen remvloeistof:
DOT 4

Voorwielophanging:

Type:
Telescoopvork
Veer/schokdempertype:
Schroefveer/oliedemper
Veerweg:
94,0 mm (3,70 in)

Achterwielophanging:

Veer/schokdempertype:
Schroefveer/oliedemper
Veerweg:
83,0 mm (3,27 in)

Elektrische installatie:

Ontstekingsstelsel:
Transistorontsteking (digitaal)
Laadsysteem:
Wisselstroomdynamo met permanente
magneten

SPECIFICATIES

Accu:

Model:
YTX9-BS
Voltage, capaciteit:
12 V, 8,0 Ah

Koplamp:

Type gloeilamp:
Halogeenlamp
Gloeilampen voltage, wattage x aantal:
Koplamp:
12 V, 35 W/35,0 W x 2
Achterlicht/remlicht unit:
12 V, 21,0 W/5,0 W x 2
Voorste richtingaanwijzer:
12 V, 10,0 W x 2
Achterste richtingaanwijzer:
12 V, 10,0 W x 2
Parkeerlicht:
12 V, 5,0 W x 2
Kentekenverlichting:
12 V, 5,0 W x 1
Instrumentenverlichting:
LED
Controlelampje grootlicht:
LED x 1
Controlelampje richtingaanwijzers:
LED x 2
Waarschuwinglampje motorstoring:
LED x 1
Controlelampje startblokkering:
LED x 1

Zekeringen:

Hoofdzekering:
30,0 A
Koplampzekering:
15,0 A
Zekering signaleringssysteem:
15,0 A
Zekering ontstekingsstelsel:
10,0 A
Zekering radiatorkoelvin:
10,0 A
Zekering ECU (elektronische regeleenheid):
5,0 A
Backup-zekering:
5,0 A

DAU26351

DAU26381

DAU26410

Identificatienummers

Noteer het sleutelnummer, het voertuigidentificatienummer en de modelinformatiesticker in onderstaande ruimtes. Deze nummers heeft u nodig om reserveonderdelen bij een MBK dealer te bestellen of wanneer uw machine is gestolen.

- SLEUTELIDENTIFICATIE NUMMER:

- VOERTUIGIDENTIFICATIE NUMMER:

- MODELINFORMATIESTICKER:

Sleutelnummer

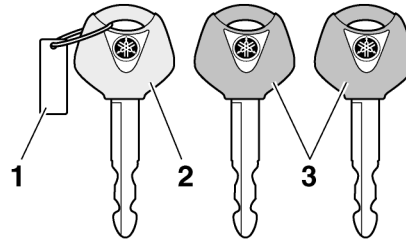

1. Sleutelnummer
2. Codeersleutel (rood bovendeel)
3. Standaard sleutels (zwart bovendeel)

Het sleutelnummer is ingeslagen op het sleutelplaatje. Noteer dit nummer in het daartoe bestemde vakje en gebruik dit als referentie bij het bestellen van een nieuwe sleutel.

Voertuigidentificatienummer

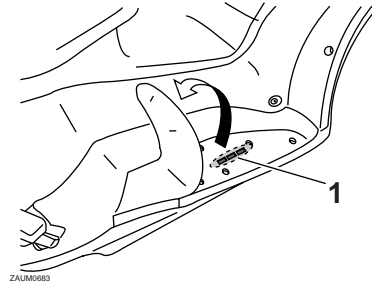

1. Voertuigidentificatienummer

Het voertuigidentificatienummer is ingeslagen op het frame.

OPMERKING

Het voertuigidentificatienummer is bedoeld voor identificatie van uw machine en kan worden gebruikt om deze in uw land aan te melden voor kentekenregistratie.

GEBRUIKERSINFORMATIE

DAU26490

Modelinformatiesticker

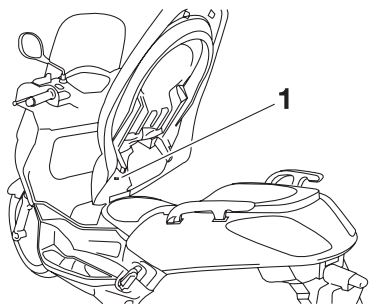

1. Modelinformatiesticker

De modelinformatiesticker is bevestigd aan de onderzijde van het zadel. (Zie pagina 3-14). Noteer de informatie op deze sticker in het daartoe bestemde vakje. Deze informatie is nodig om reserveonderdelen te bestellen bij een MBK dealer.

INHOUDSOPGAVE

A	Aandachtspunten voor veilig rijden1-4	I	Identificatienummers.....9-1	S	Schakelaar alarmverlichting3-10
	Accu6-25		Inrijperiode5-4		Schokdemperunits, afstellen3-17
	Antidiefstal-alarmsysteem (optie).....3-9	K			Sleutelnummer.....9-1
B			Kabels, controleren en smeren6-22		Smering en onderhoud, periodiek6-3
	Banden6-17		Klepspeling6-17		Snelheidsmeter3-5
	Bevestigingssteun.....3-14		Koelvloeistof.....6-14		Sneller en langzamer rijden5-3
	Bougie, controleren.....6-9		Koplampgloeilamp, vervangen6-28		Specificaties7-3
	Brandstof3-12	L			Speling van de gaskabel afstellen6-16
	Brandstofniveaumeter.....3-5		Luchtfilter en luchtfilterelementen in v- snaarbehuizing.....6-15		Stalling7-3
	Brandstofverbruik, tips voor een zuinig.....5-4	M			Startblokkeersysteem3-1
C			Matkleur, let op7-1		Starten van de motor5-1
	Claxonschakelaar3-9		Middenbok en zijstandaard, controleren en smeren6-23		Startknop3-9
	Contactslot/stuurslot3-2		Modelinformatiesticker9-2		Startpersysteem3-19
	Controle- en waarschuwinglampjes.....3-3		Motorolie6-10		Storingzoekschema's.....6-34
	Controlelampje grootlicht.....3-3	O			Stroomlijnpanelen en framepaneel, verwijderen en aanbrengen6-7
	Controlelampje startblokkeersysteem3-4		Onderhoud, uitstootcontrolesysteem6-2		Stuurschakelaars3-9
	Controlelampjes richtingaanwijzers3-3		Opbergcompartiment (achterste).....3-16		Stuursysteem, controleren.....6-25
D		P	Opbergcompartiment (voorzijde)3-16	T	
	Dimlichtschakelaar3-9		Opbergcompartimenten3-15		Tankdop3-11
	Display, multifunctioneel3-6				Temperatuurmeter koelvloeistof.....3-5
E		P		U	
	Eindoverbrengingsolie.....6-13		Parkeerlichtgloeilamp, vervangen.....6-32		Uitlaatkatalysatoren3-13
G			Parkeren5-5	V	
	Gasgreep en gaskabel, controleren en smeren6-23		Plaats van de onderdelen1-4		Veiligheidsinformatie1-1
	Gereedschapset6-1		Problemen oplossen6-33		Verzorging7-1
	Gloeilamp in remlicht/achterlicht of gloeilamp achterste richtingaanwijzer, vervangen6-30	R			Voertuigidentificatienummer9-1
	Gloeilamp kentekenverlichting, vervangen6-31		Remhendel, achterrem.....3-10		Voor- en achterremblokken controleren ..6-20
	Gloeilamp richtingaanwijzer (voor), vervangen6-29		Remhendels, smeren6-23		Voorremhendel.....3-10
			Remmen5-3		Voorvork, controleren.....6-24
			Remvloeistof, verversen.....6-22		Vrije slag voor- en achterremhendel6-20
			Remvloeistofniveau, controleren.....6-21	W	
			Richtingaanwijzerschakelaar.....3-9		Waarschuwinglampje brandstofniveau3-4

INHOUDSOPGAVE

Waarschuwingslampje motorstoring	3-4
Wegrijden	5-2
Wielen	6-19
Wiellagers controleren	6-25

Z

Zadel	3-14
Zekeringen, vervangen.....	6-27
Zijstandaard	3-18

YAMAHA MOTOR ESPAÑA
Aiguaders, 10-16 • Pol. Ind. Riera de Caldes
08184 Palau-Solità i Plegamans • Barcelona • Spain

MBK 

PRINTED IN NETHERLANDS
2008.10
(D)